

**F200F  
FL200F  
F200F1  
FL200F1**

## **ΒΙΒΛΙΟ ΙΔΙΟΚΤΗΤΗ**

**▲ Διαβάστε προσεκτικά αυτό το εγχειρίδιο πριν οδηγήσετε αυτή την εξωλέμβια μηχανή.**

**6DA-28199-80-R0**

**Διαβάστε προσεκτικά αυτό το εγχειρίδιο πριν οδηγήσετε αυτή την εξωλέμβια μηχανή.  
Όταν ταξιδεύετε, να έχετε αυτό το βιβλίο στο σκάφος, μέσα σε μια αδιάβροχη τσάντα.  
Αυτό το βιβλίο πρέπει να παραδοθεί μαζί με τη μηχανή αν πουληθεί.**

# Σημαντικές πληροφορίες για το βιβλίο

RMU25107

**Προς τον ιδιοκτήτη της μηχανής**  
Σας ευχαριστούμε που επιλέξατε μια εξωλέμβια Yamaha. Αυτό το Βιβλίο Ιδιοκτήτη περιέχει τις απαραίτητες πληροφορίες για τη σωστή λειτουργία, τη συντήρηση και τη φροντίδα της μηχανής. Η καλή κατανόηση αυτών των απλών οδηγιών θα σας βοηθήσει να απολαύσετε όλα τα πλεονεκτήματα της νέας σας Yamaha. Αν έχετε οποιαδήποτε ερώτηση σχετικά με τη λειτουργία ή τη συντήρηση της εξωλέμβιάς σας, παρακαλούμε συμβουλευτείτε τον αντιπρόσωπο της Yamaha. Σε αυτό το Βιβλίο Ιδιοκτήτη, οι σημαντικές πληροφορίες που περιέχονται διακρίνονται με τους ακόλουθους τρόπους.

 : Αυτό είναι το σύμβολο προφυλάξεων ασφαλείας. Σας προειδοποιεί για ενδεχόμενους κινδύνους τραυματισμού. Να τηρείτε όλα τα μηνύματα ασφαλείας που ακολουθούν αυτό το σύμβολο ώστε να αποφύγετε πιθανό τραυματισμό ή θάνατο.

RWM00781

## ΠΡΟΕΙΔΟΠΟΙΗΣΗ

**Η ΠΡΟΕΙΔΟΠΟΙΗΣΗ υποδηλώνει επικίνδυνη περίπτωση που, αν δεν αποφευχθεί, μπορεί να προκαλέσει θάνατο ή σοβαρό τραυματισμό.**

RCM00701

## ΠΡΟΣΟΧΗ

**Η ΠΡΟΣΟΧΗ περιγράφει τα ειδικά προληπτικά μέτρα που πρέπει να λαμβάνονται για να αποφεύγεται ζημιά στην εξωλέμβια μηχανή ή άλλη περιουσία.**

## ΣΗΜΕΙΩΣΗ:

Η ΣΗΜΕΙΩΣΗ παρέχει ουσιαστικές πληροφορίες που κάνουν τις διαδικασίες ευκολότερες ή πιο κατανοητές.

Η Yamaha αναζητά συνεχώς τρόπους για να εξελίξει τη σχεδίαση και την ποιότητα των προϊόντων της. Έτσι, ακόμα και αν αυτό το βιβλίο περιέχει τις τελευταίες πληροφορίες που ήταν διαθέσιμες τη στιγμή της εκτύπωσης, είναι δυνατόν να υπάρχουν μικροδιαφορές μεταξύ της μηχανής σας και αυτού του βιβλίου. Αν έχετε κάποια ερώτηση σχετικά με αυτό το βιβλίο, παρακαλούμε συμβουλευτείτε τον αντιπρόσωπο της Yamaha. Για να εξασφαλίσετε μεγάλη διάρκεια ζωής του προϊόντος, η Yamaha συνιστά να το χρησιμοποιείτε και να εκτελείτε τους προτεινόμενους περιοδικούς ελέγχους και συντήρηση, ακολουθώντας πιστά τις οδηγίες που υπάρχουν στο βιβλίο ιδιοκτήτη. Ζημιές που είναι αποτέλεσμα αμέλειας αυτών των οδηγιών δεν καλύπτονται από την εγγύηση.

Μερικές χώρες έχουν νόμους ή κανονισμούς που απαγορεύουν στους χρήστες να βγάζουν το προϊόν από τη χώρα που αγοράστηκε και μπορεί να μην είναι δυνατόν να δηλώσετε το προϊόν στη χώρα προορισμού. Επιπλέον, η εγγύηση μπορεί να μην ισχύει σε ορισμένες περιοχές. Όταν σχεδιάζετε να πάτε το προϊόν σε άλλη χώρα, συμβουλευτείτε τον έμπορο από όπου αγοράστηκε το προϊόν για πρόσθετες πληροφορίες.

Αν αγοράσατε το προϊόν μεταχειρισμένο, επικοννητήστε με τον αντιπρόσωπο για να καταχωρηθείτε ως πελάτης και να δικαιούστε τις οριζόμενες υπηρεσίες.

**ΣΗΜΕΙΩΣΗ:**  
Η σειρά μοντέλων F200FET, FL200FET, F200FET1, FL200FET1 και τα στάνταρ αξεσουάρ χρησιμοποιούνται ως βάση για τις εξεξηγήσεις και τις εικόνες αυτού του βιβλίου. Συνεπώς, ορισμένα θέματα μπορεί να μην ισχύουν για όλα τα μοντέλα.

# Σημαντικές πληροφορίες για το βιβλίο

---

RMU25121

**F200F, FL200F, F200F1, FL200F1  
ΒΙΒΛΙΟ ΙΔΙΟΚΤΗΤΗ**

**©2012 από την Yamaha Motor Co., Ltd.**

**1η Έκδοση, Οκτώβριος 2012**

**Με την επιφύλαξη παντός δικαιώματος.**

**Απαγορεύεται ρητά  
κάθε ανατύπωση ή χρήση  
χωρίς έγγραφη έγκριση από την  
Yamaha Motor Co., Ltd.  
Τυπώθηκε στην Ιαπωνία**

<b>Πληροφορίες που αφορούν την ασφάλεια</b> .....	<b>1</b>	Απαιτήσεις χειριστηρίου .....	11
Ασφάλεια στην εξωλέμβια		Προδιαγραφές μπαταρίας .....	11
μηχανή .....	1	Προδιαγραφές μπαταρίας .....	11
Προπέλα .....	1	Τοποθέτηση της μπαταρίας .....	11
Περιστρεφόμενα μέρη .....	1	Πρόσθετες μπαταρίες .....	11
Καυτά μέρη .....	1	Επιλογή προπέλας .....	11
Ηλεκτροπληξία .....	1	Μοντέλα αντίστροφης περιστροφής .....	12
Ηλεκτρική κλίση και ανύψωση .....	1	Προστασία από εκκίνηση με	
Καλώδιο (κορδόνι) σταματήματος του		ταχύτητα .....	12
κινητήρα .....	1	Προδιαγραφές λαδιού κινητήρα .....	12
Βενζίνη .....	2	Προδιαγραφές καυσίμου .....	13
Έκθεση σε βενζίνη και χύσιμο		Βενζίνη .....	13
βενζίνης .....	2	Μουράβια .....	14
Μονοξειδίο του άνθρακα .....	2	Προϋποθέσεις απόρριψης της	
Τροποποιήσεις .....	2	εξωλέμβιας μηχανής .....	14
Ασφάλεια στο σκάφος .....	2	Εξοπλισμός έκτακτης ανάγκης .....	14
Αλκοόλ και φάρμακα .....	2	Πληροφορίες ελέγχου	
Σωσίβια .....	2	καυσαερίων .....	14
Άνθρωποι στο νερό .....	2	Μοντέλα Βόρειας Αμερικής .....	14
Επιβάτες .....	2	Ετικέτες συμμόρφωσης με αστέρια .....	15
Υπερφόρτωση .....	3	<b>Τμήματα</b> .....	<b>18</b>
Αποφεύγετε συγκρούσεις .....	3	Διάγραμμα τμημάτων .....	18
Καιρός .....	3	Πομπός χειριστηρίου .....	21
Εκπαίδευση των επιβατών .....	3	Δέκτης .....	21
Εκδόσεις ασφάλειας στο σκάφος .....	3	Κλειδωμα και ξεκλειδωμα του Yamaha	
Νόμοι και κανονισμοί .....	3	Security System .....	21
<b>Γενικές πληροφορίες</b> .....	<b>4</b>	Κιβώτιο χειριστηρίου .....	22
Εγγραφή αριθμών αναγνώρισης .....	4	Μοχλός χειριστηρίου .....	23
Αριθμός σειράς εξωλέμβιας		Σκανδάλη κλειδώματος στη νεκρά .....	23
μηχανής .....	4	Χειρόγκαζο .....	23
Αριθμός κλειδιού .....	4	Χειρόγκαζο .....	24
Πιστοποιητικό Συμμόρφωσης .....	4	Ρυθμιστής τριβής τιμονιού .....	24
Ετικέτα EC .....	4	Καλώδιο (κορδόνι) σταματήματος του	
Διαβάστε τα βιβλία οδηγιών και τις		κινητήρα και συνδετήρας .....	25
ετικέτες .....	6	Γενικός διακόπτης .....	26
Προειδοποιητικές ετικέτες .....	6	Διακόπτης ηλεκτρικής κλίσης και	
<b>Τεχνικά χαρακτηριστικά και</b>		ανύψωσης στο χειριστήριο .....	26
<b>απαιτήσεις</b> .....	<b>9</b>	Διακόπτης ηλεκτρικής κλίσης και	
Τεχνικά χαρακτηριστικά .....	9	ανύψωσης στη λεκάνη της	
Απαιτήσεις τοποθέτησης .....	10	μηχανής .....	27
Κατάλληλη υποδύναμη σκάφους .....	10	Διακόπτες ηλεκτρικής κλίσης και	
Τοποθέτηση της εξωλέμβιας		ανύψωσης (διπλό κάθετο	
μηχανής .....	10	χειριστήριο) .....	27
Yamaha Security System .....	10	Πτερύγιο κλίσης με άνοδο .....	28

# Περιεχόμενα

Μοχλός στήριξης ανύψωσης για μοντέλα ηλεκτρικής κλίσης και ανύψωσης .....	28
Μοχλός ασφάλισης καπακιού .....	29
Εξάρτημα πλυσίματος .....	29
Φίλτρο καυσίμου .....	29
<b>Όργανα και ενδείξεις .....</b>	<b>30</b>
Ψηφιακό στροφόμετρο .....	30
Στροφόμετρο .....	30
Μετρητής κλίσης .....	30
Μετρητής ωρών .....	30
Προειδοποίηση χαμηλής πίεσης λαδιού .....	31
Προειδοποιητική ένδειξη υπερθέρμανσης .....	31
Ψηφιακό κοντέρ .....	31
Κοντέρ .....	31
Μετρητής καυσίμου .....	32
Μετρητής ταξιδιού / Ρολόι / Βολτόμετρο .....	32
Προειδοποιητική ένδειξη στάθμης καυσίμου .....	33
Προειδοποιητική ένδειξη χαμηλής τάσης μπαταρίας .....	33
Μετρητής διαχείρισης καυσίμου .....	33
Μετρητής ροής καυσίμου .....	34
Μετρητής κατανάλωσης καυσίμου / Μετρητής οικονομίας καυσίμου / Συγχρονιστής δύο μηχανών .....	34
Προειδοποιητική ένδειξη υδατοπαγίδας .....	36
6Υ8 Μετρητές πολλαπλών λειτουργιών .....	36
6Υ8 Στροφόμετρα πολλαπλών λειτουργιών .....	36
Έλεγχος κατά την εκκίνηση .....	37
Πληροφορίες για το Yamaha Security System .....	38
Προειδοποίηση χαμηλής πίεσης λαδιού .....	38
Προειδοποίηση υπερθέρμανσης .....	39
Προειδοποίηση υδατοπαγίδας .....	39
Προειδοποίηση προβλήματος κινητήρα .....	40
Προειδοποιητική ένδειξη χαμηλής τάσης μπαταρίας .....	40
6Υ8 Μετρητές ταχύτητας & καυσίμου πολλαπλών λειτουργιών .....	41
6Υ8 Κοντέρ πολλαπλών λειτουργιών .....	42
6Υ8 Μετρητές διαχείρισης καυσίμου πολλαπλών λειτουργιών .....	42
<b>Σύστημα ελέγχου κινητήρα .....</b>	<b>44</b>
Προειδοποιητικό σύστημα .....	44
Προειδοποίηση υπερθέρμανσης .....	44
Προειδοποίηση χαμηλής πίεσης λαδιού .....	45
Προειδοποίηση υδατοπαγίδας .....	45
<b>Εγκατάσταση .....</b>	<b>47</b>
Εγκατάσταση .....	47
Τοποθέτηση της εξωλέμβιας μηχανής .....	47
<b>Λειτουργία .....</b>	<b>49</b>
Πρώτη φορά λειτουργίας .....	49
Ανεφοδιασμός με λάδι κινητήρα .....	49
Στρώσιμο του κινητήρα .....	49
Μάθετε το σκάφος σας .....	49
Έλεγχος πριν βάλετε μπροστά τη μηχανή .....	49
Στάθμη καυσίμου .....	50
Αφαίρεση του καπακιού .....	50
Σύστημα καυσίμου .....	50
Χειριστήρια .....	51
Καλώδιο (κορδόνι) σταματήματος του κινητήρα .....	51
Λάδι κινητήρα .....	51
Εξωλέμβια μηχανή .....	52
Εξάρτημα πλυσίματος .....	52
Τοποθέτηση του καπακιού .....	52
Έλεγχος του συστήματος ηλεκτρικής κλίσης και ανύψωσης .....	53
Μπαταρία .....	54
Ανεφοδιασμός με καύσιμο .....	55
Λειτουργία του κινητήρα .....	55
Τροφοδοσία με καύσιμο .....	55
Άναμμα του κινητήρα .....	56
Έλεγχος αφού βάλετε μπροστά τη μηχανή .....	58
Νερό ψύξης .....	58

Ζέσταμα του κινητήρα .....	58	Εξέταση της προπέλας .....	84
Διαδικασία για ζέσταμα της μηχανής .....	58	Αφαίρεση της προπέλας .....	84
Έλεγχος μετά το ζέσταμα του		Τοποθέτηση της προπέλας .....	85
κινητήρα .....	58	Αλλαγή της βαλβολίνης .....	86
Αλλαγή ταχύτητας .....	58	Έλεγχος και αντικατάσταση της(των)	
Διακόπτες σταματήματος .....	58	ανόδου(ων) .....	87
Αλλαγή ταχύτητας .....	59	Έλεγχος της μπαταρίας (στα μοντέλα	
Σταμάτημα του σκάφους .....	60	ηλεκτρικής εκκίνησης) .....	88
Σβήσιμο του κινητήρα .....	60	Σύνδεση της μπαταρίας .....	88
Διαδικασία .....	60	Αποσύνδεση της μπαταρίας .....	89
Κλίση της εξωλέμβιας μηχανής .....	61	Αποθήκευση της μπαταρίας .....	90
Ρύθμιση της γωνίας κλίσης (Ηλεκτρική		<b>Αντιμετώπιση προβλημάτων .....</b>	<b>91</b>
κλίση και ανύψωση) .....	61	Διάγνωση προβλημάτων .....	91
Ρύθμιση της κλίσης του σκάφους .....	62	Προσωρινές ενέργειες σε επείγουσες	
Ανύψωση και κατέβασμα της		περιπτώσεις .....	95
μηχανής .....	63	Ζημιά από πρόσκρουση .....	95
Διαδικασία ανύψωσης .....	63	Λειτουργία του ενός κινητήρα (μοντέλα	
Διαδικασία κατεβάσματος .....	65	με δύο κινητήρες) .....	96
Ρηχά νερά .....	66	Αντικατάσταση ασφάλειας .....	96
Πλεύση σε ρηχά νερά .....	66	Η μονάδα ηλεκτρικής κλίσης και	
Άλλες συνθήκες λειτουργίας .....	67	ανύψωσης δεν λειτουργεί .....	97
<b>Συντήρηση .....</b>	<b>68</b>	Η προειδοποιητική ένδειξη υδατοπαγίδας	
Μεταφορά και αποθήκευση της		ενεργοποιείται μετά την αναχώρηση	
εξωλέμβιας μηχανής .....	68	από το λιμάνι .....	97
Αποθήκευση της εξωλέμβιας		Μεταχείριση βυθισμένων μηχανής .....	99
μηχανής .....	68		
Διαδικασία .....	69		
Λίπανση .....	70		
Πλύσιμο της διόδου του νερού			
ψύξης .....	70		
Καθαρισμός της εξωλέμβιας			
μηχανής .....	71		
Έλεγχος της βαμμένης επιφάνειας της			
εξωλέμβιας .....	71		
Περιοδική συντήρηση .....	71		
Ανταλλακτικά .....	72		
Δύσκολες συνθήκες λειτουργίας .....	72		
Πίνακας συντήρησης 1 .....	73		
Πίνακας συντήρησης 2 .....	75		
Γρασάρισμα .....	76		
Έλεγχος του μπουζιού .....	77		
Εξέταση της ταχύτητας ρελαντί .....	78		
Αλλαγή του λαδιού κινητήρα .....	79		
Έλεγχος καλωδιώσεων και			
βυσμάτων .....	83		

# ⚠ Πληροφορίες που αφορούν την ασφάλεια

RMU33622

## Ασφάλεια στην εξωλέμβια μηχανή

Τηρείτε πάντα αυτές τις προφυλάξεις.

RMU336501

### Προπέλα

Αν κάποιος άνθρωπος έρθει σε επαφή με την προπέλα μπορεί να τραυματιστεί ή και να σκοτωθεί. Η προπέλα μπορεί να συνεχίσει να κινείται ακόμα και όταν η μηχανή είναι σε νεκρά, ενώ οι αιχμηρές άκρες της προπέλας κόβουν ακόμα και όταν είναι ακίνητες.

- Σβήνετε τον κινητήρα όταν ένα άτομο είναι στο νερό κοντά σας.
- Κρατάτε τους ανθρώπους μακριά από την προπέλα, ακόμα και όταν η μηχανή είναι σβηστή.

RMU33630

### Περιστρεφόμενα μέρη

Τα χέρια, τα πόδια, τα μαλλιά, τα κοσμήματα, τα ρούχα, τα λουριά του σωσίβιου, κλπ. μπορεί να πιαστούν στα εσωτερικά περιστρεφόμενα μέρη της μηχανής, πράγμα που θα οδηγήσει σε σοβαρό τραυματισμό ή θάνατο.

Το καπάκι πρέπει να βρίσκεται στη θέση του όσο είναι δυνατόν. Μην αφαιρείτε ή αντικαθιστάτε το καπάκι όταν λειτουργεί ο κινητήρας.

Λειτουργείτε τον κινητήρα χωρίς το καπάκι μόνο εφόσον ακολουθείτε συγκεκριμένες οδηγίες του βιβλίου οδηγιών. Κρατήστε τα χέρια, τα πόδια, τα μαλλιά, τα κοσμήματα, τα ρούχα, τα λουριά του σωσίβιου, κλπ. μακριά από τυχόν εκτεθειμένα κινούμενα μέρη.

RMU33640

### Καυτά μέρη

Στη διάρκεια και μετά τη λειτουργία, τα μέρη του κινητήρα είναι αρκετά καυτά για να προκαλέσουν εγκαύματα. Αποφύγετε να αγγίζετε τα μέρη κάτω από το καπάκι ώσπου να κρυώσει ο κινητήρας.

RMU33650

### Ηλεκτροπληξία

Μην αγγίζετε τα ηλεκτρικά μέρη όταν βάζετε μπροστά ή όταν λειτουργεί ο κινητήρας. Μπορεί να προκαλέσουν ηλεκτροπληξία.

RMU33660

## Ηλεκτρική κλίση και ανύψωση

Μέλη του σώματος μπορεί να συντριβούν ανάμεσα στη μηχανή και το βραχιόνια όταν η μηχανή ανυψώνεται η παίρνει κλίση. Κρατάτε τα μέλη του σώματος έξω από αυτή την περιοχή. Βεβαιωθείτε ότι δεν βρίσκεται κανείς σ' αυτή την περιοχή πριν λειτουργήσετε το μηχανισμό ηλεκτρικής κλίσης και ανύψωσης.

Οι διακόπτες ηλεκτρικής κλίσης και ανύψωσης λειτουργούν ακόμα και όταν ο γενικός διακόπτης είναι κλειστός. Μην αφήνετε να πλησιάζουν άλλα άτομα τους διακόπτες όταν εργάζεστε γύρω από τη μηχανή.

Ποτέ μην πηγαίνετε κάτω από τη λεκάνη όταν είναι ανυψωμένη, ακόμα και αν έχει ασφαλίσει με το μοχλό στήριξης της ανύψωσης. Μπορεί να προκληθεί σοβαρός τραυματισμός αν η εξωλέμβια πέσει κατά λάθος.

RMU33671

## Καλώδιο (κορδόνι) σταματήματος του κινητήρα

Συνδέστε το καλώδιο σταματήματος για να σβήσει ο κινητήρας αν ο οδηγός πέσει από το σκάφος ή αφήσει το πιλοτήριο. Αυτό εμποδίζει το σκάφος να φύγει μακριά με ταχύτητα εγκαταλείποντας τους ανθρώπους ή να πέσει πάνω σε ανθρώπους ή αντικείμενα.

Συνδέετε πάντα το καλώδιο σταματήματος του κινητήρα σε ένα ασφαλές σημείο στα ρούχα, το χέρι ή το πόδι όταν οδηγείτε. Μην το αφαιρείτε για να αφήσετε το πιλοτήριο όσο το σκάφος κινείται. Μην συνδέετε το καλώδιο σε ρούχα που μπορεί να σχιστούν, ούτε να το δρομολογείτε με τρόπο που θα μπορούσε να μπλεχτεί, με αποτέλεσμα να μην λειτουργήσει όταν χρειαστεί.

Μην δρομολογείτε το καλώδιο με τρόπο που να μπορεί να τραβηχτεί έξω κατά λάθος. Αν το καλώδιο τραβηχτεί στη διάρκεια της λειτουργίας, ο κινητήρας θα σβήσει και θα χάσετε το μεγαλύτερο μέρος του ελέγχου με το τιμόνι. Το σκάφος



μπορεί να επιβραδύνει απότομα, πετώντας μπροστά ανθρώπους και αντικείμενα.

RMU33810

## **Βενζίνη**

**Η βενζίνη και οι αναθυμιάσεις της είναι εξαιρετικά εύφλεκτες και εκρηκτικές ύλες.** Να ανεφοδιάζετε πάντα με καύσιμο σύμφωνα με τη διαδικασία της σελίδας 55 για να μειώσετε τον κίνδυνο πυρκαγιάς και έκρηξης.

RMU33820

## **Έκθεση σε βενζίνη και χύσιμο βενζίνης**

Φροντίστε να μην χυθεί βενζίνη. Αν χυθεί βενζίνη, σκουπίστε την αμέσως με στεγνά πανιά. Απαλλαγείτε από τα πανιά με τον ενδεδειγμένο τρόπο.

Αν χυθεί βενζίνη στο δέρμα σας, πλυθείτε αμέσως με σαπούνι και νερό. Αλλάξτε τα ρούχα σας αν βραχούν με βενζίνη.

Αν καταπιείτε βενζίνη, εισπνεύσετε πολλούς ατμούς βενζίνης ή πάει βενζίνη στα μάτια σας, επικοινωνήστε αμέσως με έναν γιατρό. Ποτέ μην ρουφάτε καύσιμο με το στόμα.

RMU33900

## **Μονοξειδίο του άνθρακα**

Αυτό το προϊόν εκπέμπει καυσαέρια που περιέχουν μονοξειδίο του άνθρακα, ένα άχρωμο και άοσμο αέριο που μπορεί να προκαλέσει εγκεφαλικές βλάβες ή θάνατο αν εισπνευστεί. Τα συμπτώματα περιλαμβάνουν ναυτία, ζάλη και νύστα. Ο χώρος του οδηγού και οι καμπίνες θα πρέπει να αερίζονται καλά. Μην φράζετε τις εξόδους των καυσαερίων.

RMU33780

## **Τροποποιήσεις**

Μην επιχειρήσετε να τροποποιήσετε αυτή την εξωλέμβια. Οι τροποποιήσεις μπορεί να μειώσουν την ασφάλεια και την αξιοπιστία, και να κάνουν επικίνδυνη ή παράνομη τη χρήση της εξωλέμβιας μηχανής.

RMU33740

## **Ασφάλεια στο σκάφος**

Αυτό το τμήμα περιλαμβάνει μερικές από τις πολλές σημαντικές προφυλάξεις ασφαλείας που θα πρέπει να παίρνετε όταν είστε στο σκάφος.

RMU33710

## **Αλκοόλ και φάρμακα**

Ποτέ μην οδηγείτε έχοντας καταναλώσει αλκοόλ ή έχοντας πάρει φάρμακα. Η μέθη είναι από τους πιο συνηθισμένους παράγοντες που οδηγούν σε θανατηφόρα ατυχήματα με σκάφη.

RMU40280

## **Σωσίβια**

Έχετε ένα εγκεκριμένο σωσίβιο στο σκάφος για κάθε επιβάτη. Η Yamaha συνιστά να φοράτε σωσίβιο όποτε ταξιδεύετε με το σκάφος. Τουλάχιστον τα παιδιά και όσοι δεν ξέρουν κολύμπι θα πρέπει πάντα να φορούν σωσίβιο, ενώ όταν οι συνθήκες εγκυμονούν κινδύνους θα πρέπει να φορούν όλοι σωσίβιο.

RMU33731

## **Άνθρωποι στο νερό**

Πάντα να κοιτάτε προσεκτικά για ανθρώπους στο νερό, όπως κολυμβητές, σκιέρ ή δύτες, όταν λειτουργεί ο κινητήρας. Αν κάποιος είναι μέσα στο νερό κοντά στο σκάφος, βάλτε νεκρά και σβήστε τον κινητήρα.

Μένετε μακριά από περιοχές με κολυμβητές. Οι κολυμβητές δεν φαίνονται εύκολα.

Η προπέλα συνεχίζει να κινείται ακόμα και όταν η μηχανή είναι σε νεκρά. Σβήνεται τον κινητήρα όταν ένα άτομο είναι στο νερό κοντά σας.

RMU33751

## **Επιβάτες**

Συμβουλευστε τις οδηγίες του κατασκευαστή του σκάφους για λεπτομέρειες σχετικά με τις κατάλληλες θέσεις των επιβατών στο σκάφος σας και να βεβαιώνετε ότι όλοι οι επιβάτες είναι σωστά τοποθετημένοι πριν επιταχύνετε και όταν οδηγείτε με ταχύτητα μεγαλύτερη από το ρελαντί. Αν στέκεστε ή κάθεστε σε ακατάλληλη θέση μπορεί είτε να πέσετε στο νερό είτε μέσα στο σκάφος λόγω κυμάτων, απόνερων ή ξαφνικών αλλαγών

## ⚠ Πληροφορίες που αφορούν την ασφάλεια

ταχύτητας ή κατεύθυνσης. Ακόμα και όταν οι επιβάτες είναι σε σωστές θέσεις, να τους προειδοποιείτε όταν πρέπει να κάνουν κάποιον ασυνήθιστο ελιγμό. Πάντα να αποφεύγετε να πηδάτε κύματα ή απόνερα.

RMU33760

### Υπερφόρτωση

Μην υπερφορτώνετε το σκάφος. Συμβουλευέστε την πλάκα προδιαγραφών ή τον κατασκευαστή του σκάφους σχετικά με το μέγιστο βάρος και τον αριθμό των επιβατών. Βεβαιώνετε ότι το βάρος είναι σωστά κατανεμημένο σύμφωνα με τις οδηγίες του κατασκευαστή του σκάφους. Υπερφόρτωση ή ακατάλληλη κατανομή βάρους μπορεί να δυσκολέψει τον χειρισμό του σκάφους και να οδηγήσει σε ατύχημα, αναποδογύρισμα ή βύθισμα.

RMU33772

### Αποφεύγετε συγκρούσεις

Ελέγχετε συνεχώς για την παρουσία ανθρώπων, αντικειμένων ή άλλων σκαφών. Να είστε σε εγρήγορση για συνθήκες που περιορίζουν την ορατότητά σας ή σας εμποδίζουν να βλέπετε άλλους.

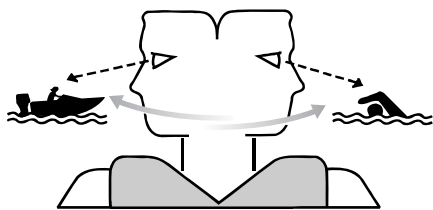

ZMU06025

Οδηγείτε προσεκτικά με χαμηλές ταχύτητες και σε απόσταση ασφαλείας από ανθρώπους, αντικείμενα ή άλλα σκάφη.

- Μην ακολουθείτε ακριβώς από πίσω άλλα σκάφη ή θαλάσσιους σκιέρ.
- Αποφύγετε απότομες στροφές ή άλλες μανούβρες που δυσκολεύουν τους άλλους να σας αποφύγουν ή να καταλάβουν πού πάτε.

- Αποφεύγετε περιοχές με βυθισμένα αντικείμενα ή ρηχά νερά.
- Να οδηγείτε ανάλογα με τις ικανότητές σας και να αποφεύγετε απότομους ελιγμούς για να μειώσετε τον κίνδυνο απώλειας ελέγχου, εκτόξευσης και σύγκρουσης.
- Κάνετε εγκαίρως τις απαραίτητες ενέργειες για να αποφύγετε τις συγκρούσεις. Μην ξεχνάτε ότι τα σκάφη δεν έχουν φρένα και ότι αν σταματήσετε τον κινητήρα ή μειώσετε το γκάτζι, μειώνεται και η δυνατότητα ελιγμών με το τιμόνι. Αν δεν είστε σίγουροι ότι μπορείτε να σταματήσετε εγκαίρως πριν χτυπήσετε ένα αντικείμενο, ανοίξτε το γκάτζι και στρίψτε προς άλλη κατεύθυνση.

RMU33790

### Καιρός

Να είστε πάντα ενημερωμένοι για τον καιρό. Ελέγχετε τα δελτία καιρού πριν ξεκινήσετε με το σκάφος. Αποφεύγετε τα ταξίδια με επικίνδυνο καιρό.

RMU33880

### Εκπαίδευση των επιβατών

Βεβαιωθείτε ότι τουλάχιστον ένας από τους υπόλοιπους επιβάτες είναι εκπαιδευμένος και μπορεί να οδηγήσει το σκάφος σε περίπτωση έκτακτης ανάγκης.

RMU33890

### Εκδόσεις ασφάλειας στο σκάφος

Να είστε ενημερωμένοι σχετικά με την ασφάλεια του σκάφους. Πρόσθετες εκδόσεις και πληροφορίες μπορείτε να προμηθευτείτε από πολλούς οργανισμούς σκαφών.

RMU33600

### Νόμοι και κανονισμοί

Να γνωρίζετε τους θαλάσσιους νόμους και κανονισμούς της περιοχής που ταξιδεύετε - και να τους τηρείτε. Υπάρχουν διάφορα σετ κανονισμών που ισχύουν ανάλογα με τη γεωγραφική περιοχή, αλλά σε γενικές γραμμές είναι όλα παραλλαγές των Διεθνών Κανονισμών Ασφαλούς Ναυσιπλοΐας.

RMU25171

## Εγγραφή αριθμών αναγνώρισης

RMU25184

### Αριθμός σειράς εξωλέμβιας μηχανής

Ο αριθμός σειράς της εξωλέμβιας είναι χαραγμένος στην ετικέτα που βρίσκεται στην αριστερή πλευρά του βραχίονα στήριξης.

Γράψτε τον αριθμό σειράς της εξωλέμβιας μηχανής στους ειδικούς χώρους για να σας βοηθήσει όταν παραγγέλνετε ανταλλακτικά από τον αντιπρόσωπο της Yamaha ή σε περίπτωση που κλαπεί η εξωλέμβια μηχανή.

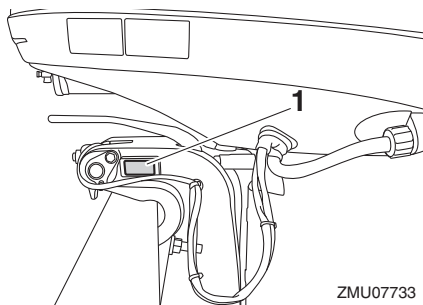

ZMU07733

1. Θέση αριθμού σειράς της εξωλέμβιας

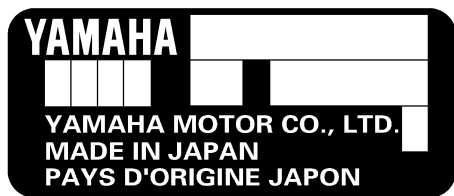

ZMU01692

RMU25191

### Αριθμός κλειδιού

Αν η μηχανή είναι εφοδιασμένη με γενικό διακόπτη με κλειδί, ο αριθμός αναγνώρισης του κλειδιού είναι χαραγμένος πάνω στο κλειδί όπως φαίνεται στην εικόνα. Γράψτε αυτόν τον αριθμό στον ειδικό χώρο που παρέχεται ώστε να είναι διαθέσιμος σε περίπτωση που χρειαστείτε νέο κλειδί.

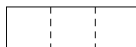

ZMU01693

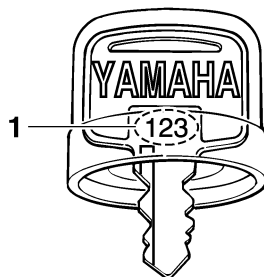

ZMU01694

1. Αριθμός κλειδιού

RMU37291

## Πιστοποιητικό Συμμόρφωσης

Αυτή η εξωλέμβια μηχανή είναι σύμφωνη με ορισμένα τμήματα της οδηγίας του Ευρωπαϊκού Κοινοβουλίου που αφορά τα μηχανήματα.

Κάθε σύμφωνη εξωλέμβια συνοδεύεται από Πιστοποιητικό Συμμόρφωσης. Το Πιστοποιητικό Συμμόρφωσης περιέχει τις ακόλουθες πληροφορίες;

- Όνομα Κατασκευαστή Μηχανής
- Μοντέλο
- Κωδικός προϊόντος μοντέλου (Εγκεκριμένος κωδικός μοντέλου)
- Κωδικός σύμφωνων οδηγιών

RMU25206

## Ετικέτα EC

Οι εξωλέμβιες μηχανές που έχουν την ένδειξη "CE" είναι σύμφωνες με τις Οδηγίες 2006/42/EC, 94/25/EC - 2003/44/EC και 2004/108/EC.

# Γενικές πληροφορίες

---

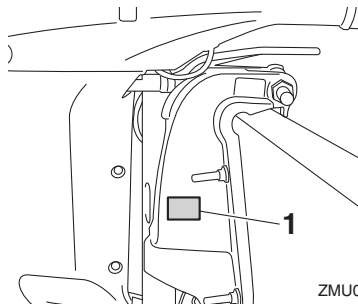

ZMU07868

1. Θέση ένδειξης CE



ZMU06040

RMU33523

## Διαβάστε τα βιβλία οδηγιών και τις ετικέτες

Πριν λειτουργήσετε ή εργαστείτε στη μηχανή:

- Διαβάστε αυτό το βιβλίο οδηγιών.
- Διαβάστε όλα βιβλία οδηγιών που παρέχονται με το σκάφος.
- Διαβάστε όλες τις ετικέτες που υπάρχουν στην εξωλέμβια και το σκάφος.

Αν χρειάζεστε πρόσθετες πληροφορίες, επικοινωνήστε με τον αντιπρόσωπο της Yamaha.

RMU33832

## Προειδοποιητικές ετικέτες

Αν αυτές οι ετικέτες έχουν καταστραφεί ή λείπουν, επικοινωνήστε με τον αντιπρόσωπο της Yamaha για να σας τις αντικαταστήσει.

**F200F, FL200F, F200F1, FL200F1**

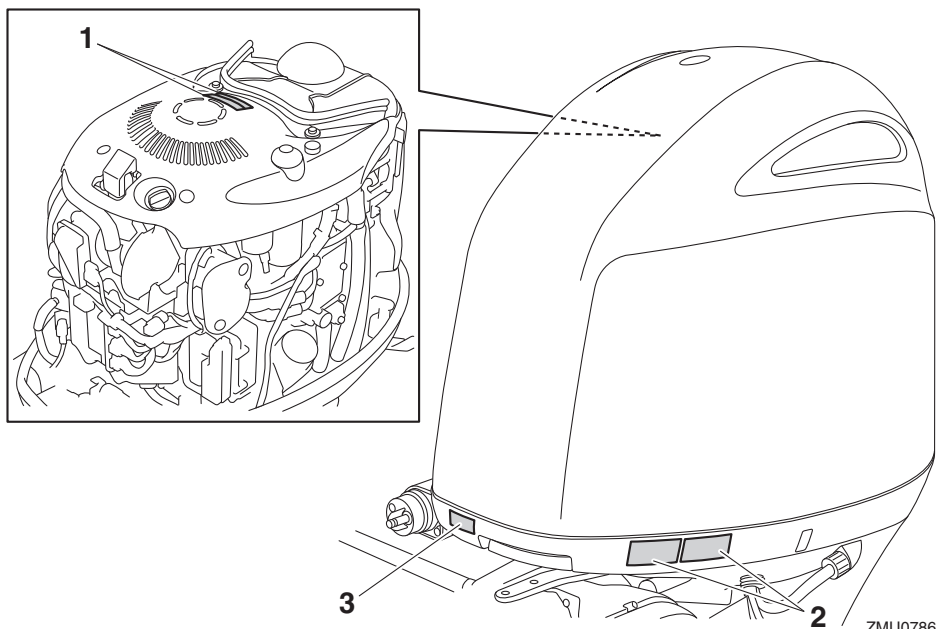

ZMU07865

1



2



RMU34651

## Περιεχόμενα των ετικετών

Οι παραπάνω προειδοποιητικές ετικέτες σημαίνουν τα εξής.

1

RWM01681

## ⚠ ΠΡΟΕΙΔΟΠΟΙΗΣΗ

- Κρατήστε τα χέρια, τα μαλλιά και τα ρούχα μακριά από τα περιστρεφόμενα μέρη του κινητήρα όταν λειτουργεί.
- Μην αγγίζετε ή αφαιρείτε ηλεκτρικά εξαρτήματα όταν βάζετε μπροστά ή όταν λειτουργεί ο κινητήρας.

2

RWM01671

## ⚠ ΠΡΟΕΙΔΟΠΟΙΗΣΗ

- Διαβάστε τα Βιβλία Ιδιοκτήτη και τις ετικέτες.
- Φορέστε ένα εγκεκριμένο σωσίβιο.

ZMU06191

- Συνδέστε το κορδόνι του διακόπτη σταματήματος του κινητήρα στο σωσίβιο, το χέρι ή το πόδι σας ώστε ο κινητήρας να σταματήσει αν εγκαταλείψετε το πλοτήριο λόγω ατυχήματος και να μην φύγει με ταχύτητα το σκάφος.

RMU33850

Άλλες ετικέτες

3



ZMU05710

RMU35132

## Σύμβολα

Τα ακόλουθα σύμβολα σημαίνουν τα εξής.

Ηλεκτρικό ατύχημα

Προσοχη/Προειδοποίηση



ZMU05696

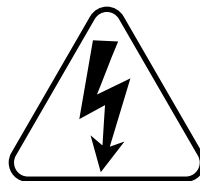

ZMU05666

Διαβάστε το Βιβλίο Ιδιοκτητή



ZMU05664

Ατύχημα που προκλήθηκε από συνεχόμενη περι-  
στροφή

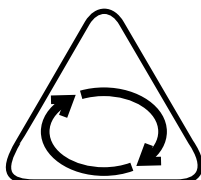

ZMU05665

# Τεχνικά χαρακτηριστικά και απαιτήσεις

RMU40500

## Τεχνικά χαρακτηριστικά

### ΣΗΜΕΙΩΣΗ:

“(SUS)” σημαίνει ότι η προδιαγραφή ισχύει για εξωλέμβιες εφοδιασμένες με ατσάλινη προπέλα.

RMU2821R

### Διάσταση:

Συνολικό μήκος:

920 mm (36.2 in)

Συνολικό πλάτος:

548 mm (21.6 in)

Συνολικό ύψος L:

F200FET 1742 mm (68.6 in)

F200FET1 1742 mm (68.6 in)

Συνολικό ύψος X:

1869 mm (73.6 in)

Ύψος καθρέφτη μηχανής L:

F200FET 516 mm (20.3 in)

F200FET1 516 mm (20.3 in)

Ύψος καθρέφτη μηχανής X:

643 mm (25.3 in)

Καθαρό βάρος (SUS) L:

F200FET 226 kg (498 lb)

F200FET1 226 kg (498 lb)

Καθαρό βάρος (SUS) X:

227 kg (500 lb)

### Απόδοση:

Απόσταση λειτουργίας με πλήρες γκάτσι:

5000–6000 στροφές/λεπτό

Ονομαστική ισχύς:

147.1 kW (200 ίπποι)

Στροφές ρελαντί (σε νεκρά):

650-750 στροφές/λεπτό

### Κινητήρας:

Τύπος:

Τετράχρονος DOHC L4 16 βαλβίδων

Κυλινδρισμός:

2785 cm<sup>3</sup> (169.9 c.i.)

Διάμετρος × διαδρομή:

96.0 × 96.2 mm (3.78 × 3.79 in)

Σύστημα ανάφλεξης:

TCI

Μπουζί (NGK):

LFR6A-11

Διάκενο ακίδας:

1.0–1.1 mm (0.039–0.043 in)

Σύστημα ελέγχου:

Χειριστήριο

Σύστημα εκκίνησης:

Ηλεκτρικό

Σύστημα τσοκ:

Ηλεκτρονικός ψεκασμός καυσίμου

Διάκενο βαλβίδας IN (κρύος κινητήρας):

0.17–0.24 mm (0.0067–0.0094 in)

Διάκενο βαλβίδας EX (κρύος κινητήρας):

0.31–0.38 mm (0.0122–0.0150 in)

Ελάχιστη εκφόρτιση κατά την εκκίνηση (CCA/EN):

640 αμπέρ

Ελάχιστη ονομαστική χωρητικότητα (20HR/IEC):

80 αμπερώρια

Μέγιστη έξοδος γεννήτριας:

50 αμπέρ

### Μονάδα οδήγησης:

Θέσεις ταχυτήτων:

Πρόσω-νεκρά-όπισθεν

Σχέση γραναζιών:

1.86(26/14)

Σύστημα κλίσης και ανύψωσης:

Ηλεκτρική κλίση και ανύψωση

Ένδειξη προπέλας:

F200FET M

F200FET1 M

FL200FET ML

FL200FET1 ML

### Καύσιμο και λάδι:

Συνιστώμενο καύσιμο:

βενζίνη σούπερ αμόλυβδη

Ελάχ. αριθμός οκτανίων έρευνας:

94



# Τεχνικά χαρακτηριστικά και απαιτήσεις

Συνιστώμενο λάδι κινητήρα:

Λάδι Yamalube 4 ή τετράχρονου κινητήρα εξωλέμβιας

Συνιστώμενος τύπος λαδιού κινητήρα 1:

SAE 10W-30/10W-40/5W-30

API SE/SF/SG/SH/SJ/SL

Ποσότητα λαδιού κινητήρα (χωρίς αντικατάσταση φίλτρου λαδιού):

4.3 L (4.55 US qt, 3.78 Imp.qt)

Ποσότητα λαδιού κινητήρα (με αντικατάσταση φίλτρου λαδιού):

4.5 L (4.76 US qt, 3.96 Imp.qt)

Σύστημα λίπανσης:

Υγρό κάρτερ

Συνιστώμενη βαλβολίνη:

Βαλβολίνη ποδιού

Συνιστώμενη βαλβολίνη:

SAE 90 API GL-4

Ποσότητα βαλβολίνης:

0.980 L (1.036 US qt, 0.862 Imp.qt)

## Ροπή σύσφιξης:

Μπουζί:

28 Nm (2.86 kgf-m, 20.7 ft-lb)

Παξιμάδι προπέλας:

54 Nm (5.51 kgf-m, 39.8 ft-lb)

Μπουλόνι αδειάσματος λάδι κινητήρα:

27 Nm (2.75 kgf-m, 19.9 ft-lb)

Φίλτρο λαδιού κινητήρα:

18 Nm (1.84 kgf-m, 13.3 ft-lb)

## Στάθμη θορύβου και κραδασμών:

Στάθμη ηχητικής πίεσης χειριστή (ICOMIA 39/94):

80.8 dB(A)

RMU33554

## Απαιτήσεις τοποθέτησης

RMU33564

## Κατάλληλη ιπποδύναμη σκάφους

RWM01560

### ΠΡΟΕΙΔΟΠΟΙΗΣΗ

**Η υπερβολική ταχύτητα του σκάφους μπορεί να προκαλέσει σοβαρή αστάθεια.**

Πριν τοποθετήσετε την(τις) εξωλέμβια(ες), βεβαιωθείτε ότι η συνολική ιπποδύναμη της(των) μηχανής(ών) δεν υπερβαίνει την μέγιστη τιμή ιπποδύναμης του σκάφους. Δείτε την πλάκα προδιαγραφών του σκάφους ή επικοινωνήστε με τον κατασκευαστή.

RMU40490

## Τοποθέτηση της εξωλέμβιας μηχανής

RWM02500

### ΠΡΟΕΙΔΟΠΟΙΗΣΗ

- **Λάθος τοποθέτηση της εξωλέμβιας μηχανής μπορεί να οδηγήσει σε επικίνδυνες καταστάσεις όπως κακό χειρισμό, απώλεια ελέγχου ή κίνδυνο πυρκαγιάς.**
- **Επειδή η μηχανή είναι πολύ βαριά, απαιτείται ειδικός εξοπλισμός και εκπαίδευση για να στηριχτεί με ασφάλεια.**

Ο αντιπρόσωπος ή κάποιο άλλο έμπειρο άτομο στην εξάρτηση σκαφών θα πρέπει να τοποθετήσει τη μηχανή χρησιμοποιώντας τα κατάλληλα εργαλεία και πλήρεις οδηγίες τοποθέτησης. Για περισσότερες πληροφορίες, αναφερθείτε στη σελίδα 47.

RMU41592

## Yamaha Security System

RCM02460

### **ΠΡΟΣΟΧΗ**

Το Yamaha Security System είναι σύμφωνο με τους σχετικούς νόμους και κανονισμούς που αφορούν τη μετάδοση ραδιοκυμάτων. Συνεπώς, αν αυτό το προϊόν χρησιμοποιηθεί έξω από την χώρα στην οποία πουλήθηκε, ενδέχεται να παραβιάζει νόμους ή κανονισμούς που αφορούν τη μετάδοση ραδιοκυμάτων στη χώρα που χρησιμοποιείται. Για λεπτομέρειες, συμβουλευτείτε τον αντιπρόσωπο της Yamaha.

Η εξωλέμβια μηχανή με αυτή την ετικέτα είναι εφοδιασμένη με το Yamaha Security System για προστασία από κλοπή, που αποτελείται από τον δέκτη και τον πομπό του χειριστηρίου. Ο κινητή-

# Τεχνικά χαρακτηριστικά και απαιτήσεις

ρας δεν παίρνει μπροστά αν το σύστημα ασφαλείας είναι στην κλειδωμένη θέση, αλλά μόνο όταν είναι στην ξεκλειδωτή θέση. Για την εγκατάσταση του δέκτη, συμβουλευτείτε τον αντιπρόσωπο της Yamaha.



ZMU07305

RMU33581

## Απαιτήσεις χειριστηρίου

RWM01580



### ΠΡΟΕΙΔΟΠΟΙΗΣΗ

- Αν ο κινητήρας πάρει μπροστά με ταχύτητα, το σκάφος θα κινηθεί απότομα και ξαφνικά, και πιθανόν να προκληθεί σύγκρουση ή να πέσουν στο νερό οι επιβάτες.
- Αν ο κινητήρας πάρει μπροστά με ταχύτητα, αυτό σημαίνει ότι το σύστημα προστασίας από εκκίνηση με ταχύτητα δεν λειτουργεί σωστά και δεν θα πρέπει να συνεχίσετε τη χρήση της εξωλέμβιας. Επικοινωνήστε με τον αντιπρόσωπο της Yamaha.

Η μονάδα του χειριστηρίου πρέπει να είναι εφοδιασμένη με μηχανισμό(ούς) προστασίας από εκκίνηση με ταχύτητα. Αυτός ο μηχανισμός εμποδίζει τον κινητήρα να πάρει μπροστά αν δεν είναι σε νεκρά ταχύτητα.

RMU25694

## Προδιαγραφές μπαταρίας

RMU25721

### Προδιαγραφές μπαταρίας

Ελάχιστα αμπέρ στην εκκίνηση με κρύο κινητήρα (CCA/EN):  
640 αμπέρ  
Ελάχιστη τιμή χωρητικότητας (20HR/IEC):  
80 αμπερώρια

Ο κινητήρας δεν παίρνει μπροστά αν η τάση της μπαταρίας είναι πολύ χαμηλή.

RMU36290

## Τοποθέτηση της μπαταρίας

Τοποθετήστε τον φορέα της μπαταρίας σε μια στεγνή, καλά αεριζόμενη και χωρίς δονήσεις θέση μέσα στο σκάφος. **ΠΡΟΕΙΔΟΠΟΙΗΣΗ!** Μην τοποθετείτε εύφλεκτα αντικείμενα ή ελεύθερα βαριά ή μεταλλικά αντικείμενα στον ίδιο χώρο με τη μπαταρία. Μπορεί να προκληθεί πυρκαγιά, έκρηξη ή σπινθήρες. [RWM01820]

RMU36300

## Πρόσθετες μπαταρίες

Για να συνδέσετε πρόσθετες μπαταρίες, όπως για χρήση με πολλές μηχανές ή μια βοηθητική μπαταρία, συμβουλευτείτε τον αντιπρόσωπο της Yamaha σχετικά με την επιλογή και τη σωστή καλωδίωση της μπαταρίας.

RMU41600

## Επιλογή προπέλας

Μετά την επιλογή της εξωλέμβιας, η επιλογή της σωστής προπέλας είναι από τις πιο σημαντικές αποφάσεις αγοράς για έναν ιδιοκτήτη σκάφους. Ο τύπος, το μέγεθος και η σχεδίαση της προπέλας έχουν άμεση επίδραση στην επιτάχυνση, την ανώτατη ταχύτητα, την οικονομία καυσίμου, ακόμα και στη διάρκεια ζωής του κινητήρα. Η Yamaha σχεδιάζει και κατασκευάζει προπέλες για κάθε εξωλέμβια Yamaha και για κάθε εφαρμογή.

Ο αντιπρόσωπος της Yamaha θα σας βοηθήσει να επιλέξετε τη σωστή προπέλα ανάλογα με τις ανάγκες σας. Επιλέξτε μια προπέλα που θα επιτρέψει

# Τεχνικά χαρακτηριστικά και απαιτήσεις

στον κινητήρα να φτάνει στο μέσο ή το πάνω μισό των στροφών λειτουργίας με τέρμα το γκάτζι και μέγιστο φορτίο. Γενικά, επιλέξτε προπέλα με μεγαλύτερο βήμα για μικρότερα φορτία και μια προπέλα με μικρότερο βήμα για μεγαλύτερα φορτία. Αν μεταφέρετε φορτία που το βάρος τους μεταβάλλεται σημαντικά επιλέξτε μια προπέλα που επιτρέπει στον κινητήρα να λειτουργεί στις κατάλληλες στροφές με το μέγιστο φορτίο, αλλά ίσως χρειαστεί να μειώνετε το γκάτζι όταν μεταφέρετε ελαφρύτερα φορτία, ώστε οι στροφές να παραμένουν σε επιτρεπτά επίπεδα.

Η Yamaha συνιστά τη χρήση προπέλας κατάλληλης για το σύστημα “Shift Dampener System (SDS)”. Για περισσότερες πληροφορίες, συμβουλευτείτε τον αντιπρόσωπο της Yamaha.

Για να ελέγξετε την προπέλα, αναφερθείτε στη σελίδα 84.

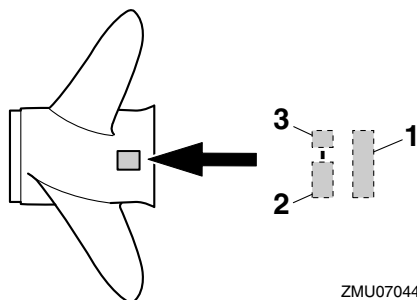

ZMU07044

1. Διάμετρος προπέλας σε ίντσες
2. Βήμα προπέλας σε ίντσες
3. Τύπος προπέλας (ένδειξη σειράς μοντέλου)

RMU36310

## Μοντέλα αντίστροφης περιστροφής

Οι τυπικές εξωλέμβιες περιστρέφονται δεξιόστροφα. Τα μοντέλα αντίστροφης περιστροφής περιστρέφονται αριστερόστροφα. Τα μοντέλα αντίστροφης περιστροφής χρησιμοποιούνται συνήθως σε συστήματα πολλαπλών μηχανών και σημειώνονται με “L” στη θήκη των γραναζιών πάνω από την πλάκα κατά της σπηλαίωσης.

Στα μοντέλα αντίστροφης περιστροφής, φροντίστε να χρησιμοποιήσετε προπέλα κατάλληλη για

αντίστροφη περιστροφή. Αυτές οι προπέλες σημειώνονται με το γράμμα “L” μετά την ένδειξη μεγέθους. **ΠΡΟΕΙΔΟΠΟΙΗΣΗ! Ποτέ μην χρησιμοποιείτε απλή προπέλα με μηχανή αντίστροφης περιστροφής ή προπέλα αντίστροφης περιστροφής με απλή μηχανή. Αλλιώς, το σκάφος μπορεί να πάει στην αντίθετη κατεύθυνση από την αναμενόμενη (για παράδειγμα, πίσω αντί για μπροστά) και να προκληθεί ατύχημα.**

[RWM01810]

Για οδηγίες σχετικά με την αφαίρεση και την τοποθέτηση της προπέλας, αναφερθείτε στις σελίδες 84 και 85.

RMU25770

## Προστασία από εκκίνηση με ταχύτητα

Οι εξωλέμβιες Yamaha και τα εγκεκριμένα από τη Yamaha χειριστήρια είναι εφοδιασμένα με μηχανισμούς προστασίας από εκκίνηση με ταχύτητα. Αυτή η λειτουργία επιτρέπει στον κινητήρα να παίρνει μπροστά μόνο όταν είναι σε νεκρά. Πάντα να επιλέγετε τη νεκρά ταχύτητα πριν βάλετε μπροστά τον κινητήρα.

RMU41952

## Προδιαγραφές λαδιού κινητήρα

Επιλέξτε τον τύπο λαδιού κινητήρα ανάλογα με τη μέση θερμοκρασία της περιοχής όπου θα χρησιμοποιήσετε την εξωλέμβια.

# Τεχνικά χαρακτηριστικά και απαιτήσεις

Συνιστώμενο λάδι κινητήρα:

Λάδι Yamalube 4 ή τετράχρονου κινητήρα  
εξωλέμβιας

Συνιστώμενος τύπος λαδιού κινητήρα 1:

SAE 10W-30/10W-40/5W-30

API SE/SF/SG/SH/SJ/SL

Συνιστώμενος τύπος λαδιού κινητήρα 2:

SAE 15W-40/20W-40/20W-50

API SH/SJ/SL

Ποσότητα λαδιού κινητήρα (χωρίς  
αντικατάσταση φίλτρου λαδιού):

4.3 L (4.55 US qt, 3.78 Imp.qt)

Ποσότητα λαδιού κινητήρα (με  
αντικατάσταση φίλτρου λαδιού):

4.5 L (4.76 US qt, 3.96 Imp.qt)

Αν οι Συνιστώμενοι τύποι λαδιού 1 δεν είναι δια-  
θέσιμοι, επιλέξτε έναν από τους Συνιστώμενους  
τύπους λαδιού 2.

## Συνιστώμενοι τύποι λαδιού 1

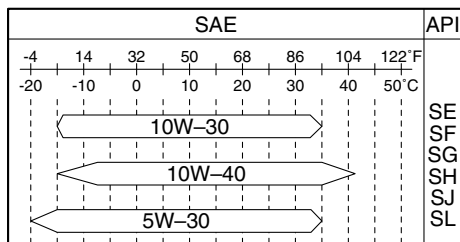

ZMU06854

## Συνιστώμενοι τύποι λαδιού 2

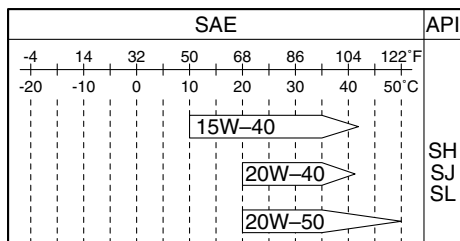

ZMU06855

RMU36360

## Προδιαγραφές καυσίμου

RMU44460

### Βενζίνη

Χρησιμοποιείτε βενζίνη καλής ποιότητας με τον  
ενδεδειγμένο αριθμό οκτανίων.

Συνιστώμενο καύσιμο:

βενζίνη σούπερ αμόλυβδη

Ελάχ. αριθμός οκτανίων έρευνας:

94

RCM01981

### ΠΡΟΣΟΧΗ

- Μην χρησιμοποιείτε μολυβωμένη βενζίνη. Η μολυβωμένη βενζίνη μπορεί να προκαλέσει σοβαρή βλάβη στον κινητήρα.
- Αποφύγετε την είσοδο νερού και μολυσμένων υλικών στο δοχείο καυσίμου. Το μολυσμένο καύσιμο μειώνει τις επιδόσεις και μπορεί να προκαλέσει βλάβη στον κινητήρα. Χρησιμοποιείτε μόνο καθαρή βενζίνη που έχει αποθηκευτεί σε καθαρά δοχεία.

### Βενζινόλη

Υπάρχουν δύο τύποι βενζινόλης: βενζινόλη που περιέχει αιθανόλη (E10) και αυτή που περιέχει μεθανόλη. Η αιθανόλη μπορεί να χρησιμοποιηθεί εφόσον η περιεκτικότητα σε αιθανόλη δεν ξεπερνά το 10% και το καύσιμο έχει τουλάχιστον τον ελάχιστο αριθμό οκτανίων. Το E85 είναι ένα καύσιμο που περιέχει 85% αιθανόλη και δεν πρέπει να χρησιμοποιείται στην εξωλέμβια μηχανή σας. Όλα τα μίγματα αιθανόλης που περιέχουν πάνω από 10% αιθανόλη μπορεί να κάνουν ζημιά στο σύστημα καυσίμου ή να προκαλέσουν προβλήματα στην εκκίνηση ή τη λειτουργία. Η Yamaha δεν συνιστά την βενζινόλη που περιέχει μεθανόλη επειδή μπορεί να προκαλέσει ζημιά στο σύστημα καυσίμου ή προβλήματα στη λειτουργία του κινητήρα.

Όταν χρησιμοποιείτε αιθανόλη, συνιστούμε να τοποθετήσετε ένα σύστημα θαλάσσιου φίλτρου

# Τεχνικά χαρακτηριστικά και απαιτήσεις

καυσίμου με υδατοπαγίδα (10 micron τουλάχιστον) ανάμεσα στο δοχείο καυσίμου του σκάφους και την εξωλέμβια. Η αιθανόλη είναι γνωστό ότι επιτρέπει να περάσει υγρασία μέσα στο δοχείο και το σύστημα καυσίμου του σκάφους. Αυτό μπορεί να προκαλέσει διάβρωση των μεταλλικών μερών του συστήματος καυσίμου, προβλήματα στην εκκίνηση και τη λειτουργία και πρόσθετη συντήρηση του συστήματος καυσίμου.

RMU36330

## Μουράβια

Το καθαρό σκαρί βελτιώνει τις επιδόσεις του σκάφους. Το κάτω μέρος του σκάφους θα πρέπει να είναι όσο το δυνατόν καθαρό από ανάπτυξη θαλάσσιων οργανισμών. Αν χρειάζεται, το κάτω μέρος του σκάφους μπορεί να επιστρωθεί με μουράβια εγκεκριμένη στην περιοχή σας ώστε να εμποδίζεται η ανάπτυξη θαλάσσιων οργανισμών. Μην χρησιμοποιείτε μουράβια που περιλαμβάνει χαλκό ή γραφίτη. Αυτές οι βαφές μπορεί να επιταχύνουν τη διάβρωση του κινητήρα.

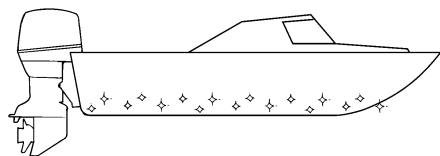

ZMU05176

RMU40301

## Προϋποθέσεις απόρριψης της εξωλέμβιας μηχανής

Ποτέ μην απορρίπτετε (πετάτε) παράνομα τη μηχανή. Η Yamaha συνιστά να συμβουλευτείτε τον αντιπρόσωπο όταν θέλετε να απαλλαγείτε από την εξωλέμβια μηχανή.

RMU36352

## Εξοπλισμός έκτακτης ανάγκης

Έχετε τα ακόλουθα αντικείμενα στο σκάφος για την περίπτωση που υπάρχει πρόβλημα με τη μηχανή.

- Κιβώτιο εργαλείων με ταξινομημένα κατσαβίδια, πένσες, κλειδιά (με μετρικά μεγέθη) και μονωτική ταινία.
- Αδιάβροχο φακό με εφεδρικές μπαταρίες.
- Ένα εφεδρικό καλώδιο σταματήματος του κινητήρα με συνδετήρα.
- Ανταλλακτικά, όπως ένα εφεδρικό σετ μπουζιών.

Για λεπτομέρειες, συμβουλευτείτε τον αντιπρόσωπο της Yamaha.

RMU39000

## Πληροφορίες ελέγχου καυσαερίων

Οι ακόλουθες ετικέτες είναι κολλημένες σε εξωλέμβιες μηχανές που είναι σύμφωνες με τους κανονισμούς των ΗΠΑ.

RMU25230

## Μοντέλα Βόρειας Αμερικής

Αυτή η μηχανή είναι σύμφωνη με τους κανονισμούς U.S. Environmental Protection Agency (EPA) για θαλάσσιους κινητήρες SI. Για λεπτομέρειες, δείτε την ετικέτα που είναι κολλημένη στη μηχανή σας.

RMU31561

## Ετικέτα έγκρισης πιστοποιητικού ελέγχου καυσαερίων

Αυτή η ετικέτα βρίσκεται στη λεκάνη. New Technology; (4-stroke) MFI

# Τεχνικά χαρακτηριστικά και απαιτήσεις

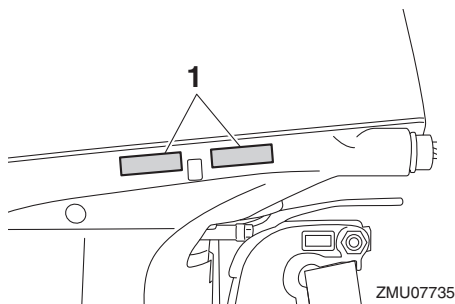

1. Θέση ετικέτας έγκρισης

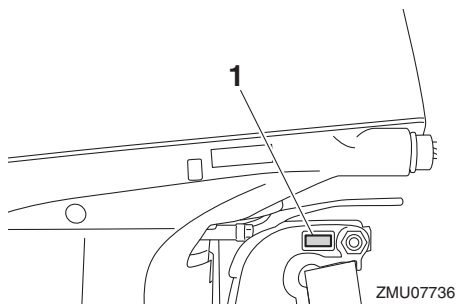

1. Θέση ετικέτας ημερομηνίας κατασκευής

EMISSION CONTROL INFORMATION		MFI
THIS ENGINE CONFORMS TO: CALIFORNIA AND U.S. EPA EXHAUST REGULATIONS FOR SI MARINE ENGINES. REFER TO THE OWNER'S MANUAL FOR MAINTENANCE SPECIFICATIONS AND ADJUSTMENTS. MEETS U.S. EPA EVAP STANDARDS USING CERTIFIED COMPONENTS.		
FAMILY:	FEL <sub>2</sub> (HC-NOX/CO):	g/kW-h   MAX POWER: kW
DISPLACEMENT: liters	IDLE SPEED: rpm	IN NEUTRAL
SPARK PLUG:	SPARK PLUG GAP (mm):	
FUEL: GASOLINE	VALVE LASH (mm) IN:	EX:
YAMAHA MOTOR CO.,LTD.		

INFORMATION ANTIPOLLUTION		MFI
CE MOTEUR EST CONFORME AUX NORMES D'ÉMISSIONS: EPA DES É.-U. ET DE LA CALIFORNIE POUR MOTEURS MARINS À ÉTINGELLE. POUR LES SPÉCIFICATIONS ET LES RÉGLAGES À EFFECTUER, CONSULTEZ LE MANUEL DU PROPRIÉTAIRE. INSTALLÉ AVEC LES COMPOSANTS HOMOLOGUÉS, IL SATISFAIT AUX NORMES EVAP EPA DES É.-U.		
FAMILLE:	FEL <sub>2</sub> (HC-NOX/CO):	g/kW-h   PUISS. MAX: kW
CYLINDRÉE: litre	RALENTI: rpm	AU POINT MORT
BOUGIE:	BOUGIE: ÉCARTEMENT (mm):	
CARBURANT: ESSENCE	JEU DE SOUPAPES (mm) ADM:	ÉCH:
YAMAHA MOTOR CO.,LTD.		

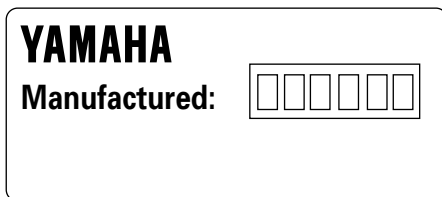

RMU04346

RMU25274

## Ετικέτες συμμόρφωσης με αστέρια

Η εξωλέμβια σας διαθέτει ετικέτα συμμόρφωσης της California Air Resources Board (CARB). Δείτε παρακάτω για περιγραφή της συγκεκριμένης σας ετικέτας.

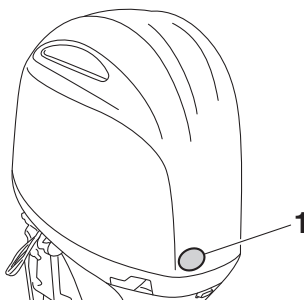

1. Θέση ετικετών με αστέρια

ZMU07737

RMU39201

## Ετικέτα ημερομηνίας κατασκευής

Αυτή η ετικέτα είναι κολλημένη στον βραχίονα στήριξης.

ZMU06895

# Τεχνικά χαρακτηριστικά και απαιτήσεις

RMU40330

## Ένα αστέρι—Χαμηλές Εκπομπές

Η ετικέτα με ένα αστέρι σημειώνει κινητήρες που είναι σύμφωνοι με τις προδιαγραφές καυσαερίων της Air Resources Board για Προσωπικό Σκάφος και Εξωλέμβια θαλάσσια μηχανή για το 2001. Οι κινητήρες που ανήκουν σ' αυτή την κατηγορία έχουν 75% λιγότερες εκπομπές καυσαερίων από τους συμβατικούς δίχρονους κινητήρες με καρμπυρατέρ. Αυτοί οι κινητήρες αντιστοιχούν στις αμερικάνικες προδιαγραφές EPA 2006 για τους θαλάσσιους κινητήρες.



ZMU01702

RMU40350

## Τρία Αστέρια—Εξαιρετικά Χαμηλές Εκπομπές

Η ετικέτα με τρία αστέρια σημειώνει κινητήρες που είναι σύμφωνοι με τις προδιαγραφές καυσαερίων της Air Resources Board για Προσωπικό Σκάφος και Εξωλέμβια θαλάσσια μηχανή για το 2008 ή με τις προδιαγραφές καυσαερίων για Πρυμνιαία και Ενδολέμβια μηχανή για το 2003-2008. Οι κινητήρες που ανήκουν σ' αυτή την κατηγορία έχουν 65% λιγότερες εκπομπές καυσαερίων από τους κινητήρες με ετικέτα ενός αστεριού.



ZMU01704

RMU40340

## Δύο Αστέρια—Πολύ Χαμηλές Εκπομπές

Η ετικέτα με δύο αστέρια σημειώνει κινητήρες που είναι σύμφωνοι με τις προδιαγραφές καυσαερίων της Air Resources Board για Προσωπικό Σκάφος και Εξωλέμβια θαλάσσια μηχανή για το 2004. Οι κινητήρες που ανήκουν σ' αυτή την κατηγορία έχουν 20% λιγότερες εκπομπές καυσαερίων από τους κινητήρες με Ετικέτα Ενός Αστεριού.



ZMU01703

RMU33861

## Τέσσερα Αστέρια—Ελάχιστες Εκπομπές

Η ετικέτα με τέσσερα αστέρια σημειώνει κινητήρες που είναι σύμφωνοι με τις προδιαγραφές καυσαερίων της Air Resources Board για πρυμνιαίες και ενδολέμβιες μηχανές για το 2009. Οι μηχανές ατομικών σκαφών και οι εξωλέμβιες μπορούν επίσης να συμμορφώνονται με αυτές τις προδιαγραφές. Οι κινητήρες που ανήκουν σ' αυτή την κατηγορία έχουν 90% λιγότερες εκπομπές καυσαερίων από τους κινητήρες με ετικέτα ενός αστεριού.



ZMU05663



RMU2579Y

## Διάγραμμα τμημάτων

### ΣΗΜΕΙΩΣΗ:

\* Μπορεί να μην είναι ακριβώς όπως εμφανίζεται. Επίσης μπορεί να μην περιλαμβάνεται ως στάνταρ εξοπλισμός σε όλα τα μοντέλα (παραγγελία από τον αντιπρόσωπο).

**F200F, FL200F, F200F1, FL200F1**

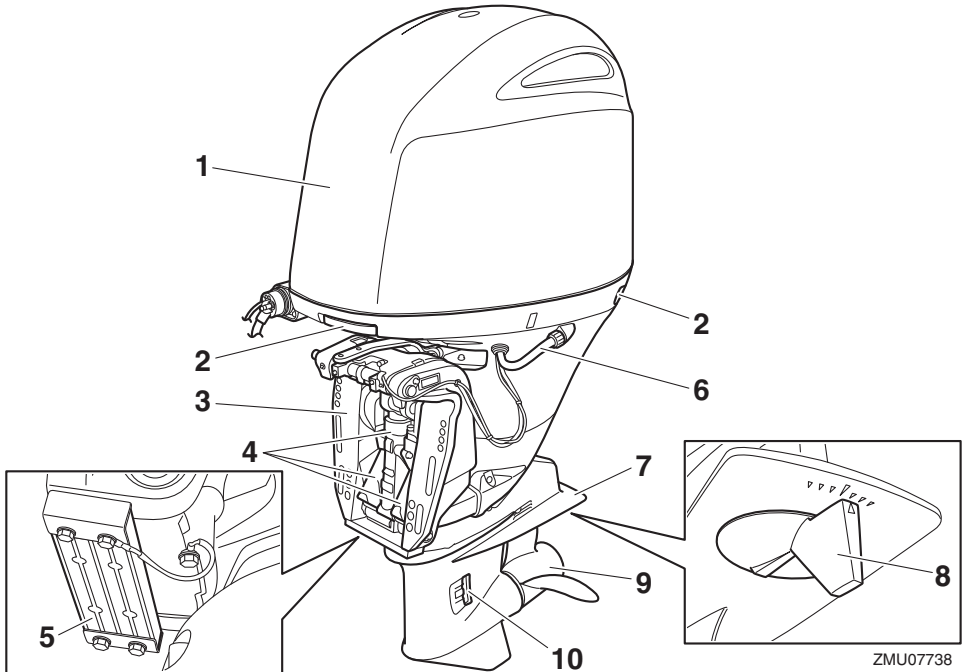

- |  |                              |
|--|------------------------------|
| 1. Καπάκι                                | 7. Πλάκα κατά της σηπταίωσης |
| 2. Μοχλός ασφάλισης του καπακιού         | 8. Πτερύγιο κλίσης (άνοδος)  |
| 3. Βραχίονας στήριξης                    | 9. Προπέλα*                  |
| 4. Μονάδα ηλεκτρικής κλίσης και ανύψωσης | 10. Εισαγωγή νερού ψύξης     |
| 5. Άνοδος                                |                              |
| 6. Εξάρτημα πλυσίματος                   |                              |

# Τμήματα

F200F, FL200F, F200F1, FL200F1

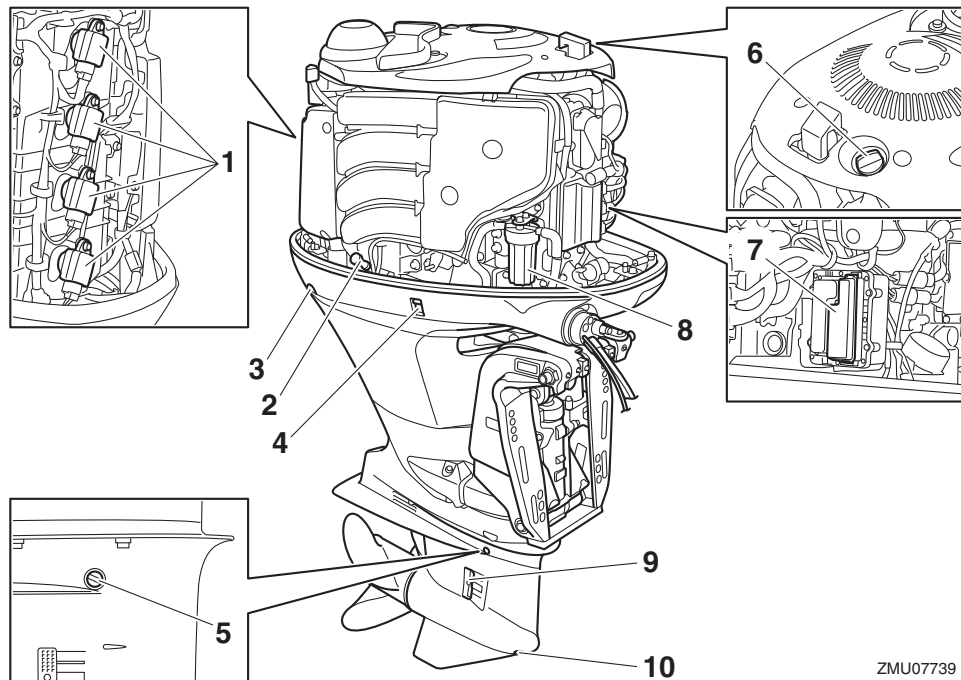

ZMU07739

- |   |                                 |
|---|---------------------------------|
| 1. Πηνίο ανάφλεξης                          | 7. Ασφαλειοθήκη                 |
| 2. Δείκτης στάθμης λαδιού                   | 8. Φίλτρο καυσίμου              |
| 3. Μοχλός ασφάλισης του καπακιού            | 9. Εισαγωγή νερού ψύξης         |
| 4. Διακόπτης ηλεκτρικής κλίσης και ανύψωσης | 10. Βίδα αδειάσματος βαλβολίνης |
| 5. Βίδα στάθμης λαδιού                      |                                 |
| 6. Τάπα δοχείου λαδιού                      |                                 |

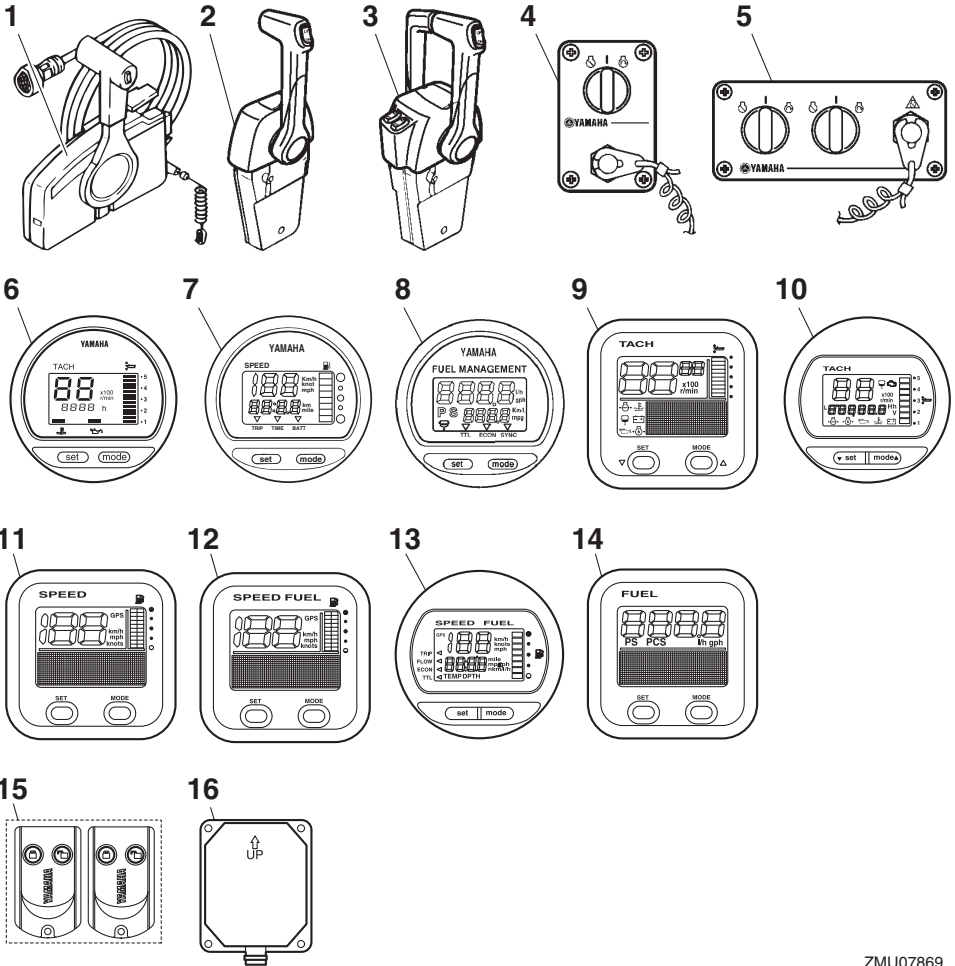

ZMU07869

1. Κιβώτιο χειριστηρίου (τύπου πλευρικής τοποθέτησης)\*
2. Κιβώτιο χειριστηρίου (κάθετης τοποθέτησης)\*
3. Κιβώτιο χειριστηρίου (κάθετης τοποθέτησης)\*
4. Πίνακας διακοπών (για χρήση με κάθετο χειριστήριο)\*
5. Πίνακας διακοπών (για χρήση με κάθετο χειριστήριο)\*
6. Ψηφιακό στροφόμετρο\*
7. Ψηφιακό κοντέρ\*
8. Μετρητής διαχείρισης καυσίμου\*
9. Μονάδα στροφόμετρο (Τετράγωνη)\*
10. Μονάδα στροφόμετρο (Στρογγυλή)\*
11. Μονάδα κοντέρ (Τετράγωνη)\*
12. Μονάδα μέτρησης ταχύτητας & καυσίμου (Τετράγωνη)\*
13. Μονάδα μέτρησης ταχύτητας & καυσίμου (Στρογγυλή)\*
14. Μονάδα μετρητή διαχείρισης καυσίμου (Τετράγωνου τύπου)\*
15. Πομπός χειριστηρίου
16. Δέκτης

RMU38591

## Πομπός χειριστηρίου

Η κλειδωμένη και η ξεκλειδωτή θέση του Yamaha Security System επιλέγονται χρησιμοποιώντας τον πομπό του χειριστηρίου. Όταν ο κινητήρας λειτουργεί, δεν γίνεται λήψη σήματος από τον πομπό του χειριστηρίου.

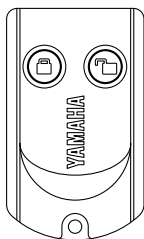

ZMU06455

Αποθηκεύστε προσεκτικά τον πομπό του χειριστηρίου ώστε να μην χαθεί.

RCM02100

### ΠΡΟΣΟΧΗ

- Ο πομπός του χειριστηρίου δεν είναι απόλυτα αδιάβροχος. Μην τον βυθίζετε και μην τον χρησιμοποιείτε κάτω από την επιφάνεια του νερού. Αν ο πομπός βυθιστεί στο νερό, σκουπίστε τον με ένα μαλακό και στεγνό πανί και βεβαιωθείτε ότι λειτουργεί σωστά. Αν δεν λειτουργεί σωστά, επικοινωνήστε με τον αντιπρόσωπο της Yamaha.
- Μην εκθέτετε τον πομπό του χειριστηρίου σε υψηλές θερμοκρασίες και μην τον τοποθετείτε στο φως του ήλιου.
- Μην πετάτε κάτω ή χτυπάτε τον πομπό του χειριστηρίου και μην τοποθετείτε πάνω του βαριά αντικείμενα.
- Χρησιμοποιήστε ένα μαλακό, στεγνό πανί για να καθαρίσετε τον πομπό του χειριστηρίου. Μην χρησιμοποιείτε καθαριστικό, οινόπνευμα ή άλλα χημικά.
- Μην επιχειρήσετε να αποσυναρμολογήσετε μόνοι σας τον πομπό του χειριστηρίου. Αλλιώς, ο πομπός μπορεί να μην λειτουργήσει

σωστά. Αν ο πομπός χρειάζεται καινούρια μπαταρία, επικοινωνήστε με τον αντιπρόσωπο της Yamaha.

- Αν χάσετε τον πομπό του χειριστηρίου, συμβουλευτείτε τον αντιπρόσωπο της Yamaha. Να έχετε πάντα τουλάχιστον 2 πομπούς. Αν χάσετε και τους δύο, συμβουλευτείτε τον αντιπρόσωπο της Yamaha.

### ΣΗΜΕΙΩΣΗ:

- Καθώς ο δέκτης είναι προγραμματισμένος να αναγνωρίζει τον εσωτερικό κωδικό αυτού του πομπού μόνο, η ρύθμιση του συστήματος ασφαλείας μπορεί να αλλάξει μόνο με αυτόν τον πομπό. Αν ο πομπός του χειριστηρίου δεν λειτουργεί σωστά, επικοινωνήστε με τον αντιπρόσωπο της Yamaha.
- Αντικαταστήστε την μπαταρία μετά από 1 χρόνο την πρώτη φορά και μετά κάθε δύο χρόνια.
- Αναφερθείτε στους τοπικούς κανονισμούς ασφαλούς απόρριψης όταν πετάτε τις μπαταρίες του πομπού.
- Το Yamaha Security System επιτρέπει κατ'αρχώρηση έως και 5 πομπών χειριστηρίου. Για λεπτομέρειες, συμβουλευτείτε τον αντιπρόσωπο της Yamaha.

RMU38601

### Δέκτης

Ο δέκτης ελέγχει το ECM (Electronic control module) ώστε να μην παίρνει μπροστά ο κινητήρας. Για την εγκατάσταση του δέκτη, συμβουλευτείτε τον αντιπρόσωπο της Yamaha.

RMU38611

### Κλειδώμα και ξεκλειδώμα του Yamaha Security System

Οι ρυθμίσεις του Yamaha Security System επιλέγονται πατώντας σύντομα το πλήκτρο κλειδώματος ή ξεκλειδώματος του πομπού του χειριστηρίου.

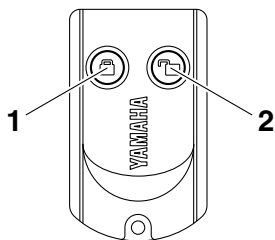

ZMU06456

1. Πλήκτρο κλειδώματος
2. Πλήκτρο ξεκλειδώματος

## ΚΛΕΙΔΩΜΑ

Όταν πατηθεί σύντομα το πλήκτρο κλειδώματος στον πομπό του χειριστηρίου, ακούγεται μια φορά το ηχητικό σήμα. Αυτό σημαίνει ότι επιλέχθηκε η κλειδωμένη θέση και ο κινητήρας δεν μπορεί να πάρει μπροστά. Η κλειδωμένη θέση επιλέγεται μόνο όταν ο γενικός διακόπτης είναι στη θέση “OFF” (off). Η μίζα λειτουργεί αλλά ο κινητήρας δεν παίρνει μπροστά όταν το Yamaha Security System είναι στην κλειδωμένη θέση.

## ΞΕΚΛΕΙΔΩΜΑ

Όταν πατηθεί σύντομα το πλήκτρο ξεκλειδώματος στον πομπό του χειριστηρίου, ακούγεται δύο φορές το ηχητικό σήμα. Αυτό σημαίνει ότι επιλέχθηκε η ξεκλειδωτή θέση και ο κινητήρας μπορεί να πάρει μπροστά.

Θέσεις λειτουργίας του Yamaha Security System	Αριθμός ηχητικών σημάτων	Γενικός διακόπτης	Ο κινητήρας παίρνει μπροστά
Κλειδώμα	1 μπιπ	“OFF”	ΌΧΙ
Ξεκλειδώμα	2 μπιπ	“OFF”/“ON”	ΝΑΙ

RMU26181

## Κιβώτιο χειριστηρίου

Ο μοχλός του χειριστηρίου ελέγχει εξίσου την αλλαγή ταχυτήτων και το γκάζί. Οι ηλεκτρικοί διακόπτες είναι τοποθετημένοι πάνω στο κουτί του χειριστηρίου.

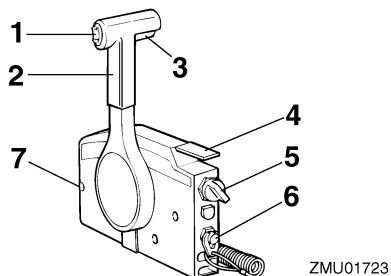

ZMU01723

1. Διακόπτης ηλεκτρικής κλίσης και ανύψωσης
2. Μοχλός χειριστηρίου
3. Σκανδάλη κλειδώματος σε νεκρά
4. Χειρόγκαζο
5. Γενικός διακόπτης
6. Διακόπτης σβήσιματος κινητήρα
7. Ρυθμιστής τριβής τιμονιού

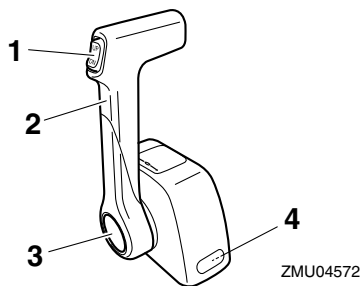

ZMU04572

1. Διακόπτης ηλεκτρικής κλίσης και ανύψωσης
2. Μοχλός χειριστηρίου
3. Χειρόγκαζο
4. Ρυθμιστής τριβής τιμονιού

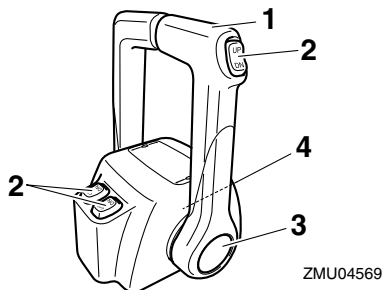

ZMU04569

1. Μοχλός χειριστηρίου
2. Διακόπτης ηλεκτρικής κλίσης και ανύψωσης

# Τμήματα

3. Χειρόγκαζο
4. Ρυθμιστής τριβής τιμονιού

RMU26190

## Μοχλός χειριστηρίου

Η μετακίνηση του μοχλού προς τα μπροστά από τη θέση της νεκράς ενεργοποιεί την ταχύτητα πρόσω. Η μετακίνηση του μοχλού προς τα πίσω από τη θέση της νεκράς ενεργοποιεί την ταχύτητα όπισθεν. Ο κινητήρας συνεχίζει να λειτουργεί στο ρελαντί μέχρι ο μοχλός να μετακινηθεί κατά 35° (θα νιώσετε ένα τράβηγμα). Αν μετακινήσετε κι άλλο τον μοχλό θα ανοίξει το γκάζι και η μηχανή θα αρχίσει να επιταχύνει.

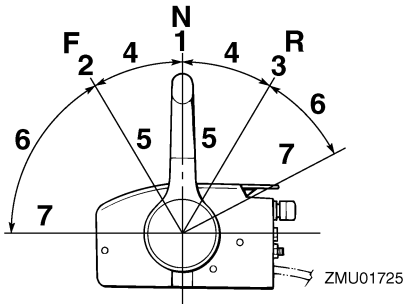

1. Νεκρά "N"
2. Πρόσω "F"
3. Όπισθεν "R"
4. Αλλαγή ταχύτητας
5. Εντελώς κλειστό
6. Γκάζι
7. Εντελώς ανοικτό

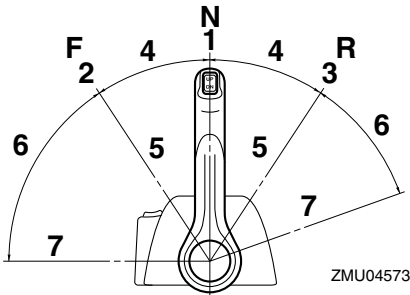

1. Νεκρά "N"
2. Πρόσω "F"
3. Όπισθεν "R"

4. Αλλαγή ταχύτητας
5. Εντελώς κλειστό
6. Γκάζι
7. Εντελώς ανοικτό

RMU26201

## Σκανδάλη κλειδώματος στη νεκρά

Για να αλλάξετε ταχύτητα από τη νεκρά, θα πρέπει πρώτα να τραβήξετε επάνω τη σκανδάλη κλειδώματος στη νεκρά.

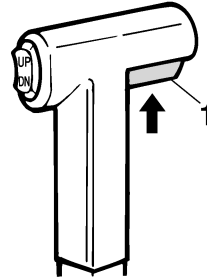

1. Σκανδάλη κλειδώματος σε νεκρά

RMU26212

## Χειρόγκαζο

Για να ανοίξετε το γκάζι χωρίς να βάλετε ταχύτητα πρόσω ή όπισθεν, τοποθετήστε το μοχλό του χειριστηρίου στη νεκρά και σηκώστε το χειρόγκαζο.

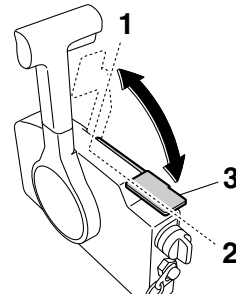

1. Εντελώς ανοικτό
2. Εντελώς κλειστό
3. Χειρόγκαζο

## ΣΗΜΕΙΩΣΗ:

Το χειρόγκαζο λειτουργεί μόνο όταν ο μοχλός του χειριστηρίου είναι στη νεκρά. Ο μοχλός του χει-

ριστηρίου λειτουργεί μόνο όταν το χειρόγκαζο είναι στην κλειστή θέση.

RMU26233

## Χειρόγκαζο

Για να ανοίξετε το γκάζι χωρίς να βάλετε ταχύτητα πρόσω ή όπισθεν, πιέστε το κουμπί απεμπλοκής και μετακινήστε τον μοχλό του χειριστηρίου.

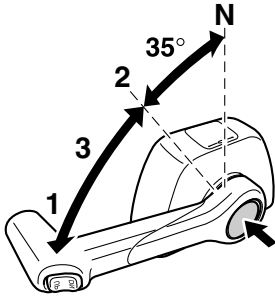

ZMU04576

1. Εντελώς ανοικτό
2. Εντελώς κλειστό
3. Χειρόγκαζο

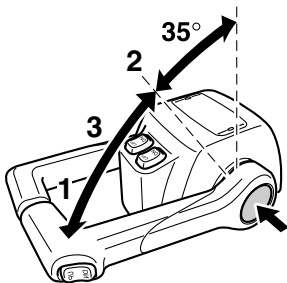

ZMU04575

1. Εντελώς ανοικτό
2. Εντελώς κλειστό
3. Χειρόγκαζο

## ΣΗΜΕΙΩΣΗ:

- Το κουμπί απεμπλοκής μπορεί να χρησιμοποιηθεί μόνο όταν ο μοχλός του χειριστηρίου είναι στη νεκρά.
- Αφού πιεστεί ο διακόπτης, το γκάζι αρχίζει να ανοίγει μόλις μετακινηθεί ο μοχλός του χειριστηρίου τουλάχιστον 35°.

- Μετά τη χρήση του χειρόγκαζου, επαναφέρετε το μοχλό του χειριστηρίου στη θέση της νεκράς. Το κουμπί απεμπλοκής θα επιστρέψει αυτόματα στη θέση του. Το χειριστήριο θα λειτουργεί τότε κανονικά επιλέγοντας πρόσω και όπισθεν ταχύτητα.

RMU25976

## Ρυθμιστής τριβής τιμονιού

Η διάταξη τριβής προσφέρει ρυθμιζόμενη αντίσταση στην κίνηση της λαβής του γκαζιού ή του μοχλού του χειριστηρίου και μπορεί να ρυθμιστεί σύμφωνα με την προτίμηση του χειριστή.

Για να αυξήσετε την αντίσταση, στρέψτε το ρυθμιστή προς τα δεξιά. Για να μειώσετε την αντίσταση, στρέψτε το ρυθμιστή προς τα αριστερά.

**ΠΡΟΕΙΔΟΠΟΙΗΣΗ!** Μην σφίγγετε υπερβολικά τον ρυθμιστή τριβής. Αν υπάρχει πολλή αντίσταση, θα είναι δύσκολο να μετακινήσετε το μοχλό του χειριστηρίου ή τη λαβή του γκαζιού, πράγμα που μπορεί να οδηγήσει σε ατύχημα. [RWM00032]

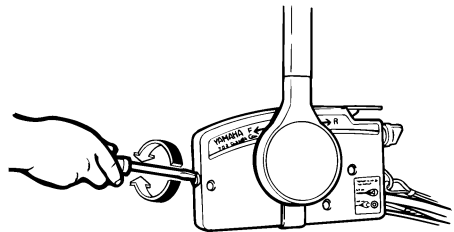

ZMU01714

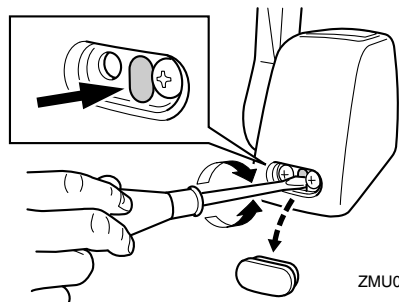

ZMU04563

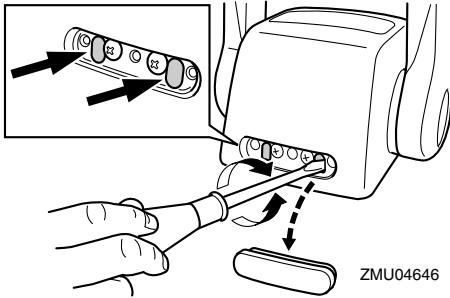

Όταν θέλετε να έχετε σταθερή ταχύτητα, σφίξτε το ρυθμιστή ώστε να διατηρηθεί η θέση του γκαζιού.

RMU25995

## Καλώδιο (κορδόνι) σταματήματος του κινητήρα και συνδετήρας

Για να λειτουργήσει ο κινητήρας, θα πρέπει ο συνδετήρας να είναι συνδεδεμένος με το διακόπτη σταματήματος του κινητήρα. Το καλώδιο πρέπει να συνδεθεί σε ένα ασφαλές σημείο στα ρούχα, το χέρι ή το πόδι του οδηγού. Αν ο οδηγός πέσει από το σκάφος ή αφήσει το πηδάλιο, το καλώδιο θα τραβήξει τον συνδετήρα, σβήνοντας τον κινητήρα. Αυτό θα εμποδίσει να φύγει μακριά το σκάφος με ταχύτητα. **ΠΡΟΕΙΔΟΠΟΙΗΣΗ!**

**Συνδέστε το κορδόνι του διακόπτη σταματήματος του κινητήρα σε ένα ασφαλές σημείο στα ρούχα σας ή στο χέρι ή το πόδι όταν οδηγείτε. Μην συνδέετε το κορδόνι σε ρούχα που μπορεί να σχιστούν. Προσέξτε μην πιαστεί κάπου το κορδόνι και δεν λειτουργήσει. Προσοχή μην τραβήξετε κατά λάθος το κορδόνι στη διάρκεια της κανονικής λειτουργίας. Απώλεια ισχύος κινητήρα σημαίνει σημαντική απώλεια ελέγχου του πηδαλίου. Επίσης, χωρίς ισχύ, το σκάφος μπορεί να επιβραδύνει απότομα. Αυτό μπορεί να πετάξει μπροστά τους ανθρώπους και τα αντικείμενα του σκάφους.** [RWM00122]

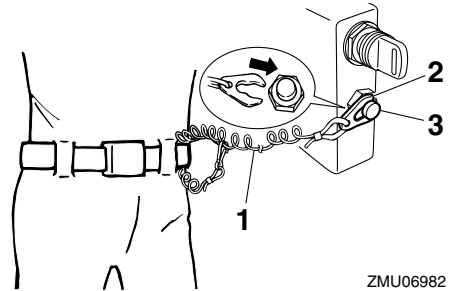

ZMU06982

1. Καλώδιο
2. Συνδετήρας
3. Διακόπτης σταματήματος του κινητήρα

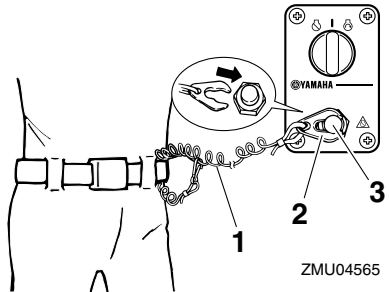

ZMU04565

1. Καλώδιο
2. Συνδετήρας
3. Διακόπτης σταματήματος του κινητήρα

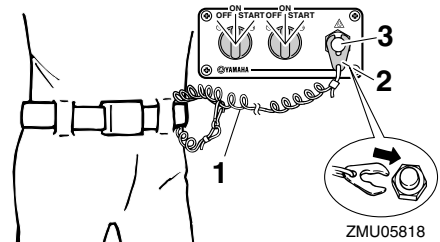

ZMU05818

1. Καλώδιο
2. Συνδετήρας
3. Διακόπτης σταματήματος του κινητήρα



RMU26091

## Γενικός διακόπτης

Ο γενικός διακόπτης ελέγχει το σύστημα ανάφλεξης. Η λειτουργία του περιγράφεται παρακάτω.

- “OFF” (off)

Με τον γενικό διακόπτη στη θέση “OFF” (off), τα ηλεκτρικά κυκλώματα είναι απενεργοποιημένα και το κλειδί μπορεί να αφαιρεθεί.

- “ON” (on)

Με τον γενικό διακόπτη στη θέση “ON” (on), τα ηλεκτρικά κυκλώματα είναι ενεργοποιημένα και το κλειδί δεν μπορεί να αφαιρεθεί.

- “START” (start)

Με το γενικό διακόπτη στη θέση “START” (start), η μίζα γυρίζει για να πάρει μπροστά ο κινητήρας. Όταν αφήσετε το κλειδί, επιστρέφει αυτόματα στη θέση “ON” (on).

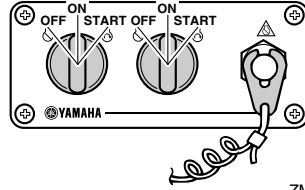
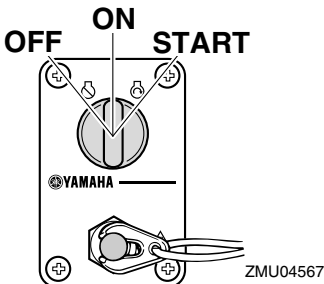
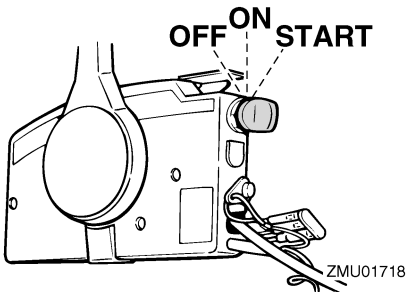

RMU32053

## Διακόπτης ηλεκτρικής κλίσης και ανύψωσης στο χειριστήριο

Το σύστημα ηλεκτρικής κλίσης και ανύψωσης ρυθμίζει τη γωνία της εξωλέμβιας σε σχέση με τον καθρέφτη. Πιέζοντας τον διακόπτη “UP” (πάνω) η εξωλέμβια μηχανή παίρνει κλίση προς τα πάνω και μετά ανυψώνεται. Πιέζοντας τον διακόπτη “DN” (κάτω) η εξωλέμβια μηχανή παίρνει κλίση προς τα κάτω και μετά κατεβαίνει. Όταν αφήνετε το διακόπτη, η εξωλέμβια σταματά στη θέση που βρίσκεται. Για πληροφορίες σχετικά με τη χρήση του διακόπτη ηλεκτρικής κλίσης και ανύψωσης, αναφερθείτε στις σελίδες 61 και 63.

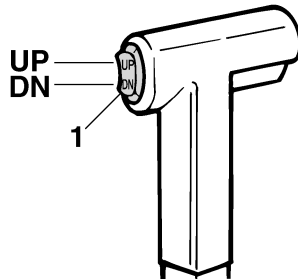

1. Διακόπτης ηλεκτρικής κλίσης και ανύψωσης

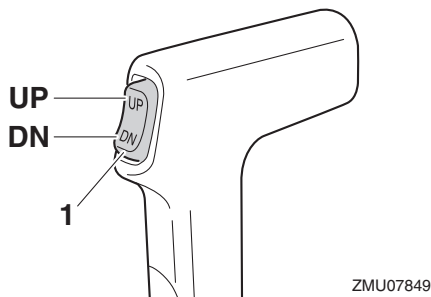

1. Διακόπτης ηλεκτρικής κλίσης και ανύψωσης

RMU26155

## Διακόπτης ηλεκτρικής κλίσης και ανύψωσης στη λεκάνη της μηχανής

Ο διακόπτης ηλεκτρικής κλίσης και ανύψωσης βρίσκεται στο πλάι της λεκάνης. Πιέζοντας τον διακόπτη “UP” (πάνω) η εξωλέμβια μηχανή παίρνει κλίση προς τα πάνω και μετά ανυψώνεται. Πιέζοντας τον διακόπτη “DN” (κάτω) η εξωλέμβια μηχανή παίρνει κλίση προς τα κάτω και μετά κατεβαίνει. Όταν αφήνετε το διακόπτη, η εξωλέμβια σταματά στη θέση που βρίσκεται.

Για οδηγίες σχετικά με τη χρήση του διακόπτη ηλεκτρικής κλίσης και ανύψωσης, αναφερθείτε στη σελίδα 63.

RWM01031

## **ΠΡΟΕΙΔΟΠΟΙΗΣΗ**

Χρησιμοποιείτε τον διακόπτη ηλεκτρικής κλίσης και ανύψωσης της λεκάνης μόνο όταν το σκάφος είναι εντελώς σταματημένο και ο κινητήρας σβηστός. Αν επιχειρήσετε να χρησιμοποιήσετε αυτόν τον διακόπτη ενόσω το σκάφος κινείται, αυξάνεται ο κίνδυνος να πέσετε στη θάλασσα και μπορεί να αποσπάσετε την προσοχή του οδηγού, με αποτέλεσμα να προκληθεί ατύχημα λόγω σύγκρουσης με άλλο σκάφος ή εμπόδιο.

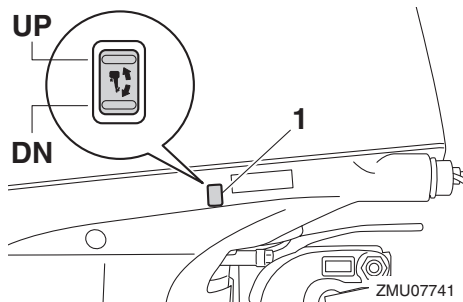

1. Διακόπτης ηλεκτρικής κλίσης και ανύψωσης

RMU26163

## Διακόπτες ηλεκτρικής κλίσης και ανύψωσης (διπλό κάθετο χειριστήριο)

Το σύστημα ηλεκτρικής κλίσης και ανύψωσης ρυθμίζει τη γωνία της εξωλέμβιας σε σχέση με τον καθρέφτη. Πιέζοντας τον διακόπτη στη θέση “UP” (πάνω) η εξωλέμβια μηχανή παίρνει κλίση προς τα πάνω και μετά ανυψώνεται. Πιέζοντας τον διακόπτη στη θέση “DN” (κάτω) η εξωλέμβια μηχανή κατεβαίνει και μετά ισιώνει. Όταν αφήνετε το διακόπτη, η εξωλέμβια σταματά στη θέση που βρίσκεται. Για οδηγίες σχετικά με τη χρήση του διακόπτη ηλεκτρικής κλίσης και ανύψωσης, αναφερθείτε στις σελίδες 61 και 63.

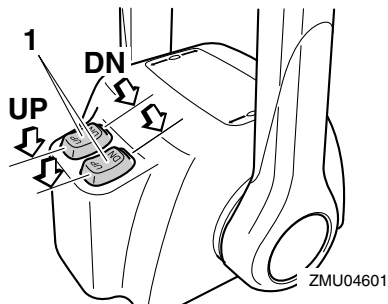

1. Διακόπτης ηλεκτρικής κλίσης και ανύψωσης

## ΣΗΜΕΙΩΣΗ:

Στον χειρισμό δύο μηχανών, ο διακόπτης της λαβής του χειριστηρίου ελέγχει ταυτόχρονα και τις δύο μηχανές.

RMU26244

## Πτερύγιο κλίσης με άνοδο

RWM00840

### **ΠΡΟΕΙΔΟΠΟΙΗΣΗ**

Λάθος ρύθμιση του πτερυγίου κλίσης μπορεί να προκαλέσει δυσκολία στους ελιγμούς. Πάντα να κάνετε δοκιμαστική διαδρομή μετά από ρύθμιση ή αντικατάσταση του πτερυγίου κλίσης για να βεβαιωθείτε ότι το τιμόνι λειτουργεί σωστά. Μην ξεχνάτε να σφίγγετε το μπουλόνι μετά από τη ρύθμιση του πτερυγίου κλίσης.

Το πτερύγιο κλίσης πρέπει να ρυθμίζεται ώστε το τιμόνι να μπορεί να στρέφεται αριστερά ή δεξιά με την ίδια δύναμη.

Αν το σκάφος τείνει να στρίβει αριστερά, στρέψτε το πίσω άκρο του πτερυγίου κλίσης προς τα αριστερά "Α" στην εικόνα. Αν το σκάφος τείνει να στρίβει δεξιά, στρέψτε το άκρο του πτερυγίου κλίσης προς τα δεξιά "Β" στην εικόνα.

RCM00840

### **ΠΡΟΣΟΧΗ**

Το πτερύγιο κλίσης λειτουργεί και ως άνοδος για προστασία του κινητήρα από ηλεκτροχημική διάβρωση. Μην βάζετε ποτέ το πτερύγιο κλίσης γιατί θα χάσει την αποτελεσματικότητά του ως άνοδος.

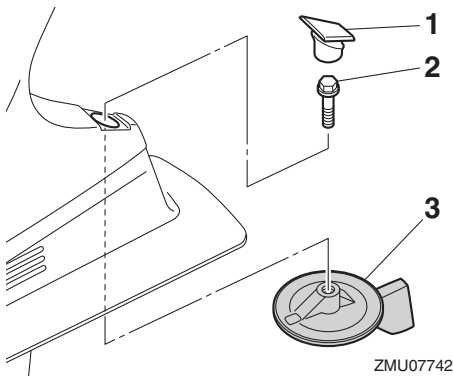

1. Τάπα
2. Μπουλόνι
3. Πτερύγιο κλίσης

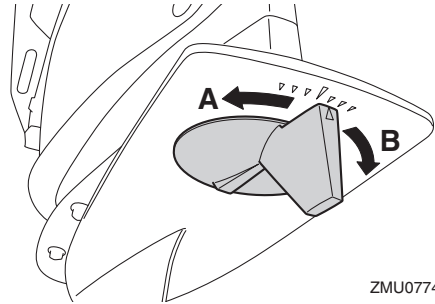

Ροπή σύσφιξης μπουλονιού:  
42 Nm (4.28 kgf-m, 31.0 ft-lb)

RMU26341

### **Μοχλός στήριξης ανύψωσης για μοντέλα ηλεκτρικής κλίσης και ανύψωσης**

Για να κρατήσετε την εξωλέμβια ανυψωμένη, ασφαλίστε τον μοχλό στήριξης της ανύψωσης στον βραχίονα στήριξης.

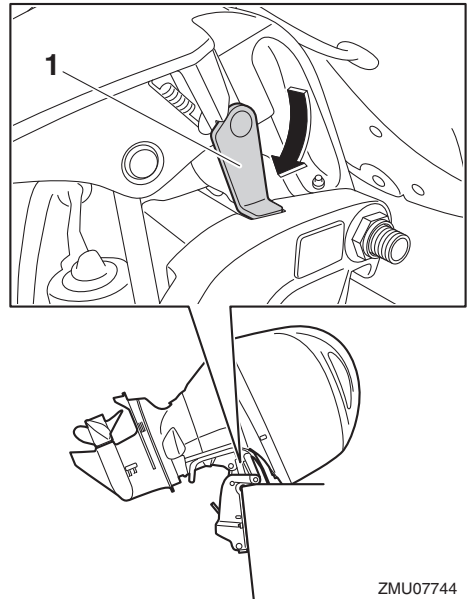

1. Μοχλός στήριξης ανύψωσης

# Τμήματα

RCM00660

## ΠΡΟΣΟΧΗ

Μην χρησιμοποιείτε το μοχλό ή τον πείρο στήριξης της ανύψωσης όταν ρυμουλκείτε τη μηχανή, γιατί μπορεί να φύγει με το κούνημα από τη στήριξη και να πέσει. Αν δεν μπορείτε να ρυμουλκήσετε τη μηχανή στην κανονική θέση λειτουργίας, χρησιμοποιήστε μια πρόσθετη διάταξη στήριξης για να την ασφαλίσετε στην ανυψωμένη θέση.

RMU40760

### Μοχλός ασφάλισης καπακιού

Οι μοχλοί ασφάλισης του καπακιού χρησιμοποιούνται για την ασφάλιση του καπακιού.

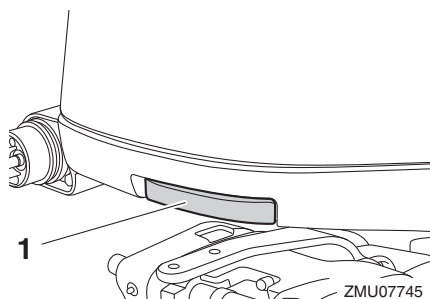

ZMU07745

1. Μοχλός ασφάλισης του καπακιού

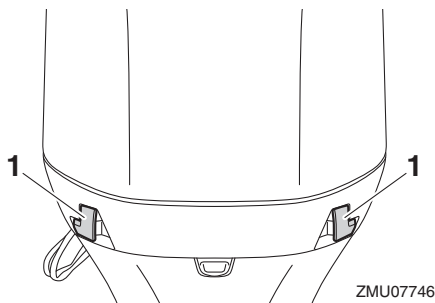

ZMU07746

1. Μοχλός ασφάλισης του καπακιού

RMU40802

### Εξάρτημα πλυσίματος

Το εξάρτημα πλυσίματος χρησιμοποιείται για τον καθαρισμό των διόδων νερού ψύξης της εξωλέμβιας μηχανής χρησιμοποιώντας έναν σωλήνα ποτίσματος και νερό βρύσης. Για οδηγίες σχετικά

με τη χρήση του εξαρτήματος πλυσίματος, αναφερθείτε στη σελίδα 70.

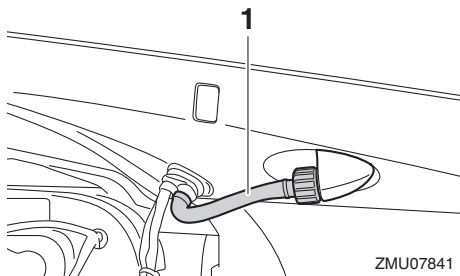

ZMU07841

1. Εξάρτημα πλυσίματος

RMU41310

### Φίλτρο καυσίμου

Το φίλτρο καυσίμου χρησιμεύει για την αφαίρεση ξένων σωμάτων και τον διαχωρισμό του νερού από το καύσιμο. Αν το νερό που διαχωρίζεται από το καύσιμο υπερβαίνει μια ορισμένη ποσότητα, ενεργοποιείται το προειδοποιητικό σύστημα. Για περισσότερες πληροφορίες, αναφερθείτε στη σελίδα 45.

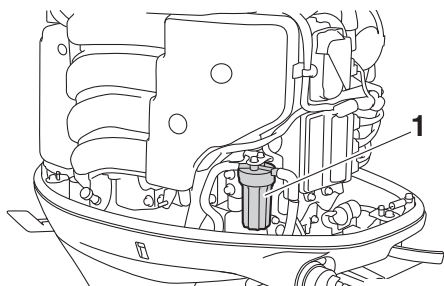

ZMU07747

1. Φίλτρο καυσίμου

RMU41390

## Ψηφιακό στροφόμετρο

Το στροφόμετρο δείχνει την ταχύτητα του κινητήρα και έχει τις ακόλουθες λειτουργίες. Όλοι οι τομείς της οθόνης ενδείξεων ανάβουν στιγμαία μόλις ενεργοποιείται ο γενικός διακόπτης και κατόπιν επιστρέφουν σε κανονική λειτουργία.

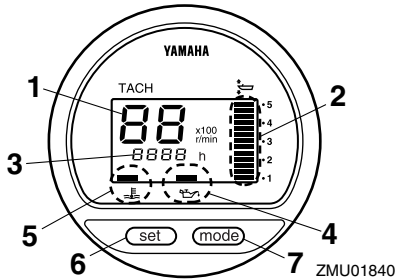

1. Στροφόμετρο
2. Μετρητής κλίσης
3. Μετρητής χρόνου λειτουργίας
4. Προειδοποίηση χαμηλής πίεσης λαδιού
5. Προειδοποιητική ένδειξη υπερθέρμανσης
6. Πλήκτρο Set
7. Πλήκτρο Mode

RMU36050

## Στροφόμετρο

Το στροφόμετρο δείχνει την ταχύτητα του κινητήρα σε εκατοντάδες περιστροφές ανά λεπτό (στροφές/λεπτό). Για παράδειγμα, αν η ένδειξη του στροφόμετρου είναι “22” τότε η ταχύτητα του κινητήρα είναι 2200 στροφές/λεπτό.

RMU26621

## Μετρητής κλίσης

Αυτός ο μετρητής δείχνει τη γωνία κλίσης της εξωλέμβιας μηχανής σας.

- Απομνημονεύστε τις γωνίες κλίσης που λειτουργούν καλύτερα για το σκάφος σας σε διάφορες συνθήκες. Ρυθμίστε τη γωνία κλίσης όπως επιθυμείτε χρησιμοποιώντας το διακόπτη ηλεκτρικής κλίσης και ανύψωσης.

- Αν η γωνία κλίσης της εξωλέμβιας σας υπερβαίνει το όριο λειτουργίας, ο πάνω τομέας της ένδειξης του μετρητή κλίσης θα αναβοσβήνει.

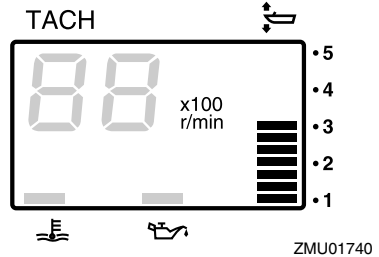

RMU26651

## Μετρητής ωρών

Αυτός ο μετρητής δείχνει πόσες ώρες έχει λειτουργήσει η μηχανή. Μπορεί να ρυθμιστεί ώστε να δείχνει το συνολικό αριθμό ωρών ή τον αριθμό ωρών του ταξιδιού. Μπορείτε επίσης να ανάψετε ή να σβήσετε την ένδειξη.

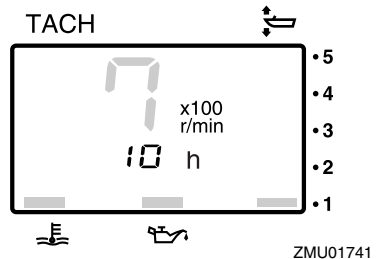

Για να αλλάξετε τη μορφή της ένδειξης, πιάστε το πλήκτρο “mode” (mode). Η ένδειξη μπορεί να δείξει τις συνολικές ώρες ή τις ώρες ταξιδιού ή να σβήσει.

Για να μηδενίσετε τις ώρες ταξιδιού, πιάστε ταυτόχρονα “set” (set) και “mode” (mode) για τουλάχιστον 1 δευτερόλεπτο ενώ εμφανίζονται οι ώρες ταξιδιού. Αυτό επαναφέρει τον μετρητή ταξιδιού στο 0 (μηδέν).

Ο συνολικός αριθμός ωρών που έχει λειτουργήσει ο κινητήρας δεν μπορεί να αλλάξει.

# Όργανα και ενδείξεις

RMU26524

## Προειδοποίηση χαμηλής πίεσης λαδιού

Αν η πίεση του λαδιού του κινητήρα πέσει πολύ χαμηλά, θα αρχίσει να αναβοσβήνει η προειδοποιητική ένδειξη. Για περισσότερες πληροφορίες, αναφερθείτε στη σελίδα 44.

RCM00022

### ΠΡΟΣΟΧΗ

- Μην συνεχίσετε τη λειτουργία της μηχανής αν έχει ενεργοποιηθεί η προειδοποιητική ένδειξη χαμηλής πίεσης λαδιού και η στάθμη του λαδιού του κινητήρα είναι χαμηλότερη. Αλλιώς, θα πάθει σοβαρή ζημιά ο κινητήρας.
- Η προειδοποιητική ένδειξη χαμηλής πίεσης λαδιού δεν δηλώνει τη στάθμη του λαδιού του κινητήρα. Χρησιμοποιήστε τη ράβδο μέτρησης για να ελέγξετε την ποσότητα λαδιού που απομένει. Για περισσότερες πληροφορίες, αναφερθείτε στη σελίδα 51.

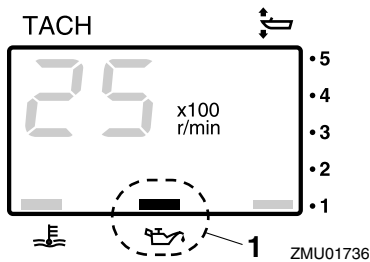

1. Προειδοποίηση χαμηλής πίεσης λαδιού

RMU26583

## Προειδοποιητική ένδειξη υπερθέρμανσης

Αν η θερμοκρασία του κινητήρα ανέβει υπερβολικά, αρχίζει να αναβοσβήνει η προειδοποιητική ένδειξη. Για περισσότερες πληροφορίες σχετικά με την ανάγνωση αυτής της ένδειξης, αναφερθείτε στη σελίδα 44.

RCM00052

### ΠΡΟΣΟΧΗ

Μην συνεχίσετε τη λειτουργία της μηχανής αν ανάψει η προειδοποιητική ένδειξη υπερθέρ-

μανσης. Αλλιώς, θα πάθει σοβαρή ζημιά ο κινητήρας.

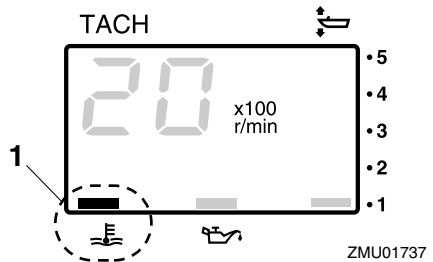

1. Προειδοποιητική ένδειξη υπερθέρμανσης

RMU26602

## Ψηφιακό κοντέρ

Αυτό το όργανο δείχνει την ταχύτητα του σκάφους και άλλες πληροφορίες.

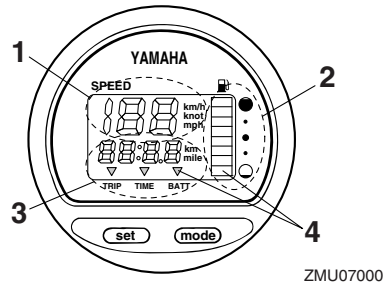

1. Κοντέρ
2. Μετρητής καυσίμου
3. Μετρητής ταξιδιού/ρολόι/μετρητής τάσης
4. Προειδοποιητική ένδειξη(εις)

ZMU07000

Όλοι οι τομείς της οθόνης ενδείξεων ανάβουν στιγμιαία μόλις ενεργοποιείται ο γενικός διακόπτης και κατόπιν επιστρέφουν σε κανονική λειτουργία.

RMU36061

## Κοντέρ

Το κοντέρ εμφανίζει την ταχύτητα σε χιλιόμετρα, μίλια ή κόμβους, ανάλογα με την προτίμηση του οδηγού. Επιλέξτε την επιθυμητή μονάδα μέτρησης ρυθμίζοντας τον διακόπτη επιλογής στο πίσω

μέρος του μετρητή. Δείτε την εικόνα για τη ρύθμιση.

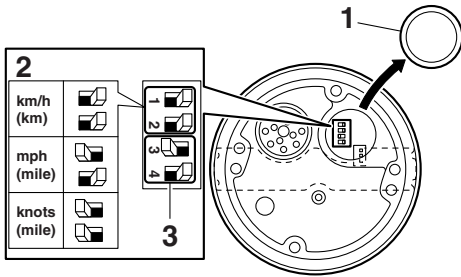

ZMU07001

1. Τάπα
2. Διακόπτες επιλογής (για μονάδα ταχύτητας)
3. Διακόπτες επιλογής (για αποστολέα καυσίμου)

RMU26713

## Μετρητής καυσίμου

Οκτώ τομείς σημειώνουν τη στάθμη του καυσίμου. Όταν ανάβουν όλοι οι τομείς, το δοχείο καυσίμου είναι γεμάτο.

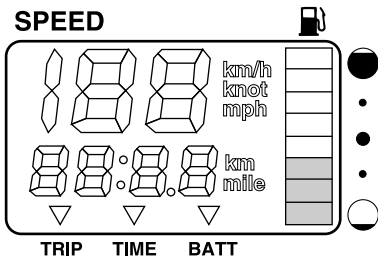

ZMU07002

Η ένδειξη της στάθμης του καυσίμου μπορεί να είναι ανακριβής λόγω της θέσης του αισθητήρα μέσα στο δοχείο καυσίμου και της θέσης του σκάφους στο νερό. Η οδήγηση με κλίση πλήρης πάνω ή με συνεχείς στροφές μπορεί να οδηγήσει σε λάθος ενδείξεις.

Μην ρυθμίζετε τον διακόπτη επιλογής για τον αισθητήρα καυσίμου. Λάθος ρύθμιση του διακόπτη επιλογής στο όργανο θα δώσει λανθασμένες ενδείξεις. Συμβουλευτείτε τον αντιπρόσωπο της Yamaha σχετικά με τη σωστή ρύθμιση του διακόπτη επιλογής. **ΠΡΟΣΟΧΗ:** Αν τελειώσει το

καύσιμο μπορεί να πάθει ζημιά ο κινητήρας.

[RCM01770]

RMU36071

## Μετρητής ταξιδιού / Ρολόι / Βολτόμετρο

Η ένδειξη δείχνει είτε τον μετρητή ταξιδιού, το ρολόι ή το βολτόμετρο.

Για να αλλάξετε την ένδειξη, πιάστε επανειλημμένα το πλήκτρο “mode” (mode) ώσπου ο δείκτης στην πρόσοψη του οργάνου να δείξει “TRIP” (μετρητή ταξιδιού), “TIME” (ρολόι) ή “BATT” (βολτόμετρο).

RMU26691

## Μετρητής ταξιδιού

Αυτό το όργανο εμφανίζει την απόσταση που διένυσε το σκάφος από την τελευταία φορά που είχε μηδενιστεί το όργανο.

Η απόσταση του ταξιδιού εμφανίζεται σε χιλιόμετρα ή μίλια, ανάλογα με τη μονάδα μέτρησης που έχει επιλεγεί στο κοντέρ.

Για να μηδενίσετε τον μετρητή ταξιδιού, πιάστε ταυτόχρονα “set” (set) και “mode” (mode).

Η απόσταση του ταξιδιού διατηρείται στη μνήμη με ρεύμα από τη μπαταρία. Οι αποθηκευμένες πληροφορίες θα χαθούν αν αποσυνδεθεί η μπαταρία.

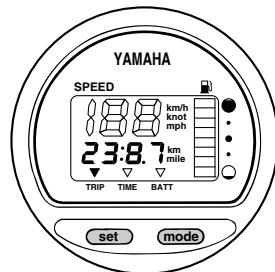

ZMU07003

RMU26701

## Ρολόι

Για να ρυθμίσετε το ρολόι:

1. Βεβαιωθείτε ότι το όργανο είναι σε λειτουργία “TIME” (ώρα).
2. Πιάστε το πλήκτρο “set” (set), ώστε να αρχίσει να αναβοσβήνει η ένδειξη της ώρας.

# Όργανα και ενδείξεις

3. Πιέστε το πλήκτρο “mode” (mode), ώσπου να εμφανιστεί η επιθυμητή ώρα.
4. Πιέστε πάλι το πλήκτρο “set” (set), ώστε να αρχίσει να αναβοσβήνει η ένδειξη των λεπτών.
5. Πιέστε το πλήκτρο “mode” (mode), ώσπου να εμφανιστεί το επιθυμητό λεπτό.
6. Πιέστε πάλι το πλήκτρο “set” (set), για να αρχίσει να λειτουργεί το ρολόι.

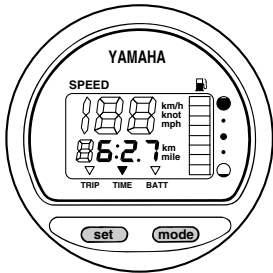

ZMU07004

Το ρολόι λειτουργεί με ρεύμα από τη μπαταρία. Αν αποσυνδέσετε τη μπαταρία το ρολόι θα σταματήσει. Ρυθμίστε πάλι το ρολόι αφού συνδέσετε τη μπαταρία.

RMU36080

## Βολτόμετρο

Το βολτόμετρο εμφανίζει το φορτίο της μπαταρίας σε βολτ (V).

RMU26721

## Προειδοποιητική ένδειξη στάθμης καυσίμου

Αν η στάθμη του καυσίμου μειωθεί στον ένα τομέα, θα αρχίσει να αναβοσβήνει η προειδοποιητική ένδειξη στάθμης καυσίμου.

Μην συνεχίσετε τη λειτουργία της μηχανής με πλήρες γκάτσι αν έχει ενεργοποιηθεί το προειδοποιητικό σύστημα. Επιστρέψτε στο λιμάνι με χαμηλή ταχύτητα. **ΠΡΟΣΟΧΗ:** Αν τελειώσει το καύσιμο μπορεί να πάθει ζημιά ο κινητήρας.

[RCM01770]

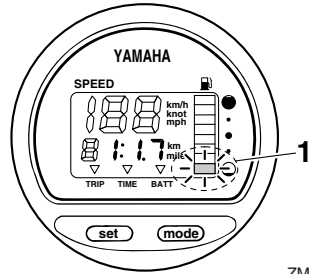

ZMU07005

1. Προειδοποιητικός τομέας στάθμης καυσίμου

RMU26732

## Προειδοποιητική ένδειξη χαμηλής τάσης μπαταρίας

Αν πέσει η τάση της μπαταρίας, η ένδειξη ανάβει αυτόματα και αρχίζει να αναβοσβήνει.

Αν ενεργοποιηθεί κάποια προειδοποιητική ένδειξη, επιστρέψτε στο λιμάνι το συντομότερο. Συμβουλευτείτε τον αντιπρόσωπο της Yamaha σχετικά με τη φόρτιση της μπαταρίας.

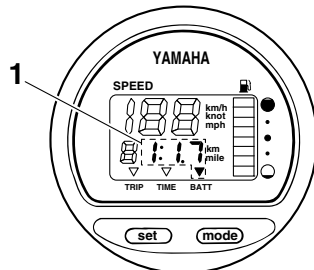

ZMU07006

1. Ένδειξη πεσμένης μπαταρίας

RMU26741

## Μετρητής διαχείρισης καυσίμου

Ο μετρητής διαχείρισης καυσίμου δείχνει την κατάσταση της κατανάλωσης καυσίμου όταν ο κινητήρας λειτουργεί.



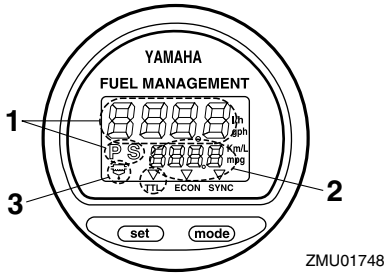

ZMU01748

1. Μετρητής ροής καυσίμου
2. Μετρητής κατανάλωσης καυσίμου / Μετρητής οικονομίας καυσίμου / Συγχρονιστής ταχύτητας διπλού κινητήρα
3. Προειδοποιητική ένδειξη υδατοπαγίδας (λειτουργεί μόνο αν έχει τοποθετηθεί αισθητήρας)

Όλοι οι τομείς της οθόνης ενδείξεων ανάβουν στιγμιαία μόλις ενεργοποιείται ο γενικός διακόπτης και κατόπιν επιστρέφουν σε κανονική λειτουργία.

RMU26752

## Μετρητής ροής καυσίμου

Ο μετρητής ροής καυσίμου δείχνει την ποσότητα ροής καυσίμου σε περίοδο μιας ώρας, με την τρέχουσα ταχύτητα του κινητήρα.

- Ο μετρητής ροής καυσίμου εμφανίζει γαλόνια/ώρα ή λίτρα/ώρα, σύμφωνα με την προτίμηση του οδηγού. Επιλέξτε την επιθυμητή μονάδα μέτρησης ρυθμίζοντας τον διακόπτη επιλογής στο πίσω μέρος του μετρητή κατά την εγκατάσταση.

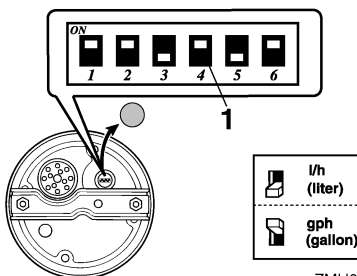

ZMU01750

1. Διακόπτες επιλογής

- Ο μετρητής κατανάλωσης καυσίμου και ο μετρητής οικονομίας καυσίμου εμφανίζουν την ίδια μονάδα μέτρησης.

Οι ενδείξεις ροής καυσίμου δεν είναι ακριβείς όταν η μηχανή λειτουργεί σε λιγότερες από 1300 στροφές/λεπτό. Καθώς η αντλία καυσίμου ανοίγει και κλείνει συνεχώς, η ένδειξη εμφανίζει είτε καθόλου ροή καυσίμου είτε μεγαλύτερη ροή από την πραγματική μέση χρήση.

Για τους χρήστες δύο μηχανών: ο μετρητής ροής καυσίμου μπορεί να εμφανίσει τη ροή καυσίμου για μία ή και τις δύο μηχανές.

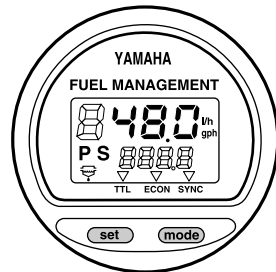

ZMU01749

Για να αλλάξετε την ένδειξη του μετρητή ροής, πιέστε επανειλημμένα το πλήκτρο “set” (set) ώσπου το όργανο να δείξει “S” (ροή καυσίμου της δεξιάς μηχανής μόνο), “P” (ροή καυσίμου της αριστερής μηχανής μόνο) ή “P S” (συνολική ροή και των δύο μηχανών).

RMU36090

## Μετρητής κατανάλωσης καυσίμου / Μετρητής οικονομίας καυσίμου / Συγχρονιστής δύο μηχανών

Αυτή η ένδειξη δείχνει είτε τον μετρητή κατανάλωσης καυσίμου, τον μετρητή οικονομίας καυσίμου ή τον συγχρονιστή δύο μηχανών.

Για να αλλάξετε την ένδειξη, πιέστε επανειλημμένα το πλήκτρο “mode” (mode) ώσπου ο δείκτης στην πρόσοψη του οργάνου να δείξει “TTL” (μετρητής κατανάλωσης καυσίμου), “ECON” (μετρητής οικονομίας καυσίμου) ή “SYNC” (συγχρονιστής δύο μηχανών).

# Όργανα και ενδείξεις

RMU26761

## Μετρητής κατανάλωσης καυσίμου

Αυτό το όργανο εμφανίζει την συνολική κατανάλωση καυσίμου από την τελευταία φορά που είχε μηδενιστεί το όργανο.

Για να μηδενίσετε τον μετρητή κατανάλωσης καυσίμου, πιάστε ταυτόχρονα “set” (set) και “mode” (mode).

## FUEL MANAGEMENT

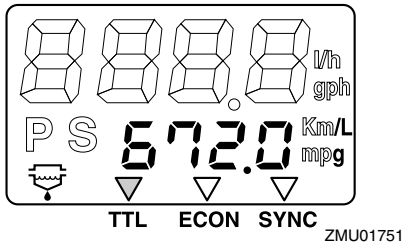

RMU26771

## Οικονομία καυσίμου

Αυτό το όργανο εμφανίζει την απόσταση κατά προσέγγιση ανά λίτρο ή γαλόνι κατά την πλοήγηση.

## FUEL MANAGEMENT

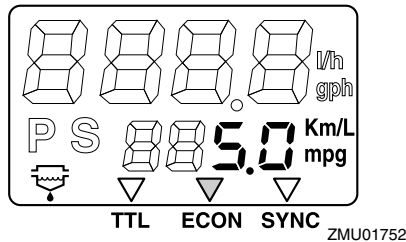

Αν στο σκάφος σας έχουν τοποθετηθεί δύο μηχανές, το όργανο θα δείξει μόνο τη συνολική οικονομία καυσίμου των δύο μηχανών.

- Η κατανάλωση καυσίμου διαφέρει σημαντικά ανάλογα με τη σχεδίαση του σκάφους, το βάρος, την προπέλα που χρησιμοποιείται, την γωνία κλίσης, την κατάσταση της θάλασσας (καθώς και τον άνεμο) και τη θέση του γκαζιού. Η κατανάλωση καυσίμου διαφέρει επίσης ελαφρά ανάλογα με τον τύπο του νερού (αλμυρό,

γλυκό και επίπεδο μόλυνσης), τη θερμοκρασία του αέρα και την υγρασία, την καθαρότητα του κάτω μέρους του σκάφους, το ύψος τοποθέτησης της μηχανής, την ικανότητα του οδηγού και τη σύνθεση της βενζίνης (χειμερινό ή θερινό καύσιμο και ποσότητα πρόσθετων).

- Το ψηφιακό κοντέρ και ο μετρητής διαχείρισης καυσίμου της Yamaha υπολογίζουν την ταχύτητα, τα μίλια που έχουν διανυθεί και την οικονομία καυσίμου με βάση την κίνηση του νερού στην πρύμη του σκάφους. Αυτή η απόσταση μπορεί να διαφέρει σημαντικά από την πραγματική απόσταση που έχει διανυθεί λόγω υδάτινων ρευμάτων, φουσκοθαλασσιάς και της κατάστασης του αισθητήρα ταχύτητας νερού (αν είναι ημι-συνδεδεμένος ή έχει βλάβη).
- Η κάθε μηχανή μπορεί να διαφέρει ελαφρά στην κατανάλωση καυσίμου λόγω κατασκευαστικών διαφορών. Αυτές οι διαφορές μπορεί να είναι μεγαλύτερες αν οι μηχανές είναι μοντέλα διαφορετικών ετών. Επιπλέον, οι διαφορές στις προπέλες, ακόμα και των ίδιων διαστάσεων και σχεδίασης, μπορούν και αυτές να προκαλέσουν μικρή διαφορά στην κατανάλωση καυσίμου.

RMU26782

## Συγχρονιστής ταχύτητας δύο μηχανών

Αυτό το όργανο εμφανίζει τη διαφορά ταχύτητας (στροφές/λεπτό) των δύο μηχανών για να αναφέρεστε όταν συγχρονίζετε τις ταχύτητές τους.

## FUEL MANAGEMENT

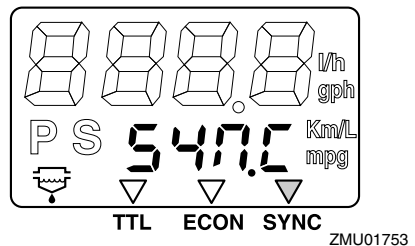

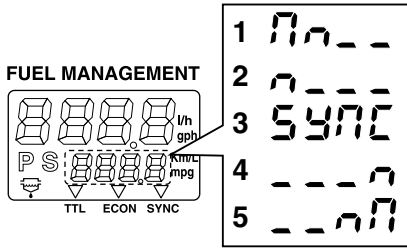

ZMU01754

1. Η ταχύτητα του αριστερού κινητήρα είναι υψηλότερη
2. Η ταχύτητα του αριστερού κινητήρα είναι ελαφρώς υψηλότερη
3. Η ταχύτητα είναι ομοίμορφα συγχρονισμένη μεταξύ του αριστερού και του δεξιού κινητήρα
4. Η ταχύτητα του δεξιού κινητήρα είναι ελαφρώς υψηλότερη
5. Η ταχύτητα του δεξιού κινητήρα είναι πιο υψηλή

Αν οι ταχύτητες των δύο μηχανών δεν είναι συγχρονισμένες κατά την πλοήγηση, η διόρθωση της γωνίας κλίσης ή του γκαζιού μπορεί να τις συγχρονίσει.

Αν απαιτούνται μεγάλες διαφορές σε γωνία κλίσης ή γκάζί για να συγχρονιστούν οι μηχανές, συμβουλευτείτε τον αντιπρόσωπο της Yamaha σχετικά με τις ρυθμίσεις που πρέπει να γίνουν στα καλώδια του γκαζιού.

RMU26793

## Προειδοποιητική ένδειξη υδατοπαγίδας

Αυτή η ένδειξη αναβοσβήνει όταν μαζεύεται νερό στην υδατοπαγίδα. Σε μια τέτοια περίπτωση, σβήστε τη μηχανή και στραγγίξτε το νερό από την υδατοπαγίδα.

Αυτή η ένδειξη λειτουργεί μόνο εφόσον υπάρχει ένας αισθητήρας υδατοπαγίδας.

## FUEL MANAGEMENT

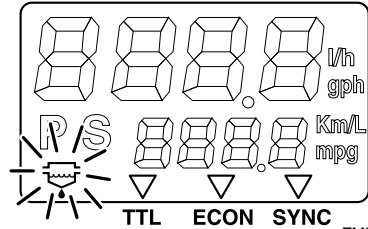

ZMU01755

RMU31653

## 6Y8 Μετρητές πολλαπλών λειτουργιών

Οι μετρητές πολλαπλών λειτουργιών έχουν 6 μονάδες μετρητών: μονάδα στροφόμετρου (τετράγωνη ή στρογγυλή), μονάδα κοντέρ (τετράγωνη), μονάδα μέτρησης ταχύτητας & καυσίμου (τετράγωνη ή στρογγυλή) και μετρητή διαχείρισης καυσίμου (τετράγωνο). Το σύστημα ένδειξης διαφέρει λίγο μεταξύ των στρογγυλών και των τετράγωνων τύπων. Ελέγξτε προσεκτικά το μοντέλο και τον τύπο της μονάδας σας. Αυτό το βιβλίο περιγράφει κυρίως τις προειδοποιητικές ενδείξεις. Για περισσότερες λεπτομέρειες σχετικά με τη ρύθμιση των μετρητών ή την αλλαγή των συστημάτων ένδειξης, αναφερθείτε στο βιβλίο οδηγιών που συνοδεύει τον μετρητή.

RMU36184

## 6Y8 Στροφόμετρα πολλαπλών λειτουργιών

Το στροφόμετρο δείχνει τις περιστροφές του κινητήρα ανά λεπτό. Έχει τις λειτουργίες μετρητή κλίσης, ρύθμισης της χαμηλής ταχύτητας, ένδειξη νερού ψύξης/θερμοκρασίας κινητήρα, ένδειξη τάσης μπαταρίας, ένδειξη συνολικών ωρών/ωρών ταξιδιού, ένδειξη πίεσης λαδιού, προειδοποίηση ανίχνευσης νερού, προειδοποίηση προβλήματος κινητήρα και ενημέρωση περιοδικής συντήρησης. Αν έχει τοποθετηθεί αισθητήρας πίεσης του νερού ψύξης, η μονάδα μπορεί να εμφανίσει επίσης την ένδειξη πίεσης του νερού ψύξης. Ακόμα όμως κι αν δεν έχει τοποθετηθεί αι-

# Όργανα και ενδείξεις

σθητήρας πίεσης του νερού ψύξης, η ένδειξη πίεσης του νερού ψύξης μπορεί να εμφανίζεται συνδέοντας έναν προαιρετικό αισθητήρα στην μονάδα. Συμβουλευτείτε τον αντιπρόσωπο της Yamaha σχετικά με τον προαιρετικό αισθητήρα. Η μονάδα του στροφόμετρου είναι διαθέσιμη σε στρογγυλό ή τετράγωνο τύπο. Ελέγξτε τον τύπο της μονάδας στροφόμετρου που έχετε.

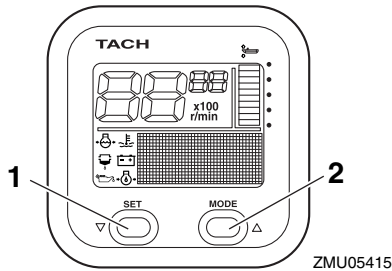

ZMU05415

1. Πλήκτρο Set
2. Πλήκτρο Mode

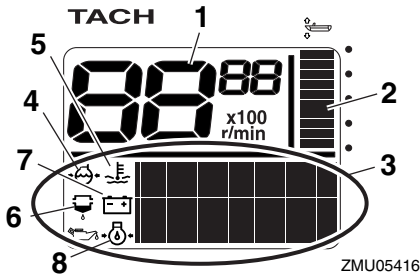

ZMU05416

1. Στροφόμετρο
2. Μετρητής κλίσης
3. Ένδειξη πολλαπλών λειτουργιών
4. Πίεση νερού ψύξης
5. Θερμοκρασία νερού ψύξης/κινητήρα
6. Προειδοποιητική ένδειξη ανίχνευσης νερού
7. Τάση μπαταρίας
8. Στάθμη λαδιού (τετράχρωμα μοντέλα)

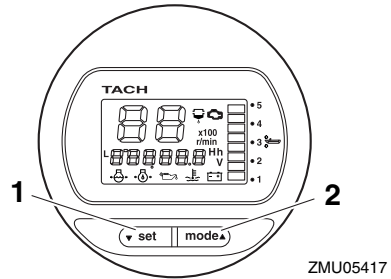

ZMU05417

1. Πλήκτρο Set
2. Πλήκτρο Mode

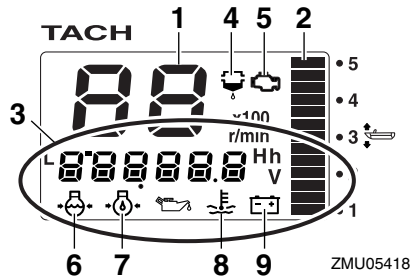

ZMU05418

1. Στροφόμετρο
2. Μετρητής κλίσης
3. Ένδειξη πολλαπλών λειτουργιών
4. Προειδοποιητική ένδειξη ανίχνευσης νερού
5. Προειδοποιητική ένδειξη προβλήματος κινητήρα/συντήρησης
6. Πίεση νερού ψύξης
7. Στάθμη λαδιού (τετράχρωμα μοντέλα)
8. Θερμοκρασία νερού ψύξης/κινητήρα
9. Τάση μπαταρίας

RMU36110

## Έλεγχος κατά την εκκίνηση

Τοποθετήστε το μοχλό του χειριστηρίου στη νεκρά και στρέψτε το γενικό διακόπτη στη θέση "ON" (on). Αφού ανάψουν όλες οι ενδείξεις καθώς και η ένδειξη συνολικών ωρών, ο μετρητής θα περάσει σε κανονική λειτουργία. Αν ηχεί ο βομβητής και αναβοσβήνει η προειδοποιητική ένδειξη της υδατοπαγίδας, συμβουλευτείτε αμέσως τον αντιπρόσωπο της Yamaha.

## ΣΗΜΕΙΩΣΗ:

Για να σταματήσετε το βομβητή, πιέστε “set” (set) ή “mode” (mode).

RMU38621

## Πληροφορίες για το Yamaha Security System

Στρέψτε τον γενικό διακόπτη στη θέση “ON” (on), η τρέχουσα θέση λειτουργίας του Yamaha Security System (Κλειδωμένη / Ξεκλειδωτη) θα εμφανιστεί στην οθόνη ενδείξεων.

## Ξεκλειδωτη θέση

## Κλειδωμένη θέση

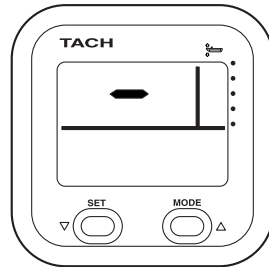

ZMU06459

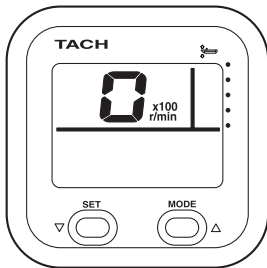

ZMU06457

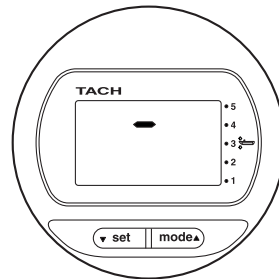

ZMU06460

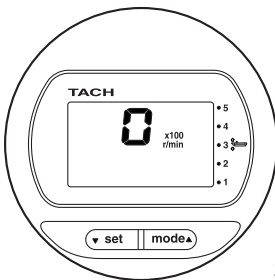

ZMU06458

RMU36130

## Προειδοποίηση χαμηλής πίεσης λαδιού

Όταν η πίεση λαδιού του κινητήρα πέσει πολύ χαμηλά, αρχίζει να αναβοσβήνει η προειδοποιητική ένδειξη χαμηλής πίεσης λαδιού και η ταχύτητα του κινητήρα μειώνεται αυτόματα σε περίπου 2000 στροφές/λεπτό.

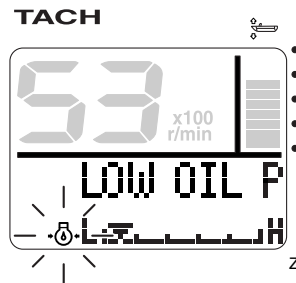

ZMU05430

## TACH

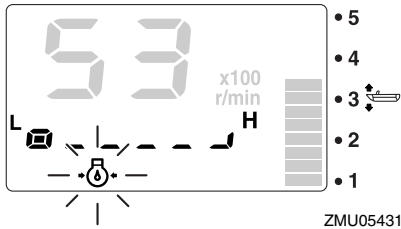

ZMU05431

Σταματήστε αμέσως τον κινητήρα αν ηχήσει ο βομβητής και αναβοσβήνει η ένδειξη χαμηλής πίεσης λαδιού. Ελέγξτε την ποσότητα λαδιού του κινητήρα και αναπληρώστε αν χρειάζεται. Αν ενεργοποιηθεί ο προειδοποιητικός μηχανισμός παρ' όλο που η στάθμη του λαδιού είναι σωστή, επικοινωνήστε με τον αντιπρόσωπο της Yamaha.

RCM01601

### ΠΡΟΣΟΧΗ

Μην συνεχίσετε τη λειτουργία της μηχανής αν έχει ενεργοποιηθεί το προειδοποιητικό σύστημα χαμηλής πίεσης λαδιού. Αλλιώς, θα πάθει σοβαρή ζημιά ο κινητήρας.

RMU36221

### Προειδοποίηση υπερθέρμανσης

Αν η θερμοκρασία του κινητήρα ανέβει υπερβολικά στη διάρκεια της πλεύσης, αρχίζει να αναβοσβήνει η προειδοποιητική ένδειξη υπερθέρμανσης. Η ταχύτητα του κινητήρα θα μειωθεί αυτόματα σε περίπου 2000 στροφές/λεπτό.

## TACH

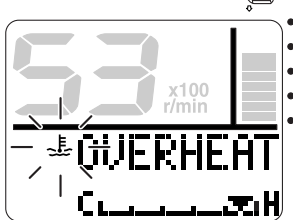

ZMU05421

## TACH

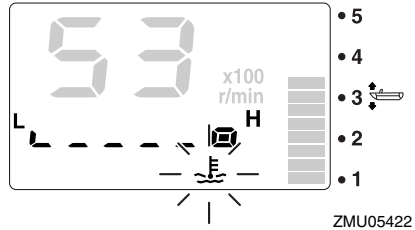

ZMU05422

Σταματήστε αμέσως τη μηχανή αν ηχήσει ο βομβητής και ενεργοποιηθεί το προειδοποιητικό σύστημα υπερθέρμανσης. Ελέγξτε μήπως έχει φράξει η εισαγωγή του νερού ψύξης.

RCM01592

### ΠΡΟΣΟΧΗ

- Μην συνεχίσετε τη λειτουργία της μηχανής αν αναβοσβήνει η προειδοποιητική ένδειξη υπερθέρμανσης. Αλλιώς, θα πάθει σοβαρή ζημιά ο κινητήρας.
- Μην συνεχίσετε τη λειτουργία της μηχανής αν έχει ενεργοποιηθεί το προειδοποιητικό σύστημα. Αν δεν μπορείτε να εντοπίσετε και να διορθώσετε το πρόβλημα, συμβουλευτείτε τον αντιπρόσωπο της Yamaha.

RMU36150

### Προειδοποίηση υδατοπαγίδας

Αυτή η ένδειξη αναβοσβήνει όταν μαζεύεται νερό στην υδατοπαγίδα (φίλτρο καυσίμου) στη διάρκεια της πλεύσης. Σε μια τέτοια περίπτωση, σβήστε αμέσως τον κινητήρα και αναφερθείτε στη σελίδα 95 αυτού του βιβλίου για να αδειάσετε το νερό από το φίλτρο καυσίμου. Επιστρέψτε στο λιμάνι το συντομότερο και επικοινωνήστε αμέσως με τον αντιπρόσωπο της Yamaha.

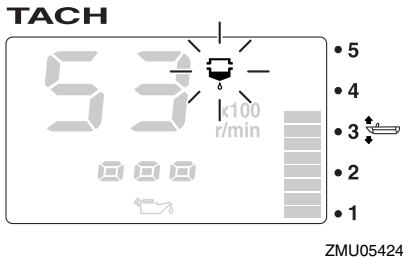
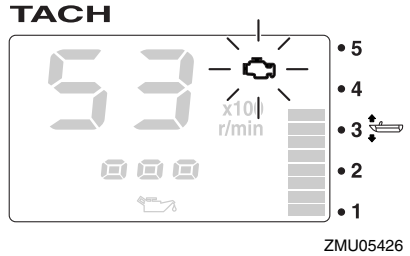
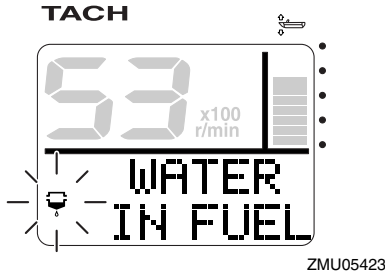

RCM00910

## ΠΡΟΣΟΧΗ

**Βενζίνη αναμιγμένη με νερό μπορεί να προκαλέσει ζημιά στον κινητήρα.**

RMU36160

## Προειδοποίηση προβλήματος κινητήρα

Αυτή η ένδειξη αναβοσβήνει όταν ο κινητήρας δεν λειτουργεί σωστά στη διάρκεια της πλεύσης. Επιστρέψτε στο λιμάνι το συντομότερο και επικοινωνήστε αμέσως με τον αντιπρόσωπο της Yamaha.

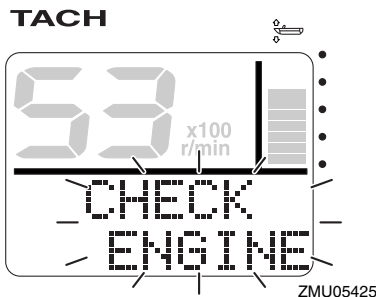

RCM00920

## ΠΡΟΣΟΧΗ

**Σε μια τέτοια περίπτωση, ο κινητήρας δεν θα λειτουργήσει σωστά. Συμβουλευτείτε αμέσως τον αντιπρόσωπο της Yamaha.**

RMU36170

## Προειδοποιητική ένδειξη χαμηλής τάσης μπαταρίας

Όταν πέφτει η τάση της μπαταρίας, αρχίζει να αναβοσβήνει η προειδοποιητική ένδειξη τάσης μπαταρίας και η αξία της τάσης της μπαταρίας. Αν ενεργοποιηθεί ο μηχανισμός χαμηλής τάσης μπαταρίας, επιστρέψτε στο λιμάνι το συντομότερο. Συμβουλευτείτε τον αντιπρόσωπο της Yamaha σχετικά με τη φόρτιση της μπαταρίας.

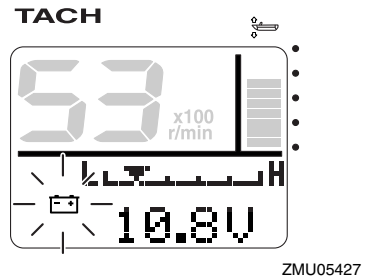

# Όργανα και ενδείξεις

## TACH

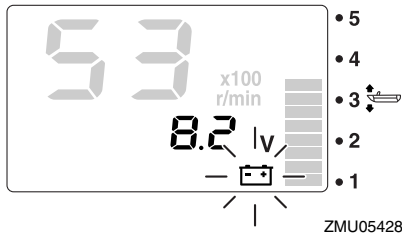

RMU36232

## 6Y8 Μετρητές ταχύτητας & καυσίμου πολλαπλών λειτουργιών

Η μονάδα του μετρητή ταχύτητας & καυσίμου δείχνει την ταχύτητα του σκάφους και έχει επιπλέον μετρητή καυσίμου, ένδειξη συνολικής κατανάλωσης καυσίμου, ένδειξη οικονομίας καυσίμου, ένδειξη ροής καυσίμου και ένδειξη τάσης συστήματος. Η επιλογή της ένδειξης γίνεται με χρήση των πλήκτρων “set” (set) και “mode” (mode) όπως περιγράφεται σ’ αυτό το τμήμα. Αν έχει τοποθετηθεί αισθητήρας ταχύτητας, η μονάδα μπορεί να εμφανίσει επίσης την ένδειξη ταξιδιού. Ακόμα όμως κι αν δεν έχει τοποθετηθεί αισθητήρας ταχύτητας, η ένδειξη ταξιδιού μπορεί να εμφανίζεται συνδέοντας έναν προαιρετικό αισθητήρα στην μονάδα. Επιπλέον, με τη σύνδεση προαιρετικών αισθητήρων στη μονάδα, μπορείτε να έχετε διαθέσιμες και τις ενδείξεις θερμοκρασίας επιφάνειας νερού, βάθους και ρολογιού. Συμβουλευτείτε τον αντιπρόσωπο της Yamaha σχετικά με τους προαιρετικούς αισθητήρες.

Η μονάδα μέτρησης ταχύτητας & καυσίμου είναι διαθέσιμη σε στρογγυλό ή τετράγωνο τύπο. Ελέγξτε τον τύπο της μονάδας μέτρησης ταχύτητας & καυσίμου που έχετε για πληροφορίες σχετικά με τον χειρισμό.

Την πρώτη φορά που θα ενεργοποιηθεί ο γενικός διακόπτης, ανάβουν δοκιμαστικά όλες οι ενδείξεις. Μετά από λίγα δευτερόλεπτα, το όργανο θα περάσει σε κανονική λειτουργία.

Για λεπτομέρειες, αναφερθείτε στις οδηγίες χρήσης που συνοδεύουν τον μετρητή.

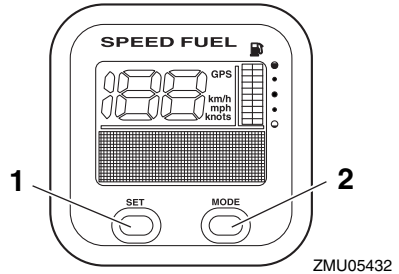

1. Πλήκτρο Set
2. Πλήκτρο Mode

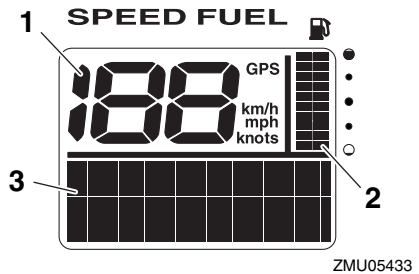

1. Κοντέρ
2. Μετρητής Καυσίμου
3. Ένδειξη πολλαπλών λειτουργιών

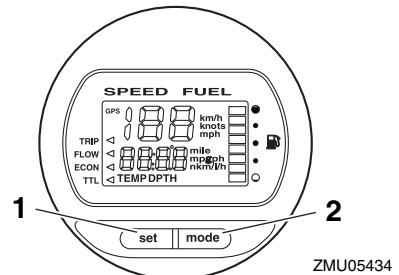

1. Πλήκτρο Set
2. Πλήκτρο Mode



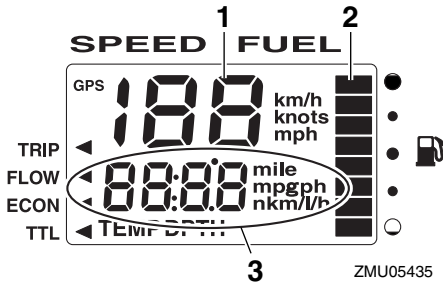

1. Κοντέρ
2. Μετρητής Καυσίμου
3. Ένδειξη πολλαπλών λειτουργιών

RMU36241

## 6Y8 Κοντέρ πολλαπλών λειτουργιών

Η μονάδα του κοντέρ δείχνει την ταχύτητα του σκάφους και διαθέτει επιπλέον μετρητή καυσίμου και ένδειξη τάσης συστήματος. Η επιλογή της ένδειξης γίνεται με χρήση των πλήκτρων “set” (set) και “mode” (mode) όπως περιγράφεται σ’ αυτό το τμήμα. Επιπλέον, το κοντέρ μπορεί να εμφανίζει την επιθυμητή μονάδα μέτρησης όπως χιλιόμετρα, μίλια ή κόμβους. Αν έχει τοποθετηθεί αισθητήρας ταχύτητας, η μονάδα μπορεί να εμφανίσει επίσης την ένδειξη ταξιδιού. Ακόμα όμως κι αν δεν έχει τοποθετηθεί αισθητήρας ταχύτητας, η ένδειξη ταξιδιού μπορεί να εμφανίζεται συνδέοντας έναν προαιρετικό αισθητήρα στην μονάδα. Επιπλέον, με τη σύνδεση προαιρετικών αισθητήρων στη μονάδα, μπορείτε να έχετε διαθέσιμες και τις ενδείξεις θερμοκρασίας επιφάνειας νερού, βάθους και ρολογιού. Συμβουλευτείτε τον αντιπρόσωπο της Yamaha σχετικά με τους προαιρετικούς αισθητήρες.

Την πρώτη φορά που θα ενεργοποιηθεί ο γενικός διακόπτης, ανάβουν δοκιμαστικά όλες οι ενδείξεις. Μετά από λίγα δευτερόλεπτα, το όργανο θα περάσει σε κανονική λειτουργία.

Για λεπτομέρειες, αναφερθείτε στις οδηγίες χρήσης που συνοδεύουν τον μετρητή.

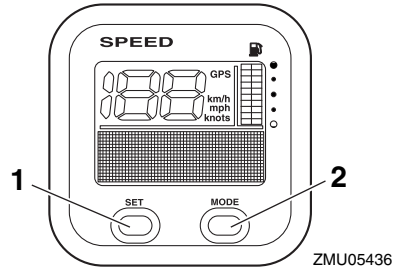

1. Πλήκτρο Set
2. Πλήκτρο Mode

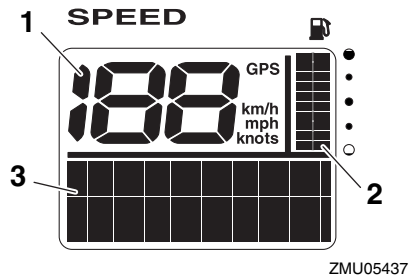

1. Κοντέρ
2. Μετρητής Καυσίμου
3. Ένδειξη πολλαπλών λειτουργιών

RMU36250

## 6Y8 Μετρητές διαχείρισης καυσίμου πολλαπλών λειτουργιών

Ο μετρητής διαχείρισης καυσίμου διαθέτει μετρητή ροής καυσίμου, ένδειξη συνολικής καταπόνησης, ένδειξη οικονομίας καυσίμου και ένδειξη υπολειπόμενου καυσίμου. Η επιλογή της ένδειξης γίνεται με χρήση των πλήκτρων “set” (set) και “mode” (mode) όπως περιγράφεται σ’ αυτό το τμήμα. Για λεπτομέρειες, αναφερθείτε στις οδηγίες χρήσης που συνοδεύουν τον μετρητή.

Την πρώτη φορά που θα ενεργοποιηθεί ο γενικός διακόπτης, ανάβουν δοκιμαστικά όλες οι ενδείξεις. Μετά από λίγα δευτερόλεπτα, το όργανο θα περάσει σε κανονική λειτουργία.

# Όργανα και ενδείξεις

Για λεπτομέρειες, αναφερθείτε στις οδηγίες χρήσης που συνοδεύουν τον μετρητή.

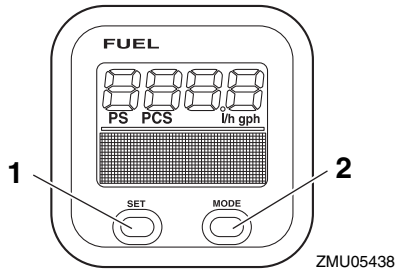

1. Πλήκτρο Set
2. Πλήκτρο Mode

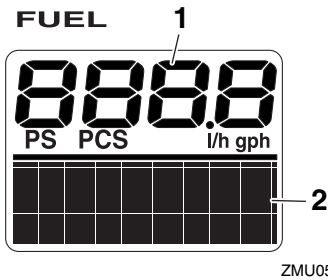

1. Μετρητής ροής καυσίμου
2. Ένδειξη πολλαπλών λειτουργιών

RMU26803

## Προειδοποιητικό σύστημα

RCM00091

### ΠΡΟΣΟΧΗ

Μην συνεχίσετε τη λειτουργία της μηχανής αν έχει ενεργοποιηθεί το προειδοποιητικό σύστημα. Αν δεν μπορείτε να εντοπίσετε και να διορθώσετε το πρόβλημα, συμβουλευτείτε τον αντιπρόσωπο της Yamaha.

RMU26827

### Προειδοποίηση υπερθέρμανσης

Αυτή η μηχανή διαθέτει προειδοποιητικό μηχανισμό υπερθέρμανσης. Αν η θερμοκρασία του κινητήρα ανέβει υπερβολικά, ενεργοποιείται ο προειδοποιητικός μηχανισμός.

- Η ταχύτητα του κινητήρα θα μειωθεί αυτόματα σε περίπου 2000 στροφές/λεπτό.
- Η προειδοποιητική ένδειξη υπερθέρμανσης ανάβει ή αναβοσβήνει.

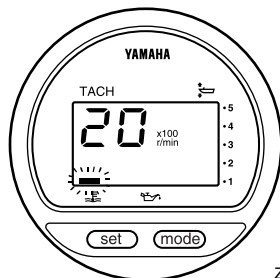

ZMU01757

- Θα ηχήσει ο βομβητής.

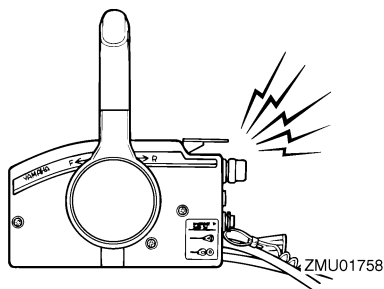

ZMU01758

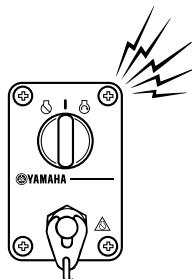

ZMU04583

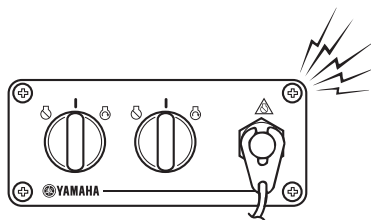

ZMU07859

Αν ενεργοποιηθεί το προειδοποιητικό σύστημα, σταματήστε τον κινητήρα και ελέγξτε τις εισαγωγές του νερού ψύξης:

- Ελέγξτε τη γωνία κλίσης για να βεβαιωθείτε ότι η εισαγωγή του νερού ψύξης είναι κάτω από το νερό.
- Ελέγξτε μήπως έχει φράξει η εισαγωγή του νερού ψύξης.

Για τους χρήστες δύο μηχανών:

Αν ενεργοποιηθεί το προειδοποιητικό σύστημα υπερθέρμανσης της μιας μηχανής, η μηχανή επιβραδύνει. Για να σταματήσετε το προειδοποιητικό σύστημα της μηχανής που δεν έχει υπερθερμανθεί, κλείστε το γενικό διακόπτη της μηχανής που έχει υπερθερμανθεί. Αν ενεργοποιηθεί το προειδοποιητικό σύστημα, σταματήστε τον κινητήρα και σικώστε την εξωλέμβια για να ελέγξετε μήπως έχει φράξει η εισαγωγή του νερού ψύξης. Αν το προειδοποιητικό σύστημα παραμένει ενεργοποιημένο, σικώστε την μηχανή που έχει υπερθερμανθεί και επιστρέψτε στο λιμάνι.

# Σύστημα ελέγχου κινητήρα

RMU35025

## Προειδοποίηση χαμηλής πίεσης λαδιού

Αν η πίεση του λαδιού πέσει πολύ χαμηλά, θα ενεργοποιηθεί το προειδοποιητικό σύστημα.

- Η ταχύτητα του κινητήρα θα μειωθεί αυτόματα σε περίπου 2000 στροφές/λεπτό. Η προειδοποιητική ένδειξη χαμηλής πίεσης λαδιού θα ανάψει ή θα αναβοσβήνει.

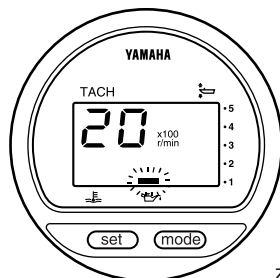

ZMU01828

- Θα ηχήσει ο βομβητής.

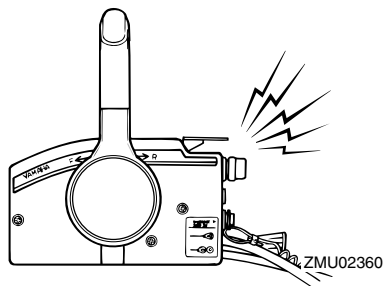

ZMU02360

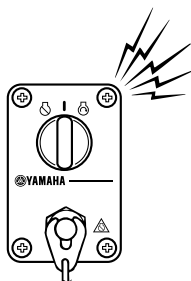

ZMU07012

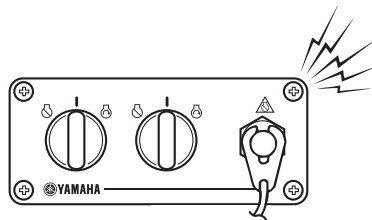

ZMU07859

Αν ενεργοποιηθεί το προειδοποιητικό σύστημα, σταματήστε τον κινητήρα αμέσως μόλις είναι ασφαλές να το κάνετε. Ελέγξτε τη στάθμη του λαδιού και προσθέστε λάδι αν χρειάζεται. Αν η στάθμη του λαδιού είναι σωστή και το προειδοποιητικό σύστημα δεν απενεργοποιείται, επικοινωνήστε με τον αντιπρόσωπο της Yamaha.

Για τους χρήστες δύο μηχανών:

Αν ενεργοποιηθεί το προειδοποιητικό σύστημα χαμηλής πίεσης λαδιού της μιας μηχανής, οι δύο μηχανές θα μειώσουν την ταχύτητά τους και θα ηχήσει ο βομβητής. Για να σταματήσετε το προειδοποιητικό σύστημα της μηχανής που δεν έχει επηρεαστεί από τη χαμηλή πίεση του λαδιού, κλείστε το γενικό διακόπτη της μηχανής που έχει χαμηλή πίεση λαδιού.

RMU43951

## Προειδοποίηση υδατοπαγίδας

Η εξωλέμβια είναι εφοδιασμένη με σύστημα συναγερμού διαχωριστή νερού. Αν το νερό που διαχωρίζεται από το καύσιμο υπερβαίνει μια ορισμένη ποσότητα, ενεργοποιείται το προειδοποιητικό σύστημα.

- Η προειδοποιητική ένδειξη υδατοπαγίδας του Στροφόμετρου Πολλαπλών Λειτουργιών 6Y8 θα ανάψει ή θα αναβοσβήνει.

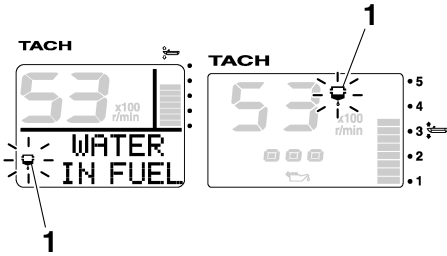

ZMU06963

1. Προειδοποιητική ένδειξη υδατοπαγίδας
- Ο βομβητής ηχεί διακοπτόμενα όταν ο μοχλός του χειριστηρίου είναι στη νεκρά.

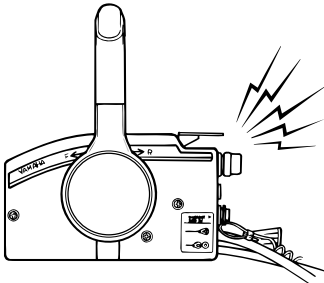

ZMU07011

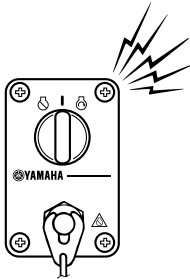

ZMU07012

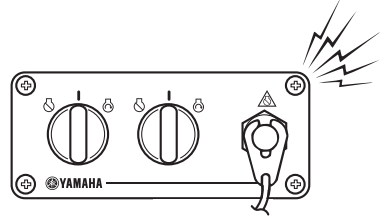

ZMU07859

Αν ενεργοποιηθεί το προειδοποιητικό σύστημα, σβήστε τον κινητήρα και εξετάστε το φίλτρο καυσίμου. Αν βρείτε νερό στο καύσιμο, συμβουλευτείτε τον αντιπρόσωπο της Yamaha.

RCM02340

## ΠΡΟΣΟΧΗ

Αν και ο βομβητής θα σταματήσει όταν πάρει μπροστά ο κινητήρας και ο μοχλός του χειριστηρίου μετακινηθεί στην θέση πρόσω ή όπισθεν, μην χρησιμοποιήσετε την εξωλέμβια μηχανή. Αλλιώς, θα πάθει σοβαρή ζημιά ο κινητήρας.

RMU26902

## Εγκατάσταση

Οι πληροφορίες αυτού του τμήματος είναι ενδεικτικές. Δεν είναι δυνατόν να δώσουμε πλήρεις οδηγίες για κάθε πιθανό συνδυασμό σκάφους και μηχανής. Η σωστή τοποθέτηση εξαρτάται εν μέρει από την εμπειρία και τον συγκεκριμένο συνδυασμό σκάφους-μηχανής.

RWM01590

### ΠΡΟΕΙΛΟΠΟΙΗΣΗ

- Η υπερβολική ταχύτητα μπορεί να προκαλέσει σοβαρή αστάθεια στο σκάφος. Μην τοποθετείτε μια εξωλέμβια με περισσότερη ισχύ (ίππους) από τη μέγιστη που αναφέρεται στην πλάκα προδιαγραφών του σκάφους. Αν το σκάφος δεν έχει πλάκα προδιαγραφών, συμβουλευτείτε τον κατασκευαστή του.
- Λάθος τοποθέτηση της εξωλέμβιας μηχανής μπορεί να οδηγήσει σε επικίνδυνες καταστάσεις όπως κακό χειρισμό, απώλεια ελέγχου ή κίνδυνο πυρκαγιάς. Στα μοντέλα μόνιμης στήριξης, θα πρέπει ο αντιπρόσωπος ή κάποιος άλλος έμπειρος τεχνικός να κάνει την τοποθέτηση.

RMU33481

### Τοποθέτηση της εξωλέμβιας μηχανής

Η εξωλέμβια πρέπει να τοποθετείται έτσι ώστε το σκάφος να είναι καλά ισορροπημένο. Αλλιώς, θα είναι δύσκολη η οδήγηση. Στα σκάφη με μία μηχανή, τοποθετήστε την εξωλέμβια πάνω στην κεντρική γραμμή (γραμμή της καρίνας) του σκάφους. Στα σκάφη με δύο μηχανές, τοποθετήστε τις εξωλέμβιες σε ίση απόσταση από την κεντρική γραμμή. Συμβουλευτείτε τον αντιπρόσωπο της Yamaha ή τον κατασκευαστή του σκάφους για πληροφορίες σχετικά με τον καθορισμό της κατάλληλης θέσης τοποθέτησης.

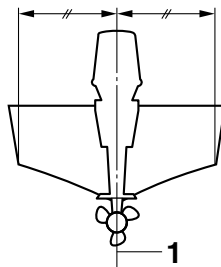

ZMU01760

1. Κεντρική γραμμή (γραμμή καρίνας)

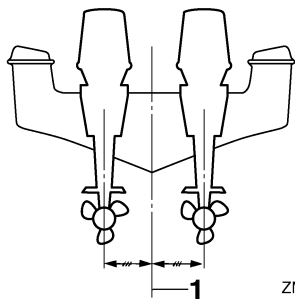

ZMU05141

1. Κεντρική γραμμή (γραμμή καρίνας)

RMU26934

### Ύψος τοποθέτησης (κάτω μέρος του σκάφους)

Το ύψος τοποθέτησης της εξωλέμβιας επηρεάζει την απόδοση και την αξιοπιστία της. Αν τοποθετηθεί πολύ ψηλά, η προπέλα μπορεί να βγει στο αέρα, πράγμα που θα μειώσει την προώθηση λόγω εκτεταμένου γλιστρήματος της προπέλας, ενώ οι εισαγωγές νερού του συστήματος ψύξης μπορεί να μην δέχονται επαρκές νερό, πράγμα που θα προκαλέσει υπερθέρμανση. Αν η μηχανή τοποθετηθεί πολύ χαμηλά, η αντίσταση του νερού αυξάνεται και συνεπώς η απόδοση και οι επιδόσεις του κινητήρα μειώνονται.

Συνήθως, η εξωλέμβια τοποθετείται έτσι ώστε η πλάκα κατά της σπηλαιώσης να είναι ευθυγραμμισμένη με το κάτω μέρος του σκάφους. Το ιδανικό ύψος τοποθέτησης της εξωλέμβιας επηρεάζεται από το συνδυασμό σκάφους-μηχανής και την επιθυμητή χρήση. Οι δοκιμές σε διαφορετικά ύψη βοηθούν στον καθορισμό του ιδανικού

ύψους τοποθέτησης. Συμβουλευτείτε τον αντι-πρόσωπο της Yamaha ή τον κατασκευαστή του σκάφους για πληροφορίες σχετικά με τον καθορισμό του κατάλληλου ύψους τοποθέτησης.

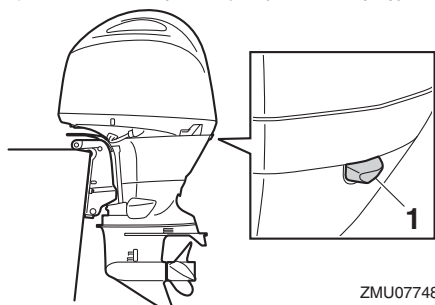

## 1. Τρύπα ρελαντί

RCM01634

### **ΠΡΟΣΟΧΗ**

- Βεβαιωθείτε ότι η τρύπα ρελαντί είναι αρκετά ψηλά ώστε να μην περνά νερό στο εσωτερικό του κινητήρα, ακόμα κι αν το σκάφος είναι ακίνητο με το μέγιστο φορτίο.
- Ακατάλληλο ύψος της μηχανής ή εμπόδια στην ομαλή ροή του νερού (λόγω της σχεδίασης ή της κατάστασης του σκάφους, ή αξεσουάρ όπως σκάλες πρύμνης ή βυθόμετρα) μπορεί να δημιουργήσουν ψεκάσμο νερού στον αέρα όταν το σκάφος ταξιδεύει. Αν ο κινητήρας πιτσιλιέται συνεχώς από σταγονίδια νερού, μπορεί να περάσει αρκετό νερό μέσα από το άνοιγμα της εισαγωγής του καπακιού και να προκαλέσει σοβαρή βλάβη. Εξαλείψτε την αιτία του ψεκάσμου νερού στον αέρα.

RMU36381

## Πρώτη φορά λειτουργίας

RMU40510

### Ανεφοδιασμός με λάδι κινητήρα

Η μηχανή αποστέλλεται από το εργοστάσιο χωρίς λάδι στον κινητήρα. Αν ο αντιπρόσωπος δεν έχει βάλει λάδι, θα πρέπει να το κάνετε εσείς προτού βάλετε μπροστά τον κινητήρα. **ΠΡΟΣΟΧΗ: Βεβαιωθείτε ότι ο κινητήρας είναι γεμάτος με λάδι κινητήρα πριν λειτουργήσετε την εξωλέμβια μηχανή για πρώτη φορά. Αλλιώς, θα πάθει σοβαρή ζημιά ο κινητήρας.** [RCM02240]

Το ακόλουθο αυτοκόλλητο, που είναι κολλημένο στην εξωλέμβια από το εργοστάσιο, θα πρέπει να αφαιρείται μετά το πρώτο γέμισμα του κινητήρα με λάδι. Για περισσότερες πληροφορίες σχετικά με τον έλεγχο της στάθμης του λαδιού, αναφερθείτε στη σελίδα 51.



ZMU01710

RMU30174

### Στρώσιμο του κινητήρα

Η νέα σας μηχανή απαιτεί μια περίοδο στρωσίματος ώστε οι επιφάνειες των κινούμενων μερών που έρχονται σε επαφή να φθαρούν ομοιόμορφα. Το σωστό στρώσιμο βοηθά στο να έχει ο κινητήρας τις σωστές επιδόσεις και μεγαλύτερη διάρκεια ζωής. **ΠΡΟΣΟΧΗ: Αν δεν εκτελέσετε τη διαδικασία στρωσίματος θα μειωθεί η διάρκεια ζωής του κινητήρα και μπορεί ακόμα και να πάθει ζημιά.** [RCM00801]

RMU41222

### Διαδικασία στρωσίματος της μηχανής

Η νέα σας μηχανή απαιτεί μια περίοδο στρωσίματος 10 ωρών ώστε οι επιφάνειες των κινούμε-

νων μερών που έρχονται σε επαφή να φθαρούν ομοιόμορφα.

Λειτουργήστε τον κινητήρα υπό φορτίο (με ταχύτητα και με προπέλα τοποθετημένη) για 10 ώρες ως ακολούθως. Όταν στρώνετε τη μηχανή, αποφύγετε εκτεταμένο ρελαντί, ταραγμένα νερά και περιοχές με κίνηση.

1. Για την 1η ώρα λειτουργίας:  
Λειτουργήστε τη μηχανή σε διάφορες ταχύτητες μέχρι τις 2000 στροφές/λεπτό ή περίπου με το γκάτζι στη μέση της διαδρομής.
2. Για την 2η ώρα λειτουργίας:  
Αυξήστε την ταχύτητα του κινητήρα όσο χρειάζεται ώστε να πλανάει το σκάφος (αλλά αποφύγετε λειτουργία με τέρμα το γκάτζι), μετά υποχωρήστε το γκάτζι διατηρώντας το σκάφος σε ταχύτητα πλαναρίσματος.
3. Για τις υπόλοιπες 8 ώρες λειτουργίας:  
Λειτουργήστε τον κινητήρα με οποιαδήποτε ταχύτητα. Όμως, αποφύγετε να τον λειτουργείτε με το γκάτζι στο τέρμα για πάνω από 5 λεπτά κάθε φορά.
4. Μετά τις πρώτες 10 ώρες λειτουργίας:  
Λειτουργήστε κανονικά τον κινητήρα.

RMU36400

### Μάθετε το σκάφος σας

Το κάθε σκάφος συμπεριφέρεται διαφορετικά. Να οδηγείτε προσεκτικά ώσπου να μάθετε πώς συμπεριφέρεται το σκάφος σας κάτω από διαφορετικές συνθήκες και με διαφορετικές γωνίες κλίσης (δείτε σελίδα 61).

RMU36413

### Έλεγχοι πριν βάλετε μπροστά τη μηχανή

RWM01921

#### ΠΡΟΕΙΔΟΠΟΙΗΣΗ

Αν κάποιο σημείο του τμήματος “Έλεγχοι πριν βάλετε μπροστά τη μηχανή” δεν λειτουργεί σωστά, πηγαίνετε το για έλεγχο και επισκευή πριν χρησιμοποιήσετε την εξωλέμβια μηχανή. Αλλιώς, μπορεί να προκληθεί ατύχημα.



RCM00120

## ΠΡΟΣΟΧΗ

**Μην βάζετε μπροστά τον κινητήρα έξω από το νερό. Μπορεί να προκληθεί υπερθέρμανση και σοβαρή ζημιά στον κινητήρα.**

RMU36421

## Στάθμη καυσίμου

Βεβαιωθείτε ότι έχετε αρκετό καύσιμο για το ταξίδι σας. Ένας καλός κανόνας είναι να χρησιμοποιείτε 1/3 του καυσίμου για να πάτε στον προορισμό σας, 1/3 για να επιστρέψετε και 1/3 ως απόθεμα έκτακτης ανάγκης. Με το σκάφος επίπεδο πάνω σε τρέιλερ ή στο σκάφος, στρέψτε το κλειδί στη θέση "ON" (on) και ελέγξτε τη στάθμη του καυσίμου. Για οδηγίες σχετικές με τον ανεφοδιασμό με καύσιμο, αναφερθείτε στη σελίδα 55.

RMU40770

## Αφαίρεση του καπακιού

Για τους ακόλουθους ελέγχους, αφαιρέστε το καπάκι από τη λεκάνη.

Για να αφαιρέσετε το καπάκι, απελευθερώστε τους μοχλούς ασφάλισης και σηκώστε το καπάκι.

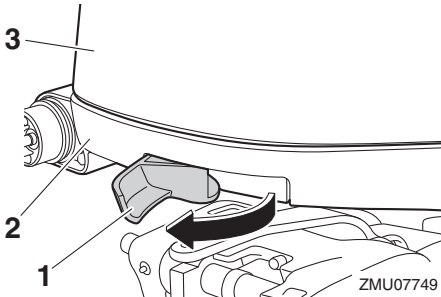

1. Μοχλός ασφάλισης του καπακιού
2. Λεκάνη
3. Καπάκι

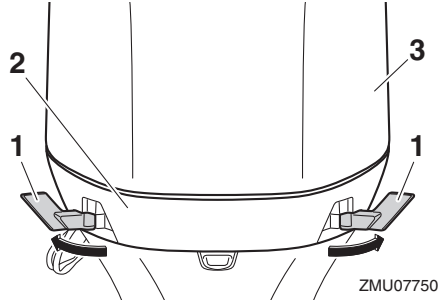

1. Μοχλός ασφάλισης του καπακιού
2. Λεκάνη
3. Καπάκι

RMU36442

## Σύστημα καυσίμου

RWM00060

### ⚠ ΠΡΟΕΙΔΟΠΟΙΗΣΗ

Η βενζίνη και οι αναθυμιάσεις της είναι εξαιρετικά εύφλεκτες και εκρηκτικές ύλες. Μην καπνίζετε όταν βάζετε καύσιμο στην εξωλέμβια και μείνετε μακριά από σπίθες, φλόγες ή άλλες πηγές ανάφλεξης.

RWM00910

### ⚠ ΠΡΟΕΙΔΟΠΟΙΗΣΗ

Η διαρροή καυσίμου μπορεί να προκαλέσει φωτιά ή έκρηξη.

- Ελέγχετε τακτικά για διαρροές καυσίμου.
- Αν βρείτε κάποια διαρροή, το σύστημα καυσίμου θα πρέπει να επισκευαστεί από έμπειρο μηχανικό. Ακατάλληλες επισκευές μπορεί να κάνουν επισφαλή τη χρήση της εξωλέμβιας.

RMU36451

## Έλεγχος για διαρροές καυσίμου

- Ελέγξτε για διαρροές καυσίμου ή αναθυμιάσεις βενζίνης στο σκάφος.
- Ελέγξτε για διαρροή καυσίμου από το σύστημα καυσίμου.
- Ελέγξτε το δοχείο καυσίμου και τους αγωγούς του καυσίμου για ρωγμές, φουσκώματα ή άλλες ζημιές.

# Λειτουργία

RMU37322

## Έλεγχος του φίλτρου καυσίμου

Ελέγξτε το φίλτρο καυσίμου και βεβαιωθείτε ότι είναι καθαρό και χωρίς νερό. Αν βρείτε μέσα στο καύσιμο νερό ή σημαντική ποσότητα κατακαθιών, το δοχείο καυσίμου θα πρέπει να ελεγχθεί και να καθαριστεί από τον αντιπρόσωπο της Yamaha.

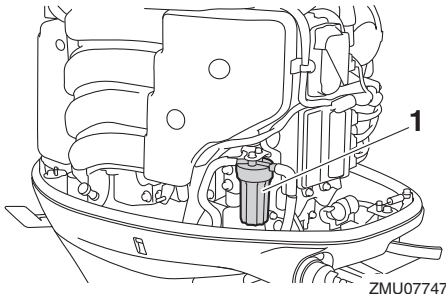

ZMU07747

1. Φίλτρο καυσίμου

RMU40541

## Χειριστήρια

- Στρέψτε το τιμόνι τέρμα αριστερά και δεξιά. Βεβαιωθείτε ότι κινείται ομαλά χωρίς εμπόδια σε όλη τη διαδρομή και δεν είναι υπερβολικά σφιχτό ή χαλαρό.
- Δοκιμάστε το χειριστήριο αρκετές φορές για να δείτε αν κολλάει σε κάποιο σημείο της διαδρομής του. Θα πρέπει να κινείται ομαλά σε όλη τη διαδρομή.
- Ελέγξτε τις συνδέσεις του γκαζιού και της ντίζας ταχυτήτων για φθορές ή χαλάρωμα.

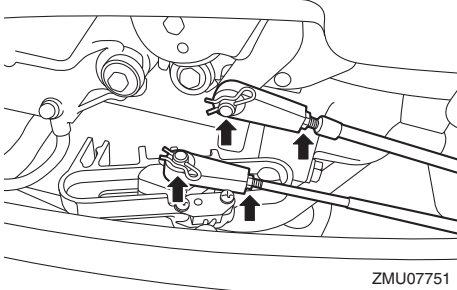

ZMU07751

RMU40362

## Καλώδιο (κορδόνι) σταματήματος του κινητήρα

Εξετάστε το καλώδιο σταματήματος του κινητήρα και τον συνδετήρα για ζημιές όπως κοψίματα, σπασίματα ή φθορά.

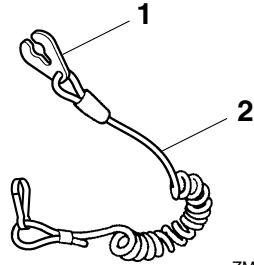

ZMU06873

1. Συνδετήρας
2. Καλώδιο (κορδόνι) σταματήματος του κινητήρα

RMU40993

## Λάδι κινητήρα

1. Τοποθετήστε την εξωλέμβια σε κάθετη θέση (χωρίς κλίση). **ΠΡΟΣΟΧΗ:** Αν η εξωλέμβια μηχανή δεν είναι σε επίπεδη θέση, η στάθμη του λαδιού που δείχνει η ράβδος μέτρησης δεν θα είναι ακριβής. [RCM01861]
2. Βγάλτε τη ράβδο μέτρησης και σκουπίστε την.

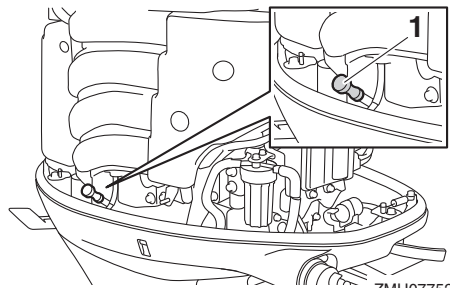

ZMU07752

1. Δείκτης στάθμης λαδιού
3. Εισάγετε εντελώς τον δείκτη στάθμης λαδιού και ξαναβγάλτε τον.
4. Ελέγξτε ότι η στάθμη του λαδιού στη ράβδο μέτρησης είναι μεταξύ της μέγιστης και της ελάχιστης ένδειξης. Αν η στάθμη του λαδιού

δεν είναι στη σωστή στάθμη ή αν το λάδι είναι γαλακτώδες ή βρώμικο, συμβουλευτείτε τον αντιπρόσωπο της Yamaha.

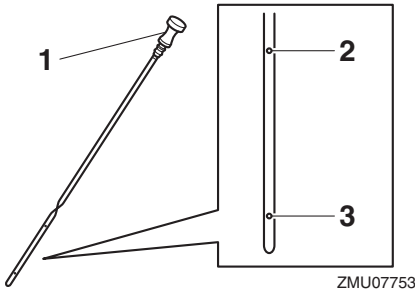

1. Δείκτης στάθμης λαδιού
2. Πάνω ένδειξη
3. Κάτω σημάδι

RMU40411

## Εξωλέμβια μηχανή

- Βεβαιωθείτε ότι η εξωλέμβια είναι καλά συνδεδεμένη και ελέγξτε τα μπουλόνια στήριξης της εξωλέμβιας μήπως έχουν χαλαρώσει.
- Ελέγξτε την προπέλα για τυχόν ζημιές.
- Ελέγξτε για διαρροές λαδιού.

RMU36493

## Εξάρτημα πλυσίματος

Βεβαιωθείτε ότι ο σωλήνας ποτίσματος του συστήματος πλυσίματος είναι καλά βιδωμένος στην υποδοχή της λεκάνης. **ΠΡΟΣΟΧΗ:** Αν η μούφα σύνδεσης του σωλήνα ποτίσματος δεν έχει συνδεθεί καλά, μπορεί να διαρρεύσει νερό ψύξης και ο κινητήρας να υπερθερμανθεί κατά την λειτουργία. [RCM01801]

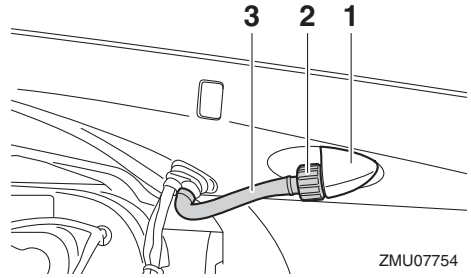

1. Εξάρτημα Προσαρμογής
2. Μούφα σύνδεσης σωλήνα ποτίσματος
3. Εξάρτημα πλυσίματος

RMU40751

## Τοποθέτηση του καπακιού

1. Ελέγξτε την ελαστική τσιμούχα για τυχόν ζημιά. Αν η ελαστική τσιμούχα έχει ζημιά, αντικαταστήστε την στον αντιπρόσωπο της Yamaha.

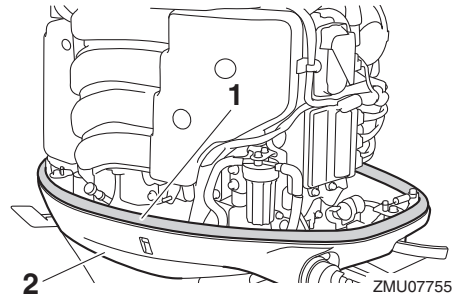

1. Ελαστική τσιμούχα
2. Λεκάνη
2. Βεβαιωθείτε ότι η ελαστική τσιμούχα εφαρμόζει σε όλη τη διαδρομή γύρω από τη λεκάνη.
3. Βεβαιωθείτε ότι όλοι οι μοχλοί ασφάλισης του καπακιού είναι τραβηγμένοι προς τα έξω.
4. Ευθυγραμμίστε τις 3 προεξοχές του καπακιού με τους αντίστοιχους συγκρατητές της λεκάνης και μετά τοποθετήστε το καπάκι πάνω στη λεκάνη.

# Λειτουργία

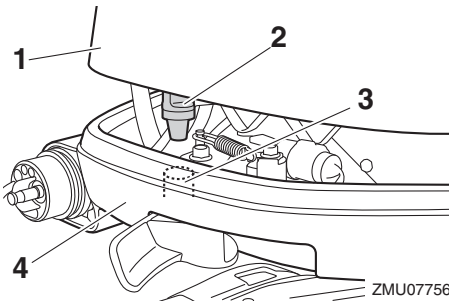

1. Καπάκι
2. Προεξοχή
3. Συγκρατητής
4. Λεκάνη

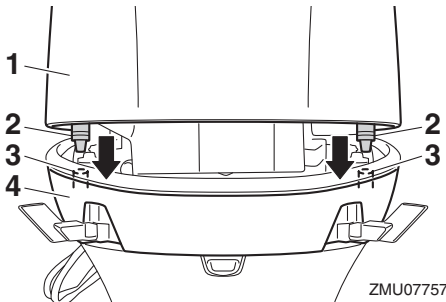

1. Καπάκι
  2. Προεξοχή
  3. Συγκρατητής
  4. Λεκάνη
5. Πιέστε τους μοχλούς ασφάλισης του καπακιού προς τα μέσα για να ασφαλίσετε το καπάκι.

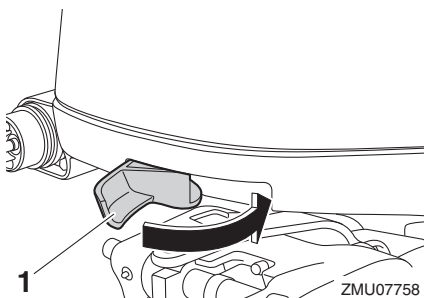

1. Μοχλός ασφάλισης του καπακιού

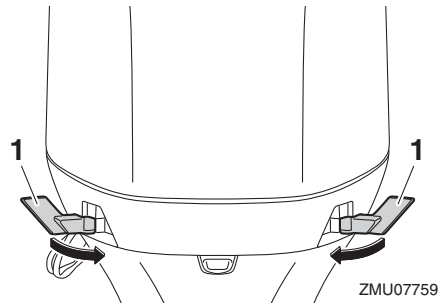

1. Μοχλός ασφάλισης του καπακιού
6. Ελέγξτε την εφαρμογή του καπακιού πιέζοντάς το με τα δύο χέρια. **ΠΡΟΣΟΧΗ:** Αν το καπάκι δεν τοποθετηθεί σωστά, μπορεί να εισχωρήσει νερό στο καπάκι και να προκαλέσει βλάβη στον κινητήρα ή το καπάκι μπορεί να εκτιναχθεί στις υψηλές ταχύτητες. [RCM02370]

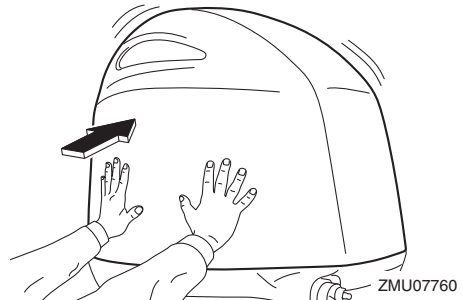

RMU29159

Έλεγχος του συστήματος ηλεκτρικής κλίσης και ανύψωσης

RWM01930

## ΠΡΟΕΙΔΟΠΟΙΗΣΗ

- Ποτέ μην πηγαίνετε κάτω από τη λεκάνη όταν είναι ανυψωμένη, ακόμα και αν έχει ασφαλίσει με το μοχλό στήριξης της ανύψωσης. Μπορεί να προκληθεί σοβαρός τραυματισμός αν η εξωλέμβια πέσει κατά λάθος.
- Μέλη του σώματος μπορεί να συντριβούν ανάμεσα στη μηχανή και το βραχίονα όταν η μηχανή ανυψώνεται ή παίρνει κλίση.

- Βεβαιωθείτε ότι δεν υπάρχει κανείς κοντά στην εξωλέμβια μηχανή όταν εκτελείτε αυτόν τον έλεγχο.

1. Ελέγξτε τη μονάδα ηλεκτρικής κλίσης και ανύψωσης για σημάδια διαρροής λαδιού.
2. Ελέγξτε όλους τους διακόπτες ηλεκτρικής κλίσης και ανύψωσης στο χειριστήριο και τη λεκάνη της μηχανής και βεβαιωθείτε ότι λειτουργούν.
3. Ανυψώστε την εξωλέμβια και βεβαιωθείτε ότι η ράβδος κλίσης και οι ράβδοι ανύψωσης είναι εντελώς τεντωμένες.

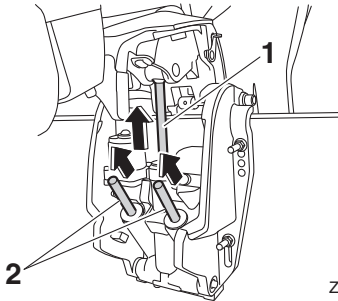

ZMU07762

1. Ράβδος ανύψωσης
  2. Ράβδος κλίσης
4. Χρησιμοποιήστε το μοχλό στήριξης της ανύψωσης για να ασφαλίσετε τη μηχανή στην ανυψωμένη θέση. Πιέστε λίγο το διακόπτη κατεβάσματος ώστε η μηχανή να στηριχτεί από το μοχλό στήριξης της ανύψωσης.

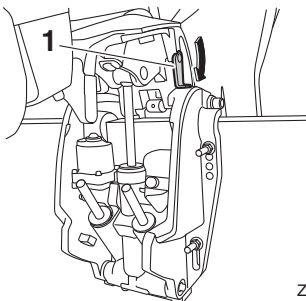

ZMU07763

1. Μοχλός στήριξης ανύψωσης

5. Βεβαιωθείτε ότι η ράβδος κλίσης και οι ράβδοι ανύψωσης δεν έχουν διάβρωση ή άλλα ελαττώματα.
6. Ενεργοποιήστε το διακόπτη κατεβάσματος ώπου οι ράβδοι κλίσης να υποχωρήσουν εντελώς μέσα στους κυλίνδρους.

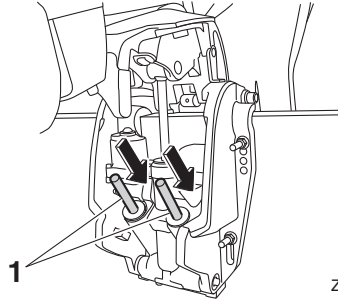

ZMU07764

1. Ράβδος κλίσης
7. Ενεργοποιήστε το διακόπτη κλίσης προς τα κάτω ώπου η ράβδος ανύψωσης να ανοίξει εντελώς. Απασφαλίστε το μοχλό στήριξης της ανύψωσης.

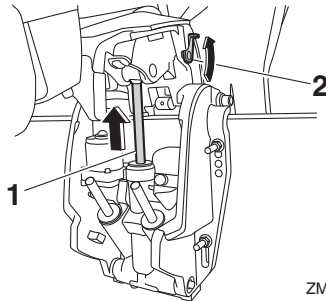

ZMU07765

1. Ράβδος ανύψωσης
  2. Μοχλός στήριξης ανύψωσης
8. Κατεβάστε την εξωλέμβια μηχανή. Ελέγξτε τη σωστή λειτουργία της ράβδου κλίσης και των ράβδων ανύψωσης.

RMU36582

## Μπαταρία

Βεβαιωθείτε ότι η μπαταρία είναι σε καλή κατάσταση και πλήρως φορτισμένη. Βεβαιωθείτε ότι οι συνδέσεις της μπαταρίας είναι καθαρές, ασφαλείς και καλυμμένες από μονωτικά καλύμματα.

# Λειτουργία

Οι ηλεκτρικές επαφές της μπαταρίας και τα καλώδια πρέπει να είναι καθαρά και σωστά συνδεδεμένα, αλλιώς η μπαταρία δεν θα ξεκινήσει τον κινητήρα.

Αναφερθείτε στις οδηγίες του κατασκευαστή της μπαταρίας για τους απαραίτητους ελέγχους.

RMU30026

## Ανεφοδιασμός με καύσιμο

RWM01830



### ΠΡΟΕΙΔΟΠΟΙΗΣΗ

- Η βενζίνη και οι αναθυμιάσεις της είναι εξαιρετικά εύφλεκτα και εκρηκτικά υλικά. Πάντα να ακολουθείτε αυτή τη διαδικασία για τον ανεφοδιασμό με καύσιμο ώστε να μειώσετε το ενδεχόμενο πυρκαγιάς και έκρηξης.
- Η βενζίνη είναι δηλητηριώδης και μπορεί να προκαλέσει τραυματισμό ή θάνατο. Να είστε προσεκτικοί με τη βενζίνη. Ποτέ μην ρουφάτε καύσιμο με το στόμα. Αν καταπιείτε βενζίνη, εισπνεύσετε πολλούς ατμούς βενζίνης ή πάει βενζίνη στα μάτια σας, επικοινωνήστε αμέσως με έναν γιατρό. Αν χυθεί βενζίνη στο δέρμα σας, πλυθείτε αμέσως με σαπούνι και νερό. Αν χυθεί βενζίνη στα ρούχα σας, αλλάξτε τα.

1. Βεβαιωθείτε ότι ο κινητήρας είναι σβηστός.
2. Βεβαιωθείτε ότι το σκάφος είναι σε έναν καλά αεριζόμενο υπαίθριο χώρο, είτε έχοντας αγκυροβολήσει είτε σε τρέιλερ.
3. Βεβαιωθείτε ότι δεν είναι κανείς μέσα στο σκάφος.
4. Μην καπνίζετε και μείνετε μακριά από σπίθες, φλόγες, στατικό ηλεκτρισμό ή άλλες αιτίες ανάφλεξης.
5. Αν χρησιμοποιείτε φορητό δοχείο για αποθήκευση και διάθεση καυσίμου, χρησιμοποιείτε μόνο ένα τοπικά εγκεκριμένο δοχείο BENZINHS.
6. Ακουμπήστε το ακροφύσιο του καυσίμου στο άνοιγμα του δοχείου ή στο χωνί για να αποφύγετε τις ηλεκτροστατικές σπίθες.

7. Γεμίστε το δοχείο καυσίμου, αλλά όχι υπερβολικά. **ΠΡΟΕΙΔΟΠΟΙΗΣΗ! Μην παραγεμίσετε. Το καύσιμο διαστέλλεται και μπορεί να υπερχειλίσει αν αυξηθεί η θερμοκρασία.** [RWM02610]
8. Σφίξτε καλά την τάπα του δοχείου καυσίμου.
9. Αν χυθεί βενζίνη, σκουπίστε την αμέσως με στεγνά πανιά. Απαλλαγείτε από τα πανιά σύμφωνα με τους τοπικούς νόμους ή κανονισμούς.

RMU40251

## Λειτουργία του κινητήρα

RWM02600



### ΠΡΟΕΙΔΟΠΟΙΗΣΗ

Αυτό το προϊόν εκπέμπει καυσαέρια που περιέχουν μονοξείδιο του άνθρακα, ένα άχρωμο και άοσμο αέριο που μπορεί να προκαλέσει εγκεφαλικές βλάβες ή θάνατο αν εισπνευστεί. Τα συμπτώματα περιλαμβάνουν ναυτία, ζάλη και νύστα. Ο χώρος του οδηγού και οι καμπίνες θα πρέπει να αερίζονται καλά. Μην φράζετε τις εξόδους των καυσαερίων.

RMU31813

## Τροφοδοσία με καύσιμο

1. Αν υπάρχει σύνδεση καυσίμου ή βαλβίδα καυσίμου στο σκάφος, συνδέστε καλά τον αγωγό καυσίμου στη σύνδεση ή ανοίξτε τη βαλβίδα καυσίμου.
2. Πιέστε την αντλία εκκίνησης, με την ένδειξη του βέλους να δείχνει επάνω, ώσπου να τη νιώσετε να σκληραίνει.

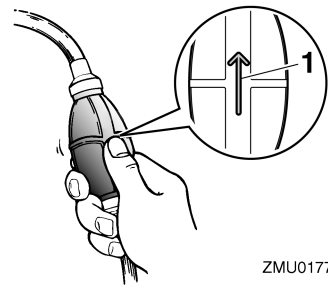

ZMU01770

1. Βέλος

RMU27494

## Άναμμα του κινητήρα

RWM01600

### ΠΡΟΕΙΔΟΠΟΙΗΣΗ

Πριν βάλετε μπροστά τη μηχανή, βεβαιωθείτε ότι το σκάφος είναι καλά δεμένο και ότι μπορείτε να αποφύγετε τυχόν εμπόδια. Βεβαιωθείτε ότι δεν υπάρχουν κολυμβητές στο νερό κοντά σας.

RMU42420

## Μοντέλα με ηλεκτρική εκκίνηση και χειριστήριο

RWM01840

### ΠΡΟΕΙΔΟΠΟΙΗΣΗ

- Αν δεν συνδέσετε το καλώδιο σταματήματος, το σκάφος θα φύγει μακριά σε περίπτωση που πέσει ο οδηγός στο νερό. Συνδέστε το καλώδιο σταματήματος του κινητήρα σε ένα ασφαλές σημείο στα ρούχα, το χέρι ή το πόδι σας όταν οδηγείτε. Μην συνδέετε το καλώδιο σε ρούχα που μπορεί να σχιστούν. Προσέξτε μην πιαστεί κάπου το κορδόνι και δεν λειτουργήσει.
- Προσοχή μην τραβήξετε κατά λάθος το καλώδιο στη διάρκεια της κανονικής λειτουργίας. Απώλεια ισχύος κινητήρα σημαίνει σημαντική απώλεια ελέγχου του πηδαλιού. Επίσης, χωρίς ισχύ, το σκάφος μπορεί να επιβραδύνει απότομα. Αυτό μπορεί να πετάξει μπροστά τους ανθρώπους και τα αντικείμενα του σκάφους.

1. Αν έχει επιλεγεί η κλειδωμένη θέση του Yamaha Security System, χρησιμοποιήστε τον πομπό του χειριστηρίου για να επιλέξετε την ξεκλειδωτή θέση. Θα ακουστούν δύο σύντομα μπιπ καθώς το Yamaha Security System ξεκλειδώνει. Για περισσότερες πληροφορίες, αναφερθείτε στη σελίδα 21.

### ΣΗΜΕΙΩΣΗ:

- Αν δεν θυμάστε ποια είναι η τρέχουσα θέση λειτουργίας του συστήματος ασφαλείας, πέ-

στε το πλήκτρο κλειδώματος ή ξεκλειδώματος για να το αρχικοποιήσετε.

- Η εμβέλεια του σήματος του πομπού του χειριστηρίου ποικίλει ανάλογα με τη θέση τοποθέτησης του δέκτη. Για σωστή λειτουργία του Yamaha Security System, χρησιμοποιήστε τον πομπό όσο πιο κοντά γίνεται στον δέκτη.
  - Αν το Yamaha Security System δεν λειτουργεί σωστά, επαναλάβετε τη διαδικασία ενεργοποίησης.
2. Τοποθετήστε το μοχλό του χειριστηρίου στη θέση "N" (νεκρά).

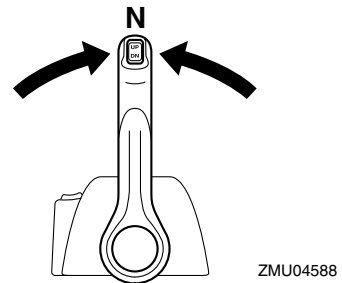
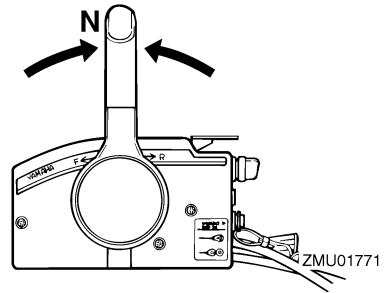

### ΣΗΜΕΙΩΣΗ:

Το σύστημα προστασίας από εκκίνηση με ταχύτητα εμποδίζει τον κινητήρα να πάρει μπροστά αν δεν είναι στη νεκρά.

3. Συνδέστε το καλώδιο σταματήματος του κινητήρα σε ένα ασφαλές σημείο στα ρούχα, το χέρι ή το πόδι σας. Μετά τοποθετήστε το συνδετήρα που υπάρχει στο άλλο άκρο του καλωδίου, στον διακόπτη σταματήματος του κινητήρα.

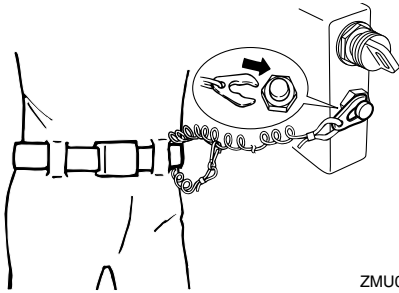

ZMU06983

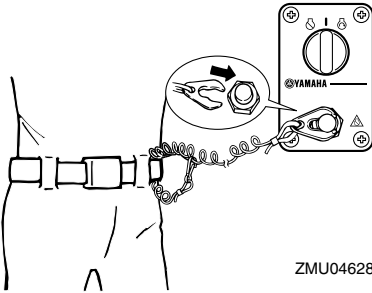

ZMU04628

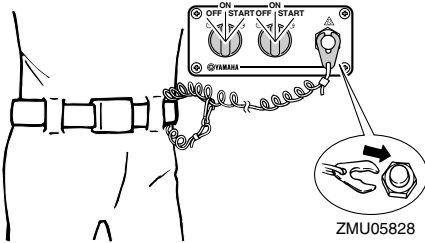

ZMU05828

4. Τοποθετήστε το γενικό διακόπτη στη θέση “ON” (on).

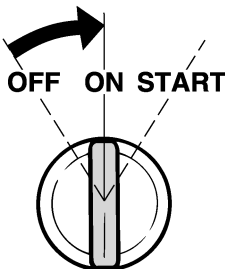

ZMU01773

## ΣΗΜΕΙΩΣΗ:

Για τους χρήστες δύο μηχανών: Όταν ενεργοποιείται ο γενικός διακόπτης, ηχεί ο βομβητής για μερικά δευτερόλεπτα και μετά σταματά αυτόματα. Ο βομβητής ενεργοποιείται επίσης αν μια από τις μηχανές μπουκώσει.

5. Στρέψτε το γενικό διακόπτη στη θέση “START” (start) και κρατήστε τον για έως 5 δευτερόλεπτα.

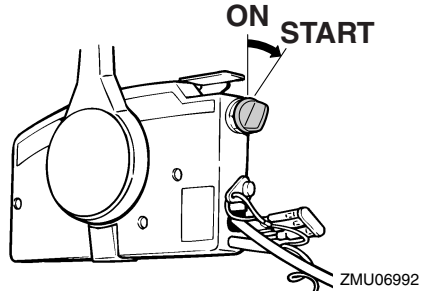

ZMU06992

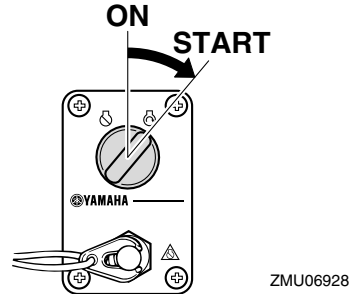

ZMU06928

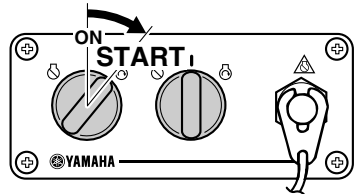

ZMU05830

6. Αμέσως μόλις πάρει μπροστά ο κινητήρας, απελευθερώστε τον γενικό διακόπτη και αφήστε τον να επιστρέψει στη θέση “ON”



(on). **ΠΡΟΣΟΧΗ:** Ποτέ μην τοποθετείτε το γενικό διακόπτη στη θέση “START” (start) όταν ο κινητήρας λειτουργεί. Μην αφήνετε τη μίζα να γυρίζει για πάνω από 5 δευτερόλεπτα. Αν η μίζα γυρίζει συνεχώς για πάνω από 5 δευτερόλεπτα, η μπαταρία θα χάσει γρήγορα το φορτίο της και δεν θα μπορείτε να βάλετε μπροστά τον κινητήρα. Επίσης, μπορεί να πάθει βλάβη η μίζα. Αν ο κινητήρας δεν πάρει μπροστά μετά από 5 δευτερόλεπτα, επαναφέρετε το γενικό διακόπτη στη θέση “ON” (on), περιμένετε 10 δευτερόλεπτα, και μετά ξαναπροσπαθήστε. [RCM00192]

RMU36510

## Έλεγχοι αφού βάλετε μπροστά τη μηχανή

RMU41360

### Νερό ψύξης

Βεβαιωθείτε ότι υπάρχει σταθερή ροή νερού από το ενδεικτικό του νερού ψύξης. Η συνεχής ροή νερού από το ενδεικτικό δείχνει ότι η αντλία νερού στέλνει νερό στις διόδους ψύξης.

### ΣΗΜΕΙΩΣΗ:

Όταν ανάβει η μηχανή, μπορεί να υπάρχει μια μικρή καθυστέρηση πριν το νερό αρχίσει να ρέει από το ενδεικτικό του νερού ψύξης.

RCM02250

### ΠΡΟΣΟΧΗ

Αν δεν τρέχει συνέχεια νερό από το ενδεικτικό όταν λειτουργεί ο κινητήρας, μπορεί να προκληθεί υπερθέρμανση και σοβαρή βλάβη. Σβήστε τον κινητήρα και ελέγξτε αν έχει φράξει η εισαγωγή του νερού ψύξης στη λεκάνη ή το ενδεικτικό του νερού ψύξης. Αν δεν μπορείτε να εντοπίσετε και να διορθώσετε το πρόβλημα, συμβουλευτείτε τον αντιπρόσωπο της Yamaha.

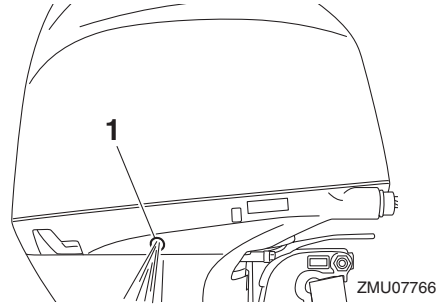

1. Ενδεικτικό νερού ψύξης

RMU27670

## Ζέσταμα του κινητήρα

RMU41231

### Διαδικασία για ζέσταμα της μηχανής

1. Μόλις πάρει μπροστά ο κινητήρας, αφήστε τον στο ρελαντί ώσπου να σταθεροποιηθεί και να ζεσταθεί, ώστε να ζεσταθεί και να έχει τη μέγιστη απόδοση και επιτάχυνση. Αν δεν το κάνετε, θα μειωθεί η διάρκεια ζωής του κινητήρα.
2. Βεβαιωθείτε ότι η προειδοποιητική ένδειξη χαμηλής πίεσης λαδιού παραμένει σβηστή. **ΠΡΟΣΟΧΗ:** Αν αναβοσβήνει η προειδοποιητική ένδειξη χαμηλής πίεσης λαδιού μόλις πάρει μπροστά ο κινητήρας, σβήστε τον κινητήρα. Αλλιώς, θα πάθει σοβαρή ζημιά ο κινητήρας. Συμβουλευτείτε τον αντιπρόσωπο της Yamaha. [RCM02380]

RMU36531

## Έλεγχοι μετά το ζέσταμα του κινητήρα

RMU36541

### Αλλαγή ταχύτητας

Με το σκάφος καλά αγκυροβολημένο, και χωρίς να ανοίξετε το γκάζι, βεβαιωθείτε ότι οι ταχύτητες αλλάζουν ομαλά από πρόσω σε όπισθεν και πίσω στη νεκρά.

RMU40460

### Διακόπτες σταματήματος

Εκτελέστε την ακόλουθη διαδικασία για να βεβαιωθείτε ότι ο γενικός διακόπτης και ο διακό-

# Λειτουργία

πτης σταματήματος του κινητήρα λειτουργούν σωστά.

- Βεβαιωθείτε ότι ο κινητήρας σβήνει όταν ο γενικός διακόπτης γυρίζει στη θέση “OFF” (off).
- Βεβαιωθείτε ότι αφαιρώντας τον συνδετήρα από τον διακόπτη σταματήματος του κινητήρα, η μηχανή σβήνει.
- Βεβαιωθείτε ότι η μηχανή δεν παίρνει μπροστά αν έχει αφαιρεθεί ο συνδετήρας από τον διακόπτη σταματήματος του κινητήρα.

RMU31733

## Αλλαγή ταχύτητας

RWM00180

### **ΠΡΟΕΙΔΟΠΟΙΗΣΗ**

Πριν βάλετε ταχύτητα, βεβαιωθείτε ότι δεν υπάρχουν κολυμβητές ή εμπόδια στο νερό κοντά σας.

RCM01610

### **ΠΡΟΣΟΧΗ**

Ζεστάνετε τον κινητήρα πριν βάλετε ταχύτητα. Ωσπου να ζεσταθεί ο κινητήρας, η ταχύτητα ρελαντί μπορεί να είναι ψηλότερη από την κανονική. Η ανεβασμένη ταχύτητα ρελαντί μπορεί να μην επιτρέπει την επαναφορά της νεκράς. Αν συμβεί αυτό, σβήστε τον κινητήρα, βάλτε νεκρά και μετά βάλτε πάλι μπροστά τον κινητήρα για να ζεσταθεί.

Για να βάλετε ταχύτητα από νεκρά

1. Τραβήξτε πάνω τη σκανδάλη κλειδώματος σε νεκρά (αν υπάρχει).

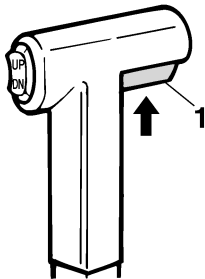

ZMU01727

1. Σκανδάλη κλειδώματος σε νεκρά

2. Μετακινήστε το μοχλό του χειριστήριου αποφασιστικά και ζωηρά μπροστά (ταχύτητα πρόσω) ή πίσω (ταχύτητα όπισθεν) κατά περίπου 35° (θα νιώσετε ένα κλειδώμα).

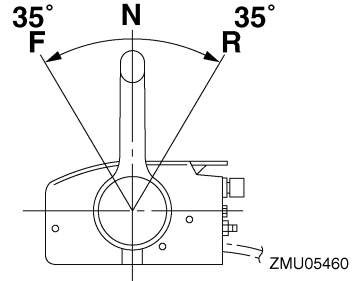

ZMU05460

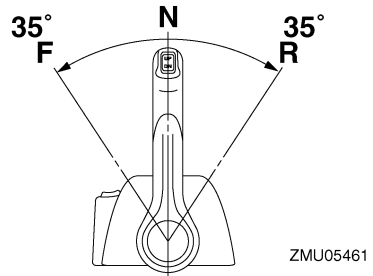

ZMU05461

Για να αλλάξετε από ταχύτητα (πρόσω/όπισθεν) σε νεκρά

1. Κλείστε το γκάτσι ώστε ο κινητήρας να επιβραδύνει στην ταχύτητα ρελαντί.

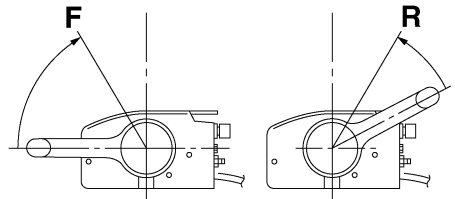

ZMU05462

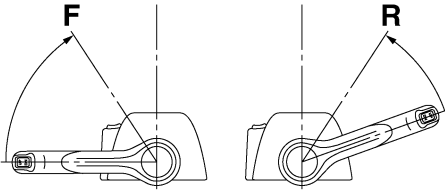

ZMU05463

2. Μόλις ο κινητήρας φτάσει σε ρελαντί με ταχύτητα, μετακινήστε το μοχλό του χειριστήριου αποφασιστικά και ζωηρά στη θέση της νεκράς.

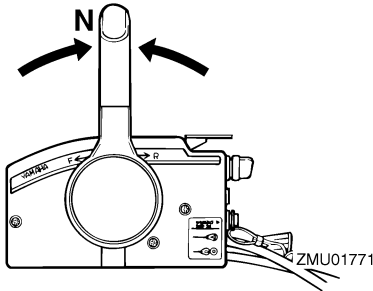

ZMU01771

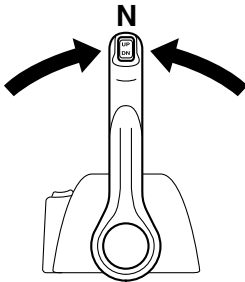

ZMU04588

RMU31742

## Σταμάτημα του σκάφους

RWM01510



### ΠΡΟΕΙΔΟΠΟΙΗΣΗ

- Μην χρησιμοποιείτε την όπισθεν για να φρενάρετε ή να σταματήσετε το σκάφος γιατί θα σας κάνει να χάσετε τον έλεγχο, να τιναχτείτε ή μπορεί να έχει αντίκτυπο στο πηδάλιο ή σε

άλλα μέρη του σκάφους. Αυτό μπορεί να αυξήσει τον κίνδυνο σοβαρού τραυματισμού. Μπορεί επίσης να προκαλέσει ζημιά στον μηχανισμό αλλαγής ταχυτήτων.

- Μην αλλάζετε σε όπισθεν όταν ταξιδεύετε σε ταχύτητες πναρισματος. Μπορεί να προκύψει απώλεια ελέγχου, να μπουν νερά στο σκάφος ή να πάθει ζημιά.

Το σκάφος δεν είναι εφοδιασμένο με ξεχωριστό σύστημα φρεναρίσματος. Σταματά με την αντίσταση του νερού όταν ο μοχλός του γκαζιού κλείνει εντελώς. Η απόσταση σταματήματος ποικίλει ανάλογα με το μικτό βάρος, τις συνθήκες στην επιφάνεια του νερού και την κατεύθυνση του ανέμου.

RMU27821

## Σβήσιμο του κινητήρα

Πριν σβήσετε τον κινητήρα, αφήστε τον πρώτα να κρυσέει για μερικά λεπτά στο ρελαντί ή σε χαμηλή ταχύτητα. Το σβήσιμο του κινητήρα αμέσως μετά από λειτουργία σε υψηλή ταχύτητα δεν συνιστάται.

RMU44390

## Διαδικασία

1. Στρέψτε τον γενικό διακόπτη στη θέση "OFF" (off).

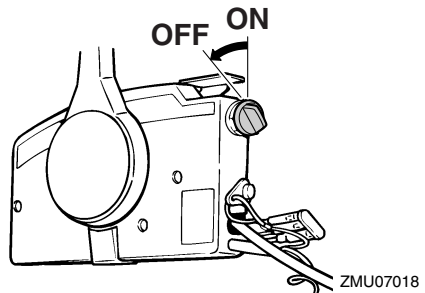

ZMU07018

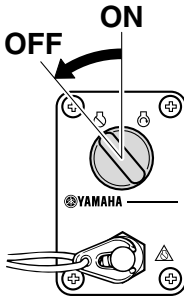

ZMU06932

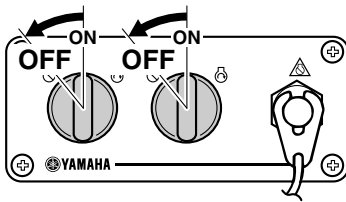

ZMU05833

2. Βγάξτε το κλειδί αν πρόκειται να μείνει το σκάφος χωρίς επιτήρηση.
3. Όταν αφήνετε το σκάφος σας, ρυθμίζετε το Yamaha Security System στη θέση κλειδώματος πατώντας το αντίστοιχο πλήκτρο στον πομπό του χειριστηρίου. Θα ακουστεί ένα σύντομο μπιπ καθώς το σύστημα ασφαλείας κλειδώνει. Η κλειδωμένη θέση επιλέγεται μόνο όταν ο γενικός διακόπτης είναι στη θέση "OFF" (off). Για περισσότερες πληροφορίες, αναφερθείτε στη σελίδα 21. **ΠΡΟΕΙΔΟΠΟΙΗΣΗ!** Μην ρυθμίζετε το Yamaha Security System στη κλειδωμένη θέση όταν σβήνετε τον κινητήρα μακριά από την ακτή. [RWM02150]

## ΣΗΜΕΙΩΣΗ:

Ο κινητήρας μπορεί επίσης να σβήσει τραβώντας το καλώδιο και αφαιρώντας τον συνδετήρα από τον διακόπτη σταματήματος, και μετά στρέφοντας τον γενικό διακόπτη στη θέση "OFF" (off).

RMU27862

## Κλίση της εξωλέμβιας μηχανής

RWM00740

### **ΠΡΟΕΙΔΟΠΟΙΗΣΗ**

Υπερβολική κλίση σε σχέση με τις συνθήκες λειτουργίας (είτε πάνω ή κάτω) μπορεί να προκαλέσει αστάθεια στο σκάφος και να δυσκολέψει την οδήγηση και τους ελιγμούς. Αυτό αυξάνει τις πιθανότητες ατυχήματος. Αν νιώθετε ασταθές το σκάφος ή δυσκολία στους ελιγμούς, μειώστε την ταχύτητα και/ή ξαναρυθμίστε τη γωνία κλίσης.

Η γωνία κλίσης της εξωλέμβιας μηχανής βοηθά στον καθορισμό της θέσης της πλήρης του σκάφους στο νερό. Η σωστή γωνία κλίσης βοηθά στη βελτίωση των επιδόσεων και της οικονομίας καυσίμου, ενώ διευκολύνει τη λειτουργία του κινητήρα. Η σωστή γωνία κλίσης εξαρτάται από το συνδυασμό σκάφους, μηχανής και προπέλας. Η σωστή κλίση επηρεάζεται επίσης από μεταβλητές όπως το φορτίο του σκάφους, οι θαλάσσιες συνθήκες και η ταχύτητα.

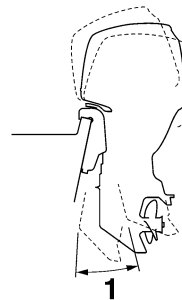

ZMU05170

1. Λειτουργική γωνία κλίσης

RMU27888

## Ρύθμιση της γωνίας κλίσης (Ηλεκτρική κλίση και ανύψωση)

RWM00753

### **ΠΡΟΕΙΔΟΠΟΙΗΣΗ**

- Βεβαιωθείτε ότι δεν υπάρχει κανένας άνθρωπος κοντά στην εξωλέμβια όταν ρυθμίζετε τη γωνία κλίσης. Μέλη του σώματος μπορεί να συντριβούν ανάμεσα στη μηχανή

και το βραχίονα όταν η μηχανή ανυψώνεται η παίρνει κλίση.

- Να είστε προσεκτικοί όταν δοκιμάζετε μια θέση κλίσης για πρώτη φορά. Αυξήστε σταδιακά την ταχύτητα και ελέγξτε για σημάδια αστάθειας ή προβλήματα στον έλεγχο. Ακατάλληλη γωνία κλίσης μπορεί να προκαλέσει απώλεια ελέγχου.
- Αν υπάρχει διακόπτης ηλεκτρικής κλίσης και ανύψωσης στη λεκάνη, χρησιμοποιήστε τον μόνο όταν το σκάφος είναι εντελώς σταματημένο και ο κινητήρας σβηστός. Μην ρυθμίζετε τη γωνία κλίσης ενώ το σκάφος κινείται.

Ρυθμίστε τη γωνία κλίσης της εξωλέμβιας χρησιμοποιώντας το διακόπτη ηλεκτρικής κλίσης και ανύψωσης.

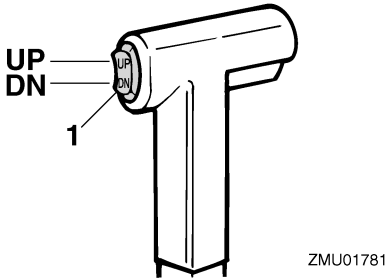

1. Διακόπτης ηλεκτρικής κλίσης και ανύψωσης

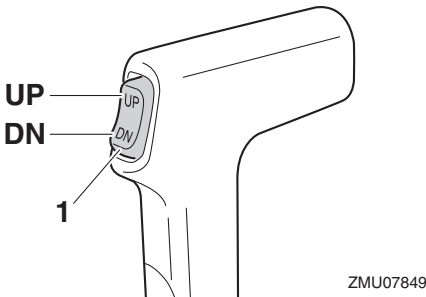

1. Διακόπτης ηλεκτρικής κλίσης και ανύψωσης

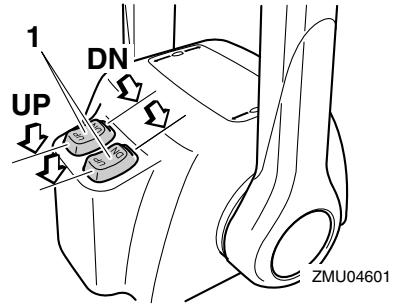

1. Διακόπτης ηλεκτρικής κλίσης και ανύψωσης  
Για να ανεβάσετε την πλώρη (κλίση έξω), πιέστε το διακόπτη “UP” (πάνω).

Για να χαμηλώσετε την πλώρη (κλίση μέσα) πιέστε το διακόπτη “DN” (κάτω).

Κάντε δοκιμές με διαφορετικές γωνίες κλίσης ώστε να βρείτε τη θέση που ταιριάζει καλύτερα με το σκάφος και τις συνθήκες λειτουργίας.

RMU27912

## Ρύθμιση της κλίσης του σκάφους

Όταν το σκάφος έχει πλανάρει, η πλώρη προς τα πάνω δημιουργεί μικρότερη αντίσταση, μεγαλύτερη σταθερότητα και αποτελεσματικότητα. Αυτό συμβαίνει γενικά όταν η γραμμή της καρίνας του σκάφους είναι πάνω γύρω στις 3 με 5 μοίρες. Με την πλώρη προς τα πάνω, το σκάφος μπορεί να έχει μεγαλύτερη τάση οδήγησης προς τη μια πλευρά ή την άλλη. Αντισταθμίστε το αυτό καθώς οδηγείτε. Όταν η πλώρη του σκάφους είναι κάτω, είναι ευκολότερο να επιταχύνετε από την κατάσταση στάσης σε πλανάρισμα.

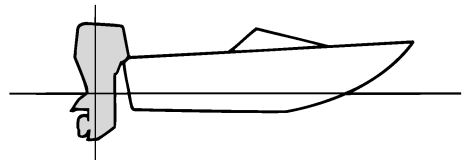

## Πλώρη προς τα πάνω

Υπερβολική κλίση έξω ανεβάζει πολύ ψηλά την πλώρη του σκάφους. Η απόδοση και η οικονομία μειώνονται γιατί το σκαρί του σκάφους πιέζει το νερό και υπάρχει μεγαλύτερη αντίσταση αέρα. Υπερβολική κλίση έξω μπορεί επίσης να κάνει την προπέλα να βγαίνει έξω από το νερό, πράγμα που μειώνει ακόμα πιο πολύ την απόδοση και οδηγεί στο φαινόμενο του “δελφινισμού” (το σκάφος αναπηδά στο νερό), πράγμα που μπορεί να ρίξει τον χειριστή και τους επιβάτες στη θάλασσα.

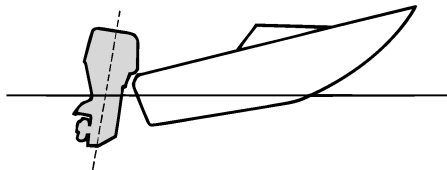

ZMU01785

## Πλώρη προς τα κάτω

Υπερβολική κλίση μέσα κάνει το σκάφος να “οργώνει” το νερό, μειώνοντας την οικονομία καυσίμου και δυσκολεύοντας την αύξηση ταχύτητας. Η οδήγηση με υπερβολική κλίση μέσα σε μεγάλες ταχύτητες κάνει το σκάφος ασταθές. Η αντίσταση στην πλώρη αυξάνεται σημαντικά, μεγαλώνοντας τον κίνδυνο “πρωραίας οδήγησης” και κάνοντας την οδήγηση δύσκολη και επικίνδυνη.

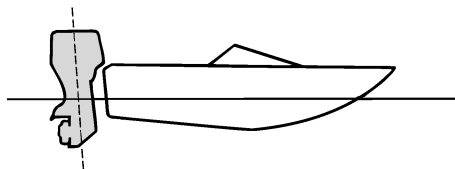

ZMU01786

## ΣΗΜΕΙΩΣΗ:

Ανάλογα με τον τύπο του σκάφους, η γωνία κλίσης της εξωλέμβιας μπορεί να έχει μικρή επίδραση στην κλίση του σκάφους κατά την οδήγηση.

RMU27946

## Ανύψωση και κατέβασμα της μηχανής

Αν πρόκειται να σβήσετε τη μηχανή για αρκετή ώρα ή αν το σκάφος δέσει στα ρηγά, η εξωλέμβια θα πρέπει να σηκωθεί ώστε να προστατευθεί η προπέλα και η λεκάνη από ζημιές λόγω σύγκρουσης με εμπόδια, αλλά και για να μειωθεί η διάβρωση από το αλάτι.

RWM01543

## ΠΡΟΕΙΔΟΠΟΙΗΣΗ

Βεβαιωθείτε ότι δεν υπάρχει κανένας άνθρωπος κοντά στην εξωλέμβια μηχανή όταν την ανυψώνετε ή την κατεβάζετε. Μέλη του σώματος μπορεί να συντριβούν ανάμεσα στην εξωλέμβια μηχανή και το βραχίονα στήριξης όταν η μηχανή ανυψώνεται ή παίρνει κλίση.

RCM00991

## ΠΡΟΣΟΧΗ

- Πριν σηκώσετε την εξωλέμβια, ακολουθήστε τη διαδικασία του τμήματος “Σταμάτημα του κινητήρα” στο κεφάλαιο αυτό. Ποτέ μην σηκώνετε την εξωλέμβια ενώ λειτουργεί ο κινητήρας, διότι μπορεί να προκληθεί σοβαρή ζημιά λόγω υπερθέρμανσης.
- Για να αποφύγετε το πάγωμα των διόδων του νερού ψύξης όταν η θερμοκρασία του περιβάλλοντος είναι 5°C ή χαμηλότερη, σηκώνετε την εξωλέμβια όταν σταματάει για 30 δευτερόλεπτα ή παραπάνω.

RMU42682

## Διαδικασία ανύψωσης

1. Τοποθετήστε το μοχλό του χειριστηρίου στη νεκρά.

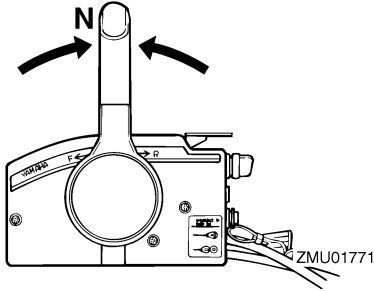

ZMU01771

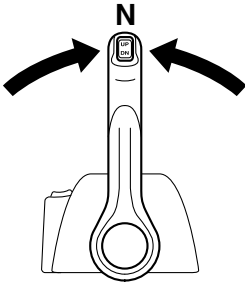

ZMU07396

2. Πιέστε τον διακόπτη ηλεκτρικής κλίσης και ανύψωσης “UP” (πάνω) ώσπου η εξωλέμβια να ανυψωθεί εντελώς.

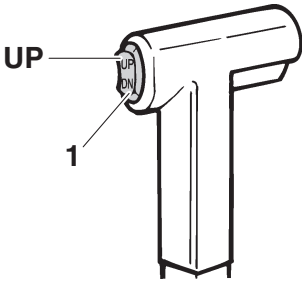

ZMU07848

1. Διακόπτης ηλεκτρικής κλίσης και ανύψωσης

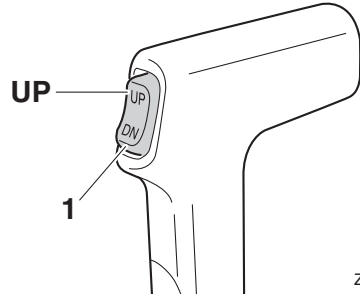

ZMU07847

1. Διακόπτης ηλεκτρικής κλίσης και ανύψωσης

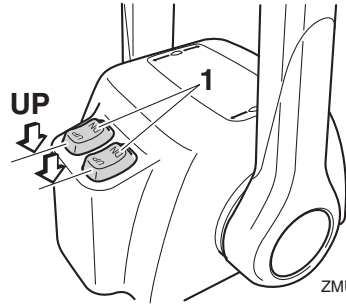

ZMU07850

1. Διακόπτης ηλεκτρικής κλίσης και ανύψωσης

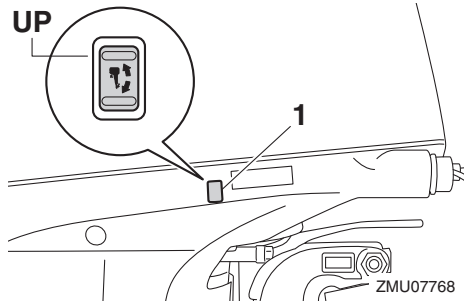

ZMU07768

1. Διακόπτης ηλεκτρικής κλίσης και ανύψωσης
3. Τραβήξτε προς το μέρος σας το μοχλό στήριξης της ανύψωσης για να στηριχτεί η μηχανή. **ΠΡΟΕΙΔΟΠΟΙΗΣΗ!** Αφού ανυψώσετε την εξωλέμβια μηχανή, φροντίστε να την στηρίξετε με τον πείρο ή τον μοχλό στήριξης της ανύψωσης. Αλλιώς η εξωλέμβια μπορεί να πέσει ξαφνικά αν πέσει η πίεση του λαδιού της μονάδας ηλεκτρικής κλίσης και ανύψωσης ή ηλεκτρικής

ανύψωσης. [RWM00262] **ΠΡΟΣΟΧΗ:** Μην χρησιμοποιείτε το μοχλό ή τον πείρο στήριξης της ανύψωσης όταν ρυμουλκείτε το σκάφος. Η εξωλέμβια μπορεί να απελευθερωθεί από το σύστημα στήριξης και να πέσει. Αν δεν μπορείτε να ρυμουλκήσετε τη μηχανή στην κανονική θέση λειτουργίας, χρησιμοποιήστε πρόσθετο εξοπλισμό στήριξης για να την ασφαλίσετε στην ανυψωμένη θέση. Για περισσότερες πληροφορίες, αναφερθείτε στη σελίδα 68.

[RCM01641]

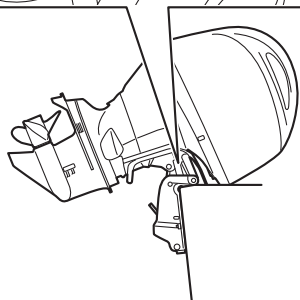
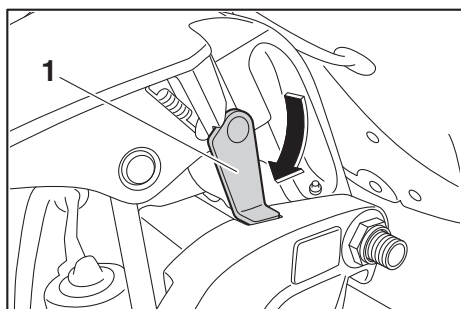

ZMU07744

1. Μοχλός στήριξης ανύψωσης
4. Μόλις η εξωλέμβια στηριχτεί με τον μοχλό στήριξης της ανύψωσης, πιέστε τον διακόπτη ηλεκτρικής κλίσης και ανύψωσης “DN” (κάτω) για να κλείσουν οι ράβδοι κλίσης. **ΠΡΟΣΟΧΗ:** Φροντίστε να μαζέψετε εντελώς τις ράβδους κλίσης κατά την αγκυροβόληση. Αυτό προστατεύει τις ράβδους από ανάπτυξη θαλάσσιων οργανισμών και διάβρωση που θα μπορούσαν να προκαλέ-

σουν βλάβη στο μηχανισμό ηλεκτρικής κλίσης και ανύψωσης. [RCM400252]

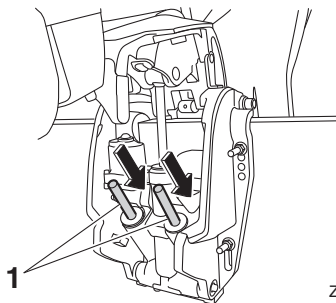

ZMU07764

1. Ράβδος κλίσης

RMU42701

## Λιαδικασία κατεβάσματος

1. Πιέστε το διακόπτη ηλεκτρικής κλίσης και ανύψωσης “UP” (πάνω) ώσπου η εξωλέμβια να στηριχτεί από τη ράβδο ανύψωσης και ο μοχλός στήριξης της ανύψωσης να απελευθερωθεί.
2. Απελευθερώστε το μοχλό στήριξης της ανύψωσης.

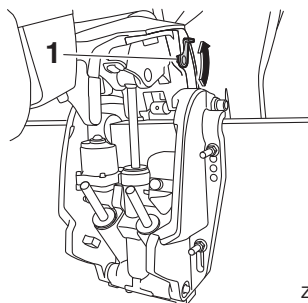

ZMU07770

1. Μοχλός στήριξης ανύψωσης
3. Πιέστε τον διακόπτη ηλεκτρικής κλίσης και ανύψωσης “DN” (κάτω) για να κατεβάσετε την εξωλέμβια μηχανή στην επιθυμητή θέση.



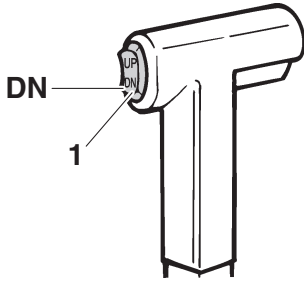

ZMU07851

1. Διακόπτης ηλεκτρικής κλίσης και ανύψωσης

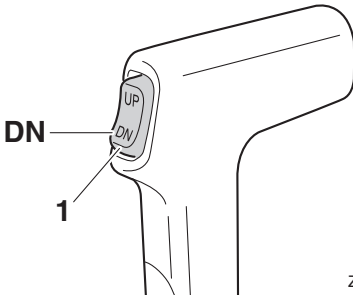

ZMU07852

1. Διακόπτης ηλεκτρικής κλίσης και ανύψωσης

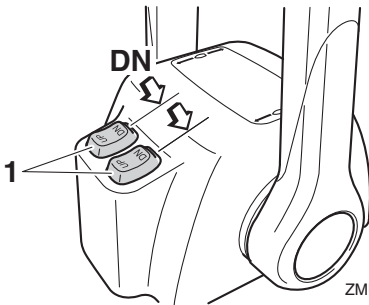

ZMU07853

1. Διακόπτης ηλεκτρικής κλίσης και ανύψωσης

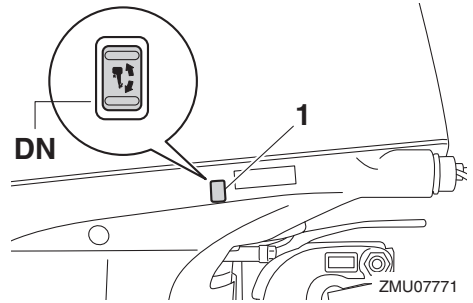

ZMU07771

1. Διακόπτης ηλεκτρικής κλίσης και ανύψωσης

RMU28062

## Ρηγά νερά

RMU40701

### Πλεύση σε ρηγά νερά

Η εξωλέμβια μπορεί να ανυψωθεί μερικά ώστε να χρησιμοποιηθεί για πλεύση σε ρηγά νερά.

RCM02360

### ΠΡΟΣΟΧΗ

Μην ανυψώνετε την εξωλέμβια ώστε η είσοδος του νερού ψύξης της κάτω μονάδας να είναι πάνω από την επιφάνεια του νερού όταν προετοιμάζετε και πλέετε σε ρηγά νερά. Μπορεί να προκληθεί σοβαρή ζημιά από υπερθέρμανση.

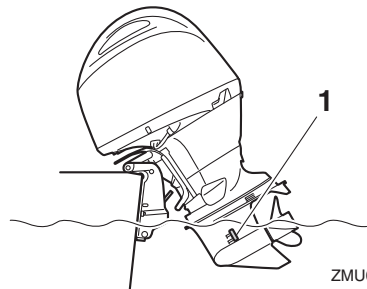

ZMU07772

1. Εισαγωγή νερού ψύξης

RMU32922

### Διαδικασία για τα μοντέλα ηλεκτρικής κλίσης και ανύψωσης

1. Τοποθετήστε το μοχλό του χειριστηρίου στη νεκρά.

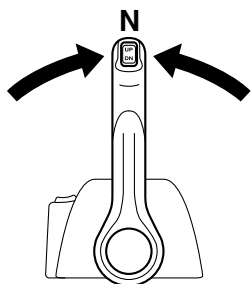

ZMU04588

2. Ανεβάστε λίγο την εξωλέμβια στην επιθυμητή θέση χρησιμοποιώντας το διακόπτη ηλεκτρικής κλίσης και ανύψωσης.  
**ΠΡΟΕΙΔΟΠΟΙΗΣΗ!** Αν επιχειρήσετε να χρησιμοποιήσετε τον διακόπτη ηλεκτρικής κλίσης και ανύψωσης που υπάρχει στη λεκάνη ενόσω το σκάφος κινείται, αυξάνεται ο κίνδυνος να πέσετε στη θάλασσα και μπορεί να αποσπάσετε την προσοχή του οδηγού, με αποτέλεσμα να προκληθεί ατύχημα λόγω σύγκρουσης με άλλο σκάφος ή εμπόδιο. [RWM01850]
3. Για να επαναφέρετε την εξωλέμβια στην κανονική θέση λειτουργίας, πιέστε τον διακόπτη ηλεκτρικής κλίσης και ανύψωσης και κατεβάστε αργά την εξωλέμβια.

RMU41370

## Άλλες συνθήκες λειτουργίας

### Οδήγηση σε θαλάσσιο νερό

Μετά την οδήγηση σε θαλάσσιο νερό, υφάλμυρο νερό ή νερό με υψηλή περιεκτικότητα σε άλλα μέταλλα, πλύνετε το σύστημα ψύξης με γλυκό νερό για να αποφύγετε τη διάβρωση και φράξιμο των διόδων του νερού ψύξης με κατάλοιπα. Επίσης πλύνετε το εξωτερικό της εξωλέμβιας με γλυκό νερό.

### Οδήγηση σε νερό που περιέχει λάσπη, άμμο, βούρκο, θραύσματα ή βλάστηση

Η λάσπη, ο βούρκος, τα θραύσματα και η βλάστηση που υπάρχουν στο νερό μπορεί να εμποδίσουν τη ροή του νερού μέσα από τα καλύμματα της εισόδου νερού ψύξης ή να φράξουν τις εσω-

τερικές διόδους του νερού. Ελέγχετε και καθαρίζετε συχνά τα καλύμματα της εισόδου νερού ψύξης όταν οδηγείτε σε τέτοιες συνθήκες. Πλένετε τη μηχανή με καθαρό, γλυκό νερό μετά από χρήση σε τέτοια περιβάλλοντα. Συμβουλευτείτε τον αντιπρόσωπό σας αν δεν μπορείτε να επαναφέρετε τη φυσιολογική ροή νερού καθαρίζοντας τα καλύμματα των εισόδων νερού ψύξης με γλυκό νερό.

RMU31844

## Μεταφορά και αποθήκευση της εξωλέμβιας μηχανής

RWM02640

### ΠΡΟΕΙΔΟΠΟΙΗΣΗ

- **ΝΑ ΕΙΣΤΕ ΠΡΟΣΕΚΤΙΚΟΙ** όταν μεταφέρετε το δοχείο καυσίμου, είτε σε σκάφος είτε σε αυτοκίνητο.
- **ΜΗΝ γεμίζετε το δοχείο καυσίμου μέχρι τέρμα.** Η βενζίνη διαστέλλεται σημαντικά όταν θερμαίνεται και μπορεί να συσσωρευτεί πίεση στο δοχείο καυσίμου. Αυτό μπορεί να προκαλέσει διαρροή καυσίμου και κίνδυνο πυρκαγιάς.
- Η διαρροή καυσίμου μπορεί να οδηγήσει σε πυρκαγιά. Σφίξτε καλά τη βαλβίδα καυσίμου όταν μεταφέρετε και αποθηκεύετε την εξωλέμβια μηχανή.
- Ποτέ μην στέκεστε κάτω από τη μηχανή όταν είναι σηκωμένη. Μπορεί να προκληθεί σοβαρός τραυματισμός αν η εξωλέμβια πέσει κατά λάθος.
- Μην χρησιμοποιείτε το μοχλό ή τον πείρο στήριξης της ανύψωσης όταν ρυμουλκείτε το σκάφος. Η εξωλέμβια μπορεί να απελευθερωθεί από το σύστημα στήριξης και να πέσει. Αν δεν μπορείτε να ρυμουλκήσετε τη μηχανή στην κανονική θέση λειτουργίας, χρησιμοποιήστε πρόσθετο εξοπλισμό στήριξης για να την ασφαλίσετε στην ανυψωμένη θέση.

RCM02440

### ΠΡΟΣΟΧΗ

Όταν αποθηκεύετε την εξωλέμβια για μεγάλο διάστημα, θα πρέπει να αδειάζετε το καύσιμο από το δοχείο καυσίμου. Το χαλασμένο καύσιμο μπορεί να φράξει τον αγωγό του καυσίμου προκαλώντας δυσκολία στην εκκίνηση ή βλάβη.

Η διαρροή καυσίμου μπορεί να οδηγήσει σε πυρκαγιά. Όταν μεταφέρετε το σκάφος με τρέιλερ,

κλείνετε τη βαλβίδα καυσίμου για να αποφύγετε διαρροή.

Η εξωλέμβια μηχανή θα πρέπει να μεταφέρεται και να αποθηκεύεται στην κανονική θέση λειτουργίας. Αν δεν έχετε καλή ορατότητα σ' αυτή τη θέση, τότε μεταφέρετε την εξωλέμβια μηχανή στην ανυψωμένη θέση χρησιμοποιώντας ένα σύστημα στήριξης, όπως μια ράβδο διάσωσης καθρέφτη. Για λεπτομέρειες, συμβουλευτείτε τον αντιπρόσωπο της Yamaha.

Όταν η εξωλέμβια είναι σε κλίση για πολύ χρόνο λόγω αγκυροβόλησης ή μεταφοράς του σκάφους με τρέιλερ, κλείνετε τη βαλβίδα καυσίμου.

RMU35580

### Αποθήκευση της εξωλέμβιας μηχανής

Όταν αποθηκεύετε την εξωλέμβια Yamaha για μεγάλο διάστημα (2 μήνες και πάνω), θα πρέπει να εκτελέσετε ορισμένες σημαντικές διαδικασίες ώστε να αποφύγετε εκτεταμένες ζημιές. Συνιστάται να πάτε την εξωλέμβια για σέρβις στον αντιπρόσωπο της Yamaha πριν την αποθήκευση. Ωστόσο εσείς, ο ιδιοκτήτης, μπορείτε με λίγα εργαλεία να εκτελέσετε τις ακόλουθες διαδικασίες.

RCM01720

### ΠΡΟΣΟΧΗ

Αποθηκεύστε την εξωλέμβια μηχανή σε έναν στεγνό και καλά αεριζόμενο χώρο, που να μην τον χτυπά το φως του ήλιου.

Όταν μεταφέρετε ή αποθηκεύετε την εξωλέμβια μηχανή, να την διατηρείτε στη στάση που δείχνει η εικόνα.

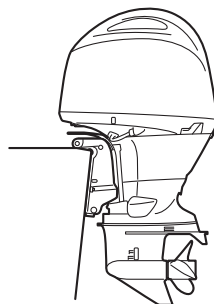

ZMU07866

RMU28305

## Διαδικασία

RMU44321

### Πλύσιμο με σύστημα πλυσίματος

RWM00322

#### **ΠΡΟΕΙΔΟΠΟΙΗΣΗ**

Μπορεί να τραυματιστείτε σοβαρά αν ο κινητήρας πάρει μπροστά κατά λάθος ενώ βρίσκεστε κοντά στην προπέλα.

- Πριν ελέγξετε, αφαιρέσετε ή τοποθετήσετε την προπέλα, αφαιρέστε τα πηνία ανάφλεξης από τα μπουζί. Επίσης, τοποθετήστε το μοχλό ταχυτήτων στη νεκρά, στρέψτε το γενικό διακόπτη στη θέση “OFF” (off) και αφαιρέστε το κλειδί, και βγάλτε το συνδετήρα από το διακόπτη σταματήματος του κινητήρα. Κλείστε το διακόπτη αποκοπής της μπαταρίας, αν το σκάφος διαθέτει.
- Μην πιάνετε την προπέλα με το χέρι όταν σφίγγετε ή ξεσφίγγετε το παξιμάδι της προπέλας. Τοποθετήστε ένα ξύλο ανάμεσα στην πλάκα κατά της σπηλαίωσης και την προπέλα ώστε να μην μπορεί να γυρίσει η προπέλα.

Το πλύσιμο του συστήματος ψύξης είναι σημαντικό για να μην φράξει από το αλάτι, την άμμο ή βρωμιές. Επιπλέον, ο ψεκασμός σε λεπτή διασπορά και η λίπανση του κινητήρα είναι αναγκαία για να μην πάθει σοβαρή ζημιά η μηχανή λόγω σκουριάς. Το πλύσιμο και ο ψεκασμός σε λεπτή διασπορά πρέπει να γίνονται μαζί.

1. Αν υπάρχει σύνδεση καυσίμου ή βαλβίδα καυσίμου στο σκάφος, αποσυνδέστε τον αγωγό καυσίμου από τη σύνδεση ή κλείστε τη βαλβίδα καυσίμου.
2. Πλύνετε το εξωτερικό της εξωλέμβιας μηχανής με γλυκό νερό. **ΠΡΟΣΟΧΗ:** Μην ψεκάζετε νερό στην εισαγωγή αέρα. [RCM01840] Για περισσότερες πληροφορίες, αναφερθείτε στη σελίδα 71.
3. Αφαιρέστε το καπάκι και την προπέλα.

4. Τοποθετήστε το σύστημα πλυσίματος στην εισαγωγή του νερού ψύξης και ανοίξτε την παροχή του νερού. **ΠΡΟΣΟΧΗ:** Μην λειτουργείτε τον κινητήρα χωρίς παροχή νερού ψύξης. Είτε θα καταστραφεί η αντλία νερού ή θα πάθει ζημιά ο κινητήρας λόγω υπερθέρμανσης. Πριν βάλετε μπροστά τη μηχανή, φροντίστε να υπάρχει παροχή νερού στις διόδους του νερού ψύξης. Αποφύγετε να λειτουργείτε την εξωλέμβια σε υψηλές ταχύτητες όταν είναι συνδεδεμένο το σύστημα πλυσίματος, γιατί μπορεί να προκληθεί υπερθέρμανση. [RCM02000]

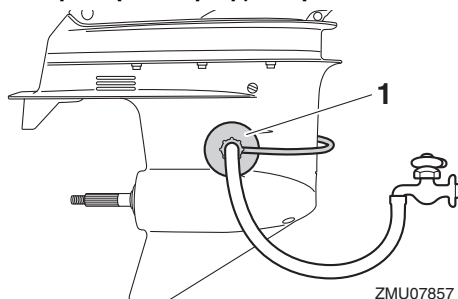

1. Σύστημα πλυσίματος

#### ΣΗΜΕΙΩΣΗ:

Το σύστημα πλυσίματος μπορείτε να το προμηθευτείτε από τον αντιπρόσωπο της Yamaha.

5. Λειτουργήστε τον κινητήρα για μερικά λεπτά σε γρήγορο ρελαντί, στη θέση της νεκράς, τροφοδοτώντας με γλυκό νερό. **ΠΡΟΕΙΔΟΠΟΙΗΣΗ!** Μην αγγίζετε ή αφαιρείτε ηλεκτρικά εξαρτήματα όταν βάζετε μπροστά ή όταν λειτουργεί ο κινητήρας. Κρατήστε τα χέρια, τα μαλλιά και τα ρούχα μακριά από το βολάν και τα άλλα περιστρεφόμενα μέρη του κινητήρα όταν λειτουργεί. [RWM00091]

#### ΣΗΜΕΙΩΣΗ:

- Όταν χρησιμοποιείτε το εξάρτημα πλυσίματος, φροντίστε να υπάρχει επαρκής πίεση νερού

ώστε η ροή του νερού στο ενδεικτικό του νερού ψύξης να είναι σταθερή.

- Αν ενεργοποιηθεί ο προειδοποιητικός μηχανισμός υπερθέρμανσης, σβήστε τον κινητήρα και συμβουλευτείτε τον αντιπρόσωπο της Yamaha.
6. Λίγο πριν σβήσετε τον κινητήρα, ψεκάστε γρήγορα λάδι σε λεπτή διασπορά στον σιγαστήρα εισαγωγής. Αν γίνει σωστά, ο κινητήρας θα βγάλει πολύ καπνό και σχεδόν θα μπουκώσει.

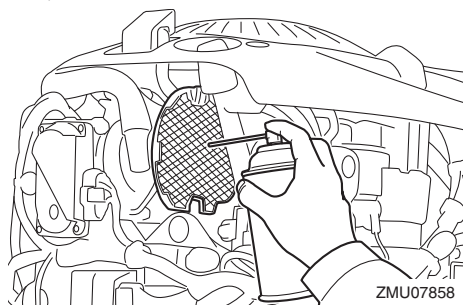

## ΣΗΜΕΙΩΣΗ:

Αν δεν έχετε λάδι σε λεπτή διασπορά, συμβουλευτείτε τον αντιπρόσωπο της Yamaha.

7. Διακόψτε την παροχή νερού και μετά αφαιρέστε το σύστημα πλυσίματος και σκουπίστε το παραπανίσιο νερό.
8. Τοποθετήστε το καπάκι και την προπέλα.
9. Αδειάστε εντελώς το νερό ψύξης από την εξωλέμβια μηχανή. Καθαρίστε επιμελώς το εξωτερικό της εξωλέμβιας μηχανής.

RMU41320

## Αδειασμα της βενζίνης από τον διαχωριστή ατμών

Η βενζίνη στην υδατοπαγίδα πρέπει να αδειάζει πριν την αποθήκευση της εξωλέμβιας μηχανής. Απευθυνθείτε στον αντιπρόσωπο της Yamaha για να αδειάσει τη βενζίνη από την υδατοπαγίδα.

RMU41071

## Λίπανση

1. Αλλάξτε τη βαλβολίνη Για οδηγίες, αναφερθείτε στη σελίδα 86. Ελέγξτε τη βαλβολίνη

για παρουσία νερού, πράγμα που είναι ένδειξη διαρροής από την τσιμούχα. Η αντικατάσταση της τσιμούχας πρέπει να γίνεται από εξουσιοδοτημένο έμπορο της Yamaha πριν τη χρήση.

2. Λιπάνετε όλα τα σημεία γρασαρίσματος. Για περισσότερες λεπτομέρειες, αναφερθείτε στη σελίδα 76.

## ΣΗΜΕΙΩΣΗ:

Για μακροχρόνια αποθήκευση, συνιστάται ο ψεκασμός του κινητήρα με λάδι σε λεπτή διασπορά. Επικοινωνήστε με τον αντιπρόσωπο της Yamaha για πληροφορίες σχετικές με το λάδι σε λεπτή διασπορά και τις διαδικασίες για την εξωλέμβια σας.

RMU40962

## Πλύσιμο της διάδου του νερού ψύξης

Εκτελέστε αυτή τη διαδικασία αμέσως μετά τη λειτουργία για καλύτερο πλύσιμο.

RCM01530

## ΠΡΟΣΟΧΗ

**Μην εκτελείτε αυτή τη διαδικασία όταν λειτουργεί ο κινητήρας. Μπορεί να πάθει ζημιά η αντλία νερού και μπορεί να προκύψει σοβαρή ζημιά από υπερθέρμανση.**

1. Αποσυνδέστε τη μούφα σύνδεσης του σωλήνα ποτίσματος από την υποδοχή της λεκάνης.

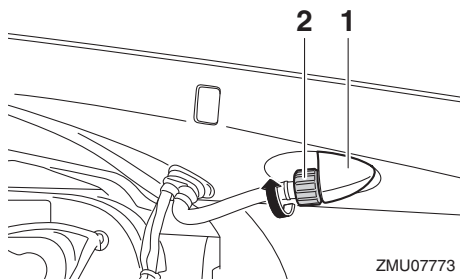

1. Εξάρτημα Προσαρμογής
2. Μούφα σύνδεσης σωλήνα ποτίσματος

# Συντήρηση

2. Συνδέστε τον σωλήνα ποτίσματος στη μούφα σύνδεσης του σωλήνα ποτίσματος.

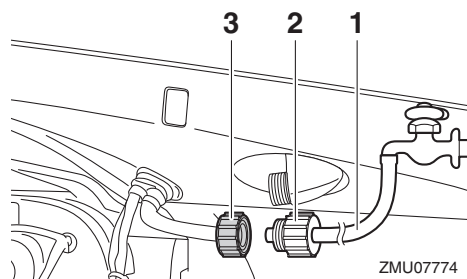

1. Σωλήνας ποτίσματος
  2. Προσαρμογέας σωλήνα ποτίσματος (πωλείται στο εμπόριο)
  3. Μούφα σύνδεσης σωλήνα ποτίσματος
3. Με τον κινητήρα σβηστό, ανοίξτε τη βρύση και αφήστε το νερό να ξεπλύνει τις διόδους ψύξης για περίπου 15 λεπτά.
  4. Κλείστε το νερό και αποσυνδέστε τον σωλήνα ποτίσματος από τη μούφα σύνδεσης του σωλήνα ποτίσματος.
  5. Συνδέστε τη μούφα σύνδεσης του σωλήνα ποτίσματος στην υποδοχή της λεκάνης και σφίξτε την καλά. **ΠΡΟΣΟΧΗ:** Αν η μούφα σύνδεσης του σωλήνα ποτίσματος δεν έχει συνδεθεί καλά, μπορεί να διαρρέυσει νερό ψύξης και ο κινητήρας να υπερθερμανθεί κατά την λειτουργία. [RCM01801]

## ΣΗΜΕΙΩΣΗ:

Όταν πλένετε τις διόδους του νερού ψύξης με το σκάφος στο νερό, θα έχετε καλύτερα αποτελέσματα αν σηκώσετε την εξωλέμβια μηχανή ώστε να βγει εντελώς από το νερό.

RMU44340

## Καθαρισμός της εξωλέμβιας μηχανής

Όταν καθαρίζετε την εξωλέμβια μηχανή, θα πρέπει να έχετε τοποθετήσει το καπάκι.

1. Πλύνετε το εξωτερικό της εξωλέμβιας μηχανής με γλυκό νερό. **ΠΡΟΣΟΧΗ:** Μην ψεκάζετε νερό στην εισαγωγή αέρα.

[RCM01840]

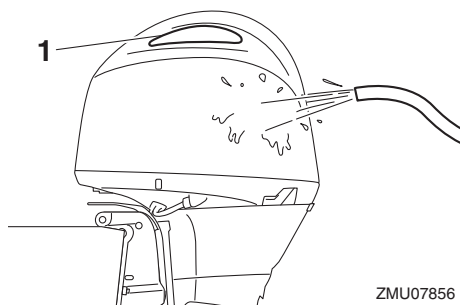

1. Εισαγωγή αέρα
2. Αδειάστε εντελώς το νερό ψύξης από την εξωλέμβια μηχανή. Καθαρίστε επιμελώς το σώμα.

RMU28461

## Έλεγχος της βαμμένης επιφάνειας της εξωλέμβιας

Ελέγξτε την εξωλέμβια μηχανή για αμυχές χαρακικές ή σκασιμένη βαφή. Οι περιοχές με κατεστραμμένη βαφή έχουν περισσότερες πιθανότητες να διαβρωθούν. Αν χρειάζεται, καθαρίστε και βάψτε τις περιοχές αυτές. Ο αντιπρόσωπος της Yamaha μπορεί να σας προμηθεύσει με μπογιά για ρετουσάρισμα.

RMU2847C

## Περιοδική συντήρηση

RWM01871



Αυτές οι διαδικασίες απαιτούν μηχανικές ικανότητες, εργαλεία και εφόδια. Αν δεν έχετε τις απαραίτητες ικανότητες, εργαλεία ή εφόδια για να εκτελέσετε τη διαδικασία συντήρησης, απευθυνθείτε στον αντιπρόσωπο της Yamaha ή άλλον έμπειρο μηχανικό.

Αυτή η διαδικασία περιλαμβάνει αποσυναρμολόγηση της μηχανής και έκθεση επικίνδυνων εξαρτημάτων. Για να μειώσετε τον κίνδυνο τραυματισμού από κινούμενα, καυτά ή ηλεκτρικά εξαρτήματα:

- Σβήστε τον κινητήρα και έχετε μαζί σας το κλειδί(ά) και το καλώδιο σταματήματος

όταν κάνετε συντήρηση, εκτός αν ορίζεται διαφορετικά.

- Οι διακόπτες ηλεκτρικής κλίσης και ανύψωσης λειτουργούν ακόμα και όταν έχει αφαιρεθεί το κλειδί της ανάφλεξης. Μην αφήνετε να πλησιάζουν άλλα άτομα τους διακόπτες όταν εργάζεστε γύρω από τη μηχανή. Όταν η μηχανή είναι σηκωμένη, μην στέκεστε στην περιοχή από κάτω της ή ανάμεσα στη μηχανή και το βραχίονα στήριξης. Βεβαιωθείτε ότι δεν βρίσκεται κανείς σ' αυτή την περιοχή πριν λειτουργήσετε το μηχανισμό ηλεκτρικής κλίσης και ανύψωσης.
- Αφήστε τον κινητήρα να κρυώσει πριν πιάσετε καυτά μέρη ή υγρά.
- Επανασυναρμολογείτε πάντα πλήρως τη μηχανή πριν τη λειτουργία.

RMU28511

## Ανταλλακτικά

Αν χρειάζονται ανταλλακτικά, χρησιμοποιείτε μόνο γνήσια ανταλλακτικά Yamaha ή αντίστοιχου σχεδιασμού και ποιότητας. Ανταλλακτικά υποδεέστερης ποιότητας μπορεί να μην λειτουργήσουν σωστά και να προκαλέσουν απώλεια ελέγχου που θα θέσει σε κίνδυνο τον οδηγό και τους επιβάτες. Τα γνήσια ανταλλακτικά και αξεσουάρ Yamaha θα τα βρείτε στον αντιπρόσωπο της Yamaha.

RMU34151

## Δύσκολες συνθήκες λειτουργίας

Οι δύσκολες συνθήκες λειτουργίας περιλαμβάνουν έναν ή περισσότερους από τους ακόλουθους τύπους λειτουργίας σε τακτική βάση:

- Λειτουργία συνεχώς ή κοντά στις μέγιστες στροφές του κινητήρα για πολλές ώρες
- Λειτουργία συνεχώς σε χαμηλές στροφές του κινητήρα για πολλές ώρες
- Λειτουργία χωρίς επαρκή χρόνο για να ζεσταθεί και να ψυχθεί ο κινητήρας
- Συχνή απότομη επιτάχυνση και επιβράδυνση
- Συχνές αλλαγές ταχυτήτων

- Συχνό άναμμα και σβήσιμο της(των) μηχανής(ών)

- Λειτουργία που κυμαίνεται συχνά μεταξύ ελαφρών και βαριών φορτίων

Οι εξωλέμβιες μηχανές που λειτουργούν κάτω από τις παραπάνω συνθήκες χρειάζονται πιο συχνή συντήρηση. Η Yamaha συνιστά να κάνετε αυτό το σέρβις δυο φορές πιο συχνά από ότι ορίζεται στον πίνακα συντήρησης. Για παράδειγμα, αν κάποιος συγκεκριμένος έλεγχος πρέπει να γίνεται κάθε 50 ώρες, εσείς κάντε τον κάθε 25 ώρες. Αυτό θα βοηθήσει να μην φθαρούν γρήγορα τα εξαρτήματα του κινητήρα.

# Συντήρηση

RMU34446

## Πίνακας συντήρησης 1

### ΣΗΜΕΙΩΣΗ:

- Αναφερθείτε στα τμήματα αυτού του κεφαλαίου για περιγραφή των εργασιών συντήρησης ανάλογα με το μοντέλο.
- Ο κύκλος συντήρησης αυτών των εξαρτημάτων υποθέτει χρήση 100 ωρών ανά έτος και τακτικό πλύσιμο των διόδων του νερού ψύξης. Η συχνότητα της συντήρησης μεταβάλλεται ανάλογα όταν η μηχανή χρησιμοποιείται υπό συνθήκες που την επιβαρύνουν, όπως εκτεταμένα διαστήματα ψαρέματος με συρτή.
- Ενδέχεται να χρειαστεί αποσυναρμολόγηση ή επισκευές, ανάλογα με το αποτέλεσμα των ελέγχων συντήρησης.
- Τα αναλώσιμα εξαρτήματα και λιπαντικά χάνουν την αποτελεσματικότητά τους με το χρόνο και τη χρήση, ανεξάρτητα από την περίοδο εγγύησης.
- Όταν οδηγείτε σε θαλάσσια, θολά, ή άλλα λασπωμένα, όξινα νερά, θα πρέπει να καθαρίζετε τη μηχανή με φρέσκο νερό μετά από κάθε χρήση.

Το σύμβολο “●” υποδηλώνει εργασία που μπορείτε να εκτελέσετε εσείς.

Το σύμβολο “○” υποδηλώνει εργασία που πρέπει να εκτελεστεί από τον αντιπρόσωπο της Yamaha.

Αντικείμενο	Ενέργειες	Τις πρώ- τες	Κάθε		
		20 ώρες (3 μήνες)	100 ώρες (1 χρόνο)	300 ώρες (3 χρόνια)	500 ώρες (5 χρόνια)
Άνοδος(οι) (εξωτερική)	Έλεγχος ή αντικατάσταση εφόσον χρειάζεται		●/○		
Άνοδος(οι) (κάλυμμα εξάτμισης)	Έλεγχος ή αντικατάσταση εφόσον χρειάζεται		○		
Άνοδοι (κυλινδροκεφαλή, κάλυμμα στροφαλοθάλαμου, δίοδος νερού ψύξης, κάλυμμα εξάτμισης)	Αντικατάσταση				○
Μπαταρία (στάθμη ηλεκτρολύτη, ακροδέκτες)	Έλεγχος	●/○	●/○		
Μπαταρία (στάθμη ηλεκτρολύτη, ακροδέκτες)	Πρόσθεση, φόρτιση ή αντικατάσταση κατά περίπτωση		○		
Διαρροή νερού ψύξης	Έλεγχος ή αντικατάσταση εφόσον χρειάζεται	○	○		
Μοχλός ασφάλισης του καπακιού	Έλεγχος		●/○		
Κατάσταση εκκίνησης κινητήρα/θόρυβος	Έλεγχος	●/○	●/○		
Ταχύτητα ρελαντί/θόρυβος κινητήρα	Έλεγχος	●/○	●/○		
Λάδι κινητήρα	Αντικατάσταση	●/○	●/○		
Φίλτρο λαδιού κινητήρα (κύλινδρος)	Αντικατάσταση		●/○		



Αντικείμενο	Ενέργειες	Τις πρώ- τες	Κάθε			
		20 ώρες (3 μήνες)	100 ώρες (1 χρόνος)	300 ώρες (3 χρόνια)	500 ώρες (5 χρόνια)	
Φίλτρο καυσίμου (μπορεί να αποσυναρμολογηθεί)	Έλεγχος ή αντικατάσταση εφόσον χρειάζεται	●/○	●/○			
Αγωγός καυσίμου (Υψηλής πίεσης)	Έλεγχος	●	●			
Αγωγός καυσίμου (Υψηλής πίεσης)	Έλεγχος ή αντικατάσταση εφόσον χρειάζεται	○	○			
Αγωγός καυσίμου (Χαμηλής πίεσης)	Έλεγχος	●	●			
Αγωγός καυσίμου (Χαμηλής πίεσης)	Έλεγχος ή αντικατάσταση εφόσον χρειάζεται	○	○			
Αντλία καυσίμου	Έλεγχος ή αντικατάσταση εφόσον χρειάζεται			○		
Διαρροή καυσίμου/λαδιού	Έλεγχος	○	○			
Βαλβολίνη	Αντικατάσταση	●/○	●/○			
Σημεία γρασαρίσματος	Γρασαρίσμα	●/○	●/○			
Φτερωτή/περίβλημα αντλίας νερού	Έλεγχος ή αντικατάσταση εφόσον χρειάζεται		○			
Φτερωτή/περίβλημα αντλίας νερού	Αντικατάσταση			○		
Φίλτρο βαλβίδας ελέγχου λαδιού	Αντικατάσταση				○	
Μονάδα ηλεκτρικής κλίσης και ανύψωσης	Έλεγχος	●/○	●/○			
Προπέλα/παξιμάδι προπέλας/κοπίλια	Έλεγχος ή αντικατάσταση εφόσον χρειάζεται	●/○	●/○			
Βαλβίδα ελέγχου πίεσης	Έλεγχος ή αντικατάσταση εφόσον χρειάζεται		○			
Σύνδεσμος/ντίζα ταχυτήτων	Έλεγχος, ρύθμιση ή αντικατάσταση εφόσον χρειάζεται	○	○			
Μπουζί	Έλεγχος ή αντικατάσταση εφόσον χρειάζεται		●/○			
Πηνία ανάφλεξης/καλώδια πηνίων ανάφλεξης	Έλεγχος ή αντικατάσταση εφόσον χρειάζεται	○	○			
Νερό από το ενδεικτικό νερού ψύξης	Έλεγχος	●/○	●/○			
Σύνδεσμος/ντίζα γκαζιού	Έλεγχος, ρύθμιση ή αντικατάσταση εφόσον χρειάζεται	○	○			
Θερμοστάτης	Έλεγχος ή αντικατάσταση εφόσον χρειάζεται		○			
Ιμάντας χρονισμού	Έλεγχος ή αντικατάσταση εφόσον χρειάζεται		○			
Διάκενο βαλβίδων	Έλεγχος και ρύθμιση				○	

# Συντήρηση

Αντικείμενο	Ενέργειες	Τις πρώ- τες	Κάθε			
		20 ώρες (3 μήνες)	100 ώρες (1 χρόνο)	300 ώρες (3 χρόνια)	500 ώρες (5 χρόνια)	
Εισαγωγή νερού ψύξης	Έλεγχος	●/○	●/○			
Γενικός διακόπτης/διακό- πτης σταματήματος	Έλεγχος ή αντικατάστα- ση εφόσον χρειάζεται	○	○			
Συνδέσεις καλωδιώσεων/ συνδέσεις βύσματος κα- λωδίων	Έλεγχος ή αντικατάστα- ση εφόσον χρειάζεται	○	○			
Μετρητής/όργανο (Yamaha)	Έλεγχος	○	○			

RMU34451

## Πίνακας συντήρησης 2

Αντικείμενο	Ενέργειες	Κάθε
		1000 ώρες
Οδηγός εξαγωγής/πολλα- πλή εξαγωγής	Έλεγχος ή αντικατάστα- ση εφόσον χρειάζεται	○
Ιμάντας χρονισμού	Αντικατάσταση	○

RMU28943

## Γρασάρισμα

Γράσο Yamaha τύπου A (αδιάβροχο γράσο)

Γράσο Yamaha τύπου D (αντισκληρωτικό γράσο για τον άξονα της προπέλας)

**F200F, FL200F, F200F1, FL200F1**

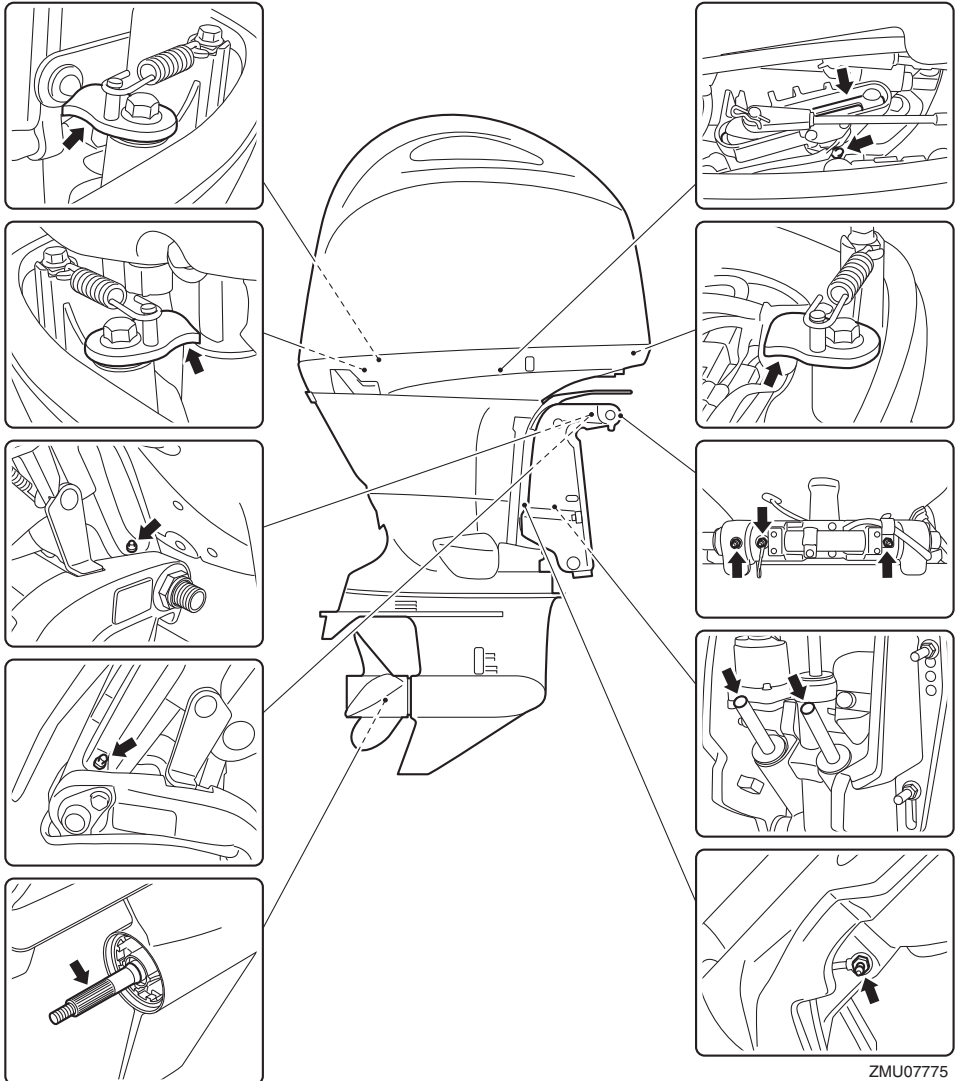

ZMU07775

# Συντήρηση

RMU44331

## Έλεγχος του μπουζιού

Το μπουζί είναι ένα σημαντικό εξάρτημα της μηχανής. Η κατάσταση του μπουζιού αποτελεί ένδειξη για τη γενικότερη κατάσταση της μηχανής. Για παράδειγμα, αν η κεντρική πορσελάνη του ηλεκτροδίου είναι πολύ άσπρη, μπορεί να υπάρχει διαρροή στον εισαγόμενο αέρα ή πρόβλημα ανάμειξης σ' αυτόν τον κύλινδρο. Μην επιχειρήσετε να διαγνώσετε το πρόβλημα μόνοι σας. Πηγαίνετε την εξωλέμβια στον αντιπρόσωπο της Yamaha. Θα πρέπει περιοδικά να βγάζετε και να εξετάζετε το μπουζί διότι η θερμοκρασία και τα κατάλοιπα φθείρουν και διαβρώνουν σταδιακά το μπουζί.

Για να αφαιρέσετε το μπουζί

1. Αφαιρέστε το κάλυμμα του πηνίου ανάφλεξης.

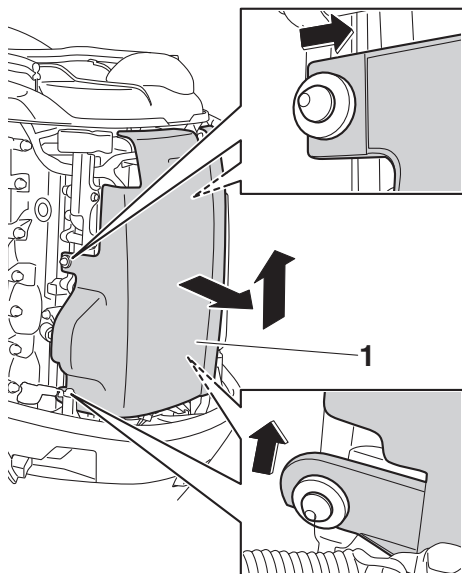

ZMU07776

1. Κάλυμμα πηνίου ανάφλεξης
2. Αφαιρέστε το μπουλόνι που ασφαλίζει το πηνίο ανάφλεξης και μετά αφαιρέστε το πηνίο ανάφλεξης. **ΠΡΟΣΟΧΗ:** Μην χρησιμοποιείτε εργαλεία για να αφαιρέσετε ή να

τοποθετήσετε το πηνίο ανάφλεξης. Αλλιώς, το βύσμα του πηνίου ανάφλεξης μπορεί να πάθει ζημιά. [RCM02330]

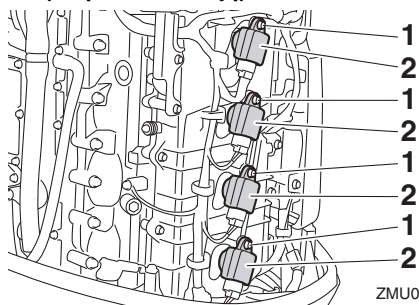

ZMU07777

1. Μπουλόνι
2. Πηνίο ανάφλεξης
3. Αφαιρέστε το μπουζί.

**ΠΡΟΕΙΔΟΠΟΙΗΣΗ!** Όταν αφαιρείτε ή τοποθετείτε το μπουζί, προσέξτε να μην καταστρέψετε τον μονωτή. Ο κατεστραμμένος μονωτής επιτρέπει εξωτερικούς σπινθήρες που μπορεί να προκαλέσουν έκρηξη ή πυρκαγιά. [RWM00561]

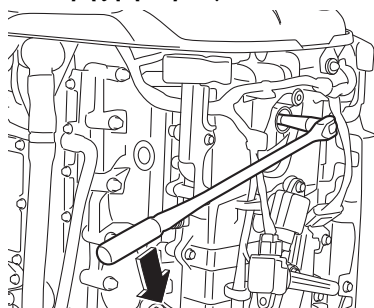

ZMU07778

Για να ελέγξετε το μπουζί

1. Ελέγξτε την κατάσταση του μπουζιού. Αν η διάβρωση του ηλεκτροδίου είναι εκτεταμένη ή αν υπάρχουν πολλά κατάλοιπα και άνθρακας, θα πρέπει να αντικαταστήσετε το μπουζί με ένα άλλο του σωστού τύπου.

Τυπικό μπουζί:  
LFR6A-11

- Μετρήστε το διάκενο του μπουζιού χρησιμοποιώντας ένα παχύμετρο. Αν το διάκενο του μπουζιού είναι εκτός προδιαγραφής, αντικαταστήστε το μπουζί με ένα του κατάλληλου τύπου.

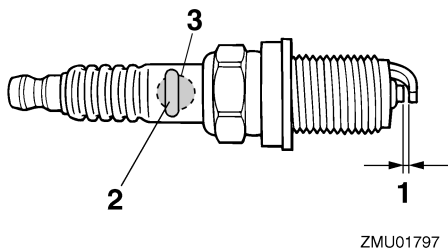

- Διάκενο ακίδας
- Αριθμός εξαρτήματος του μπουζιού
- Σημάδι αναγνώρισης μπουζιού (NGK)

Διάκενο του μπουζιού:  
1.0–1.1 mm (0.039–0.043 in)

Για να τοποθετήσετε το μπουζί

- Σκουπίστε τις βρωμιές από τα σπειρώματα, τον μονωτή και την επιφάνεια της φλάντζας του μπουζιού.
- Τοποθετήστε το μπουζί και μετά σφίξτε το στην καθορισμένη ροπή.

Ροπή σύσφιξης μπουζιού:  
28 Nm (2.86 kgf-m, 20.7 ft-lb)

## ΣΗΜΕΙΩΣΗ:

- Αν δεν υπάρχει διαθέσιμο ροπόκλειδο όταν εγκατασταθείτε το μπουζί, μια καλή εκτίμηση της σωστής ροπής είναι στροφή 1/2 μετά το σφίξιμο με το χέρι. Όταν τοποθετείτε νέο μπουζί, μια καλή εκτίμηση της σωστής ροπής είναι στροφή 1/2 με 2/3 μετά το σφίξιμο με το χέρι.
- Τοποθετήστε το πηνίο ανάφλεξης και μετά σφίξτε το μπουλόνι στην καθορισμένη ροπή.

Ροπή σύσφιξης μπουλονιού:  
8 Nm (0.82 kgf-m, 5.9 ft-lb)

- Τοποθετήστε το κάλυμμα του πηνίου ανάφλεξης.

RMU29044

## Εξέταση της ταχύτητας ρελαντί

RWM00451

### ΠΡΟΕΙΔΟΠΟΙΗΣΗ

- Μην αγγίζετε ή αφαιρείτε ηλεκτρικά εξαρτήματα όταν βάζετε μπροστά ή στη διάρκεια της λειτουργίας.
- Μην πλησιάζετε τα χέρια, τα μαλλιά και τα ρούχα σας στο βολάν και άλλα περιστρεφόμενα μέρη ενώ λειτουργεί ο κινητήρας.

RCM00490

### ΠΡΟΣΟΧΗ

Η διαδικασία αυτή πρέπει να εκτελείται με την εξωλέμβια στο νερό. Μπορεί να χρησιμοποιηθεί σύστημα πλυσίματος ή δεξαμενή δοκιμής.

Αν το σκάφος δεν είναι εφοδιασμένο με στροφόμετρο για την εξωλέμβια μηχανή χρησιμοποιήστε ένα στροφόμετρο για τη διαδικασία αυτή. Τα αποτελέσματα μπορεί να διαφέρουν ανάλογα με το αν η δοκιμή γίνεται με το σύστημα πλυσίματος, σε δεξαμενή δοκιμής ή με την εξωλέμβια στο νερό.

- Βάλτε μπροστά τον κινητήρα και αφήστε τον να ζεσταθεί καλά στη νεκρά ώσπου να λειτουργεί ομαλά.
- Μόλις ζεσταθεί ο κινητήρας, ελέγξτε αν η ταχύτητα ρελαντί είναι ρυθμισμένη σύμφωνα με την προδιαγραφή. Για περισσότερες πληροφορίες, αναφερθείτε στη σελίδα 9. Αν δυσκολεύεστε να καθορίσετε την ταχύτητα ρελαντί, ή αν η ταχύτητα ρελαντί χρειάζεται διόρθωση, συμβουλευτείτε τον αντιπρόσωπο της Yamaha ή κάποιον άλλο έμπειρο μηχανικό.

# Συντήρηση

RMU44471

## Αλλαγή του λαδιού κινητήρα

RWM00760

### ΠΡΟΕΙΔΟΠΟΙΗΣΗ

- Αποφύγετε να αλλάξετε το λάδι αμέσως μόλις σβήσετε τον κινητήρα. Το λάδι είναι καυτό και θα πρέπει να είσαστε προσεκτικοί για να αποφύγετε καψίματα.
- Βεβαιωθείτε ότι η εξωλέμβια είναι καλά ασφαλισμένη στον καθρέφτη ή σε μια σταθερή βάση.

RCM01710

### ΠΡΟΣΟΧΗ

Αλλάξτε αρχικά το λάδι του κινητήρα μετά τις πρώτες 20 ώρες λειτουργίας ή στους 3 μήνες, και από εκεί και πέρα κάθε 100 ώρες λειτουργίας ή μια φορά το χρόνο. Αλλιώς ο κινητήρας θα φθαρεί γρήγορα.

Για να αποφύγετε να χυθεί λάδι που θα μπορούσε να προκαλέσει ζημιά στη φύση, συνιστούμε να αλλάξετε το λάδι με το εξάρτημα αλλαγής. Αν δεν έχετε το εξάρτημα αλλαγής, αδειάστε το λάδι ξεβιδώνοντας τη βίδα αδειάσματος. Αν δεν είστε εξοικειωμένοι με τη διαδικασία αλλαγής λαδιού, συμβουλευτείτε τον αντιπρόσωπο της Yamaha.

Αλλαγή του λαδιού κινητήρα με εξάρτημα αλλαγής (συνιστάται)

1. Τοποθετήστε την εξωλέμβια σε κάθετη θέση (χωρίς κλίση). **ΠΡΟΣΟΧΗ:** Αν η εξωλέμβια μηχανή δεν είναι σε επίπεδη θέση, η στάθμη του λαδιού που δείχνει η ράβδος μέτρησης δεν θα είναι ακριβής. [RCM01861]

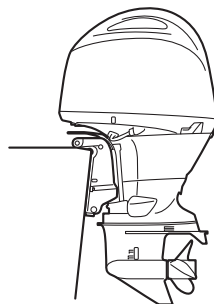

ZMU07866

2. Βάλτε μπροστά τον κινητήρα. Ζεστάνετε τον και αφήστε τον στο ρελαντί για 5-10 λεπτά.
3. Σβήστε τη μηχανή και αφήστε την για 5-10 λεπτά.
4. Αφαιρέστε το καπάκι.
5. Αφαιρέστε την τάπα του δοχείου λαδιού. Τραβήξτε έξω τη ράβδο μέτρησης και χρησιμοποιήστε το εξάρτημα αλλαγής για να εξάγετε εντελώς το λάδι.

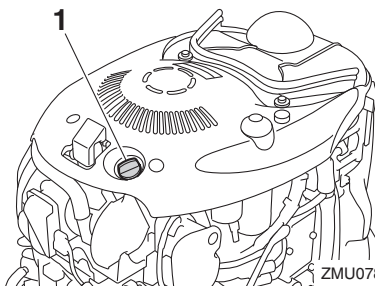

ZMU07842

1. Τάπα δοχείου λαδιού

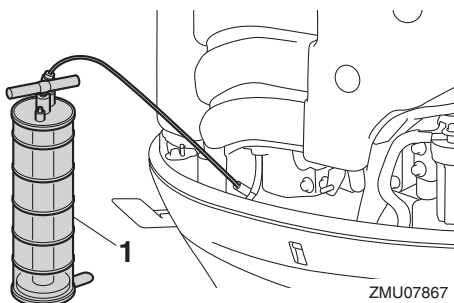

ZMU07867

1. Εξάρτημα αλλαγής λαδιού

6. Προσθέστε τη σωστή ποσότητα λαδιού από την τρύπα γεμίσματος. Τοποθετήστε πάλι την τάπα του δοχείου και τη ράβδο μέτρησης. **ΠΡΟΣΟΧΗ:** Η υπερβολική ποσότητα λαδιού μπορεί να προκαλέσει διαρροή ή βλάβη. Αν η στάθμη του λαδιού είναι πάνω από τη μέγιστη ένδειξη, αδειάστε ώστε να κατέβει στην κατάλληλη ποσότητα.

[RCM01850]

Συνιστώμενο λάδι κινητήρα:

Λάδι Yamalube 4 ή τετράχρονου κινητήρα εξωλέμβιας

Ποσότητα λαδιού κινητήρα (χωρίς αντικατάσταση φίλτρου λαδιού):

4.3 L (4.55 US qt, 3.78 Imp.qt)

Ποσότητα λαδιού κινητήρα (με αντικατάσταση φίλτρου λαδιού):

4.5 L (4.76 US qt, 3.96 Imp.qt)

7. Αφήστε την εξωλέμβια μηχανή για 5-10 λεπτά.
8. Βγάλτε τη ράβδο μέτρησης και σκουπίστε την.
9. Εισάγετε τη ράβδο μέτρησης και ξαναβγάλτε τη. Φροντίστε να εισάγετε εντελώς τη ράβδο μέτρησης αλλιώς η μέτρηση της στάθμης του λαδιού θα είναι λανθασμένη.
10. Ελέγξτε πάλι τη στάθμη του λαδιού με τη ράβδο μέτρησης για να βεβαιωθείτε ότι είναι κάπου μεταξύ της μέγιστης και της ελάχιστης ένδειξης. Αν η στάθμη του λαδιού είναι έξω από τα καθορισμένα όρια συμβουλευτείτε τον αντιπρόσωπο της Yamaha.

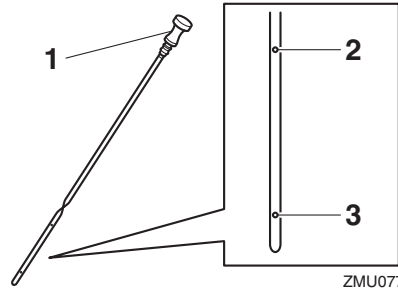

ZMU07753

1. Δείκτης στάθμης λαδιού  
2. Πάνω ένδειξη  
3. Κάτω σημάδι
11. Βάλτε μπροστά τη μηχανή και βεβαιωθείτε ότι η προειδοποιητική ένδειξη χαμηλής πίεσης λαδιού παραμένει σβηστή. Βεβαιωθείτε επίσης ότι δεν υπάρχουν διαρροές λαδιού. **ΠΡΟΣΟΧΗ:** Αν ανάψει η προειδοποιητική ένδειξη χαμηλής πίεσης λαδιού ή αν υπάρχουν διαρροές λαδιού, σβήστε τη μηχανή και βρείτε την αιτία. Αν συνεχίσετε τη λειτουργία παρά το πρόβλημα, μπορεί να προκληθεί σοβαρή ζημιά στον κινητήρα. Αν δεν μπορείτε να εντοπίσετε και να διορθώσετε το πρόβλημα, συμβουλευτείτε τον αντιπρόσωπο της Yamaha. [RCM01622]
12. Τοποθετήστε το καπάκι.
13. Απαλλαγείτε από το χρησιμοποιημένο λάδι σύμφωνα με τους τοπικούς κανονισμούς.

## ΣΗΜΕΙΩΣΗ:

- Για περισσότερες πληροφορίες σχετικά με το πώς θα απαλλαγείτε από το χρησιμοποιημένο λάδι, συμβουλευτείτε τον αντιπρόσωπο της Yamaha.
- Αλλάζετε πιο τακτικά το λάδι όταν λειτουργείτε τη μηχανή σε δύσκολες συνθήκες όπως εκτεταμένο διάστημα σε χαμηλή ταχύτητα.

## Αλλαγή του λαδιού του κινητήρα με άδειασμα του λαδιού

Η θέση της βίδας αδειάσματος είναι διαφορετική στα μοντέλα καθρέφτη L και τα μοντέλα καθρέ-

# Συντήρηση

φτη X. Στα μοντέλα καθρέφτη L, πηδήξτε τα βήματα 5 και 14 γιατί δεν χρειάζεται να αφαιρεθεί η ποδιά.

## Μοντέλα καθρέφτη L

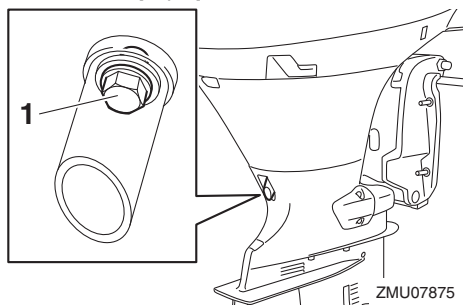

1. Βίδα αδειάσματος

## Μοντέλα καθρέφτη X

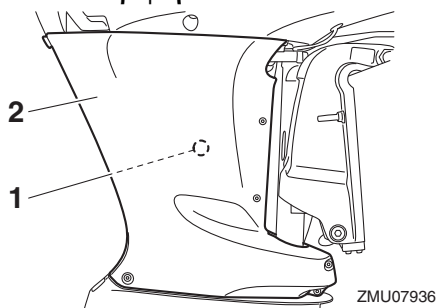

1. Βίδα αδειάσματος
2. Ποδιά
1. Τοποθετήστε την εξωλέμβια σε κάθετη θέση (χωρίς κλίση). **ΠΡΟΣΟΧΗ:** Αν η εξωλέμβια μηχανή δεν είναι σε επίπεδη θέση, η στάθμη του λαδιού που δείχνει η ράβδος μέτρησης δεν θα είναι ακριβής. [RCM01861]

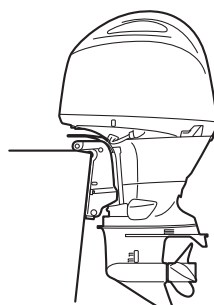

2. Βάλτε μπροστά τον κινητήρα. Ζεστάνετέ τον και αφήστε τον στο ρελαντί για 5-10 λεπτά.
3. Σβήστε τη μηχανή και αφήστε την για 5-10 λεπτά.
4. Αφαιρέστε το καπάκι και την τάπα του δοχείου λαδιού.

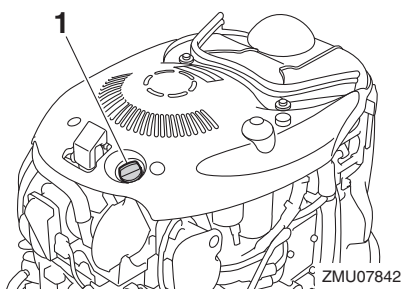

1. Τάπα δοχείου λαδιού
5. Αφαιρέστε τα μπουλόνια και τη βίδα για να βγει η ποδιά από τη δεξιά πλευρά.

## Μοντέλα καθρέφτη X

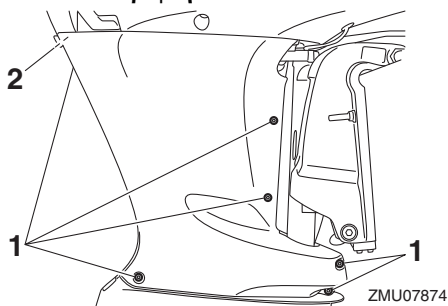

1. Μπουλόνι
2. Βίδα



6. Προμηθευτείτε ένα κατάλληλο δοχείο που χωρά μεγαλύτερη ποσότητα από αυτή του λαδιού του κινητήρα. Αφαιρέστε τη βίδα αδειάσματος και τη φλάντζα κρατώντας το δοχείο κάτω από την τρύπα αδειάσματος. Αφήστε να αδειάσει εντελώς το λάδι. Σκουπίστε αμέσως το λάδι που τυχόν χυθεί.

## Μοντέλα καθρέφτη L

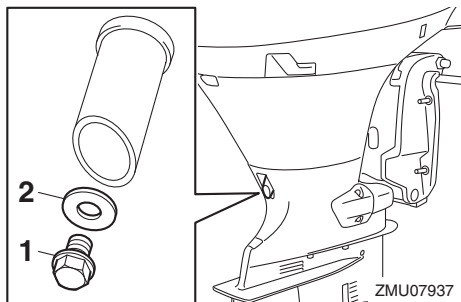

1. Βίδα αδειάσματος
2. Φλάντζα

## Μοντέλα καθρέφτη X

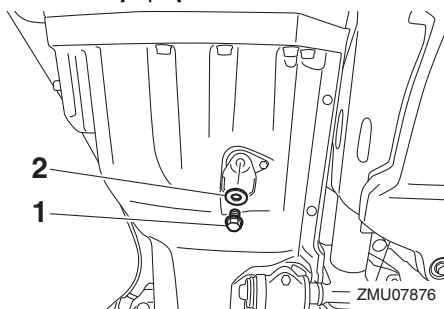

1. Βίδα αδειάσματος
2. Φλάντζα

## ΣΗΜΕΙΩΣΗ:

Αν το λάδι δεν αδειάζει εύκολα, αλλάξτε τη γωνία κλίσης ή γυρίστε την εξωλέμβια αριστερά και δεξιά για να αδειάσει το λάδι.

7. Τοποθετήστε μια νέα φλάντζα στη βίδα αδειάσματος. Απλώστε ένα λεπτό στρώμα λαδιού στη φλάντζα και τοποθετήστε τη βίδα αδειάσματος.

Ροπή σφιξίματος της βίδας αδειάσματος:  
27 Nm (2.75 kgf-m, 19.9 ft-lb)

## ΣΗΜΕΙΩΣΗ:

Αν δεν έχετε ροπόκλειδο όταν τοποθετείτε τη βίδα αδειάσματος, σφίξτε τη με το χέρι ώσπου η φλάντζα να έρθει σε επαφή με την επιφάνεια της τρύπας αδειάσματος. Μετά σφίξτε άλλο 1/4 με 1/2 της στροφής ακόμα. Σφίξτε τη βίδα αδειάσματος στη σωστή ροπή με ένα ροπόκλειδο το συντομότερο δυνατόν.

8. Προσθέστε τη σωστή ποσότητα λαδιού από την τρύπα γεμίσματος. Τοποθετήστε πάλι την τάπα του δοχείου και τη ράβδο μέτρησης. **ΠΡΟΣΟΧΗ: Η υπερβολική ποσότητα λαδιού μπορεί να προκαλέσει διαρροή ή βλάβη. Αν η στάθμη του λαδιού είναι πάνω από τη μέγιστη ένδειξη, αδειάστε ώστε να κατέβει στην κατάλληλη ποσότητα.**

[RCM01850]

Συνιστώμενο λάδι κινητήρα:

Λάδι Yamalube 4 ή τετράχρονου κινητήρα εξωλέμβιας

Ποσότητα λαδιού κινητήρα (χωρίς αντικατάσταση φίλτρου λαδιού):

4.3 L (4.55 US qt, 3.78 Imp.qt)

Ποσότητα λαδιού κινητήρα (με αντικατάσταση φίλτρου λαδιού):

4.5 L (4.76 US qt, 3.96 Imp.qt)

9. Αφήστε την εξωλέμβια μηχανή για 5-10 λεπτά.
10. Βγάλτε τη ράβδο μέτρησης και σκουπίστε την.
11. Εισάγετε τη ράβδο μέτρησης και ξαναβγάλτε τη. Φροντίστε να εισάγετε εντελώς τη ράβδο μέτρησης αλλιώς η μέτρηση της στάθμης του λαδιού θα είναι λανθασμένη.
12. Ελέγξτε πάλι τη στάθμη του λαδιού με τη ράβδο μέτρησης για να βεβαιωθείτε ότι είναι κάπου μεταξύ της μέγιστης και της ελάχιστης.

# Συντήρηση

στης ένδειξης. Αν η στάθμη του λαδιού είναι έξω από τα καθορισμένα όρια συμβουλευτείτε τον αντιπρόσωπο της Yamaha.

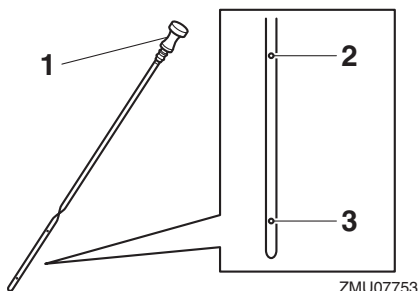

1. Δείκτης στάθμης λαδιού
  2. Πάνω ένδειξη
  3. Κάτω σημάδι
13. Βάλτε μπροστά τη μηχανή και βεβαιωθείτε ότι η προειδοποιητική ένδειξη χαμηλής πίεσης λαδιού παραμένει σβηστή. Βεβαιωθείτε επίσης ότι δεν υπάρχουν διαρροές λαδιού.

**ΠΡΟΣΟΧΗ:** Αν ανάψει η προειδοποιητική ένδειξη χαμηλής πίεσης λαδιού ή αν υπάρχουν διαρροές λαδιού, σβήστε τη μηχανή και βρείτε την αιτία. Αν συνεχίσετε τη λειτουργία παρά το πρόβλημα, μπορεί να προκληθεί σοβαρή ζημιά στον κινητήρα. Αν δεν μπορείτε να εντοπίσετε και να διορθώσετε το πρόβλημα, συμβουλευτείτε τον αντιπρόσωπο της Yamaha. [RCM01622]

14. Απλώστε LOCTITE 572 στο σπείρωμα των μπουλονιών και της βίδας και μετά τοποθετήστε την ποδιά.

## ΣΗΜΕΙΩΣΗ:

Ως στεγανοποιητικό χρησιμοποιείται το LOCTITE 572.

15. Τοποθετήστε το καπάκι.
16. Απαλλαγείτε από το χρησιμοποιημένο λάδι σύμφωνα με τους τοπικούς κανονισμούς.

## ΣΗΜΕΙΩΣΗ:

- Για περισσότερες πληροφορίες σχετικά με το πώς θα απαλλαγείτε από το χρησιμοποιημένο

λάδι, συμβουλευτείτε τον αντιπρόσωπο της Yamaha.

- Αλλάζετε το λάδι πιο συχνά όταν χρησιμοποιείτε τη μηχανή υπό συνθήκες που την επιβαρύνουν, όπως εκτεταμένα διαστήματα ψαρέματος με συρτή.

RMU29114

## Έλεγχος καλωδιώσεων και βυσμάτων

- Βεβαιωθείτε ότι όλα τα βύσματα έχουν συνδεθεί καλά.
- Βεβαιωθείτε ότι το κάθε καλώδιο γείωσης είναι καλά ασφαλισμένο.

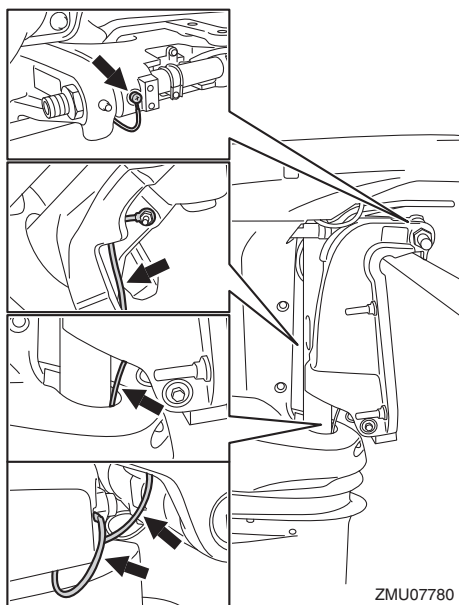
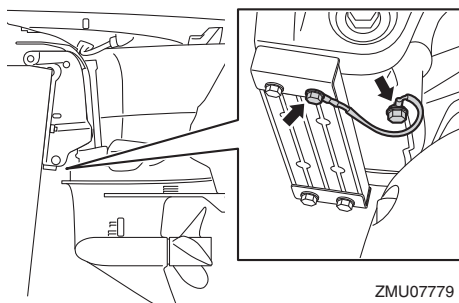

RMU40891

## Εξέταση της προπέλας

RWM02561

### ΠΡΟΕΙΔΟΠΟΙΗΣΗ

Μπορεί να τραυματιστείτε σοβαρά αν πάρει μπροστά κατά λάθος η μηχανή όταν βρίσκεστε κοντά στην προπέλα. Προτού εξετάσετε, αφαιρέσετε ή τοποθετήσετε την προπέλα, μετακινήστε το χειριστήριο στην ουδέτερη θέση, στρέψτε το γενικό διακόπτη στη θέση “OFF” (off), αφαιρέστε το κλειδί και βγάλτε το συνδετήρα από το διακόπτη σταματήματος του κινητήρα. Αν το σκάφος διαθέτει διακόπτη αποκοπής μπαταρίας τοποθετήστε τον στην κλειστή θέση.

Μην πιάνετε την προπέλα με το χέρι όταν σφίγγετε ή ξεσφίγγετε το παξιμάδι της προπέλας. Τοποθετήστε ένα ξύλο ανάμεσα στην πλάκα κατά της σπηλαίωσης και την προπέλα ώστε να μην μπορεί να γυρίσει η προπέλα.

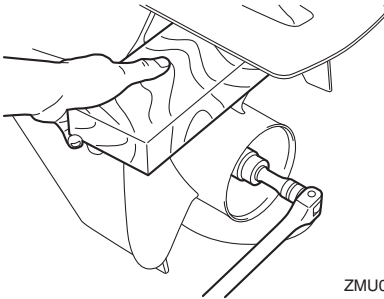

ZMU07854

### Σημεία ελέγχου

- Ελέγξτε το κάθε περυνόγιο της προπέλας για διάβρωση από σπηλαίωση ή αερισμό, ή άλλη ζημιά.
- Ελέγξτε τον άξονα της προπέλας για τυχόν ζημιές.
- Ελέγξτε τα πολύσφηνα για φθορές ή ζημιές.
- Ελέγξτε μήπως έχει μπλεχτεί πετονιά γύρω από τον άξονα της προπέλας.

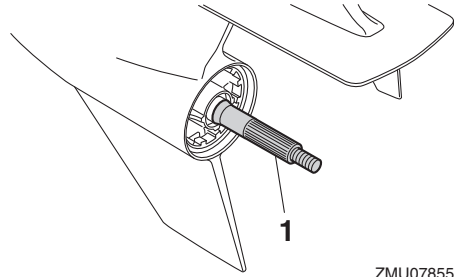

ZMU07855

1. Άξονας προπέλας

RMU42631

### Αφαίρεση της προπέλας

1. Ισιώστε την κοπίλια και τραβήξτε την έξω χρησιμοποιώντας μια πένσα.
2. Αφαιρέστε το παξιμάδι, τη ροδέλα και τον αποστάτη της προπέλας.

**ΠΡΟΕΙΔΟΠΟΙΗΣΗ!** Μην πιάνετε την προπέλα με το χέρι όταν ξεσφίγγετε το παξιμάδι της προπέλας. [RWM01890]

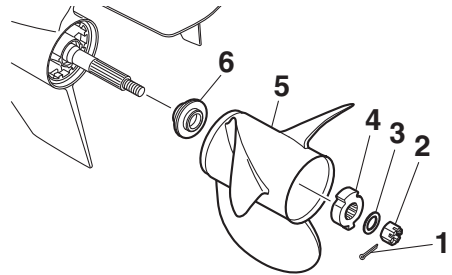

ZMU07843

1. Κοπίλια
  2. Παξιμάδι προπέλας
  3. Ροδέλα
  4. Αποστάτης
  5. Προπέλα
  6. Ροδέλα ώσης
3. Αφαιρέστε την προπέλα, τον αποστάτη (αν υπάρχει) και τη ροδέλα ώσης.

# Συντήρηση

RMU42642

## Τοποθέτηση της προπέλας

RWM00770

### ΠΡΟΕΙΔΟΠΟΙΗΣΗ

Στα μοντέλα αντίστροφης περιστροφής, φροντίστε να χρησιμοποιήσετε προπέλα κατάλληλη για αριστερόστροφη περιστροφή. Αυτές οι προπέλες αναγνωρίζονται από το γράμμα “L” μετά την ένδειξη μεγέθους πάνω στην προπέλα. Αλλιώς, το σκάφος μπορεί να κινηθεί σε αντίθετη κατεύθυνση από την αναμενόμενη.

RCM00501

### ΠΡΟΣΟΧΗ

Φροντίστε να χρησιμοποιήσετε μια νέα κοπίλια και λυγίστε τις άκρες της καλά. Αλλιώς η προπέλα μπορεί να βγει κατά τη λειτουργία και να χαθεί.

1. Απλώστε γράσο θαλάσσης Yamaha ή αντιδιαβρωτικό γράσο στον άξονα της προπέλας.
2. Τοποθετήστε στον άξονα της προπέλας τη ροδέλα ώσης, τον αποστάτη (αν υπάρχει) και την προπέλα. **ΠΡΟΣΟΧΗ:** Φροντίστε να τοποθετήσετε τη ροδέλα ώσης πριν τοποθετήσετε την προπέλα. Αλλιώς, η λεκάνη και ο ομφαλός της προπέλας μπορεί να πάθουν ζημιά. [RCM01881]
3. Τοποθετήστε τον αποστάτη, τη ροδέλα και το παξιμάδι της προπέλας. Σφίξτε το παξιμάδι της προπέλας στην καθορισμένη ροπή.

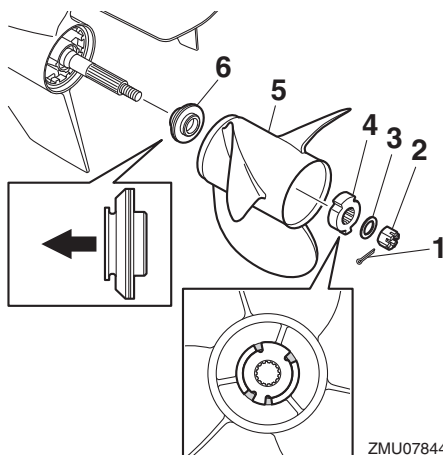

1. Κοπίλια
2. Παξιμάδι προπέλας
3. Ροδέλα
4. Αποστάτης
5. Προπέλα
6. Ροδέλα ώσης

Ροπή σφίξιματος του παξιμαδιού της προπέλας:

54 Nm (5.51 kgf-m, 39.8 ft-lb)

### ΣΗΜΕΙΩΣΗ:

Φροντίστε να ευθυγραμμίσετε τις προεξοχές του αποστάτη με τα κομμένα σημεία της προπέλας.

4. Ευθυγραμμίστε τη σχισμή του παξιμαδιού της προπέλας με την τρύπα του άξονα της προπέλας. Εισάγετε μια νέα κοπίλια στην τρύπα και λυγίστε τις άκρες της κοπίλιας. **ΠΡΟΣΟΧΗ:** Μην χρησιμοποιείτε ξανά την ίδια κοπίλια. Αλλιώς η προπέλα μπορεί να βγει κατά τη λειτουργία. [RCM01891]

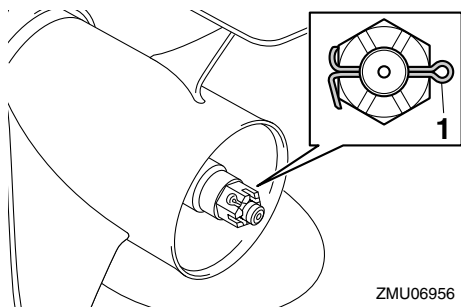

1. Κοπύλια

## ΣΗΜΕΙΩΣΗ:

Αν η σχισμή του παξιμαδιού της προπέλας δεν ευθυγραμμίζεται με την τρύπα του άξονα της προπέλας όταν σφίξετε το παξιμάδι στην καθορισμένη ροπή, σφίξτε το κι άλλο ώστε να ευθυγραμμιστεί η σχισμή με την τρύπα.

RMU43933

## Αλλαγή της βαλβολίνης

RWM00800

### ΠΡΟΕΙΔΟΠΟΙΗΣΗ

- Βεβαιωθείτε ότι η εξωλέμβια είναι καλά ασφαλισμένη στον καθρέφτη ή σε μια σταθερή βάση. Μπορεί να τραυματιστείτε σοβαρά αν πέσει πάνω σας.
- Ποτέ μην πηγαίνετε κάτω από την κάτω μονάδα όταν είναι ανυψωμένη, ακόμα και αν έχει ασφαλίσει με τον μοχλό ή τον πείρο στήριξης της ανύψωσης. Μπορεί να τραυματιστείτε σοβαρά αν τυχόν πέσει η μηχανή.

1. Δώστε κλίση στην εξωλέμβια ώστε η βίδα αδειάσματος της βαλβολίνης να είναι στο χαμηλότερο σημείο.
2. Τοποθετήστε ένα κατάλληλο δοχείο κάτω από τη θήκη των γρναζιών.
3. Αφαιρέστε τη βίδα αδειάσματος της βαλβολίνης και τη φλάντζα. Η βίδα είναι μαγνητική, συνεπώς μια μικρή ποσότητα μεταλλικών σωματιδίων στο τέρμα της βίδας θεωρείται φυσιολογική. Απλώς αφαιρέστε τα.  
**ΠΡΟΣΟΧΗ:** Αν υπάρχει υπερβολική πο-

σότητα μεταλλικών σωματιδίων πάνω στην μαγνητική βίδα αδειάσματος του λαδιού, αυτό μπορεί να υποδηλώνει πρόβλημα στην κάτω μονάδα. Συμβουλευτείτε τον αντιπρόσωπο της Yamaha. [RCM01900]

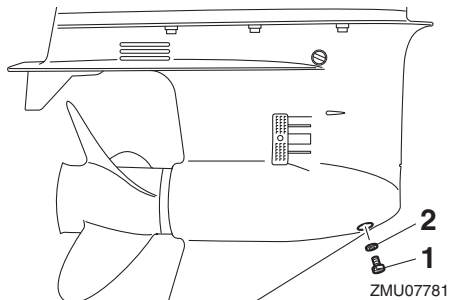

1. Βίδα αδειάσματος βαλβολίνης
2. Φλάντζα

## ΣΗΜΕΙΩΣΗ:

Χρησιμοποιείτε πάντα καινούριες φλάντζες. Μην τοποθετείτε χρησιμοποιημένες φλάντζες.

4. Αφαιρέστε τη βίδα στάθμης λαδιού και την φλάντζα ώστε το λάδι να αδειάσει εντελώς.  
**ΠΡΟΣΟΧΗ:** Εξετάστε τη χρησιμοποιημένη βαλβολίνη αφού την αδειάσετε. Αν η βαλβολίνη είναι γαλακτώδης ή περιέχει μεγάλη ποσότητα μεταλλικών σωματιδίων, μπορεί να έχει πάθει ζημιά το κιβώτιο των γρναζιών. Πηγαίνετε την εξωλέμβια για έλεγχο και επισκευή στον αντιπρόσωπο της Yamaha. [RCM00713]

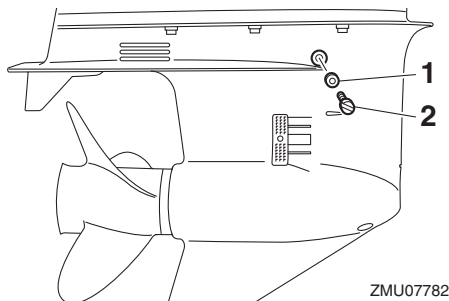

1. Φλάντζα
2. Βίδα στάθμης λαδιού

# Συντήρηση

## ΣΗΜΕΙΩΣΗ:

Για να απαλλαγείτε από το χρησιμοποιημένο λάδι συμβουλευτείτε τον αντιπρόσωπο της Yamaha.

5. Τοποθετήστε την εξωλέμβια σε κάθετη θέση. Χρησιμοποιώντας ένα ειδικό εξάρτημα γεμίσματος (ελαστικό ή με πίεση) ψεκάστε τη βαλβολίνη στην τρύπα της βίδας αδειάσματος.

Συνιστώμενη βαλβολίνη:

Βαλβολίνη ποδιού

Συνιστώμενη βαλβολίνη:

SAE 90 API GL-4

Ποσότητα βαλβολίνης:

0.980 L (1.036 US qt, 0.862 Imp.qt)

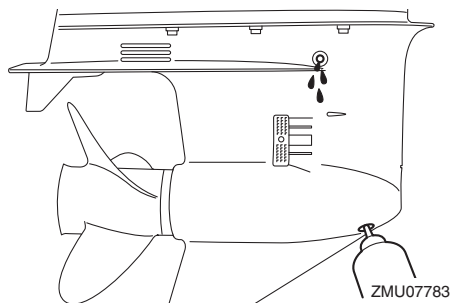

6. Τοποθετήστε μια καινούρια φλάντζα στη βίδα στάθμης λαδιού. Όταν το λάδι αρχίσει να ρέει έξω από την τρύπα της βίδας στάθμης λαδιού, εισάγετε τη βίδα στάθμης λαδιού και σφίξτε την στη ροπή που ορίζεται.

Ροπή σύσφιξης:

9 Nm (0.92 kgf-m, 6.6 ft-lb)

7. Βάλτε μια καινούρια φλάντζα στη βίδα αδειάσματος της βαλβολίνης. Εισάγετε και σφίξτε τη βίδα αδειάσματος της βαλβολίνης στην καθορισμένη ροπή.

Ροπή σύσφιξης:

9 Nm (0.92 kgf-m, 6.6 ft-lb)

RMU29316

## Έλεγχος και αντικατάσταση της(των) ανόδου(ων)

Οι εξωλέμβιες Yamaha προστατεύονται από τη διάβρωση με αναλώσιμες ανόδους. Ελέγχετε περιοδικά τις εξωτερικές ανόδους. Αφαιρείτε την κρούστα από τις επιφάνειες των ανόδων. Συμβουλευτείτε τον αντιπρόσωπο της Yamaha σχετικά με την αντικατάσταση των εξωτερικών ανόδων.

RCM00720

## ΠΡΟΣΟΧΗ

**Μην βάφετε τις ανόδους γιατί αυτό τις κάνει αναποτελεσματικές.**

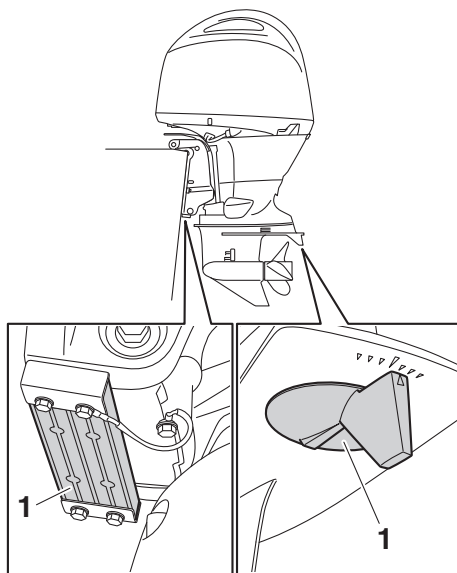

1. Άνοδος

## ΣΗΜΕΙΩΣΗ:

Ελέγχετε τα καλώδια γείωσης που είναι συνδεδεμένα με τις εξωτερικές ανόδους, στα μοντέλα που υπάρχουν. Συμβουλευτείτε τον αντιπρόσωπο της Yamaha για τον έλεγχο και την αντικατάσταση των εσωτερικών ανόδων που είναι συνδεδεμένες στη μονάδα ισχύος.

RMU29323

## Έλεγχος της μπαταρίας (στα μοντέλα ηλεκτρικής εκκίνησης)

RWM01902

### **ΠΡΟΕΙΔΟΠΟΙΗΣΗ**

Το ηλεκτρολυτικό υγρό της μπαταρίας είναι δηλητηριώδες και καυστικό, και οι μπαταρίες παράγουν εκρηκτικό αέριο υδρογόνο. Όταν εργάζεστε κοντά στη μπαταρία:

- Φοράτε προστατευτικό εξοπλισμό ματιών και λαστιχένια γάντια.
- Μην καπνίζετε ή πλησιάζετε άλλες πηγές ανάφλεξης στη μπαταρία.

Η διαδικασία ελέγχου της μπαταρίας διαφέρει ανάλογα με την μπαταρία που χρησιμοποιείται. Αυτή η διαδικασία περιλαμβάνει τυπικούς ελέγχους που ισχύουν για πολλές μπαταρίες, αλλά θα πρέπει πάντα να αναφέρεστε στις οδηγίες του κατασκευαστή της μπαταρίας.

RCM01920

### **ΠΡΟΣΟΧΗ**

Μια κακοσυντηρημένη μπαταρία φθείρεται γρήγορα.

1. Ελέγξτε τη στάθμη του ηλεκτρολύτη.

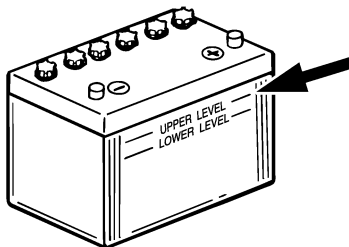

ZMU01810

2. Ελέγξτε το φορτίο της μπαταρίας. Αν το σκάφος σας είναι εφοδιασμένο με ψηφιακό κοντέρ, οι λειτουργίες βολτόμετρου και προειδοποίησης πεσμένης μπαταρίας θα σας βοηθήσουν να ελέγχετε το φορτίο της μπαταρίας. Συμβουλευτείτε τον αντιπρόσωπο

της Yamaha, αν η μπαταρία χρειάζεται φόρτιση.

3. Ελέγξτε τις συνδέσεις της μπαταρίας. Θα πρέπει να είναι καθαρές, ασφαλείς και καλυμμένες από μονωτικό κάλυμμα. **ΠΡΟΕΙΔΟΠΟΙΗΣΗ!** Οι ακατάλληλες συνδέσεις μπορεί να προκαλέσουν βραχυκύκλωμα ή ηλεκτρικό τόξο και να οδηγήσουν σε έκρηξη. [RWM01912]

RMU35605

## Σύνδεση της μπαταρίας

RWM00572

### **ΠΡΟΕΙΔΟΠΟΙΗΣΗ**

Τοποθετήστε τον φορέα της μπαταρίας σε μια στεγνή, καλά αεριζόμενη και χωρίς δονήσεις θέση μέσα στο σκάφος. Τοποθετήστε μια πλήρως φορτισμένη μπαταρία στον φορέα.

RCM01124

### **ΠΡΟΣΟΧΗ**

Μην αντιστρέψετε τα καλώδια της μπαταρίας. Αλλιώς, μπορεί να πάθουν ζημιά τα ηλεκτρικά μέρη.

1. Βεβαιωθείτε ότι ο γενικός διακόπτης (στα μοντέλα που υπάρχει) είναι στη θέση "OFF" (off) πριν εργαστείτε στη μπαταρία.
2. Συνδέστε πρώτα το κόκκινο καλώδιο της μπαταρίας στον ΘΕΤΙΚΟ (+) πόλο. Μετά συνδέστε το ΜΑΥΡΟ καλώδιο της μπαταρίας στον ΑΡΝΗΤΙΚΟ (-) πόλο.

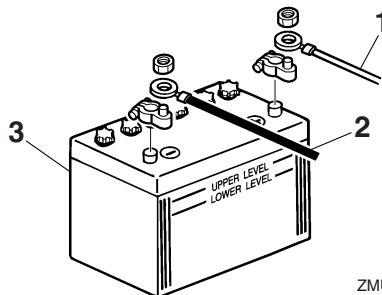

ZMU01811

1. Κόκκινο καλώδιο
2. Μαύρο καλώδιο

# Συντήρηση

## 3. Μπαταρία

3. Οι ηλεκτρικές επαφές της μπαταρίας και τα καλώδια πρέπει να είναι καθαρά και σωστά συνδεδεμένα, αλλιώς η μπαταρία δεν θα ξεκινήσει τον κινητήρα.

### Σύνδεση βοηθητικής μπαταρίας (προαιρετική)

Αν πρόκειται να συνδέσετε βοηθητική μπαταρία, συμβουλευτείτε τον αντιπρόσωπο της Yamaha για τη σωστή καλωδίωση. Συνιστάται η τοποθέτηση της ασφάλειας στο καλώδιο του απομονωτή όπως δείχνει η εικόνα. Σχετικά με το μέγεθος της ασφάλειας, φροντίστε να τηρήσετε τους τοπικούς κανονισμούς. Στις Η.Π.Α., για παράδειγμα, θα πρέπει να τηρούνται οι κανόνες ABYC (E-11).

### Μία μηχανή

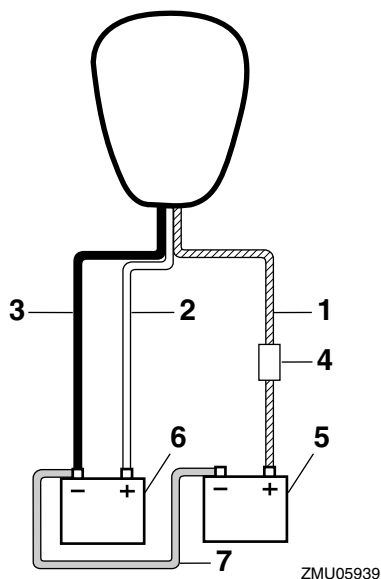

1. Καλώδιο απομονωτή με προστασία κυκλώματος
2. Κόκκινο καλώδιο
3. Μαύρο καλώδιο
4. Ασφάλεια
5. Μπαταρία για αξεσουάρ
6. Μπαταρία εκκίνησης
7. Αρνητικό καλώδιο σύνδεσης

### Δύο μηχανές

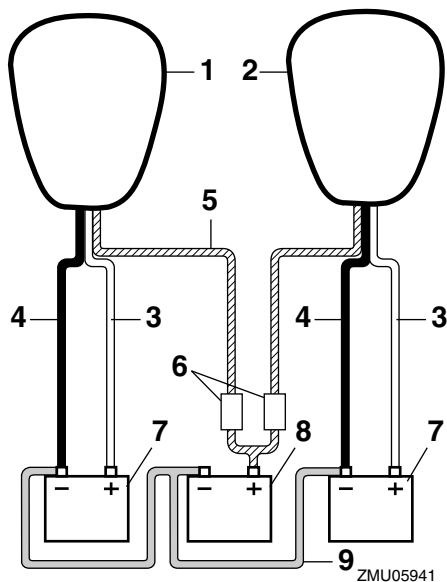

1. Δεξιά μηχανή
2. Αριστερή μηχανή
3. Κόκκινο καλώδιο
4. Μαύρο καλώδιο
5. Καλώδια απομονωτή με προστασία κυκλώματος
6. Ασφάλεια
7. Μπαταρία εκκίνησης
8. Μπαταρία για αξεσουάρ
9. Αρνητικό καλώδιο σύνδεσης

RMU29371

### Αποσύνδεση της μπαταρίας

1. Κλείστε το διακόπτη αποκοπής μπαταρίας (αν υπάρχει) και τον γενικό διακόπτη. **ΠΡΟΣΟΧΗ:** Αν παραμείνουν, μπορεί να πάθει ζημιά το ηλεκτρικό σύστημα.

[RCM01930]

2. Αποσυνδέστε το(τα) αρνητικό καλώδιο(α) από τον αρνητικό (-) ακροδέκτη. **ΠΡΟΣΟΧΗ:** Αποσυνδέετε πάντα πρώτα όλα τα αρνητικά (-) καλώδια ώστε να αποφύγετε το ενδεχόμενο βραχυκυκλώματος



**και βλάβης στο ηλεκτρικό σύστημα.**

[RCM01940]

3. Αποσυνδέστε το(τα) θετικό καλώδιο(α) και αφαιρέστε τη μπαταρία από το σκάφος.
4. Καθαρίζετε, συντηρείτε και αποθηκεύετε τη μπαταρία σύμφωνα με τις οδηγίες του κατασκευαστή της.

RMU38660

## **Αποθήκευση της μπαταρίας**

Όταν αποθηκεύετε την εξωλέμβια Yamaha για μεγάλο διάστημα (2 μήνες και πάνω), θα πρέπει να αφαιρείτε τη μπαταρία και να την αποθηκεύετε σε έναν δροσερό και στεγνό χώρο.

Ελέγξτε τη μπαταρία και φορτίστε την αν χρειάζεται.

# Αντιμετώπιση προβλημάτων

RMU38671

## Διάγνωση προβλημάτων

Πρόβλημα στα συστήματα καυσίμου, συμπίεσης ή ανάφλεξης μπορεί να προκαλέσει δυσκολία στην εκκίνηση, απώλεια ισχύος ή άλλα προβλήματα. Αυτό το τμήμα περιγράφει τους βασικούς ελέγχους και τις πιθανές διορθωτικές ενέργειες, και καλύπτει όλες τις εξωλέμβιες Yamaha. Συνεπώς, ορισμένες περιπτώσεις μπορεί να μην ισχύουν για το μοντέλο σας.

Αν η εξωλέμβια χρειάζεται επισκευή, πηγαίνετέ την στον αντιπρόσωπο της Yamaha.

Αν αναβοσβήνει η προειδοποιητική ένδειξη προβλήματος του κινητήρα, συμβουλευτείτε τον αντιπρόσωπο της Yamaha.

### **Το Yamaha Security System δεν λειτουργεί σωστά.**

Ε. Είναι ο δέκτης μέσα στα όρια επικοινωνίας του πομπού τηλεχειρισμού;

Α. Χειριστείτε τον πομπό τηλεχειρισμού μέσα στα όρια επικοινωνίας με τον δέκτη.

Ε. Είναι ο γενικός διακόπτης στη θέση “ON”;

Α. Στρέψτε τον γενικό διακόπτη στη θέση “OFF”.

Ε. Μήπως η επικοινωνία εμποδίζει αντικείμενα όπως άλλη μηχανή επικοινωνίας ή μέταλλο εκεί κοντά;

Α. Χειριστείτε τον πομπό τηλεχειρισμού μακριά από την άλλη μηχανή επικοινωνίας ή μέταλλο.

Ε. Έχει καταχωρηθεί ο πομπός τηλεχειρισμού;

Α. Χρησιμοποιήστε τον πομπό τηλεχειρισμού που έχει καταχωρηθεί με τον δέκτη.

Ε. Μήπως η μπαταρία του πομπού του χειριστήριου έχει αποφορτιστεί;

Α. Χρησιμοποιήστε τον εφεδρικό πομπό τηλεχειρισμού ή αντικαταστήστε την μπαταρία στον αντιπρόσωπο της Yamaha.

Ε. Μήπως έχουν χαλαρώσει ή διαβρωθεί οι συνδέσεις της μπαταρίας;

Α. Σφίξτε τα καλώδια και καθαρίστε τους πόλους της μπαταρίας.

Ε. Μήπως έχει εξασθενήσει ή πέσει η χωρητικότητα της μπαταρίας;

Α. Ελέγξτε την κατάσταση της μπαταρίας. Χρησιμοποιήστε μπαταρία της συνιστώμενης χωρητικότητας.

### **Η μίζα δεν λειτουργεί.**

Ε. Μήπως έχει εξασθενήσει ή πέσει η χωρητικότητα της μπαταρίας;

Α. Ελέγξτε την κατάσταση της μπαταρίας. Χρησιμοποιήστε μπαταρία της συνιστώμενης χωρητικότητας.

Ε. Μήπως έχουν χαλαρώσει ή διαβρωθεί οι συνδέσεις της μπαταρίας;

Α. Σφίξτε τα καλώδια και καθαρίστε τους πόλους της μπαταρίας.

Ε. Μήπως έχει καεί η ασφάλεια του ρελέ ηλεκτρικής εκκίνησης ή του ηλεκτρικού κυκλώματος;

Α. Ελέγξτε για την αιτία της ηλεκτρικής υπερφόρτωσης και επισκευάστε. Αντικαταστήστε την ασφάλεια με μια των σωστών αμπερ.

Ε. Μήπως έχουν βλάβη τα εξαρτήματα της μίζας;

Α. Πηγαίνετέ την για σέρβις στον αντιπρόσωπο της Yamaha.

Ε. Μήπως ο μοχλός ταχυτήτων δεν είναι στη νεκρά;

Α. Βάλτε νεκρά.

**Ο κινητήρας δεν παίρνει μπροστά (η μίζα λειτούργει).**

Ε. Είναι το Yamaha Security System στην κλειδωμένη θέση;

Α. Ρυθμίστε το σύστημα ασφαλείας στην ξεκλειδωτή θέση. Για περισσότερες πληροφορίες, αναφερθείτε στη σελίδα 21.

Ε. Μήπως έχει αδειάσει το δοχείο καυσίμου;

Α. Γεμίστε το δοχείο με καθαρό, φρέσκο καύσιμο.

Ε. Μήπως το καύσιμο είναι μολυσμένο ή ξεθυμασμένο;

Α. Γεμίστε το δοχείο με καθαρό, φρέσκο καύσιμο.

Ε. Μήπως έχει φράξει το φίλτρο καυσίμου;

Α. Καθαρίστε ή αντικαταστήστε το φίλτρο.

Ε. Μήπως είναι λάθος η διαδικασία εκκίνησης;

Α. Αναφερθείτε στη σελίδα 56.

Ε. Μήπως δεν λειτούργησε σωστά η αντλία καυσίμου;

Α. Πηγαίνετέ την για σέρβις στον αντιπρόσωπο της Yamaha.

Ε. Μήπως το/τα μπουζί έχουν βρωμίσει ή είναι λάθος τύπου;

Α. Ελέγξτε το/τα μπουζί. Καθαρίστε ή αντικαταστήστε με τον συνιστώμενο τύπο.

Ε. Μήπως έχουν τοποθετηθεί λάθος οι πίπες των μπουζί;

Α. Ελέγξτε και επανατοποθετήστε την/τις πίπες.

Ε. Μήπως υπάρχει πρόβλημα στην καλωδίωση της ανάφλεξης;

Α. Ελέγξτε τα σύρματα για φθορές ή σκισίματα. Σφίξτε όλες τις χαλαρές συνδέσεις. Αντικαταστήστε όλα τα φθαρμένα ή κομμένα σύρματα.

Ε. Μήπως έχουν βλάβη τα εξαρτήματα της ανάφλεξης;

Α. Πηγαίνετέ την για σέρβις στον αντιπρόσωπο της Yamaha.

Ε. Μήπως δεν έχει συνδεθεί το καλώδιο (κορδόνι) σταματήματος του κινητήρα;

Α. Συνδέστε το καλώδιο.

Ε. Μήπως έχουν πάθει ζημιά τα εσωτερικά εξαρτήματα της μηχανής;

Α. Πηγαίνετέ την για σέρβις στον αντιπρόσωπο της Yamaha.

**Ο κινητήρας έχει αρρυθμία ή μπουκώνει.**

Ε. Μήπως το/τα μπουζί έχουν βρωμίσει ή είναι λάθος τύπου;

Α. Ελέγξτε το/τα μπουζί. Καθαρίστε ή αντικαταστήστε με τον συνιστώμενο τύπο.

Ε. Μήπως παρεμποδίζεται το σύστημα καυσίμου;

Α. Ελέγξτε τον αγωγό καυσίμου για φθορές ή τσακίσματα, ή για άλλα εμπόδια στο σύστημα καυσίμου.

Ε. Μήπως το καύσιμο είναι μολυσμένο ή ξεθυμασμένο;

Α. Γεμίστε το δοχείο με καθαρό, φρέσκο καύσιμο.

Ε. Μήπως έχει φράξει το φίλτρο καυσίμου;

Α. Καθαρίστε ή αντικαταστήστε το φίλτρο.

# Αντιμετώπιση προβλημάτων

---

Ε. Μήπως έχουν βλάβη τα εξαρτήματα της ανάφλεξης;

Α. Πηγαίνετε την για σέρβις στον αντιπρόσωπο της Yamaha.

Ε. Ενεργοποιήθηκε το προειδοποιητικό σύστημα;

Α. Βρείτε και διορθώστε την αιτία της προειδοποίησης.

Ε. Μήπως είναι λάθος το διάκενο του μπουζιού;

Α. Ελέγξτε και διορθώστε όπως ορίζεται.

Ε. Μήπως υπάρχει πρόβλημα στην καλωδίωση της ανάφλεξης;

Α. Ελέγξτε τα σύρματα για φθορές ή σκισίματα. Σφίξτε όλες τις χαλαρές συνδέσεις. Αντικαταστήστε όλα τα φθαρμένα ή κομμένα σύρματα.

Ε. Μήπως δεν χρησιμοποιείται το σωστό λάδι κινητήρα;

Α. Ελέγξτε και αντικαταστήστε το λάδι όπως ορίζεται.

Ε. Μήπως ο θερμοστάτης έχει βλάβη ή έχει φράξει;

Α. Πηγαίνετε την για σέρβις στον αντιπρόσωπο της Yamaha.

Ε. Μήπως έχει πάθει ζημιά η αντλία καυσίμου;

Α. Πηγαίνετε την για σέρβις στον αντιπρόσωπο της Yamaha.

Ε. Είναι κλειστή η βίδα εξαέρωσης του δοχείου καυσίμου;

Α. Ανοίξτε τη βίδα εξαέρωσης.

Ε. Μήπως η γωνία της μηχανής είναι πολύ ψηλή;

Α. Επιστρέψτε στην κανονική θέση λειτουργίας.

Ε. Μήπως είναι λάθος η σύνδεση του καυσίμου;

Α. Συνδέστε σωστά.

Ε. Μήπως είναι λάθος η ρύθμιση της βαλβίδας γκαζιού;

Α. Πηγαίνετε την για σέρβις στον αντιπρόσωπο της Yamaha.

Ε. Μήπως έχει αποσυνδεθεί το καλώδιο της μπαταρίας;

Α. Συνδέστε σωστά.

**Ηχείο ο βομβητής ή η προειδοποιητική ένδειξη.**

Ε. Μήπως έχει φράξει το σύστημα ψύξης;

Α. Ελέγξτε την εισαγωγή νερού μήπως έχει φράξει.

Ε. Μήπως είναι χαμηλή η στάθμη λαδιού του κινητήρα;

Α. Γεμίστε το δοχείο λαδιού με αυτό του συνιστώμενου τύπου.

Ε. Μήπως είναι λάθος το εύρος θερμότητας του μπουζιού;

Α. Ελέγξτε το μπουζί και αντικαταστήστε το με ένα του συνιστώμενου τύπου.

Ε. Μήπως δεν χρησιμοποιείται το σωστό λάδι κινητήρα;

Α. Ελέγξτε και αντικαταστήστε το λάδι με φρέσκο, του συνιστώμενου τύπου.

Ε. Μήπως το λάδι κινητήρα είναι μολυσμένο ή χαλασμένο;

Α. Αντικαταστήστε με φρέσκο, του συνιστώμενου τύπου.

Ε. Μήπως έχει φράξει το φίλτρο λαδιού;

Α. Πηγαίνετε την για σέρβις στον αντιπρόσωπο της Yamaha.

Ε. Μήπως το φορτίο του σκάφους δεν είναι κατανεμημένο σωστά;

Α. Κατανέμετε το φορτίο ώστε το σκάφος να είναι σε επίπεδη θέση.

Ε. Μήπως έχει βλάβη η αντλία νερού ή ο θερμοστάτης;

Α. Πηγαίνετε την για σέρβις στον αντιπρόσωπο της Yamaha.

Ε. Μήπως υπάρχει υπερβολικό νερό στο σώμα του φίλτρου καυσίμου;

Α. Στραγγίξτε το σώμα του φίλτρου.

## Απώλεια ισχύος κινητήρα.

Ε. Μήπως έχει ζημιά η προπέλα;

Α. Επισκευάστε ή αντικαταστήστε την προπέλα.

Ε. Μήπως είναι λάθος το βήμα ή η διάμετρος της προπέλας;

Α. Τοποθετήστε τη σωστή προπέλα για να λειτουργεί η εξωλέμβια στην συνιστώμενη κλίμακα ταχυτήτων (στροφές/λεπτό).

Ε. Μήπως είναι λάθος η γωνία κλίσης;

Α. Διορθώστε τη γωνία κλίσης ώστε να πετύχετε την πιο αποτελεσματική λειτουργία.

Ε. Μήπως η μηχανή έχει τοποθετηθεί σε λάθος ύψος στον καθρέφτη;

Α. Διορθώστε το ύψος της μηχανής στον καθρέφτη.

Ε. Ενεργοποιήθηκε το προειδοποιητικό σύστημα;

Α. Βρείτε και διορθώστε την αιτία της προειδοποίησης.

Ε. Μήπως το κάτω μέρος του σκάφους έχει καλυφθεί από ανάπτυξη θαλάσσιων οργανισμών;

Α. Καθαρίστε το κάτω μέρος του σκάφους.

Ε. Μήπως το/τα μπουζί έχουν βρωμίσει ή είναι λάθος τύπου;

Α. Ελέγξτε το/τα μπουζί. Καθαρίστε ή αντικαταστήστε με τον συνιστώμενο τύπο.

Ε. Μήπως έχουν μπλεχτεί φύκια ή άλλα ξένα σώματα στο σύστημα των γραναζιών;

Α. Αφαιρέστε τα ξένα σώματα και καθαρίστε την κάτω μονάδα.

Ε. Μήπως παρεμποδίζεται το σύστημα καυσίμου;

Α. Ελέγξτε τον αγωγό καυσίμου για φθορές ή τσακίσματα, ή για άλλα εμπόδια στο σύστημα καυσίμου.

Ε. Μήπως έχει φράξει το φίλτρο καυσίμου;

Α. Καθαρίστε ή αντικαταστήστε το φίλτρο.

Ε. Μήπως το καύσιμο είναι μολυσμένο ή ξεθυμασμένο;

Α. Γεμίστε το δοχείο με καθαρό, φρέσκο καύσιμο.

Ε. Μήπως είναι λάθος το διάκενο του μπουζιού;

Α. Ελέγξτε και διορθώστε όπως ορίζεται.

Ε. Μήπως υπάρχει πρόβλημα στην καλωδίωση της ανάφλεξης;

Α. Ελέγξτε τα σύρματα για φθορές ή σκισίματα. Σφίξτε όλες τις χαλαρές συνδέσεις. Αντικαταστήστε όλα τα φθαρμένα ή κομμένα σύρματα.

Ε. Μήπως έχουν βλάβη τα ηλεκτρικά εξαρτήματα;

Α. Πηγαίνετε την για σέρβις στον αντιπρόσωπο της Yamaha.

Ε. Μήπως δεν χρησιμοποιείται το σωστό καύσιμο;

Α. Αντικαταστήστε με καύσιμο του συνιστώμενου τύπου.

# Αντιμετώπιση προβλημάτων

Ε. Μήπως δεν χρησιμοποιείται το σωστό λάδι κινητήρα;

Α. Ελέγξτε και αντικαταστήστε το λάδι με φρέσκο, του συνιστώμενου τύπου.

Ε. Μήπως ο θερμοστάτης έχει βλάβη ή έχει φράξει;

Α. Πηγαίνετε την για σέρβις στον αντιπρόσωπο της Yamaha.

Ε. Είναι κλειστή η βίδα εξαέρωσης;

Α. Ανοίξτε τη βίδα εξαέρωσης.

Ε. Μήπως έχει πάθει ζημιά η αντλία καυσίμου;

Α. Πηγαίνετε την για σέρβις στον αντιπρόσωπο της Yamaha.

Ε. Μήπως είναι λάθος η σύνδεση του καυσίμου;

Α. Συνδέστε σωστά.

Ε. Μήπως είναι λάθος το εύρος θερμότητας του μπουζιού;

Α. Ελέγξτε το μπουζί και αντικαταστήστε το με ένα του συνιστώμενου τύπου.

Ε. Μήπως ο κινητήρας δεν αποκρίνεται σωστά στη θέση του μοχλού ταχυτήτων;

Α. Πηγαίνετε την για σέρβις στον αντιπρόσωπο της Yamaha.

## Ο κινητήρας δονείται υπερβολικά.

Ε. Μήπως έχει ζημιά η προπέλα;

Α. Επισκευάστε ή αντικαταστήστε την προπέλα.

Ε. Μήπως έχει ζημιά ο άξονας της προπέλας;

Α. Πηγαίνετε την για σέρβις στον αντιπρόσωπο της Yamaha.

Ε. Μήπως έχουν μπλεχτεί φύκια ή άλλα ξένα σώματα στην προπέλα;

Α. Αφαιρέστε και καθαρίστε την προπέλα.

Ε. Μήπως έχει χαλαρώσει το μπουλόνι στήριξης της μηχανής;

Α. Σφίξτε το μπουλόνι.

Ε. Μήπως έχει χαλαρώσει ή έχει πάθει ζημιά ο άξονας του τιμονιού;

Α. Σφίξτε ή πηγαίνετε για σέρβις στον αντιπρόσωπο της Yamaha.

RMU29433

## Προσωρινές ενέργειες σε επείγουσες περιπτώσεις

RMU29441

### Ζημιά από πρόσκρουση

RWM00870



#### ΠΡΟΕΙΔΟΠΟΙΗΣΗ

**Η εξωλέμβια μηχανή μπορεί να πάθει σοβαρή ζημιά από χτύπημα κατά τον χειρισμό ή τη μεταφορά με τρέιλερ. Η ζημιά μπορεί να κάνει την εξωλέμβια όχι ασφαλή για χρήση.**

Αν η εξωλέμβια χτυπήσει κάποιο αντικείμενο μέσα στο νερό, ακολουθήστε την παρακάτω διαδικασία.

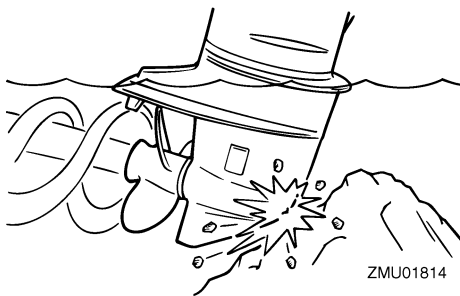

ZMU01814

1. Σβήστε αμέσως τον κινητήρα.
2. Ελέγξτε το σύστημα ελέγχου και όλα τα μέρη για ζημιά. Επίσης, ελέγξτε το σκάφος για ζημιά.
3. Είτε βρείτε κάποια ζημιά είτε όχι, επιστρέψτε στο κοντινότερο λιμάνι αργά και προσεκτικά.

4. Πηγαίνετε την εξωλέμβια για έλεγχο στον αντιπρόσωπο της Yamaha πριν την χρησιμοποιήσετε ξανά.

RMU29453

## Λειτουργία του ενός κινητήρα (μοντέλα με δύο κινητήρες)

Όταν χρησιμοποιείτε μόνο μια μηχανή σε περίπτωση έκτακτης ανάγκης, ανυψώστε τη μηχανή που δεν χρησιμοποιείται και λειτουργήστε την άλλη σε χαμηλή ταχύτητα.

RCM00370

### ΠΡΟΣΟΧΗ

Αν το σκάφος λειτουργεί με μια μηχανή στο νερό αλλά δεν τρέχει, μπορεί να μπει νερό στην εξάτμιση λόγω του κυματισμού των νερών και να προκαλέσει πρόβλημα στον κινητήρα.

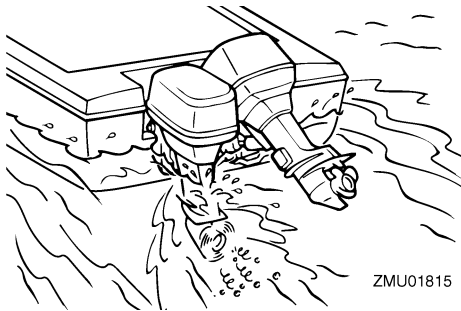

ZMU01815

### ΣΗΜΕΙΩΣΗ:

Όταν κάνετε ελιγμούς, π.χ. κοντά σε αποβάθρα, συνιστάται να λειτουργούν και οι δύο μηχανές με τη μία σε νεκρά, αν είναι δυνατόν.

RMU41880

## Αντικατάσταση ασφάλειας

RWM00631

### ΠΡΟΕΙΔΟΠΟΙΗΣΗ

Η τοποθέτηση ακατάλληλης ασφάλειας ή ενός κομματιού σύρματος μπορεί να οδηγήσει σε υπερβολική ροή ρεύματος. Αυτό μπορεί να προκαλέσει βλάβη στο ηλεκτρικό σύστημα και αυξάνει τον κίνδυνο πυρκαγιάς.

Αν καεί μια ασφάλεια, αντικαταστήστε την σύμφωνα με την ακόλουθη διαδικασία.

1. Στρέψτε τον γενικό διακόπτη στη θέση "OFF" (off).
2. Αφαιρέστε το κάλυμμα της ασφαλειοθήκης.
3. Όταν αντικαθιστάτε την κύρια ασφάλεια ή την ασφάλεια απομόνωσης, αφαιρέστε τις βίδες και μετά αφαιρέστε την ασφάλεια. Τοποθετήστε την εφεδρική ασφάλεια και μετά σφίξτε τις βίδες.

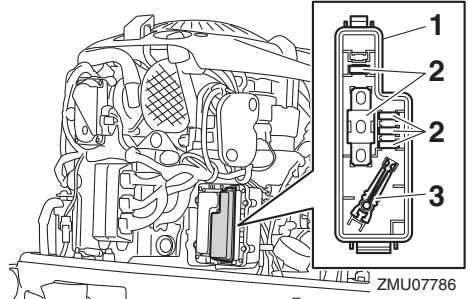

ZMU07786

1. Κάλυμμα ασφαλειοθήκης
2. Εφεδρική ασφάλεια (10 αμπέρ, 15 αμπέρ, 20 αμπέρ, 30 αμπέρ, 60 αμπέρ)
3. Εξολκείας ασφάλειας

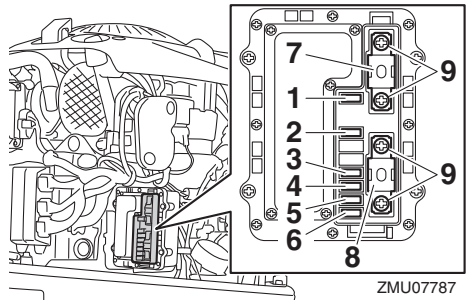

ZMU07787

1. Ασφάλεια αντλίας τροφοδοσίας καυσίμου (10 αμπέρ)
2. Ασφάλεια γενικού διακόπτη / διακόπτη ΡΤΤ (20 αμπέρ)
3. Ασφάλεια ρελέ μίζας (30 αμπέρ)
4. Ασφάλεια πηνίου ανάφλεξης / Ψεκαστή καυσίμου / Μεταβλητού χρονισμού εκκεντροφόρου / ECM (Μονάδα ηλεκτρονικού ελέγχου) (30 αμπέρ)
5. Ασφάλεια ηλεκτρικής βαλβίδας γκαζιού (10 αμπέρ)
6. Ασφάλεια αντλίας καυσίμου (15 αμπέρ)
7. Κύρια ασφάλεια (60 αμπέρ)

# Αντιμετώπιση προβλημάτων

8. Ασφάλεια απομονωτή (60 αμπέρ)
9. Βίδα
4. Όταν αλλάζετε μια ασφάλεια εκτός από την κύρια ασφάλεια ή την ασφάλεια απομόνωσης, να την αφαιρείτε με τον εξολκέα ασφαλείας. Τοποθετήστε μια καινούρια ασφάλεια των σωστών αμπέρ.

Συμβουλευτείτε τον αντιπρόσωπο της Yamaha αν η νέα ασφάλεια καεί αμέσως.

RMU40982

## Η μονάδα ηλεκτρικής κλίσης και ανύψωσης δεν λειτουργεί

RWM02330

### ΠΡΟΕΙΔΟΠΟΙΗΣΗ

Ποτέ μην στέκεστε κάτω από τη μηχανή όταν είναι σηκωμένη. Μπορεί να προκληθεί σοβαρός τραυματισμός αν η εξωλέμβια πέσει κατά λάθος.

Αν δεν μπορείτε να σηκώσετε ή να κατεβάσετε τη μηχανή αυτόματα λόγω αποφόρτισης της μπαταρίας ή βλάβης της μονάδας ηλεκτρικής κλίσης και ανύψωσης, μπορείτε να το κάνετε χειροκίνητα.

1. Σβήστε τον κινητήρα.
2. Ξεσφίξτε τη βίδα χειροκίνητης λειτουργίας στρέφοντάς την αριστερά μέχρι εκεί που σταματά.

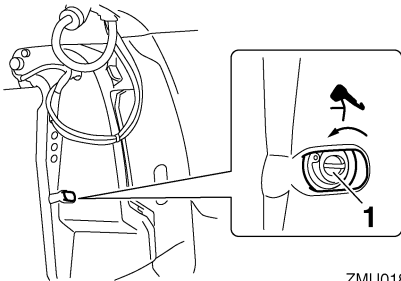

ZMU01817

1. Βίδα βαλβίδας χειροκίνητης λειτουργίας
3. Τοποθετήστε τη μηχανή στην επιθυμητή θέση χειροκίνητα και μετά σφίξτε τη βίδα της βαλβίδας χειροκίνητης λειτουργίας στρέφοντας προς τα δεξιά.

RMU44370

## Η προειδοποιητική ένδειξη υδατοπαγίδας ενεργοποιείται μετά την αναχώρηση από το λιμάνι

RWM01500

### ΠΡΟΕΙΔΟΠΟΙΗΣΗ

Η βενζίνη και οι αναθυμιάσεις της είναι εξαιρετικά εύφλεκτα και εκρηκτικά υλικά.

- Μην εκτελείτε αυτή τη διαδικασία αν ο κινητήρας είναι ζεστός ή λειτουργεί. Αφήστε τον κινητήρα να κρυώσει.
- Θα υπάρχει καύσιμο στο φίλτρο καυσίμου. Μείνετε μακριά από σπίθες, τσιγάρα, φλόγες ή άλλες πηγές ανάφλεξης.
- Με αυτή τη διαδικασία θα χυθεί λίγο καύσιμο. Μαζέψτε το καύσιμο με ένα πανί. Σκουπίστε αμέσως το καύσιμο που χύθηκε.
- Συναρμολογήστε προσεκτικά το φίλτρο καυσίμου τοποθετώντας τον δακτύλιο στεγανοποίησης, το σώμα του φίλτρου και τους σωλήνες στη θέση τους. Λάθος συναρμολόγηση ή αντικατάσταση μπορεί να οδηγήσει σε διαρροή καυσίμου, που με τη σειρά της μπορεί να προκαλέσει φωτιά ή έκρηξη.

Αν αναβοσβήνει η προειδοποιητική ένδειξη υδατοπαγίδας ή ο βομβητής ηχεί διακοπτόμενα, εκτελέστε την ακόλουθη διαδικασία.

### ΣΗΜΕΙΩΣΗ:

Ο βομβητής ηχεί μόνο όταν ο μοχλός του χειριστηρίου είναι στη νεκρά.

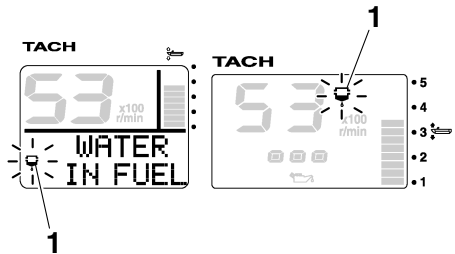

ZMU06963

1. Προειδοποιητική ένδειξη υδατοπαγίδας



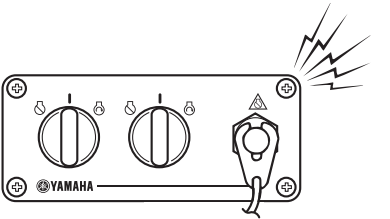
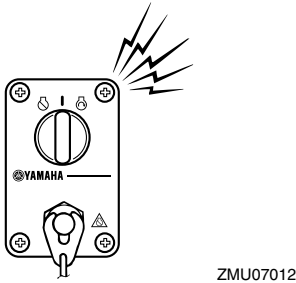
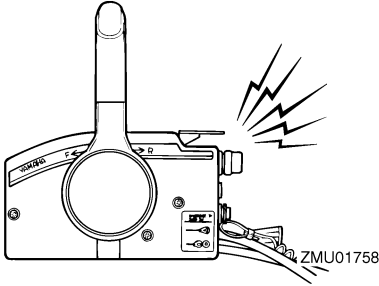

1. Σβήστε τη μηχανή.
2. Αφαιρέστε το καπάκι.
3. Αποσυνδέστε το βύσμα του διακόπτη ανίχνευσης νερού. **ΠΡΟΣΟΧΗ:** Προσοχή να μην πάει νερό στο βύσμα του διακόπτη ανίχνευσης νερού, αλλιώς μπορεί να προκληθεί βλάβη. [RCM01950]

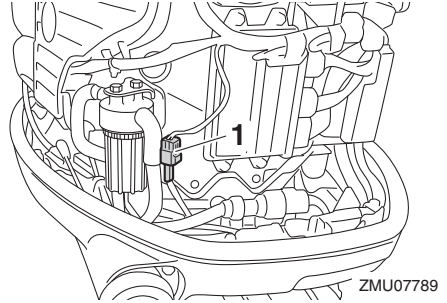

1. Βύσμα διακόπτη ανίχνευσης νερού
4. Αφαιρέστε το σώμα του φίλτρου από το περίβλημα και μετά αφαιρέστε τον δακτύλιο στεγανοποίησης από το σώμα του φίλτρου. **ΠΡΟΣΟΧΗ:** Προσέξτε να μην τσακίσετε το καλώδιο του διακόπτη ανίχνευσης νερού όταν ξεβιδώνετε το σώμα του φίλτρου. [RCM01960]

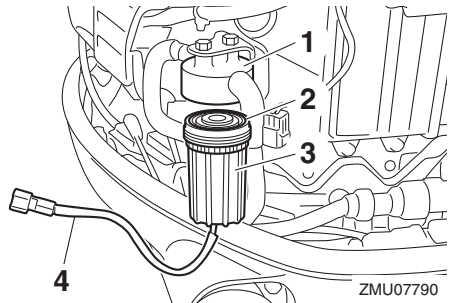

1. Περιβλημα φίλτρου
2. Δακτύλιος στεγανοποίησης
3. Σώμα φίλτρου
4. Καλώδιο διακόπτη ανίχνευσης νερού
5. Στραγγίξτε το νερό από το σώμα του φίλτρου μαζεύοντάς το με ένα πανί.
6. Τοποθετήστε τον δακτύλιο στεγανοποίησης στο σώμα του φίλτρου, στην αρχική του θέση, και μετά τοποθετήστε το σώμα στο περίβλημα του φίλτρου. **ΠΡΟΣΟΧΗ:** Προσέξτε να μην τσακίσετε το καλώδιο του διακόπτη ανίχνευσης νερού όταν βιδώνετε το σώμα του φίλτρου στο περίβλημα του φίλτρου. [RCM01970]

# Αντιμετώπιση προβλημάτων

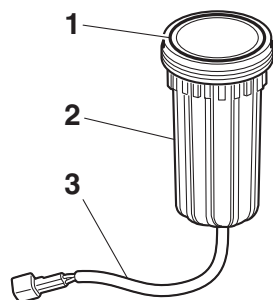

ZMU07791

1. Δακτύλιος στεγανοποίησης
  2. Σώμα φίλτρου
  3. Καλώδιο διακόπτη ανίχνευσης νερού
7. Συνδέστε καλά το βύσμα του διακόπτη ανίχνευσης νερού ώσπου να ακουστεί ένα κλικ.
  8. Τοποθετήστε το καπάκι.

9. Στρέψτε τον γενικό διακόπτη στη θέση “ON” (on) και ελέγξτε ότι η προειδοποιητική ένδειξη της υδατοπαγίδας παραμένει σβηστή και ο βομβητής δεν ηχεί. Αν η προειδοποιητική ένδειξη της υδατοπαγίδας αναβοσβήνει ή ο βομβητής ηχεί, η εξωλέμβια θα πρέπει να ελεγχθεί από τον αντιπρόσωπο της Yamaha.

**ΠΡΟΣΟΧΗ:** Αν και ο βομβητής θα σταματήσει όταν πάρει μπροστά ο κινητήρας και ο μοχλός του χειριστηρίου μετακινηθεί στην θέση πρόσω ή όπισθεν, μην χρησιμοποιήσετε την εξωλέμβια μηχανή. Αλλιώς, θα πάθει σοβαρή ζημιά ο κινητήρας.

[RCM02390]

RMU33501

## Μεταχείριση βυθισμένης μηχανής

Αν η εξωλέμβια έχει καλυφθεί από νερό, πηγαίνετέ την αμέσως στον αντιπρόσωπο της Yamaha. Αλλιώς, θα αρχίσει αμέσως η διάβρωση.

**ΠΡΟΣΟΧΗ:** Μην επιχειρήσετε να τρέξετε την εξωλέμβια μηχανή ώσπου να ξεταστεί πλήρως. [RCM00401]





Τυπώθηκε στην Ιαπωνία  
Νοέμβριος 2012-0.4 × 1 CR

Τυπώθηκε σε ανακυκλωμένο χαρτί