



F2.5A
F4B
F5A
F6C

ΒΙΒΛΙΟ ΙΔΙΟΚΤΗΤΗ

⚠ Διαβάστε προσεκτικά αυτό το εγχειρίδιο πριν οδηγήσετε αυτή την εξωλέμβια μηχανή.

6BV-F8199-83-R0

**Διαβάστε προσεκτικά αυτό το εγχειρίδιο πριν οδηγήσετε αυτή την εξωλέμβια μηχανή.
Όταν ταξιδεύετε, να έχετε αυτό το βιβλίο στο σκάφος, μέσα σε μια αδιάβροχη τσάντα.
Αυτό το βιβλίο πρέπει να παραδοθεί μαζί με τη μηχανή αν πουληθεί.**

Σημαντικές πληροφορίες για το βιβλίο

RMU25107

Προς τον ιδιοκτήτη της μηχανής
Σας ευχαριστούμε που επιλέξατε μια εξωλέμβια Yamaha. Αυτό το Βιβλίο Ιδιοκτήτη περιέχει τις απαραίτητες πληροφορίες για τη σωστή λειτουργία, τη συντήρηση και τη φροντίδα της μηχανής. Η καλή κατανόηση αυτών των απλών οδηγιών θα σας βοηθήσει να απολαύσετε όλα τα πλεονεκτήματα της νέας σας Yamaha. Αν έχετε οποιαδήποτε ερώτηση σχετικά με τη λειτουργία ή τη συντήρηση της εξωλέμβιάς σας, παρακαλούμε συμβουλευτείτε τον αντιπρόσωπο της Yamaha. Σε αυτό το Βιβλίο Ιδιοκτήτη, οι σημαντικές πληροφορίες που περιέχονται διακρίνονται με τους ακόλουθους τρόπους.

 : Αυτό είναι το σύμβολο προφυλάξεων ασφαλείας. Σας προειδοποιεί για ενδεχόμενους κινδύνους τραυματισμού. Να τηρείτε όλα τα μηνύματα ασφαλείας που ακολουθούν αυτό το σύμβολο ώστε να αποφύγετε πιθανό τραυματισμό ή θάνατο.

RWM00781

ΠΡΟΕΙΔΟΠΟΙΗΣΗ

Η ΠΡΟΕΙΔΟΠΟΙΗΣΗ υποδηλώνει επικίνδυνη περίπτωση που, αν δεν αποφευχθεί, μπορεί να προκαλέσει θάνατο ή σοβαρό τραυματισμό.

RCM00701

ΠΡΟΣΟΧΗ

Η ΠΡΟΣΟΧΗ περιγράφει τα ειδικά προληπτικά μέτρα που πρέπει να λαμβάνονται για να αποφεύγεται ζημιά στην εξωλέμβια μηχανή ή άλλη περιουσία.

ΣΗΜΕΙΩΣΗ:

Η ΣΗΜΕΙΩΣΗ παρέχει ουσιαστικές πληροφορίες που κάνουν τις διαδικασίες ευκολότερες ή πιο κατανοητές.

Η Yamaha αναζητά συνεχώς τρόπους για να εξελίξει τη σχεδίαση και την ποιότητα των προϊόν-

των της. Έτσι, ακόμα και αν αυτό το βιβλίο περιέχει τις τελευταίες πληροφορίες που ήταν διαθέσιμες τη στιγμή της εκτύπωσης, είναι δυνατόν να υπάρχουν μικροδιαφορές μεταξύ της μηχανής σας και αυτού του βιβλίου. Αν έχετε κάποια ερώτηση σχετικά με αυτό το βιβλίο, παρακαλούμε συμβουλευτείτε τον αντιπρόσωπο της Yamaha. Για να εξασφαλίσετε μεγάλη διάρκεια ζωής του προϊόντος, η Yamaha συνιστά να το χρησιμοποιείτε και να εκτελείτε τους προτεινόμενους περιοδικούς ελέγχους και συντήρηση, ακολουθώντας πιστά τις οδηγίες που υπάρχουν στο βιβλίο ιδιοκτήτη. Ζημιές που είναι αποτέλεσμα αμέλειας αυτών των οδηγιών δεν καλύπτονται από την εγγύηση.

Μερικές χώρες έχουν νόμους ή κανονισμούς που απαγορεύουν στους χρήστες να βγάζουν το προϊόν από τη χώρα που αγοράστηκε και μπορεί να μην είναι δυνατόν να δηλώσετε το προϊόν στη χώρα προορισμού. Επιπλέον, η εγγύηση μπορεί να μην ισχύει σε ορισμένες περιοχές. Όταν σχεδιάζετε να πάτε το προϊόν σε άλλη χώρα, συμβουλευτείτε τον έμπορο από όπου αγοράστηκε το προϊόν για πρόσθετες πληροφορίες.

Αν αγοράσατε το προϊόν μεταχειρισμένο, επικοινωνήστε με τον αντιπρόσωπο για να καταχωρηθείτε ως πελάτης και να δικαιούστε τις οριζόμενες υπηρεσίες.

ΣΗΜΕΙΩΣΗ:

Η σειρά μοντέλων F2.5AMH, F4BMH, F5AMH, F6CMH και τα στάνταρ αξεσουάρ χρησιμοποιούνται ως βάση για τις επεξηγήσεις και τις εικόνες αυτού του βιβλίου. Συνεπώς, ορισμένα θέματα μπορεί να μην ισχύουν για όλα τα μοντέλα.

Σημαντικές πληροφορίες για το βιβλίο

RMU25141

**F2.5A, F4B, F5A, F6C
ΒΙΒΛΙΟ ΙΔΙΟΚΤΗΤΗ**

©2012 από την Yamaha Motor Co., Ltd.

1η Έκδοση, Νοέμβριος 2012

Με την επιφύλαξη παντός δικαιώματος.

**Απαγορεύεται ρητά
κάθε ανατύπωση ή χρήση
χωρίς έγγραφη έγκριση από την
Yamaha Motor Co., Ltd.
Τυπώθηκε στη Γαλλία**

Πληροφορίες που αφορούν την ασφάλεια	1	Προδιαγραφές μπαταρίας (F4B, F5A, F6C)	14
Ασφάλεια στην εξωλέμβια		Επιλογή προπέλας	14
μηχανή	1	Προστασία από εκκίνηση με ταχύτητα (F4B, F5A, F6C)	15
Προπέλα	1	Προδιαγραφές λαδιού κινητήρα	15
Περιστρεφόμενα μέρη	1	Προδιαγραφές καυσίμου	16
Καυτά μέρη	1	Βενζίνη	16
Ηλεκτροπληξία	1	Λασπωμένα ή όξινα νερά	17
Καλώδιο (κορδόνι) σταματήματος του κινητήρα	1	Μουράβια	17
Βενζίνη	1	Προϋποθέσεις απόρριψης της μηχανής	17
Έκθεση σε βενζίνη και χύσιμο βενζίνης	1	Εξοπλισμός έκτακτης ανάγκης	17
Μονοξειδίο του άνθρακα	2	Τμήματα	18
Τροποποιήσεις	2	Διάγραμμα τμημάτων	18
Ασφάλεια στο σκάφος	2	Δοχείο καυσίμου (ενσωματωμένο δοχείο καυσίμου)	19
Αλκοόλ και φάρμακα	2	Δοχείο καυσίμου (φορητό δοχείο καυσίμου) (F4B, F5A, F6C)	20
Σωσίβια	2	Μοχλός παροχής καυσίμου	20
Άνθρωποι στο νερό	2	Λαγουδέρα	22
Επιβάτες	2	Μοχλός ταχυτήτων	22
Υπερφόρτωση	2	Χειρολαβή γκαζιού	23
Αποφεύγετε συγκρούσεις	2	Ένδειξη θέσης γκαζιού	23
Καιρός	3	Ρυθμιστής τριβής τιμονιού	24
Εκπαίδευση των επιβατών	3	Καλώδιο (κορδόνι) σταματήματος του κινητήρα και συνδετήρας	24
Εκδόσεις ασφάλειας στο σκάφος	3	Κουμπί σταματήματος κινητήρα	25
Νόμοι και κανονισμοί	3	Κουμπί τσοκ για τραβηχτό τύπο	25
Γενικές πληροφορίες	4	Τάπα σύνδεσης καυσίμου (F4B, F5A, F6C)	26
Εγγραφή αριθμών αναγνώρισης	4	Λαβή κορδονιέρας	26
Αριθμός σειράς εξωλέμβιας μηχανής	4	Ρυθμιστής τριβής τιμονιού	27
Πιστοποιητικό Συμμόρφωσης	4	Ράβδος κλίσης (πέιρος ανύψωσης)	27
Ετικέτα EC	4	Μηχανισμός ασφάλισης ανύψωσης (F4B, F5A, F6C)	27
Διαβάστε τα βιβλία οδηγιών και τις ετικέτες	6	Βραχίονας στήριξης ανύψωσης (F4B, F5A, F6C)	28
Προειδοποιητικές ετικέτες	6	Μοχλός στήριξης ανύψωσης (F2.5A)	28
Προειδοποιητικές ετικέτες	9	Μοχλός ασφάλισης καπακιού	28
Χειρολαβή μεταφοράς	29		
Τεχνικά χαρακτηριστικά και απαιτήσεις	12		
Τεχνικά χαρακτηριστικά	12		
Απαιτήσεις τοποθέτησης	14		
Κατάλληλη ιπποδύναμη σκάφους	14		
Τοποθέτηση της εξωλέμβιας μηχανής	14		

Περιεχόμενα

Εγκατάσταση	30	Ανύψωση και κατέβασμα της	
Εγκατάσταση	30	μηχανής	54
Τοποθέτηση της εξωλέμβιας		Διαδικασία ανύψωσης	55
μηχανής	30	Διαδικασία κατεβάσματος	57
Στήριξη της εξωλέμβιας μηχανής	32	Ρηχά νερά (F4B, F5A, F6C)	58
Λειτουργία	34	Πλεύση σε ρηχά νερά	58
Πρώτη φορά λειτουργίας	34	Πλεύση υπό άλλες συνθήκες	59
Βάλτε λάδι κινητήρα	34	Συντήρηση	60
Στρώσιμο του κινητήρα	34	Μεταφορά και αποθήκευση της	
Μάθετε το σκάφος σας	34	εξωλέμβιας μηχανής	60
Έλεγχοι πριν βάλετε μπροστά τη		Μεταφορά/Αποσύνδεση της εξωλέμβιας	
μηχανή	34	μηχανής	61
Στάθμη καυσίμου	35	Αποθήκευση της εξωλέμβιας	
Αφαίρεση του καπακιού	35	μηχανής	63
Σύστημα καυσίμου	35	Διαδικασία	64
Χειριστήρια	36	Λίπανση	68
Καλώδιο (κορδόνι) σταματήματος του		Καθαρισμός της εξωλέμβιας	69
κινητήρα	36	Έλεγχος της βαμμένης επιφάνειας της	
Λάδι κινητήρα	37	εξωλέμβιας	69
Κινητήρας	38	Περιοδική συντήρηση	69
Τοποθέτηση του καπακιού	38	Ανταλλακτικά	69
Ανεφοδιασμός με καύσιμο	39	Δύσκολες συνθήκες λειτουργίας	69
Λειτουργία του κινητήρα	41	Πίνακας συντήρησης 1	70
Τροφοδοσία με καύσιμο	42	Πίνακας συντήρησης 2	71
Άναμμα του κινητήρα	44	Γρασάρισμα	72
Έλεγχοι αφού βάλετε μπροστά τη		Καθαρισμός και ρύθμιση του μπουζί	74
μηχανή	47	Έλεγχος του φίλτρου καυσίμου	
Νερό ψύξης	47	(F2.5A)	75
Ζέσταμα του κινητήρα	47	Έλεγχος του φίλτρου καυσίμου (F4B,	
Ζέσταμα	47	F5A, F6C)	75
Έλεγχοι μετά το ζέσταμα του		Εξέταση της ταχύτητας ρελαντί	75
κινητήρα	48	Αλλαγή του λαδιού κινητήρα	75
Αλλαγή ταχύτητας	48	Έλεγχος του βύσματος και του	
Διακόπτες σταματήματος	48	καλωδίου	79
Αλλαγή ταχύτητας	48	Έλεγχος της προπέλας	79
Σταμάτημα του σκάφους (F2.5A)	50	Αφαίρεση της προπέλας	79
Σταμάτημα του σκάφους (F4B, F5A,		Τοποθέτηση της προπέλας	80
F6C)	50	Αλλαγή της βαλβολίνης	80
Σβήσιμο του κινητήρα	50	Έλεγχος και αντικατάσταση της ανόδου	
Διαδικασία	50	(εξωτερικής)	82
Κλίση της εξωλέμβιας μηχανής	52	Αντιμετώπιση προβλημάτων	83
Ρύθμιση της γωνίας κλίσης στα μοντέλα		Διάγνωση προβλημάτων	83
χειροκίνητης ανύψωσης	53	Προσωρινές ενέργειες σε επείγουσες	
Ρύθμιση της κλίσης του σκάφους	54	περιπτώσεις	85
		Ζημιά από πρόσκρουση	85

Η μίζα δεν λειτουργεί	86
Εκκίνηση έκτακτης ανάγκης	86
Μεταχείριση βυθισμένης μηχανής	91

Πληροφορίες που αφορούν την ασφάλεια

RMU33622

Ασφάλεια στην εξωλέμβια μηχανή

Τηρείτε πάντα αυτές τις προφυλάξεις.

RMU336501

Προπέλα

Αν κάποιος άνθρωπος έρθει σε επαφή με την προπέλα μπορεί να τραυματιστεί ή και να σκοτωθεί. Η προπέλα μπορεί να συνεχίσει να κινείται ακόμα και όταν η μηχανή είναι σε νεκρά, ενώ οι αιχμηρές άκρες της προπέλας κόβουν ακόμα και όταν είναι ακίνητες.

- Σβήνετε τον κινητήρα όταν ένα άτομο είναι στο νερό κοντά σας.
- Κρατάτε τους ανθρώπους μακριά από την προπέλα, ακόμα και όταν η μηχανή είναι σβηστή.

RMU33630

Περιστρεφόμενα μέρη

Τα χέρια, τα πόδια, τα μαλλιά, τα κοσμήματα, τα ρούχα, τα λουριά του σωσίβιου, κλπ. μπορεί να πιαστούν στα εσωτερικά περιστρεφόμενα μέρη της μηχανής, πράγμα που θα οδηγήσει σε σοβαρό τραυματισμό ή θάνατο.

Το καπάκι πρέπει να βρισκείται στη θέση του όσο είναι δυνατόν. Μην αφαιρείτε ή αντικαθιστάτε το καπάκι όταν λειτουργεί ο κινητήρας.

Λειτουργείτε τον κινητήρα χωρίς το καπάκι μόνο εφόσον ακολουθείτε συγκεκριμένες οδηγίες του βιβλίου οδηγιών. Κρατήστε τα χέρια, τα πόδια, τα μαλλιά, τα κοσμήματα, τα ρούχα, τα λουριά του σωσίβιου, κλπ. μακριά από τυχόν εκτεθειμένα κινούμενα μέρη.

RMU33640

Καυτά μέρη

Στη διάρκεια και μετά τη λειτουργία, τα μέρη του κινητήρα είναι αρκετά καυτά για να προκαλέσουν εγκαύματα. Αποφύγετε να αγγίζετε τα μέρη κάτω από το καπάκι ώσπου να κρυώσει ο κινητήρας.

RMU33650

Ηλεκτροπληξία

Μην αγγίζετε τα ηλεκτρικά μέρη όταν βάζετε μπροστά ή όταν λειτουργεί ο κινητήρας. Μπορεί να προκαλέσουν ηλεκτροπληξία.

RMU33671

Καλώδιο (κορδόνι) σταματήματος του κινητήρα

Συνδέστε το καλώδιο σταματήματος για να σβήσει ο κινητήρας αν ο οδηγός πέσει από το σκάφος ή αφήσει το πιλοτήριο. Αυτό εμποδίζει το σκάφος να φύγει μακριά με ταχύτητα εγκαταλείποντας τους ανθρώπους ή να πέσει πάνω σε ανθρώπους ή αντικείμενα.

Συνδέετε πάντα το καλώδιο σταματήματος του κινητήρα σε ένα ασφαλές σημείο στα ρούχα, το χέρι ή το πόδι όταν οδηγείτε. Μην το αφαιρείτε για να αφήσετε το πιλοτήριο όσο το σκάφος κινείται. Μην συνδέετε το καλώδιο σε ρούχα που μπορεί να σχιστούν, ούτε να το δρομολογείτε με τρόπο που θα μπορούσε να μπλεχτεί, με αποτέλεσμα να μην λειτουργήσει όταν χρειαστεί.

Μην δρομολογείτε το καλώδιο με τρόπο που να μπορεί να τραβηχτεί έξω κατά λάθος. Αν το καλώδιο τραβηχτεί στη διάρκεια της λειτουργίας, ο κινητήρας θα σβήσει και θα χάσετε το μεγαλύτερο μέρος του ελέγχου με το τιμόνι. Το σκάφος μπορεί να επιβραδύνει απότομα, πετώντας μπροστά ανθρώπους και αντικείμενα.

RMU33810

Βενζίνη

Η βενζίνη και οι αναθυμιάσεις της είναι εξαιρετικά εύφλεκτες και εκρηκτικές ύλες. Να ανεφοδιάζεστε πάντα με καύσιμο σύμφωνα με τη διαδικασία της σελίδας 41 για να μειώσετε τον κίνδυνο πυρκαγιάς και έκρηξης.

RMU33820

Έκθεση σε βενζίνη και χύσιμο βενζίνης

Φροντίστε να μην χυθεί βενζίνη. Αν χυθεί βενζίνη, σκουπίστε την αμέσως με στεγνά πανιά. Απαλλαγείτε από τα πανιά με τον ενδεδειγμένο τρόπο.

Αν χυθεί βενζίνη στο δέρμα σας, πλυθείτε αμέσως με σαπούνι και νερό. Αλλάξτε τα ρούχα σας αν βραχούν με βενζίνη.

Αν καταπιείτε βενζίνη, εισπνεύσετε πολλούς ατμούς βενζίνης ή πάει βενζίνη στα μάτια σας,

επικοινωνήστε αμέσως με έναν γιατρό. Ποτέ μην ρουφάτε καύσιμο με το στόμα.

RMU33900

Μονοξειδίο του άνθρακα

Αυτό το προϊόν εκπέμπει καυσαέρια που περιέχουν μονοξειδίο του άνθρακα, ένα άχρωμο και άοσμο αέριο που μπορεί να προκαλέσει εγκεφαλικές βλάβες ή θάνατο αν εισπνευστεί. Τα συμπτώματα περιλαμβάνουν ναυτία, ζάλη και νύστα. Ο χώρος του οδηγού και οι καμπίνες θα πρέπει να αερίζονται καλά. Μην φράζετε τις εξόδους των καυσαερίων.

RMU33780

Τροποποιήσεις

Μην επιχειρήσετε να τροποποιήσετε αυτή την εξωλέμβια. Οι τροποποιήσεις μπορεί να μειώσουν την ασφάλεια και την αξιοπιστία, και να κάνουν επικίνδυνη ή παράνομη τη χρήση της εξωλέμβιας μηχανής.

RMU33740

Ασφάλεια στο σκάφος

Αυτό το τμήμα περιλαμβάνει μερικές από τις πολλές σημαντικές προφυλάξεις ασφαλείας που θα πρέπει να παίρνετε όταν είστε στο σκάφος.

RMU33710

Αλκοόλ και φάρμακα

Ποτέ μην οδηγείτε έχοντας καταναλώσει αλκοόλ ή έχοντας πάρει φάρμακα. Η μέθη είναι από τους πιο συνηθισμένους παράγοντες που οδηγούν σε θανατηφόρα ατυχήματα με σκάφη.

RMU33720

Σωσίβια

Έχετε ένα εγκεκριμένο σωσίβιο στο σκάφος για κάθε επιβάτη. Η Yamaha συνιστά να φοράτε σωσίβιο όποτε ταξιδεύετε με το σκάφος. Τουλάχιστον τα παιδιά και όσοι δεν ξέρουν κολύμπι θα πρέπει πάντα να φορούν σωσίβιο, ενώ όταν οι συνθήκες εγκυμονούν κινδύνους θα πρέπει να φορούν όλοι σωσίβιο.

RMU33731

Άνθρωποι στο νερό

Πάντα να κοιτάτε προσεκτικά για ανθρώπους στο νερό, όπως κολυμβητές, σκιέρ ή δύτες, όταν λει-

τουργεί ο κινητήρας. Αν κάποιος είναι μέσα στο νερό κοντά στο σκάφος, βάλτε νεκρά και σβήστε τον κινητήρα.

Μένετε μακριά από περιοχές με κολυμβητές. Οι κολυμβητές δεν φαίνονται εύκολα.

Η προπέλα συνεχίζει να κινείται ακόμα και όταν η μηχανή είναι σε νεκρά. Σβήνετε τον κινητήρα όταν ένα άτομο είναι στο νερό κοντά σας.

RMU33751

Επιβάτες

Συμβουλευστε τις οδηγίες του κατασκευαστή του σκάφους για λεπτομέρειες σχετικά με τις κατάλληλες θέσεις των επιβατών στο σκάφος σας και να βεβαιώνετε ότι όλοι οι επιβάτες είναι σωστά τοποθετημένοι πριν επιταχύνετε και όταν οδηγείτε με ταχύτητα μεγαλύτερη από το ρελαντί. Αν στέκεστε ή κάθεστε σε ακατάλληλη θέση μπορεί είτε να πέσετε στο νερό είτε μέσα στο σκάφος λόγω κυμάτων, απόνερων ή ξαφνικών αλλαγών ταχύτητας ή κατεύθυνσης. Ακόμα και όταν οι επιβάτες είναι σε σωστές θέσεις, να τους προειδοποιείτε όταν πρέπει να κάνετε κάποιον ασυνήθιστο ελιγμό. Πάντα να αποφεύγετε να πηδάτε κύματα ή απόνερα.

RMU33760

Υπερφόρτωση

Μην υπερφορτώνετε το σκάφος. Συμβουλευστε την πλάκα προδιαγραφών ή τον κατασκευαστή του σκάφους σχετικά με το μέγιστο βάρος και τον αριθμό των επιβατών. Βεβαιώνετε ότι το βάρος είναι σωστά κατανεμημένο σύμφωνα με τις οδηγίες του κατασκευαστή του σκάφους. Υπερφόρτωση ή ακατάλληλη κατανομή βάρους μπορεί να δυσκολέψει τον χειρισμό του σκάφους και να οδηγήσει σε ατύχημα, αναποδογύρισμα ή βύθισμα.

RMU33772

Αποφεύγετε συγκρούσεις

Ελέγχετε συνεχώς για την παρουσία ανθρώπων, αντικειμένων ή άλλων σκαφών. Να είστε σε εγρήγορση για συνθήκες που περιορίζουν την ορατότητά σας ή σας εμποδίζουν να βλέπετε άλλους.

⚠ Πληροφορίες που αφορούν την ασφάλεια

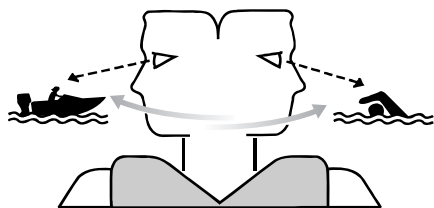

ZMU06025

Οδηγείτε προσεκτικά με χαμηλές ταχύτητες και σε απόσταση ασφαλείας από ανθρώπους, αντικείμενα ή άλλα σκάφη.

- Μην ακολουθείτε ακριβώς από πίσω άλλα σκάφη ή θαλάσσιους σκιέρ.
- Αποφύγετε απότομες στροφές ή άλλες μανούβρες που δυσκολεύουν τους άλλους να σας αποφύγουν ή να καταλάβουν πού πάτε.
- Αποφεύγετε περιοχές με βυθισμένα αντικείμενα ή ρηχά νερά.
- Να οδηγείτε ανάλογα με τις ικανότητές σας και να αποφεύγετε απότομους ελιγμούς για να μειώσετε τον κίνδυνο απώλειας ελέγχου, εκτόξευσης και σύγκρουσης.
- Κάνετε εγκαίρως τις απαραίτητες ενέργειες για να αποφύγετε τις συγκρούσεις. Μην ξεχνάτε ότι τα σκάφη δεν έχουν φρένα και ότι αν σταματήσετε τον κινητήρα ή μειώσετε το γκάζι, μειώνεται και η δυνατότητα ελιγμών με το τιμόνι. Αν δεν είστε σίγουροι ότι μπορείτε να σταματήσετε εγκαίρως πριν χτυπήσετε ένα αντικείμενο, ανοίξτε το γκάζι και στρίψτε προς άλλη κατεύθυνση.

RMU33790

Καιρός

Να είστε πάντα ενημερωμένοι για τον καιρό. Ελέγχετε τα δελτία καιρού πριν ξεκινήσετε με το σκάφος. Αποφεύγετε τα ταξίδια με επικίνδυνο καιρό.

RMU33880

Εκπαίδευση των επιβατών

Βεβαιωθείτε ότι τουλάχιστον ένας από τους υπόλοιπους επιβάτες είναι εκπαιδευμένος και μπορεί να οδηγήσει το σκάφος σε περίπτωση έκτακτης ανάγκης.

RMU33890

Εκδόσεις ασφάλειας στο σκάφος

Να είστε ενημερωμένοι σχετικά με την ασφάλεια του σκάφους. Πρόσθετες εκδόσεις και πληροφορίες μπορείτε να προμηθευτείτε από πολλούς οργανισμούς σκαφών.

RMU33600

Νόμοι και κανονισμοί

Να γνωρίζετε τους θαλάσσιους νόμους και κανονισμούς της περιοχής που ταξιδεύετε - και να τους τηρείτε. Υπάρχουν διάφορα σετ κανονισμών που ισχύουν ανάλογα με τη γεωγραφική περιοχή, αλλά σε γενικές γραμμές είναι όλα παραλλαγές των Διεθνών Κανονισμών Ασφαλούς Ναυσιπλοΐας.

RMU25171

Εγγραφή αριθμών αναγνώρισης

RMU25184

Αριθμός σειράς εξωλέμβιας μηχανής

Ο αριθμός σειράς της εξωλέμβιας είναι χαραγμένος στην ετικέτα που βρίσκεται στην αριστερή πλευρά του βραχίονα στήριξης.

Γράψτε τον αριθμό σειράς της εξωλέμβιας μηχανής στους ειδικούς χώρους για να σας βοηθήσει όταν παραγγέλνετε ανταλλακτικά από τον αντιπρόσωπο της Yamaha ή σε περίπτωση που κλαπεί η εξωλέμβια μηχανή.

F2.5A

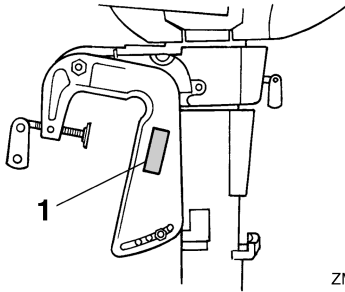

ZMU02100

1. Θέση αριθμού σειράς της εξωλέμβιας

F4B, F5A, F6C

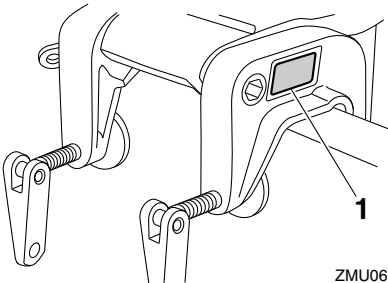

ZMU06705

1. Θέση αριθμού σειράς της εξωλέμβιας

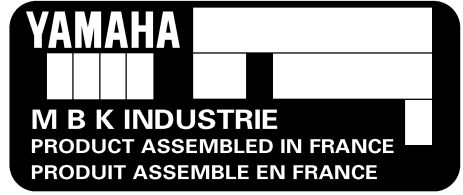

ZMU02115

RMU37291

Πιστοποιητικό Συμμόρφωσης

Αυτή η εξωλέμβια μηχανή είναι σύμφωνη με ορισμένα τμήματα της οδηγίας του Ευρωπαϊκού Κοινοβουλίου που αφορά τα μηχανήματα.

Κάθε σύμφωνη εξωλέμβια συνοδεύεται από Πιστοποιητικό Συμμόρφωσης. Το Πιστοποιητικό Συμμόρφωσης περιέχει τις ακόλουθες πληροφορίες:

- Όνομα Κατασκευαστή Μηχανής
- Μοντέλο
- Κωδικός προϊόντος μοντέλου (Εγκεκριμένος κωδικός μοντέλου)
- Κωδικός σύμφωνων οδηγιών

RMU25205

Ετικέτα EC

Οι εξωλέμβιες μηχανές που έχουν την ετικέτα "EC" είναι σύμφωνες με τις κοινοτικές οδηγίες 98/37/EC, 94/25/EC - 2003/44/EC και 2004/108/EC.

F2.5A

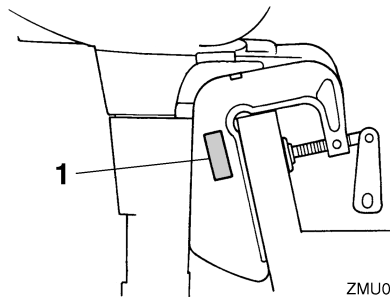

ZMU03969

1. Θέση ένδειξης CE

Γενικές πληροφορίες

F4B, F5A, F6C

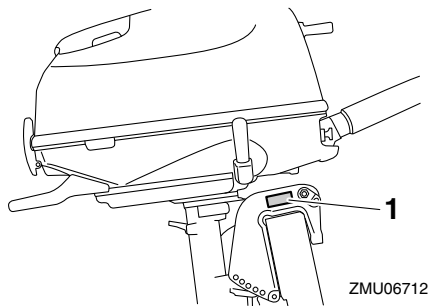

1. Θέση ένδειξης CE



ZMU06304

RMU33523

Διαβάστε τα βιβλία οδηγιών και τις ετικέτες

Πριν λειτουργήσετε ή εργαστείτε στη μηχανή:

- Διαβάστε αυτό το βιβλίο οδηγιών.
- Διαβάστε όλα βιβλία οδηγιών που παρέχονται με το σκάφος.
- Διαβάστε όλες τις ετικέτες που υπάρχουν στην εξωλέμβια και το σκάφος.

Αν χρειάζεστε πρόσθετες πληροφορίες, επικοινωνήστε με τον αντιπρόσωπο της Yamaha.

RMU33832

Προειδοποιητικές ετικέτες

Αν αυτές οι ετικέτες έχουν καταστραφεί ή λείπουν, επικοινωνήστε με τον αντιπρόσωπο της Yamaha για να σας τις αντικαταστήσει.

F2.5A

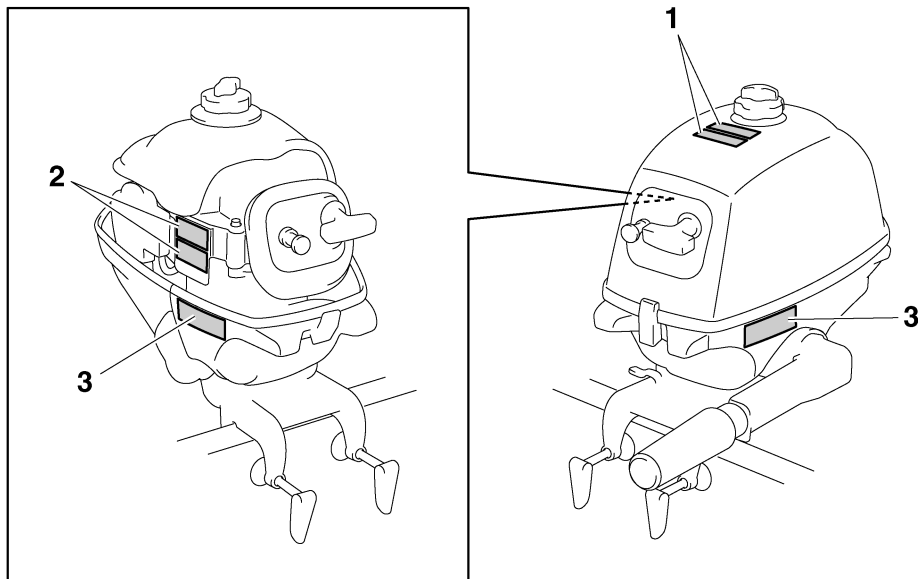

ZMU05727

1



2

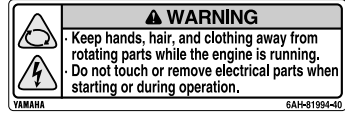

3

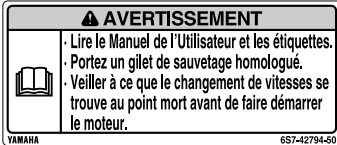
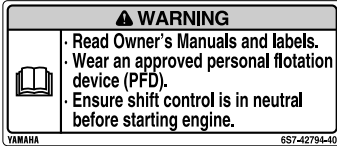

ZMU05811

RMU33922

Περιεχόμενα των ετικετών

Οι παραπάνω προειδοποιητικές ετικέτες σημαίνουν τα εξής.

1

RWM01701

⚠ ΠΡΟΕΙΔΟΠΟΙΗΣΗ

Η βενζίνη είναι εξαιρετικά εύφλεκτη και εκρηκτική. Σβήνετε τον κινητήρα πριν τον ανεφοδιασμό με καύσιμο. Σφίξτε την τάπα του δοχείου και τη βίδα εξαέρωσης όταν δεν χρησιμοποιείται.

2

RWM01681

⚠ ΠΡΟΕΙΔΟΠΟΙΗΣΗ

• Κρατήστε τα χέρια, τα μαλλιά και τα ρούχα μακριά από τα περιστρεφόμενα μέρη του κινητήρα όταν λειτουργεί.

- Μην αγγίζετε ή αφαιρείτε ηλεκτρικά εξαρτήματα όταν βάζετε μπροστά ή όταν λειτουργεί ο κινητήρας.

3

RWM01711

⚠ ΠΡΟΕΙΔΟΠΟΙΗΣΗ

- Διαβάστε τα Βιβλία Ιδιοκτήτη και τις ετικέτες.
- Φορέστε ένα εγκεκριμένο σωσίβιο.
- Βεβαιωθείτε ότι έχει επιλεγεί η νεκρά ταχύτητα πριν βάλετε μπροστά τον κινητήρα.

RMU35132

Σύμβολα

Τα ακόλουθα σύμβολα σημαίνουν τα εξής.

Ηλεκτρικό ατύχημα

Προσοχη/Προειδοποίηση



ZMU05696

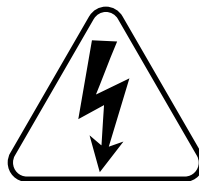

ZMU05666

Διαβάστε το Βιβλίο Ιδιοκτήτη



ZMU05664

Ατύχημα που προκλήθηκε από συνεχόμενη περι-
στροφή

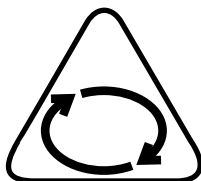

ZMU05665

Γενικές πληροφορίες

RMU42710

Προειδοποιητικές ετικέτες

Αν αυτές οι ετικέτες έχουν καταστραφεί ή λείπουν, επικοινωνήστε με τον αντιπρόσωπο της Yamaha για να σας τις αντικαταστήσει.

F4B, F5A, F6C

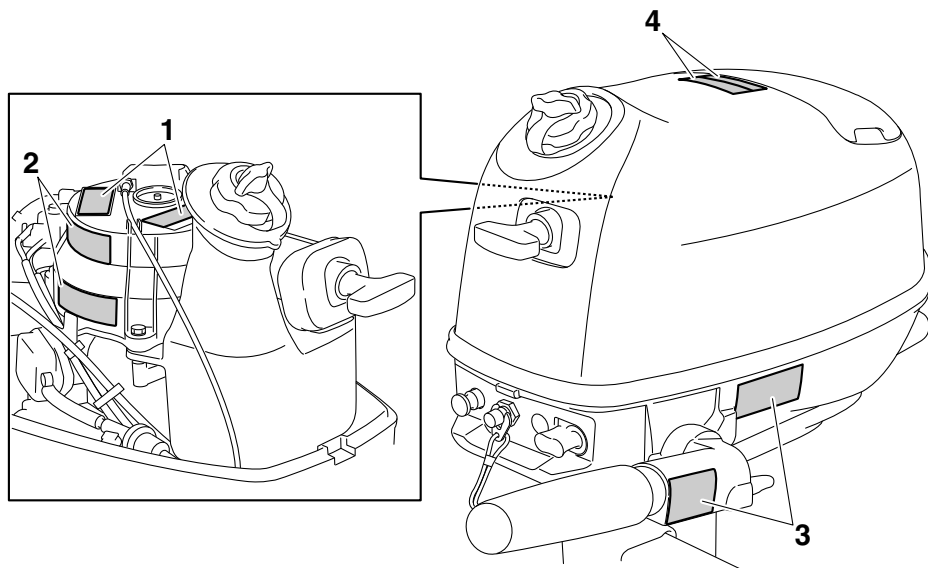

ZMU06795

1

⚠ WARNING	
Emergency starting does not have start-in-gear protection. Ensure shift control is in neutral before starting engine.	
<small>YAMAHA</small>	<small>6AH-81995-40</small>
⚠ AVERTISSEMENT	
Le démarrage d'urgence ne comporte pas de sécurité de démarrage embrayé. Veiller à ce que le changement de vitesses se trouve au point mort avant de faire démarrer le moteur.	
<small>YAMAHA</small>	<small>6AH-81995-50</small>

2

⚠ WARNING	
	<ul style="list-style-type: none"> Keep hands, hair, and clothing away from rotating parts while the engine is running. Do not touch or remove electrical parts when starting or during operation.
	<small>YAMAHA</small> <small>6AH-81994-40</small>
⚠ AVERTISSEMENT	
	<ul style="list-style-type: none"> Garder les mains, les cheveux et les vêtements à l'écart des pièces en rotation lorsque le moteur tourne. Ne touchez et ne retirez aucune pièce électrique lors du démarrage ou de l'utilisation.
	<small>YAMAHA</small> <small>6AH-81994-50</small>

3

⚠ WARNING	
	<ul style="list-style-type: none"> Read Owner's Manuals and labels. Wear an approved personal flotation device (PFD). Attach engine shut-off cord (lanyard) to your PFD, arm, or leg so the engine stops if you accidentally leave the helm, which could prevent a runaway boat.
	<small>YAMAHA</small> <small>6AH-42794-40</small>
	⚠ AVERTISSEMENT
	<ul style="list-style-type: none"> Lire le Manuel de l'Utilisateur et les étiquettes. Portez un gilet de sauvetage homologué. Attachez le cordon d'arrêt du moteur (coupe-circuit) à votre gilet de sauvetage, à votre bras ou à votre jambe pour que le moteur s'arrête si vous quittez accidentellement la barre. Cela permet d'éviter que le bateau ne poursuive sa route sans contrôle.
	<small>YAMAHA</small> <small>6AH-42794-50</small>

4

⚠ WARNING	
Gasoline is highly flammable and explosive. Shut off engine before refueling. Tighten tank cap and air vent screw when not in use.	
<small>YAMAHA</small>	<small>6S7-42696-40</small>
⚠ AVERTISSEMENT	
L'essence est extrêmement inflammable et explosive. Couper le moteur avant de faire le plein de carburant. Fermer le capuchon du réservoir et la vis de mise à pression atmosphérique lorsqu'il n'est pas utilisé.	
<small>YAMAHA</small>	<small>6S7-42696-50</small>

RMU42760

Περιχόμενα των ετικετών

Οι παραπάνω προειδοποιητικές ετικέτες σημαίνουν τα εξής.

1

RWM01691

⚠ ΠΡΟΕΙΔΟΠΟΙΗΣΗ

Η εκκίνηση έκτακτης ανάγκης δεν έχει προστασία από εκκίνηση με νεκρά. Βεβαιωθείτε ότι έχει επιλεχθεί η νεκρά ταχύτητα πριν βάλετε μπροστά τον κινητήρα.

2

RWM01681

⚠ ΠΡΟΕΙΔΟΠΟΙΗΣΗ

- Κρατήστε τα χέρια, τα μαλλιά και τα ρούχα μακριά από τα περιστρεφόμενα μέρη του κινητήρα όταν λειτουργεί.
- Μην αγγίζετε ή αφαιρείτε ηλεκτρικά εξαρτήματα όταν βάζετε μπροστά ή όταν λειτουργεί ο κινητήρας.

3

RWM01671

⚠ ΠΡΟΕΙΔΟΠΟΙΗΣΗ

- Διαβάστε τα Βιβλία Ιδιοκτήτη και τις ετικέτες.
- Φορέστε ένα εγκεκριμένο σωσίβιο.

ZMU07405

Γενικές πληροφορίες

- Συνδέστε το κορδόνι του διακόπτη σταματήματος του κινητήρα στο σωσίβιο, το χέρι ή το πόδι σας ώστε ο κινητήρας να σταματήσει αν εγκαταλείψετε το πιλοτήριο λόγω ατυχήματος και να μην φύγει με ταχύτητα το σκάφος.

4

RWM01701

ΠΡΟΕΙΔΟΠΟΙΗΣΗ

Η βενζίνη είναι εξαιρετικά εύφλεκτη και εκρηκτική. Σβήνετε τον κινητήρα πριν τον ανεφοδιασμό με καύσιμο. Σφίξτε την τάπα του δοχείου και τη βίδα εξαέρωσης όταν δεν χρησιμοποιείται.

RMU42750

Σύμβολα

Τα ακόλουθα σύμβολα σημαίνουν τα εξής.

Προσοχή/Προειδοποίηση



ZMU05696

Διαβάστε το Βιβλίο Ιδιοκτήτη

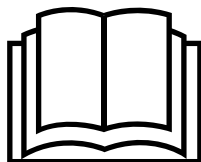

ZMU05664

Ατύχημα που προκλήθηκε από συνεχόμενη περιστροφή

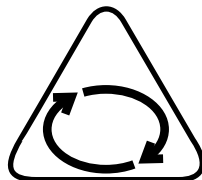

ZMU05665

Ηλεκτρικό ατύχημα

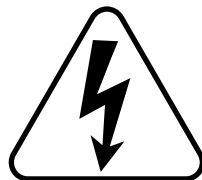

ZMU05666

Τεχνικά χαρακτηριστικά και απαιτήσεις

RMU38091

Τεχνικά χαρακτηριστικά

ΣΗΜΕΙΩΣΗ:

Η ένδειξη “(AL)” στα τεχνικά χαρακτηριστικά που ακολουθούν αντιπροσωπεύει την αριθμητική αξία της αλουμινένιας προπέλας που έχει τοποθετηθεί.

RMU2821K

Διάσταση:

Συνολικό μήκος:

F2.5AMH 623 mm (24.5 in)

F4BMH 750 mm (29.5 in)

F5AMH 750 mm (29.5 in)

F6CMH 750 mm (29.5 in)

Συνολικό πλάτος:

F2.5AMH 345 mm (13.6 in)

F4BMH 333 mm (13.1 in)

F5AMH 333 mm (13.1 in)

F6CMH 333 mm (13.1 in)

Συνολικό ύψος S:

F2.5AMH 1021 mm (40.2 in)

F4BMH 1040 mm (40.9 in)

F5AMH 1040 mm (40.9 in)

F6CMH 1040 mm (40.9 in)

Συνολικό ύψος L:

F2.5AMH 1148 mm (45.2 in)

F4BMH 1168 mm (46.0 in)

F5AMH 1168 mm (46.0 in)

F6CMH 1168 mm (46.0 in)

Ύψος καθρέφτη S:

F2.5AMH 432 mm (17.0 in)

F4BMH 440 mm (17.3 in)

F5AMH 440 mm (17.3 in)

F6CMH 440 mm (17.3 in)

Ύψος καθρέφτη L:

F2.5AMH 559 mm (22.0 in)

F4BMH 568 mm (22.4 in)

F5AMH 568 mm (22.4 in)

F6CMH 568 mm (22.4 in)

Βάρος (AL) S:

F2.5AMH 17.0 kg (37 lb)

F4BMH 27.0 kg (60 lb)

F5AMH 27.0 kg (60 lb)

F6CMH 27.0 kg (60 lb)

Βάρος (AL) L:

F2.5AMH 17.0 kg (37 lb)

F4BMH 28.0 kg (62 lb)

F5AMH 28.0 kg (62 lb)

F6CMH 28.0 kg (62 lb)

Απόδοση:

Απόσταση λειτουργίας με πλήρες γκάζι:

F2.5AMH 5250–5750 στροφές/λεπτό

F4BMH 4000–5000 στροφές/λεπτό

F5AMH 4500–5500 στροφές/λεπτό

F6CMH 4500–5500 στροφές/λεπτό

Μέγιστη έξοδος:

F2.5AMH 1.8 kWστις5500 στροφές/λεπτό

(2.5 ίπποιστις5500 στροφές/λεπτό)

F4BMH 2.9 kWστις4500 στροφές/λεπτό (4

ίπποιστις4500 στροφές/λεπτό)

F5AMH 3.7 kWστις5000 στροφές/λεπτό (5

ίπποιστις5000 στροφές/λεπτό)

F6CMH 4.4 kWστις5000 στροφές/λεπτό (6

ίπποιστις5000 στροφές/λεπτό)

Στροφές ρελαντί (σε νεκρά):

F2.5AMH 1900 ±100 στροφές/λεπτό

F4BMH 1500 ±50 στροφές/λεπτό

F5AMH 1500 ±50 στροφές/λεπτό

F6CMH 1500 ±50 στροφές/λεπτό

Κινητήρας:

Τύπος:

Τετράχρονος κινητήρας S

Κυλινδρισμός:

F2.5AMH 72.0 cm³

F4BMH 139.0 cm³

F5AMH 139.0 cm³

F6CMH 139.0 cm³

Τεχνικά χαρακτηριστικά και απαιτήσεις

Διάμετρος × διαδρομή:

F2.5AMH 54.0 × 31.5 mm (2.13 × 1.24 in)

F4BMH 62.0 × 46.0 mm (2.44 × 1.81 in)

F5AMH 62.0 × 46.0 mm (2.44 × 1.81 in)

F6CMH 62.0 × 46.0 mm (2.44 × 1.81 in)

Σύστημα ανάφλεξης:

F2.5AMH TCI

F4BMH CDI

F5AMH CDI

F6CMH CDI

Μπουζί (NGK):

F2.5AMH BR6HS

F4BMH CR6HSB

F5AMH CR6HSB

F6CMH CR6HSB

Διάκενο ακίδας:

0.6–0.7 mm (0.024–0.028 in)

Σύστημα ελέγχου:

Λαγούδερα

Σύστημα εκκίνησης:

Χειροκίνητο

Σύστημα τσοκ:

Βαλβίδα τσοκ

Διάκενο βαλβίδας (κρύος κινητήρας) ΕΙΣ:

0.08–0.12 mm (0.0032–0.0047 in)

Διάκενο βαλβίδας (κρύος κινητήρας) ΕΞ:

0.08–0.12 mm (0.0032–0.0047 in)

Μονάδα οδήγησης:

Θέσεις γραναζιών:

F2.5AMH Πρόσω-νεκρά

F4BMH Πρόσω-νεκρά-όπισθεν

F5AMH Πρόσω-νεκρά-όπισθεν

F6CMH Πρόσω-νεκρά-όπισθεν

Σχέση γραναζιών:

2.08(27/13)

Σύστημα κλίσης και ανύψωσης:

Χειροκίνητη ανύψωση

Ένδειξη προπέλας:

F2.5AMH BS

F4BMH BA

F5AMH BA

F6CMH BA

Καύσιμο και λάδι:

Συνιστώμενο καύσιμο:

Απλή αμόλυβδη βενζίνη

Ελάχιστα οκτάνια έρευνας:

90

Χωρητικότητα δοχείου καυσίμου

(εσωματωμένου):

F2.5AMH 0.9 L (0.24 US gal, 0.20 Imp.gal)

F4BMH 1.1 L (0.29 US gal, 0.24 Imp.gal)

F5AMH 1.1 L (0.29 US gal, 0.24 Imp.gal)

F6CMH 1.1 L (0.29 US gal, 0.24 Imp.gal)

Συνιστώμενο λάδι κινητήρα:

Λάδι τετράχρονου κινητήρα εξωλέμβιας

Συνιστώμενος τύπος λαδιού κινητήρα 1:

SAE 10W-30/10W-40/5W-30

API SE/SF/SG/SH/SJ/SL

Ποσότητα λαδιού κινητήρα:

F2.5AMH 0.4 L (0.42 US qt, 0.35 Imp.qt)

F4BMH 0.6 L (0.63 US qt, 0.53 Imp.qt)

F5AMH 0.6 L (0.63 US qt, 0.53 Imp.qt)

F6CMH 0.6 L (0.63 US qt, 0.53 Imp.qt)

Λίπανση:

F2.5AMH Εμβάπτιση

F4BMH Υγρό κάρτερ

F5AMH Υγρό κάρτερ

F6CMH Υγρό κάρτερ

Συνιστώμενη βαλβολίνη:

Βαλβολίνη ποδιού SAE#90

Ποσότητα βαλβολίνης:

F2.5AMH 0.075 L (0.079 US qt,

0.066 Imp.qt)

F4BMH 0.100 L (0.106 US qt,
0.088 Imp.qt)

F5AMH 0.100 L (0.106 US qt,
0.088 Imp.qt)

F6CMH 0.100 L (0.106 US qt,
0.088 Imp.qt)

Τεχνικά χαρακτηριστικά και απαιτήσεις

Ροπή σύσφιξης:

Μπουζί:

F2.5AMH 25.0 Nm (2.55 kgf-m, 18.4 ft-lb)

F4BMH 13.0 Nm (1.33 kgf-m, 9.6 ft-lb)

F5AMH 13.0 Nm (1.33 kgf-m, 9.6 ft-lb)

F6CMH 13.0 Nm (1.33 kgf-m, 9.6 ft-lb)

Μπουλόνι αδειάσματος λάδι κινητήρα:

18.0 Nm (1.84 kgf-m, 13.3 ft-lb)

Στάθμη θορύβου και κραδασμών:

Στάθμη ηχητικής πίεσης χειριστή (ICOMIA 39/94 και 40/94):

F2.5AMH 80.9 dB(A)

F4BMH 77.5 dB(A)

F5AMH 77.5 dB(A)

F6CMH 77.5 dB(A)

Κραδασμοί στη χειρολαβή της λαγουδέρας (ICOMIA 38/94):

F2.5AMH 3.8 m/s²

F4BMH 5.5 m/s²

F5AMH 5.5 m/s²

F6CMH 5.5 m/s²

RMU33554

Απαιτήσεις τοποθέτησης

RMU33564

Κατάλληλη υποδύναμη σκάφους

RWM01560

ΠΡΟΕΙΔΟΠΟΙΗΣΗ

Η υπερβολική ταχύτητα του σκάφους μπορεί να προκαλέσει σοβαρή αστάθεια.

Πριν τοποθετήσετε την(τις) εξωλέμβια(ες), βεβαιωθείτε ότι η συνολική υποδύναμη της(των) μηχανής(ών) δεν υπερβαίνει την μέγιστη τιμή υποδύναμης του σκάφους. Δείτε την πλάκα προδιαγραφών του σκάφους ή επικοινωνήστε με τον κατασκευαστή.

RMU43000

Τοποθέτηση της εξωλέμβιας μηχανής

F2.5A

RWM01570

ΠΡΟΕΙΔΟΠΟΙΗΣΗ

• **Λάθος τοποθέτηση της εξωλέμβιας μηχανής μπορεί να οδηγήσει σε επικίνδυνες καταστά-**

σεις όπως κακό χειρισμό, απώλεια ελέγχου ή κίνδυνο πυρκαγιάς.

- **Επειδή η μηχανή είναι πολύ βαριά, απαιτείται ειδικός εξοπλισμός και εκπαίδευση για να τοποθετηθεί σωστά.**

Ο αντιπρόσωπος ή κάποιο άλλο έμπειρο άτομο στην εξάρτηση σκαφών θα πρέπει να τοποθετήσει τη μηχανή χρησιμοποιώντας τα κατάλληλα εργαλεία και οδηγίες τοποθέτησης. Για περισσότερες πληροφορίες, αναφερθείτε στη σελίδα 30.

F4B, F5A, F6C

RWM02430

ΠΡΟΕΙΔΟΠΟΙΗΣΗ

Λάθος τοποθέτηση της εξωλέμβιας μηχανής μπορεί να οδηγήσει σε επικίνδυνες καταστάσεις όπως κακό χειρισμό, απώλεια ελέγχου ή κίνδυνο πυρκαγιάς. Αν δεν μπορείτε να τοποθετήσετε σωστά την εξωλέμβια, συμβουλευτείτε τον αντιπρόσωπο της Yamaha.

Για το σήκωμα και τη σύνδεση της εξωλέμβιας μηχανής απαιτούνται δύο άτομα. Για περισσότερες πληροφορίες, αναφερθείτε στη σελίδα 30.

RMU40051

Προδιαγραφές μπαταρίας (F4B, F5A, F6C)

Όταν τοποθετείται μια μπαταρία, θα πρέπει να γίνεται εγκατάσταση του σετ του πηνίου παραγωγής ρεύματος. Για την εγκατάσταση της μπαταρίας και του σετ του πηνίου παραγωγής ρεύματος, συμβουλευτείτε τον αντιπρόσωπο της Yamaha.

RMU34195

Επιλογή προπέλας

Μετά την επιλογή της εξωλέμβιας, η επιλογή της σωστής προπέλας είναι από τις πιο σημαντικές αποφάσεις αγοράς για έναν ιδιοκτήτη σκάφους. Ο τύπος, το μέγεθος και η σχεδίαση της προπέλας έχουν άμεση επίδραση στην επιτάχυνση, την ανώτατη ταχύτητα, την οικονομία καυσίμου, ακόμα και στη διάρκεια ζωής του κινητήρα. Η Yamaha σχεδιάζει και κατασκευάζει προπέλες

Τεχνικά χαρακτηριστικά και απαιτήσεις

για κάθε εξωλέμβια Yamaha και για κάθε εφαρμογή.

Οι εξωλέμβιες Yamaha είναι εφοδιασμένες με προπέλες κατάλληλες για μεγάλο εύρος εφαρμογών, υπάρχουν όμως ορισμένες χρήσεις όπου μια άλλη προπέλα θα απέδιδε καλύτερα.

Ο αντιπρόσωπος της Yamaha θα σας βοηθήσει να επιλέξετε τη σωστή προπέλα ανάλογα με τις ανάγκες σας. Επιλέξτε μια προπέλα που θα επιτρέπει στον κινητήρα να φτάνει στο μέσο ή το πάνω μισό των στροφών λειτουργίας με τέρμα το γκάτζι και μέγιστο φορτίο. Γενικά, επιλέξτε προπέλα με μεγαλύτερο βήμα για μικρότερα φορτία και μια προπέλα με μικρότερο βήμα για μεγαλύτερα φορτία. Αν μεταφέρετε φορτία που το βάρος τους μεταβάλλεται σημαντικά επιλέξτε μια προπέλα που επιτρέπει στον κινητήρα να λειτουργεί στις κατάλληλες στροφές με το μέγιστο φορτίο, αλλά ίσως χρειαστεί να μειώνετε το γκάτζι όταν μεταφέρετε ελαφρύτερα φορτία, ώστε οι στροφές να παραμένουν σε επιτρεπτά επίπεδα.

Για να ελέγξετε την προπέλα, αναφερθείτε στη σελίδα 79.

F2.5A

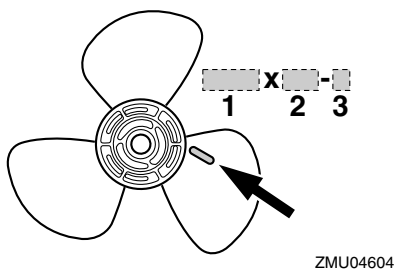

1. Διάμετρος προπέλας σε ίντσες
2. Βήμα προπέλας σε ίντσες
3. Τύπος προπέλας (ένδειξη σειράς μοντέλου)

F4B, F5A, F6C

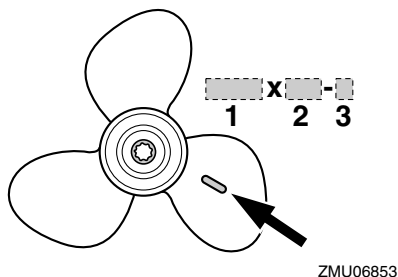

1. Διάμετρος προπέλας σε ίντσες
2. Βήμα προπέλας σε ίντσες
3. Τύπος προπέλας (ένδειξη σειράς μοντέλου)

RMU39191

Προστασία από εκκίνηση με ταχύτητα (F4B, F5A, F6C)

Οι εξωλέμβιες μηχανές Yamaha είναι εφοδιασμένες με σύστημα προστασίας από εκκίνηση με ταχύτητα. Αυτή η λειτουργία επιτρέπει στον κινητήρα να παίρνει μπροστά μόνο όταν είναι σε νεκρά. Πάντα να επιλέγετε τη νεκρά ταχύτητα πριν βάλετε μπροστά τον κινητήρα.

RMU39692

Προδιαγραφές λαδιού κινητήρα

Επιλέξτε τον τύπο λαδιού κινητήρα ανάλογα με τη μέση θερμοκρασία της περιοχής όπου θα χρησιμοποιήσετε την εξωλέμβια.

Συνιστώμενο λάδι κινητήρα:

Λάδι τετράχρονου κινητήρα εξωλέμβιας

Συνιστώμενος τύπος λαδιού κινητήρα 1:

SAE 10W-30/10W-40/5W-30

API SE/SF/SG/SH/SJ/SL

Συνιστώμενος τύπος λαδιού κινητήρα 2:

SAE 15W-40/20W-40/20W-50

API SH/SJ/SL

Ποσότητα λαδιού κινητήρα:

F2.5AMH 0.4 L (0.42 US qt, 0.35 Imp.qt)

F4BMH 0.6 L (0.63 US qt, 0.53 Imp.qt)

F5AMH 0.6 L (0.63 US qt, 0.53 Imp.qt)

F6CMH 0.6 L (0.63 US qt, 0.53 Imp.qt)

Τεχνικά χαρακτηριστικά και απαιτήσεις

Αν οι Συνιστώμενοι τύποι λαδιού 1 δεν είναι διαθέσιμοι, επιλέξτε έναν από τους Συνιστώμενους τύπους λαδιού 2.

Συνιστώμενοι τύποι λαδιού 1

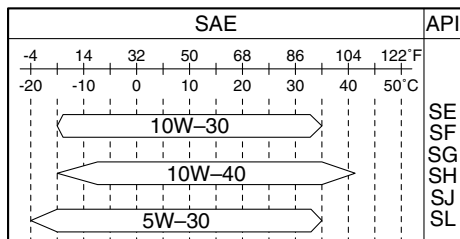

ZMU06854

Συνιστώμενοι τύποι λαδιού 2

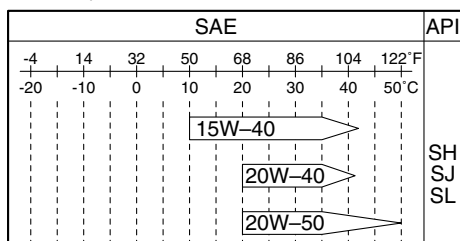

ZMU06855

RMU36360

Προδιαγραφές καυσίμου

RMU40201

Βενζίνη

Χρησιμοποιείτε βενζίνη καλής ποιότητας με τον ενδεδειγμένο αριθμό οκτανίων. Αν ακούγεται θόρυβος απ' τα πειράκια ή σούριγμα, χρησιμοποιήστε διαφορετικής μάρκας βενζίνη ή σούπερ αμόλυβδη.

Συνιστώμενο καύσιμο:

Απλή αμόλυβδη βενζίνη

Ελάχιστα οκτάνια έρευνας:

90

RCM01981

ΠΡΟΣΟΧΗ

- Μην χρησιμοποιείτε μολυβωμένη βενζίνη. Η μολυβωμένη βενζίνη μπορεί να προκαλέσει σοβαρή βλάβη στον κινητήρα.
- Αποφύγετε την είσοδο νερού και μολυσμένων υλικών στο δοχείο καυσίμου. Το μολυσμένο καύσιμο μειώνει τις επιδόσεις και μπορεί να προκαλέσει βλάβη στον κινητήρα. Χρησιμοποιείτε μόνο καθαρή βενζίνη που έχει αποθηκευτεί σε καθαρά δοχεία.

Βενζινόλη

Υπάρχουν δύο τύποι βενζινόλης: βενζινόλη που περιέχει αιθανόλη (E10) και αυτή που περιέχει μεθανόλη. Η αιθανόλη μπορεί να χρησιμοποιηθεί εφόσον η περιεκτικότητα σε αιθανόλη δεν ξεπερνά το 10% και το καύσιμο έχει τουλάχιστον τον ελάχιστο αριθμό οκτανίων. Το E85 είναι ένα καύσιμο που περιέχει 85% αιθανόλη και δεν πρέπει να χρησιμοποιείται στην εξωλέμβια μηχανή σας. Όλα τα μίγματα αιθανόλης που περιέχουν πάνω από 10% αιθανόλη μπορεί να κάνουν ζημιά στο σύστημα καυσίμου ή να προκαλέσουν προβλήματα στην εκκίνηση ή τη λειτουργία. Η Yamaha δεν συνιστά την βενζινόλη που περιέχει μεθανόλη επειδή μπορεί να προκαλέσει ζημιά στο σύστημα καυσίμου ή προβλήματα στη λειτουργία του κινητήρα.

Όταν χρησιμοποιείτε αιθανόλη, συνιστούμε να τοποθετήσετε ένα σύστημα θαλάσσιου φίλτρου καυσίμου με υδατοπαγίδα (10 micron τουλάχιστον) ανάμεσα στο δοχείο καυσίμου του σκάφους και την εξωλέμβια. Η αιθανόλη είναι γνωστό ότι επιτρέπει να περάσει υγρασία μέσα στο δοχείο και το σύστημα καυσίμου του σκάφους. Αυτό μπορεί να προκαλέσει διάβρωση των μεταλλικών μερών του συστήματος καυσίμου, προβλήματα στην εκκίνηση και τη λειτουργία και πρόσθετη συντήρηση του συστήματος καυσίμου.

RMU36880

Λασπωμένα ή όξινα νερά

Η Yamaha συνιστά ιδιαίτερα να ζητήσετε από τον αντιπρόσωπό σας να τοποθετήσει το επιχρωμωμένο σύστημα άντλησης νερού αν πρόκειται να χρησιμοποιήσετε την εξωλέμβια σε λασπωμένα ή όξινα νερά. Σε ορισμένα μοντέλα πάντως, αυτό μπορεί να μην είναι απαραίτητο.

RMU36330

Μουράβια

Το καθαρό σκαρί βελτιώνει τις επιδόσεις του σκάφους. Το κάτω μέρος του σκάφους θα πρέπει να είναι όσο το δυνατόν καθαρό από ανάπτυξη θαλάσσιων οργανισμών. Αν χρειάζεται, το κάτω μέρος του σκάφους μπορεί να επιστρωθεί με μουράβια εγκεκριμένη στην περιοχή σας ώστε να εμποδίζεται η ανάπτυξη θαλάσσιων οργανισμών. Μην χρησιμοποιείτε μουράβια που περιλαμβάνει χαλκό ή γραφίτη. Αυτές οι βαφές μπορεί να επιταχύνουν τη διάβρωση του κινητήρα.

RMU36341

Προϋποθέσεις απόρριψης της μηχανής

Ποτέ μην απορρίπτετε (πετάτε) παράνομα τη μηχανή. Η Yamaha συνιστά να συμβουλευτείτε τον αντιπρόσωπο όταν θέλετε να απαλλαγείτε από τη μηχανή.

RMU36352

Εξοπλισμός έκτακτης ανάγκης

Έχετε τα ακόλουθα αντικείμενα στο σκάφος για την περίπτωση που υπάρχει πρόβλημα με τη μηχανή.

- Κιβώτιο εργαλείων με ταξινομημένα κατσαβίδια, πένσες, κλειδιά (με μετρικά μεγέθη) και μονωτική ταινία.
- Αδιάβροχο φακό με εφεδρικές μπαταρίες.
- Ένα εφεδρικό καλώδιο σταματήματος του κινητήρα με συνδετήρα.
- Ανταλλακτικά, όπως ένα εφεδρικό σετ μπουζιών.

Για λεπτομέρειες, συμβουλευτείτε τον αντιπρόσωπο της Yamaha.

RMU2579Y

Διάγραμμα τμημάτων

ΣΗΜΕΙΩΣΗ:

* Μπορεί να μην είναι ακριβώς όπως εμφανίζεται. Επίσης μπορεί να μην περιλαμβάνεται ως στάνταρ εξοπλισμός σε όλα τα μοντέλα (παραγγελία από τον αντιπρόσωπο).

F2.5A

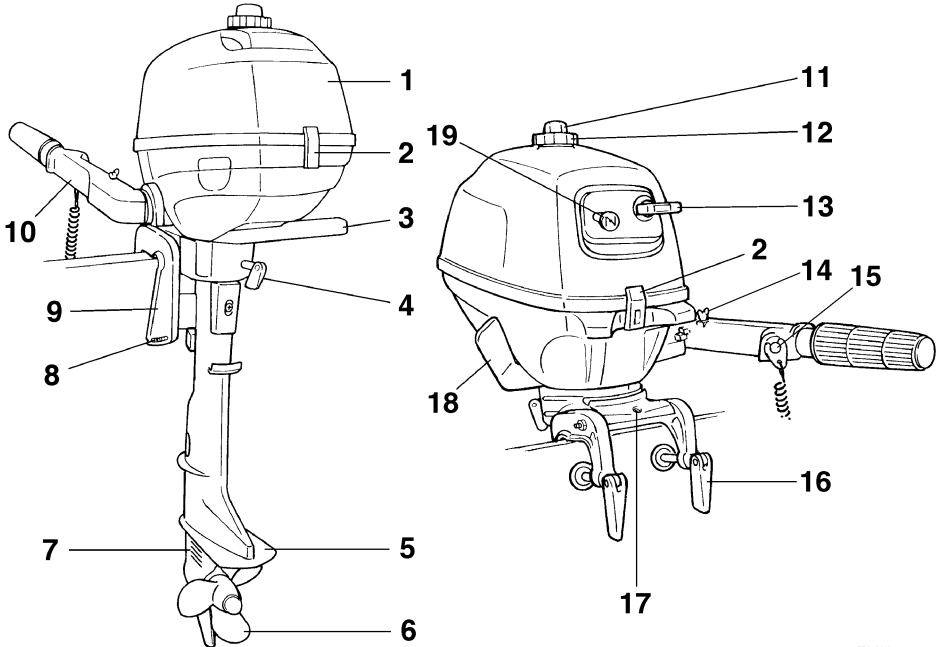

1. Καπάκι
2. Μοχλός(οί) ασφάλισης καπακιού
3. Χειρολαβή μεταφοράς
4. Ρυθμιστής τριβής τιμονιού
5. Πλάκα κατά της σπηλαιώσης
6. Προπέλα*
7. Εισαγωγή νερού ψύξης
8. Ράβδος κλίσης
9. Βραχίονας στήριξης
10. Λαγουδέρα

11. Βίδα εξαέρωσης
12. Τάπα δοχείου καυσίμου
13. Λαβή κορδονιέρας
14. Ρυθμιστής τριβής τιμονιού
15. Κουμπί σταματήματος κινητήρα/Διακόπτης σβήσιματος κινητήρα
16. Βίδα σφιχτήρα
17. Βρόγχος καλωδίου ασφαλείας
18. Μοχλός ταχύτητας
19. Κουμπί τσοκ

ZMU02120

Τμήματα

F4B, F5A, F6C

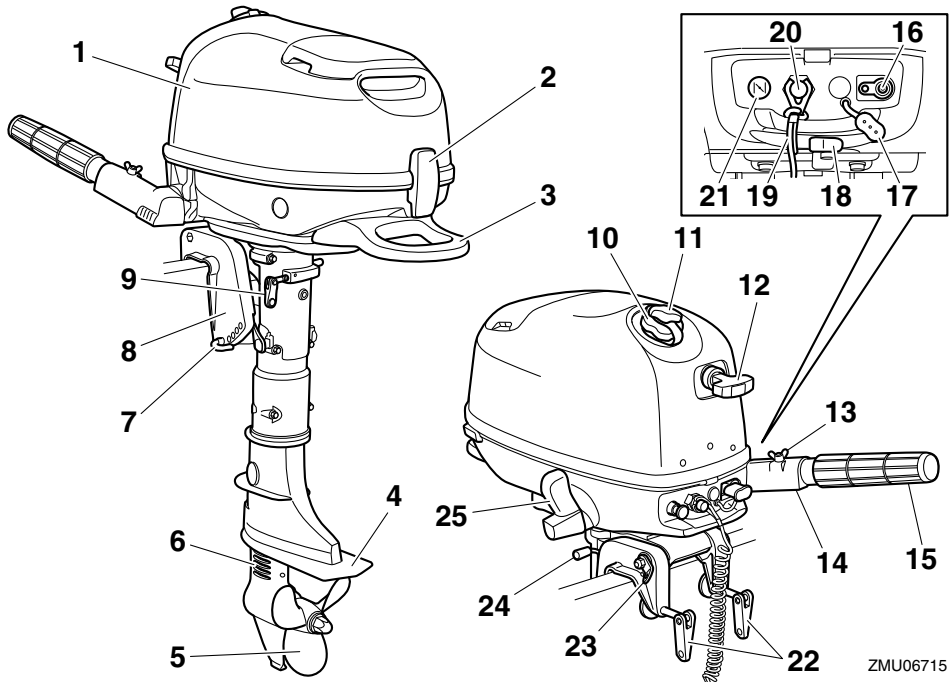

ZMU06715

1. Καπάκι
2. Μοχλός ασφάλισης του καπακιού
3. Χειρολαβή μεταφοράς
4. Πλάκα κατά της σπηλαίωσης
5. Προπέλα*
6. Εισαγωγή νερού ψύξης
7. Ράβδος κλίσης
8. Βραχίονας στήριξης
9. Ρυθμιστής τριβής τιμονιού
10. Τάπα δοχείου καυσίμου
11. Βίδα εξαέρωσης
12. Λαβή κορδονιέρας
13. Ρυθμιστής τριβής τιμονιού
14. Λαγουδέρα
15. Χειρολαβή γκαζιού
16. Σύνδεση καυσίμου
17. Τάπα σύνδεσης καυσίμου
18. Μοχλός παροχής καυσίμου
19. Καλώδιο (κορδόνι) σταματήματος του κινητήρα
20. Κουμπί σταματήματος κινητήρα/Διακόπτης σβήσιματος κινητήρα

21. Κουμπί τσοκ
22. Βίδα σφιχτήρα
23. Βρόγχος καλωδίου ασφαλείας
24. Βραχίονας στήριξης ανύψωσης
25. Μοχλός ταχυτήτων

RMU39543

Δοχείο καυσίμου (ενσωματωμένο δοχείο καυσίμου)

Αυτή η εξωλέμβια είναι εφοδιασμένη με ένα ενσωματωμένο δοχείο καυσίμου και τα μέρη του έχουν ως εξής.

Τάπα δοχείου καυσίμου

Αυτή η τάπα σφραγίζει το δοχείο καυσίμου. Όταν αφαιρείται, το δοχείο μπορεί να συμπληρωθεί με καύσιμο. Για να αφαιρέσετε την τάπα, στρέψτε την αριστερόστροφα.

Βίδα εξαέρωσης

Αυτή η βίδα βρίσκεται πάνω στην τάπα του δοχείου καυσίμου. Για να την ξεσφίξετε, στρέψτε την αριστερόστροφα.

F2.5A

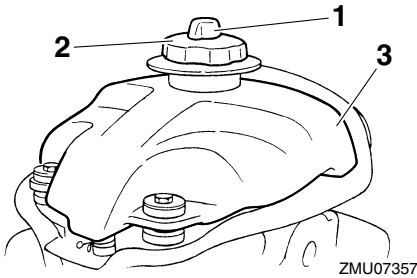

1. Βίδα εξαέρωσης
2. Τάπα δοχείου καυσίμου
3. Ενσωματωμένο δοχείο βενζίνης

F4B, F5A, F6C

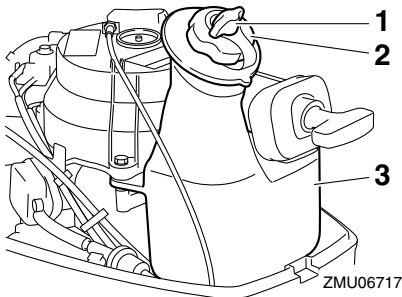

1. Βίδα εξαέρωσης
2. Τάπα δοχείου καυσίμου
3. Ενσωματωμένο δοχείο βενζίνης

RMU39355

Δοχείο καυσίμου (φορητό δοχείο καυσίμου) (F4B, F5A, F6C)

Αυτό το μοντέλο μπορεί να εφοδιαστεί προαιρετικά με ένα φορητό δοχείο καυσίμου. Τα μέρη του δοχείου καυσίμου έχουν ως εξής.

Τάπα δοχείου καυσίμου

Αυτή η τάπα σφραγίζει το δοχείο καυσίμου. Όταν αφαιρείται, το δοχείο μπορεί να συμπληρωθεί με καύσιμο. Για να αφαιρέσετε την τάπα, στρέψτε την αριστερόστροφα.

Βίδα εξαέρωσης

Αυτή η βίδα βρίσκεται πάνω στην τάπα του δοχείου καυσίμου. Για να την ξεσφίξετε, στρέψτε την αριστερόστροφα.

Σύνδεση καυσίμου

Αυτή η σύνδεση χρησιμοποιείται για τη σύνδεση του αγωγού καυσίμου.

Μετρητής καυσίμου

Αυτός ο μετρητής βρίσκεται είτε στην τάπα του δοχείου καυσίμου ή στη βάση της σύνδεσης καυσίμου. Δείχνει την ποσότητα καυσίμου κατά προσέγγιση που απομένει στο δοχείο.

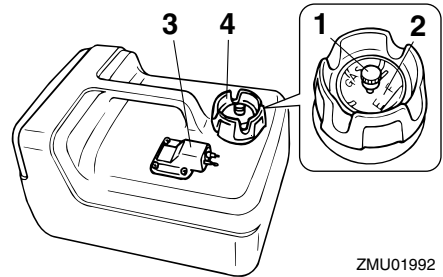

1. Βίδα εξαέρωσης
2. Μετρητής καυσίμου
3. Σύνδεση καυσίμου
4. Τάπα δοχείου καυσίμου

RWM00020

ΠΡΟΕΙΔΟΠΟΙΗΣΗ

Το δοχείο καυσίμου που παρέχεται με αυτή τη μηχανή είναι το αποκλειστικό της δοχείο καυσίμου και δεν πρέπει να χρησιμοποιείται ως δοχείο αποθήκευσης καυσίμου. Οι χρήστες θα πρέπει να συμμορφώνονται με τις σχετικές άδειες ή κανονισμούς των αρχών.

RMU42990

Μοχλός παροχής καυσίμου F2.5A

Ο μοχλός παροχής καυσίμου ανοίγει και κλείνει την παροχή καυσίμου από το δοχείο καυσίμου στον κινητήρα.

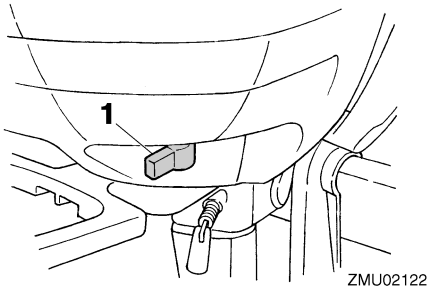

1. Μοχλός παροχής καυσίμου

F4B, F5A, F6C

Ο μοχλός παροχής καυσίμου ανοίγει και κλείνει την παροχή καυσίμου από το δοχείο καυσίμου στον κινητήρα.

Ο μοχλός παροχής καυσίμου έχει 3 θέσεις: την κλειστή θέση, τη θέση για το ενσωματωμένο δοχείο καυσίμου και τη θέση για το φορητό δοχείο καυσίμου. Ανάλογα με το πώς θα χρησιμοποιηθεί η εξωλέμβια μηχανή, ευθυγραμμίστε τον μοχλό παροχής καυσίμου με την κατάλληλη θέση που σημειώνεται στην ετικέτα που είναι κολλημένη πάνω στην εξωλέμβια μηχανή.

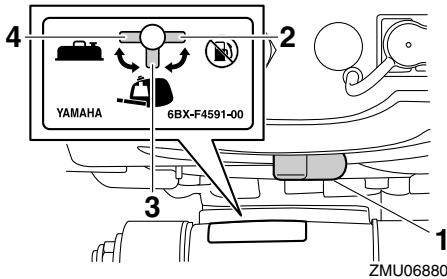

1. Μοχλός παροχής καυσίμου
2. Κλειστή θέση
3. Θέση ενσωματωμένου δοχείου καυσίμου
4. Θέση φορητού δοχείου καυσίμου

RMU42800

Κλειστή

F2.5A

Για να σταματήσετε τη ροή καυσίμου στον κινητήρα, στρέψτε το μοχλό ή το κουμπί στην κλειστή θέση.

Στρέψτε πάντα τον μοχλό ή το κουμπί στην κλειστή θέση όταν η μηχανή είναι σβηστή.

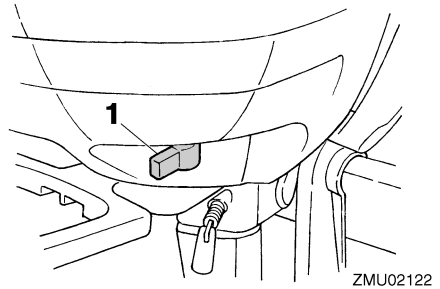

1. Κλειστή θέση

F4B, F5A, F6C

Για να σταματήσετε τη ροή καυσίμου από το ντεπόζιτο καυσίμου στο καρμπυρατέρ, ευθυγραμμίστε το μοχλό παροχής καυσίμου με την κλειστή θέση.

Όταν ο κινητήρας είναι σβηστός, πάντα να ευθυγραμμίζετε τον μοχλό παροχής καυσίμου με την κλειστή θέση.

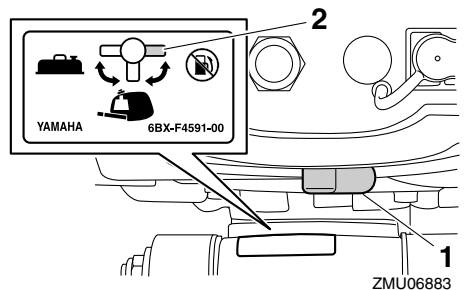

1. Μοχλός παροχής καυσίμου
2. Κλειστή θέση

RMU42810

Ανοικτή

F2.5A

Με τον μοχλό/κουμπί σε αυτή τη θέση, το καρμπυρατέρ τροφοδοτείται με καύσιμο.

Η μηχανή λειτουργεί με το μοχλό/κουμπί σε αυτή τη θέση.

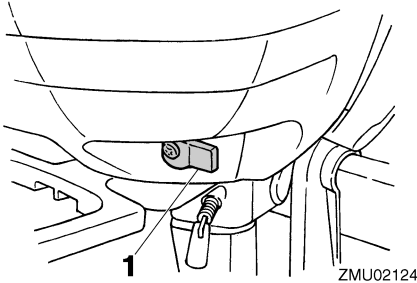

ZMU02124

1. Ανοικτή θέση

F4B, F5A, F6C

Για να στείλετε καύσιμο από το δοχείο καυσίμου στο καρμπυρατέρ, ευθυγραμμίστε τον μοχλό παροχής καυσίμου με την θέση του ενσωματωμένου ή του φορητού δοχείου καυσίμου, ανάλογα με το ποιο χρησιμοποιείτε.

Όταν χρησιμοποιείτε το ενσωματωμένο δοχείο καυσίμου, να ευθυγραμμίζετε τον μοχλό παροχής καυσίμου με τη θέση του ενσωματωμένου δοχείου καυσίμου.

Όταν χρησιμοποιείτε φορητό δοχείο καυσίμου, να ευθυγραμμίζετε τον μοχλό παροχής καυσίμου με τη θέση του φορητού δοχείου καυσίμου.

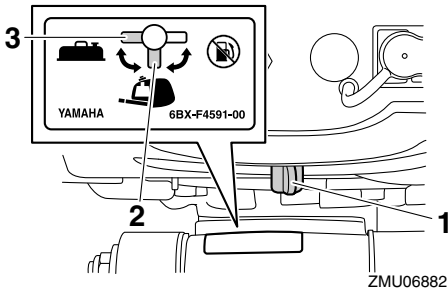

ZMU06882

1. Μοχλός παροχής καυσίμου

2. Θέση ενσωματωμένου δοχείου καυσίμου

3. Θέση φορητού δοχείου καυσίμου

RMU25913

Λαγούδερα

Για να αλλάξετε κατεύθυνση, μετακινήστε τη λαγούδερα αριστερά ή δεξιά, ανάλογα με την περίπτωση.

F2.5A

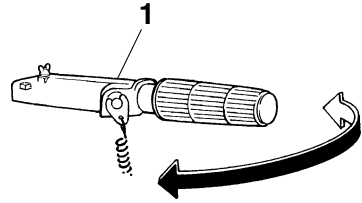

ZMU07358

1. Λαγούδερα

F4B, F5A, F6C

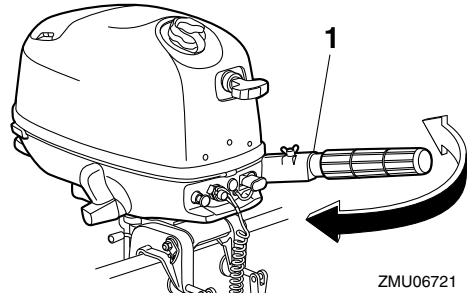

ZMU06721

1. Λαγούδερα

RMU42540

Μοχλός ταχυτήτων

F2.5A

Τραβώντας τον μοχλό ταχυτήτων προς το μέρος σας, ο κινητήρας μπαίνει σε ταχύτητα πρόσω και το σκάφος κινείται μπροστά.

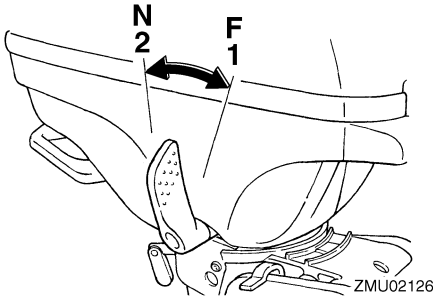

1. Πρόσω “F”
2. Νεκρά “N”

F4B, F5A, F6C

Για να βάλετε την ταχύτητα πρόσω ή, προς τα πίσω, την ταχύτητα όπισθεν.

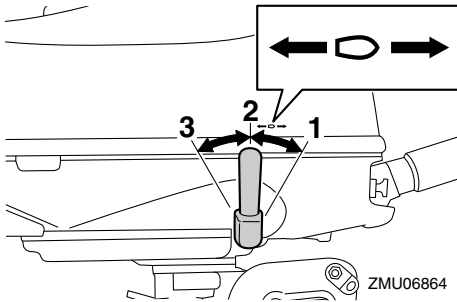

1. Θέση πρόσω
2. Θέση νεκράς
3. Θέση όπισθεν

RMU25942

Χειρολαβή γκαζιού

Η χειρολαβή του γκαζιού είναι πάνω στη λαγουδέρα. Στρέψτε τη χειρολαβή προς τα αριστερά για να αυξήσετε την ταχύτητα και προς τα δεξιά για να μειώσετε την ταχύτητα.

F2.5A

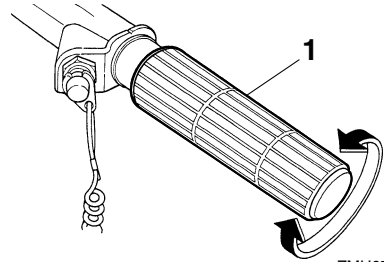

1. Χειρολαβή γκαζιού

F4B, F5A, F6C

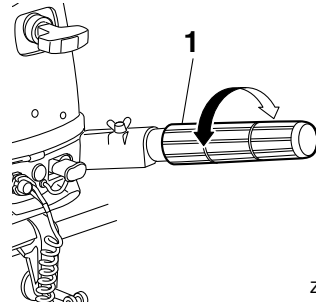

1. Χειρολαβή γκαζιού

RMU39711

Ένδειξη θέσης γκαζιού

Η ένδειξη θέσης γκαζιού δείχνει τη θέση του γκαζιού. Όταν η θέση 100% της ένδειξης θέσης γκαζιού είναι ευθυγραμμισμένη με την εγκοπή της λαγουδέρας, το γκάτσι είναι εντελώς ανοικτό. Όταν η θέση 0% της ένδειξης θέσης γκαζιού είναι ευθυγραμμισμένη με την εγκοπή της λαγουδέρας, το γκάτσι είναι εντελώς κλειστό.

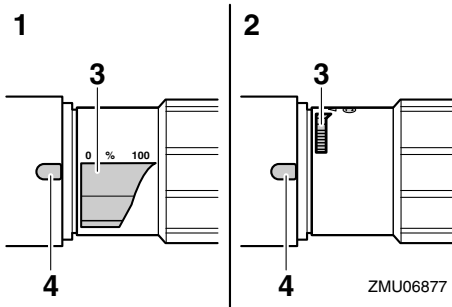

1. Εντελώς ανοικτό
2. Εντελώς κλειστό
3. Ένδειξη γκαζιού
4. Εγκοπή

Το σημάδι ανάμματος του κινητήρα “” πάνω στην ένδειξη θέσης του γκαζιού δείχνει τη θέση που πρέπει να είναι το γκάτσι για το άναμμα του κινητήρα.

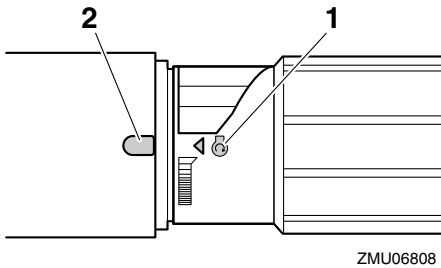

1. Σημάδι εκκίνησης “”
2. Εγκοπή

RMU39243

Ρυθμιστής τριβής τιμονιού

Ο ρυθμιστής τριβής του τιμονιού προσφέρει ρυθμιζόμενη αντίσταση στην κίνηση της λαβής του γκαζιού και μπορεί να ρυθμιστεί σύμφωνα με την προτίμηση του χειριστή.

Για να αυξήσετε την αντίσταση, στρέψτε τον ρυθμιστή τριβής του τιμονιού δεξιόστροφα.

Για να μειώσετε την αντίσταση, στρέψτε το ρυθμιστή τριβής του τιμονιού προς τα αριστερά. Όταν θέλετε να έχετε σταθερή ταχύτητα, σφίξτε το ρυθμιστή τριβής του τιμονιού ώστε να διατη-

ρηθεί η επιθυμητή θέση του γκαζιού. **ΠΡΟΕΙΔΟΠΟΙΗΣΗ!** Μην σφίγγετε υπερβολικά τον ρυθμιστή τριβής του τιμονιού. Αν υπάρχει πολλή αντίσταση, θα είναι δύσκολο να χειριστείτε το πηδάλιο, πράγμα που μπορεί να οδηγήσει σε ατύχημα. [RWM02261]
F2.5A

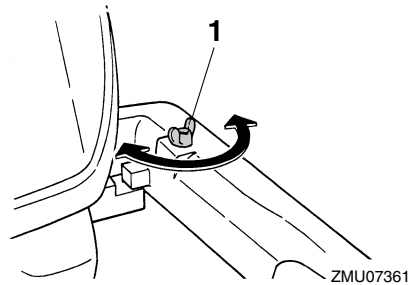

1. Ρυθμιστής τριβής τιμονιού

F4B, F5A, F6C

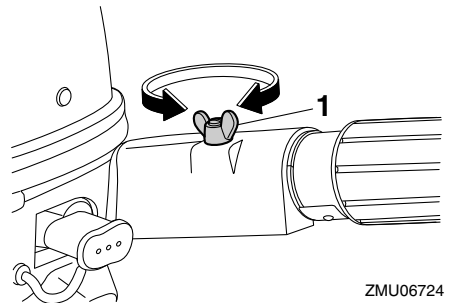

1. Ρυθμιστής τριβής τιμονιού

RMU25995

Καλώδιο (κορδόνι) σταματήματος του κινητήρα και συνδετήρας

Για να λειτουργήσει ο κινητήρας, θα πρέπει ο συνδετήρας να είναι συνδεδεμένος με το διακόπτη σταματήματος του κινητήρα. Το καλώδιο πρέπει να συνδεθεί σε ένα ασφαλές σημείο στα ρούχα, το χέρι ή το πόδι του οδηγού. Αν ο οδηγός πέσει από το σκάφος ή αφήσει το πηδάλιο, το καλώδιο θα τραβήξει τον συνδετήρα, σβήνοντας τον κινητήρα. Αυτό θα εμποδίσει να φύγει μακριά το σκάφος με ταχύτητα. **ΠΡΟΕΙΔΟΠΟΙΗΣΗ!**

Τμήματα

Συνδέστε το κορδόνι του διακόπτη σταματήματος του κινητήρα σε ένα ασφαλές σημείο στα ρούχα σας ή στο χέρι ή το πόδι όταν οδηγείτε. Μην συνδέετε το κορδόνι σε ρούχα που μπορεί να σχιστούν. Προσέξτε μην πιαστεί κάπου το κορδόνι και δεν λειτουργήσει. Προσοχή μην τραβήξετε κατά λάθος το κορδόνι στη διάρκεια της κανονικής λειτουργίας. Απώλεια ισχύος κινητήρα σημαίνει σημαντική απώλεια ελέγχου του πηδαλιού. Επίσης, χωρίς ισχύ, το σκάφος μπορεί να επιβραδύνει απότομα. Αυτό μπορεί να πετάξει μπροστά τους ανθρώπους και τα αντικείμενα του σκάφους. [RWM00122]

F2.5A

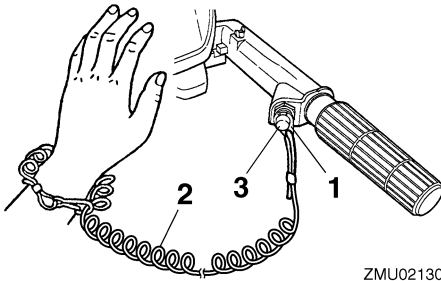

1. Συνδετήρας
2. Καλώδιο
3. Διακόπτης σταματήματος του κινητήρα

F4B, F5A, F6C

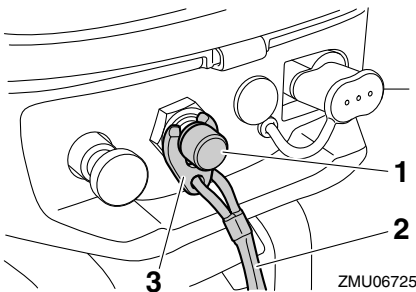

1. Διακόπτης σταματήματος του κινητήρα
2. Καλώδιο
3. Συνδετήρας

RMU26003

Κουμπί σταματήματος κινητήρα

Το κουμπί σταματήματος του κινητήρα σβήνει τη μηχανή όταν πατηθεί.

F2.5A

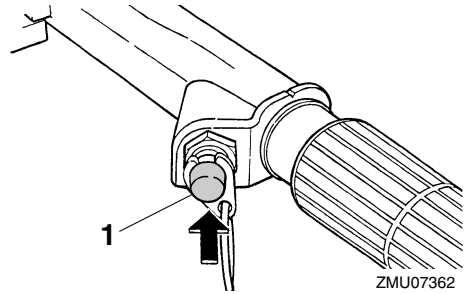

1. Κουμπί σταματήματος κινητήρα

F4B, F5A, F6C

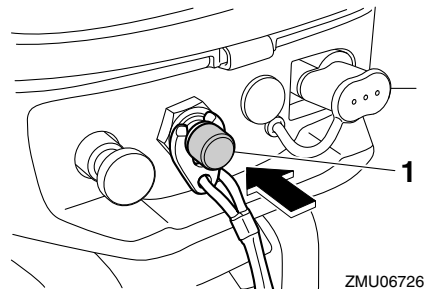

1. Κουμπί σταματήματος κινητήρα

RMU26013

Κουμπί τσοκ για τραβηχτό τύπο

Για να τροφοδοτήσετε τον κινητήρα με το πλούσιο μίγμα καυσίμου που χρειάζεται για να πάρει μπροστά, τραβήξτε έξω αυτό το κουμπί.

F2.5A

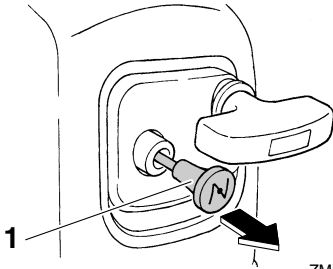

ZMU07363

1. Κουμπί τσοκ

F4B, F5A, F6C

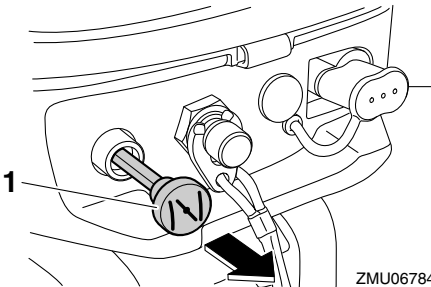

ZMU06784

1. Κουμπί τσοκ

RMU39723

Τάπα σύνδεσης καυσίμου (F4B, F5A, F6C)

Η σύνδεση του καυσίμου είναι εφοδιασμένη με μια τάπα σύνδεσης καυσίμου. **ΠΡΟΕΙΔΟΠΟΙΗΣΗ!** Όταν δεν χρησιμοποιείτε φορητό δοχείο καυσίμου, τοποθετείτε την τάπα στην σύνδεση του καυσίμου. Αλλιώς μπορεί να προκληθεί τραυματισμός από κατά λάθος χτύπημα στη σύνδεση του καυσίμου.

[RWM02411]

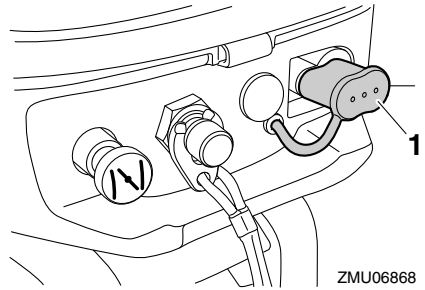

ZMU06868

1. Τάπα σύνδεσης καυσίμου

RMU26074

Λαβή κορδονιέρας

Η λαβή της κορδονιέρας χρησιμοποιείται για το χειροκίνητο άναμμα του κινητήρα.

F2.5A

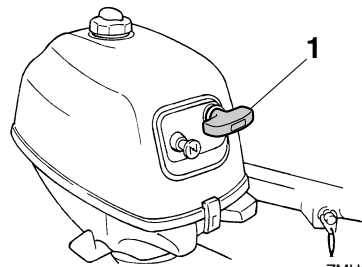

ZMU07364

1. Λαβή κορδονιέρας

F4B, F5A, F6C

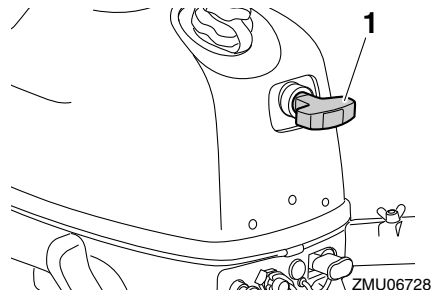

ZMU06728

1. Λαβή κορδονιέρας

Τμήματα

RMU42820

Ρυθμιστής τριβής τιμονιού

RWM02270



ΠΡΟΕΙΔΟΠΟΙΗΣΗ

Μην σφίγγετε υπερβολικά τον ρυθμιστή τριβής του τιμονιού. Αν υπάρχει πολλή αντίσταση, θα είναι δύσκολο να χειριστείτε το πηδάλιο, πράγμα που μπορεί να οδηγήσει σε ατύχημα.

Ο ρυθμιστής τριβής του τιμονιού προσφέρει ρυθμιζόμενη αντίσταση στο μηχανισμό του τιμονιού και μπορεί να ρυθμιστεί σύμφωνα με την προτίμηση του χειριστή. Ο ρυθμιστής τριβής του τιμονιού βρίσκεται πάνω στον βραχίονα περιστροφής ή στην αριστερή πλευρά της εξωλέμβιας μηχανής.

F2.5A

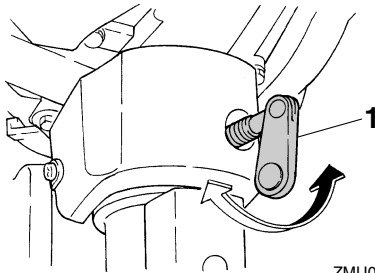

ZMU07365

1. Ρυθμιστής τριβής τιμονιού

F4B, F5A, F6C

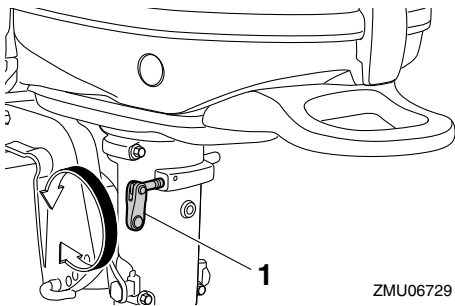

ZMU06729

1. Ρυθμιστής τριβής τιμονιού

Για να αυξήσετε την αντίσταση, στρέψτε τον ρυθμιστή τριβής του τιμονιού δεξιόστροφα.

Για να μειώσετε την αντίσταση, στρέψτε το ρυθμιστή τριβής του τιμονιού προς τα αριστερά.

RMU40101

Ράβδος κλίσης (πέιρος ανύψωσης)

Η ράβδος κλίσης (πέιρος κλίσης) χρησιμοποιείται για τη ρύθμιση της γωνίας κλίσης της εξωλέμβιας μηχανής σε σχέση με τη γωνία του καθρέφτη του σκάφους.

F2.5A

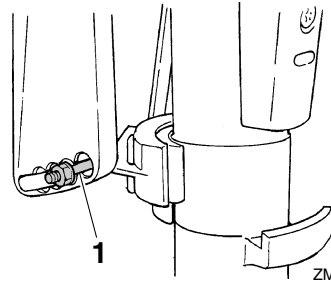

ZMU07366

1. Ράβδος κλίσης

F4B, F5A, F6C

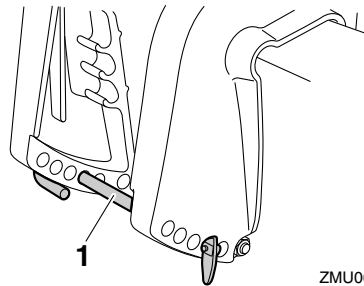

ZMU06843

1. Ράβδος κλίσης

RMU39363

Μηχανισμός ασφάλισης ανύψωσης (F4B, F5A, F6C)

Ο μηχανισμός ασφάλισης της ανύψωσης χρησιμοποιείται για να εμποδίσει την εξωλέμβια μηχανή να σηκωθεί έξω από το νερό όταν ο μοχλός αλλαγής ταχυτήτων είναι στην θέση όπισθεν.

Όταν ο μοχλός αλλαγής ταχυτήτων μετακινείται στη θέση όπισθεν, ο μηχανισμός ασφάλισης της

ανύψωσης λειτουργεί για να εμποδίσει την εξωλέμβια μηχανή να σηκωθεί.

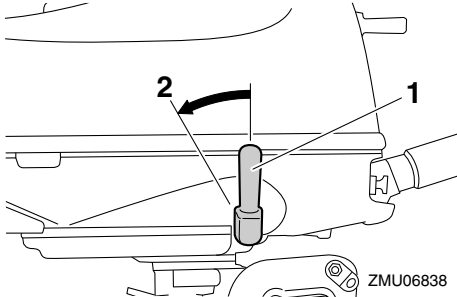

ZMU06838

1. Μοχλός ταχυτήτων
2. Θέση όπισθεν

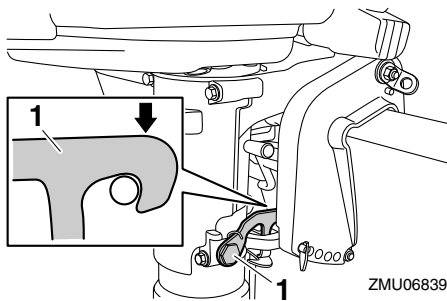

ZMU06839

1. Ασφάλεια ανύψωσης

Όταν ο μοχλός αλλαγής ταχυτήτων μετακινείται στην νεκρά ή την ταχύτητα πρόσω, η εξωλέμβια μηχανή μπορεί να ανυψωθεί.

RMU39832

Βραχίονας στήριξης ανύψωσης (F4B, F5A, F6C)

Χρησιμοποιήστε το βραχίονα στήριξης της ανύψωσης για να κρατήσετε την εξωλέμβια ανυψωμένη ή στη θέση για πλεύση σε ριχά νερά.

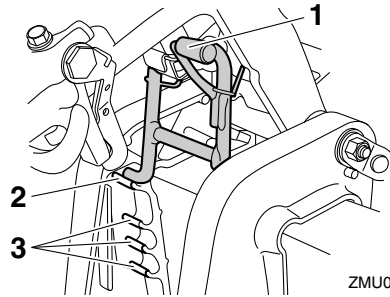

ZMU06731

1. Βραχίονας στήριξης ανύψωσης
2. Ανυψωμένη θέση
3. Θέση για πλεύση σε ριχά νερά

RMU42600

Μοχλός στήριξης ανύψωσης (F2.5A)

Για να κρατήσετε την εξωλέμβια ανυψωμένη, ασφαλίστε τον μοχλό στήριξης της ανύψωσης στον βραχίονα στήριξης.

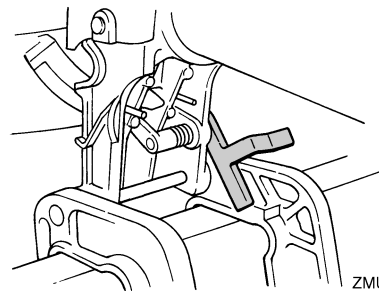

ZMU02345

RCM00660

ΠΡΟΣΟΧΗ

Μην χρησιμοποιείτε το μοχλό ή τον πείρο στήριξης της ανύψωσης όταν ρυμουλκείτε τη μηχανή, γιατί μπορεί να φύγει με το κούνημα από τη στήριξη και να πέσει. Αν δεν μπορείτε να ρυμουλκήσετε τη μηχανή στην κανονική θέση λειτουργίας, χρησιμοποιήστε μια πρόσθετη διάταξη στήριξης για να την ασφαλίσετε στην ανυψωμένη θέση.

RMU39263

Μοχλός ασφάλισης καπακιού

Ο μοχλός ασφάλισης του καπακιού χρησιμοποιείται για το κλείδωμα του καπακιού.

Τμήματα

F2.5A

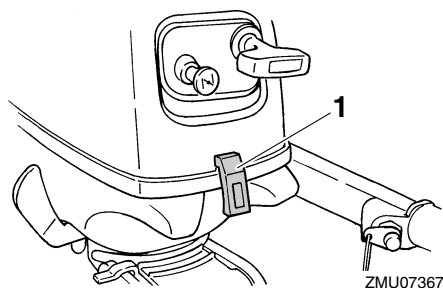

1. Μοχλός ασφάλισης του καπακιού

F2.5A

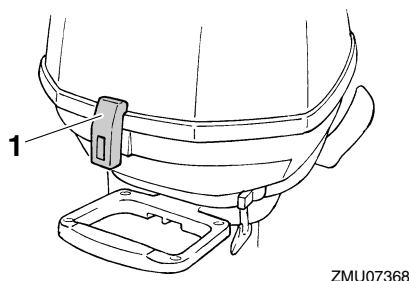

1. Μοχλός ασφάλισης του καπακιού

F4B, F5A, F6C

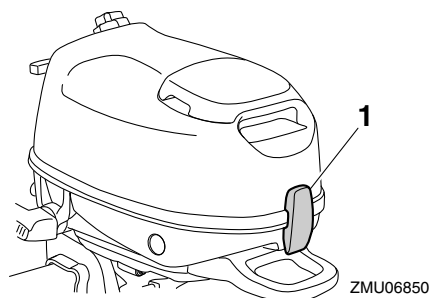

1. Μοχλός ασφάλισης του καπακιού

RMU42850

Χειρολαβή μεταφοράς

F2.5A

Υπάρχει μια χειρολαβή μεταφοράς στο πίσω μέρος της εξωλέμβιας μηχανής. Σας επιτρέπει να

μεταφέρετε εύκολα την εξωλέμβια μηχανή με το ένα χέρι.

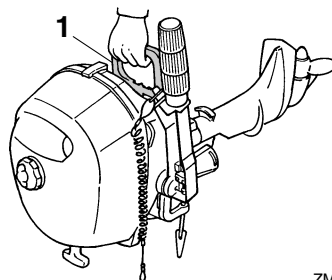

1. Χειρολαβή μεταφοράς

F4B, F5A, F6C

Η χειρολαβή μεταφοράς χρησιμοποιείται για τη μεταφορά της εξωλέμβιας μηχανής. Για πληροφορίες σχετικά με τη μεταφορά της εξωλέμβιας μηχανής, αναφερθείτε στη σελίδα 60.

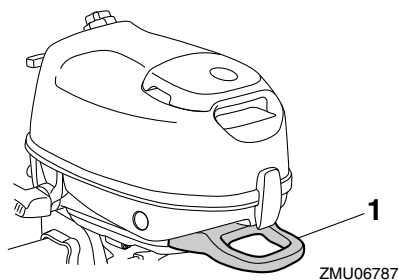

1. Χειρολαβή μεταφοράς

RMU39731

Εγκατάσταση

Οι πληροφορίες αυτού του τμήματος προορίζονται μόνο για αναφορά. Δεν είναι δυνατόν να δώσουμε πλήρεις οδηγίες για κάθε πιθανό συνδυασμό σκάφους και μηχανής. Η σωστή τοποθέτηση εξαρτάται εν μέρει από την εμπειρία και τον συγκεκριμένο συνδυασμό σκάφους-μηχανής.

RWM02341

ΠΡΟΕΙΛΟΠΟΙΗΣΗ

- Η υπερβολική ταχύτητα του σκάφους μπορεί να προκαλέσει σοβαρή αστάθεια. Μην τοποθετείτε εξωλέμβια μηχανή με μεγαλύτερη ιπποδύναμη από την μέγιστη που αναγράφεται στην πλάκα προδιαγραφών του σκάφους. Αν το σκάφος δεν έχει πλάκα προδιαγραφών επικοινωνήστε με τον κατασκευαστή του σκάφους.
- Λάθος τοποθέτηση της εξωλέμβιας μηχανής μπορεί να οδηγήσει σε επικίνδυνες καταστάσεις όπως κακό χειρισμό, απώλεια ελέγχου ή κίνδυνο πυρκαγιάς. Αν δεν μπορείτε να τοποθετήσετε σωστά την εξωλέμβια, συμβουλευτείτε τον αντιπρόσωπο της Yamaha.

RMU42940

Τοποθέτηση της εξωλέμβιας μηχανής F2.5A

RWM01720

ΠΡΟΕΙΛΟΠΟΙΗΣΗ

Ο αντιπρόσωπος ή κάποιος άλλος έμπειρος στη σωστή τοποθέτηση εξωλέμβιων μηχανών θα σας δείξει πώς να τοποθετήσετε την εξωλέμβια σας.

Η εξωλέμβια πρέπει να τοποθετείται έτσι ώστε το σκάφος να είναι καλά ισορροπημένο. Αλλιώς, θα είναι δύσκολη η οδήγηση. Στα σκάφη με μία μηχανή, τοποθετήστε την εξωλέμβια πάνω στην κεντρική γραμμή (γραμμή της καρίνας) του σκάφους.

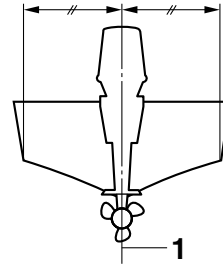

ZMU01760

1. Κεντρική γραμμή (γραμμή καρίνας)

F4B, F5A, F6C

RWM02300

ΠΡΟΕΙΛΟΠΟΙΗΣΗ

Μην κρατάτε το καπάκι ή τη λαγουδέρα όταν τοποθετείτε ή αφαιρείτε την εξωλέμβια μηχανή. Αλλιώς, η εξωλέμβια μπορεί να πέσει.

1. Η εξωλέμβια μηχανή πρέπει να τοποθετείται όταν το σκάφος είναι στη στεριά. Αν το σκάφος είναι στο νερό, βγάλτε το στην στεριά.
2. Για να μην κινείται το τιμόνι, στρέψτε τον ρυθμιστή τριβής προς τα δεξιά.

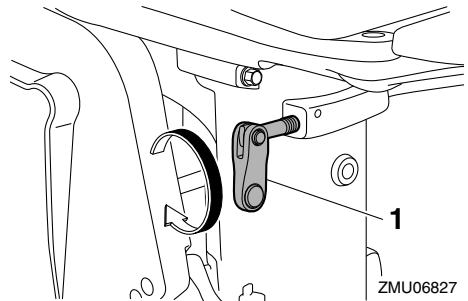

1. Ρυθμιστής τριβής τιμονιού
3. Στρέψτε τη λαγουδέρα 180° ώστε να σηματοδεύει προς τα πίσω.

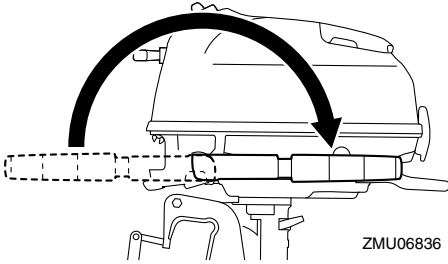

4. Κρατήστε τη χειρολαβή μεταφοράς και τη λαβή της μπροστινής πλευράς της λεκάνης και σηκώστε την εξωλέμβια μαζί με κάποιον άλλο.

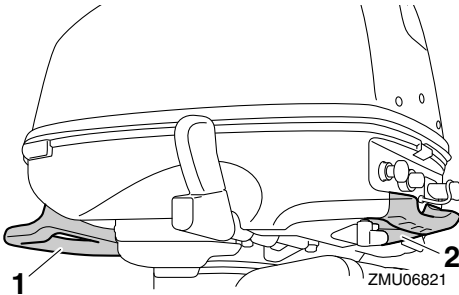

1. Χειρολαβή μεταφοράς
2. Χειρολαβή

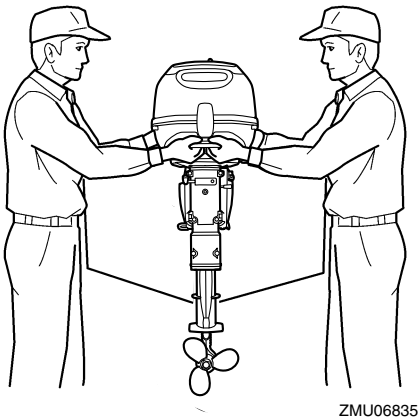

5. Στηρίξτε την εξωλέμβια μηχανή στην κεντρική γραμμή (γραμμή της καρίνας) του σκάφους και βεβαιωθείτε ότι το ίδιο το σκάφος είναι καλά ισορροπημένο. Αλλιώς, θα είναι δύσκολη η οδήγηση. Για σκάφη χωρίς καρίνα ή ασύμμετρα, επικοινωνήστε με τον αντιπρόσωπο.

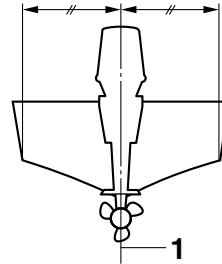

1. Κεντρική γραμμή (γραμμή καρίνας)
6. Στρέψτε τον ρυθμιστή τριβής του τιμονιού δεξιόστροφα για να ρυθμίσετε την τριβή του τιμονιού σύμφωνα με την προτίμηση του οδηγού. **ΠΡΟΕΙΔΟΠΟΙΗΣΗ!** Αν υπάρχει υπερβολική αντίσταση, θα είναι δύσκολο να κάνετε ελιγμούς, πράγμα που μπορεί να οδηγήσει σε ατύχημα. [RWM00721]

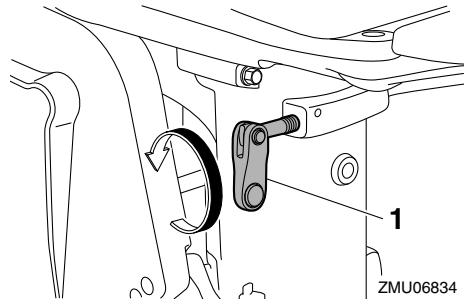

1. Ρυθμιστής τριβής τιμονιού

RMU39741

Ύψος τοποθέτησης

Για να κινείται το σκάφος όσο το δυνατόν πιο αποτελεσματικά, η αντίσταση του νερού στο σκάφος και την εξωλέμβια πρέπει να είναι όσο πιο μικρή γίνεται. Το ύψος τοποθέτησης της εξωλέμ-

βιας επηρεάζει σημαντικά την αντίσταση του νερού. Αν το ύψος τοποθέτησης είναι πολύ ψηλό μπορεί να δημιουργηθεί σπηλαιώση, πράγμα που μειώνει την ώθηση. Και αν τα άκρα της προπέλας βρεθούν στον αέρα, οι στροφές του κινητήρα θα ανέβουν αφύσικα και θα προκαλέσουν υπερθέρμανση. Αν το ύψος τοποθέτησης είναι πολύ χαμηλό, η αντίσταση του νερού αυξάνεται και συνεπώς η απόδοση του κινητήρα μειώνεται. Τοποθετήστε την εξωλέμβια μηχανή ώστε η πλάκα κατά της σπηλαιώσης να είναι μεταξύ του κάτω μέρους του σκάφους και ενός επιπέδου 25 mm (1 in) πιο κάτω.

F2.5A

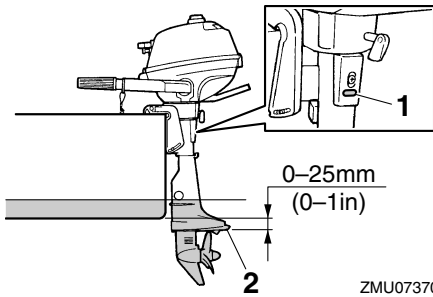

ZMU07370

1. Τρύπα ρελαντί
2. Πλάκα κατά της σπηλαιώσης

F4B, F5A, F6C

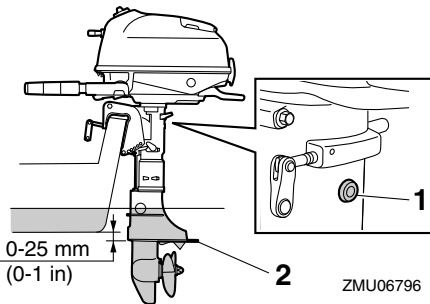

ZMU06796

1. Τρύπα ρελαντί
2. Πλάκα κατά της σπηλαιώσης

RCM02170

ΠΡΟΣΟΧΗ

- Βεβαιωθείτε ότι η τρύπα ρελαντί είναι αρκετά ψηλά ώστε να μην περνά νερό στο εσωτερικό του κινητήρα, ακόμα κι αν το σκάφος είναι ακίνητο με το μέγιστο φορτίο.
- Λάθος ύψος της μηχανής ή εμπόδια στην ομαλή ροή του νερού (όπως από τη σχεδίαση ή την κατάσταση του σκάφους) μπορεί να δημιουργήσουν ψεκασμό νερού στον αέρα ενώ το σκάφος κινείται. Αν ο κινητήρας πιτσιλιέται συνεχώς από σταγονίδια νερού, μπορεί να περάσει αρκετό νερό μέσα από το άνοιγμα της εισαγωγής του καπακιού και να προκαλέσει σοβαρή βλάβη. Εξαλείψτε την αιτία του ψεκασμού νερού στον αέρα.

ΣΗΜΕΙΩΣΗ:

- Το ιδανικό ύψος τοποθέτησης της εξωλέμβιας επηρεάζεται από το συνδυασμό σκάφους-μηχανής και την επιθυμητή χρήση. Οι δοκιμές σε διαφορετικά ύψη βοηθούν στον καθορισμό του ιδανικού ύψους τοποθέτησης. Συμβουλευτείτε τον αντιπρόσωπο της Yamaha ή τον κατασκευαστή του σκάφους για πληροφορίες σχετικά με τον καθορισμό του κατάλληλου ύψους τοποθέτησης.
- Για οδηγίες σχετικά με τη ρύθμιση της γωνίας κλίσης της εξωλέμβιας μηχανής, αναφερθείτε στη σελίδα 52.

RMU39752

Στήριξη της εξωλέμβιας μηχανής

1. Τοποθετήστε την εξωλέμβια πάνω στον καθρέφτη έτσι ώστε να βρίσκεται όσο τον δυνατόν πιο κοντά στο κέντρο. Σφίξτε τις βίδες του σφιχτήρα ομοιόμορφα και σφιχτά. Ελέγχετε τις βίδες του σφιχτήρα από καιρό σε καιρό κατά τη λειτουργία της εξωλέμβιας γιατί μπορεί να χαλαρώσουν από τις δονήσεις του κινητήρα. **ΠΡΟΕΙΔΟΠΟΙΗΣΗ!** Αν οι βίδες του σφιχτήρα είναι χαλαρές, μπορεί να πέσει η εξωλέμβια ή να κινείται

Εγκατάσταση

πάνω στον καθρέφτη. Αυτό μπορεί να προκαλέσει απώλεια ελέγχου και σοβαρό τραυματισμό. Βεβαιωθείτε ότι οι βίδες του σφιχτήρα είναι καλά σφιγμένες. Περιστασιακά, ελέγχετε το σφίξιμο των βιδών στη διάρκεια της λειτουργίας. [RWM00642]

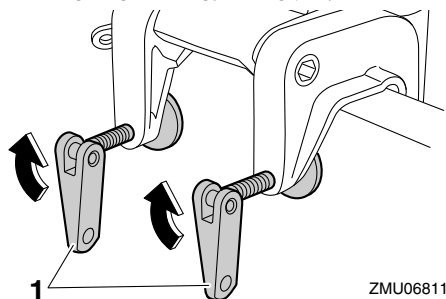

1. Βίδα σφιχτήρα
2. Συνδέστε το ένα άκρο στον βρόγχο του καλωδίου ασφαλείας και το άλλο άκρο σε ένα ασφαλές σημείο στο σκάφος. Αλλιώς, η μηχανή μπορεί να χαθεί αν πέσει κατά λάθος από τον καθρέφτη.

F2.5A

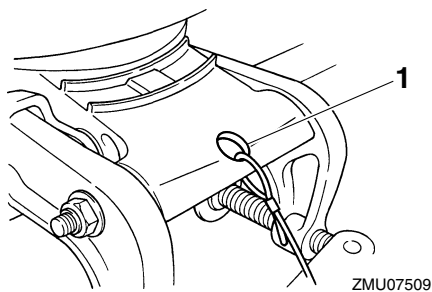

1. Βρόγχος καλωδίου ασφαλείας

F4B, F5A, F6C

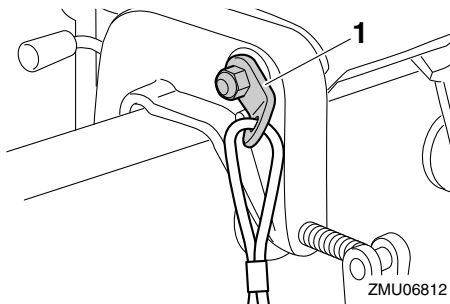

1. Βρόγχος καλωδίου ασφαλείας

RMU36381

Πρώτη φορά λειτουργίας

RMU36391

Βάλτε λάδι κινητήρα

Η μηχανή αποστέλλεται από το εργοστάσιο χωρίς λάδι κινητήρα. Αν ο αντιπρόσωπος δεν έχει βάλει λάδι, θα πρέπει να το κάνετε εσείς προτού βάλετε μπροστά τον κινητήρα. **ΠΡΟΣΟΧΗ: Βεβαιωθείτε ότι ο κινητήρας έχει λάδι πριν την πρώτη χρήση ώστε να αποφύγετε το ενδεχόμενο σοβαρής βλάβης.** [RCM01781]

Η μηχανή αποστέλλεται με το ακόλουθο αυτοκόλλητο, που θα πρέπει να το αφαιρέσετε μετά την πρώτη τροφοδοσία με λάδι. Για περισσότερες πληροφορίες σχετικά με τον έλεγχο της στάθμης του λαδιού, αναφερθείτε στη σελίδα 37.



ZMU01710

RMU30174

Στρώσιμο του κινητήρα

Η νέα σας μηχανή απαιτεί μια περίοδο στρώσιματος ώστε οι επιφάνειες των κινούμενων μερών που έρχονται σε επαφή να φθαρούν ομοιόμορφα. Το σωστό στρώσιμο βοηθά στο να έχει ο κινητήρας τις σωστές επιδόσεις και μεγαλύτερη διάρκεια ζωής. **ΠΡΟΣΟΧΗ: Αν δεν εκτελέσετε τη διαδικασία στρώσιματος θα μειωθεί η διάρκεια ζωής του κινητήρα και μπορεί ακόμα και να πάθει ζημιά.** [RCM00801]

RMU40060

Διαδικασία για τα τετράχρονα μοντέλα

Η νέα σας μηχανή απαιτεί μια περίοδο στρώσιματος 10 ωρών ώστε οι επιφάνειες των κινούμενων μερών που έρχονται σε επαφή να φθαρούν ομοιόμορφα.

ΣΗΜΕΙΩΣΗ:

Λειτουργήστε τον κινητήρα στο νερό, με φορτίο (με ταχύτητα και με προπέλα τοποθετημένη) ως ακολούθως. Για τις 10 ώρες στρώσιματος της μηχανής αποφύγετε εκτεταμένο ρελαντί, ταραγμένα νερά και περιοχές με κίνηση.

1. Για την πρώτη ώρα λειτουργίας:
Λειτουργήστε τη μηχανή σε διάφορες ταχύτητες μέχρι τις 2000 στροφές/λεπτό ή περίπου με το γκάτζι στη μέση της διαδρομής.
2. Για τη δεύτερη ώρα λειτουργίας:
Λειτουργήστε τη μηχανή στις 3000 στροφές/λεπτό ή περίπου με το γκάτζι στα τρία τέταρτα της διαδρομής.
3. Υπόλοιπες 8 ώρες:
Λειτουργήστε τον κινητήρα με οποιαδήποτε ταχύτητα. Όμως, αποφύγετε να τον λειτουργείτε με το γκάτζι στο τέρμα για πάνω από 5 λεπτά κάθε φορά.
4. Μετά τις πρώτες 10 ώρες:
Λειτουργήστε κανονικά τον κινητήρα.

RMU36400

Μάθετε το σκάφος σας

Το κάθε σκάφος συμπεριφέρεται διαφορετικά. Να οδηγείτε προσεκτικά ώσπου να μάθετε πώς συμπεριφέρεται το σκάφος σας κάτω από διαφορετικές συνθήκες και με διαφορετικές γωνίες κλίσης (δείτε σελίδα 52).

RMU36413

Έλεγχοι πριν βάλτε μπροστά τη μηχανή

RWM01921

ΠΡΟΕΙΔΟΠΟΙΗΣΗ

Αν κάποιο σημείο του τμήματος “Έλεγχοι πριν βάλτε μπροστά τη μηχανή” δεν λειτουργεί σωστά, πηγαίνετε το για έλεγχο και επισκευή πριν χρησιμοποιήσετε την εξωλέμβια μηχανή. Αλλιώς, μπορεί να προκληθεί ατύχημα.

Λειτουργία

RCM00120

ΠΡΟΣΟΧΗ

Μην βάζετε μπροστά τον κινητήρα έξω από το νερό. Μπορεί να προκληθεί υπερθέρμανση και σοβαρή ζημιά στον κινητήρα.

RMU36560

Στάθμη καυσίμου

Βεβαιωθείτε ότι έχετε αρκετό καύσιμο για το ταξίδι σας. Ένας καλός κανόνας είναι να χρησιμοποιείτε 1/3 του καυσίμου για να πάτε στον προορισμό σας, 1/3 για να επιστρέψετε και 1/3 ως απόθεμα έκτακτης ανάγκης. Με το σκάφος επίπεδο σε τρέιλερ ή μέσα στο νερό, ελέγξτε τη στάθμη του καυσίμου. Για οδηγίες σχετικά με τον ανεφοδιασμό με καύσιμο, αναφερθείτε στη σελίδα 39.

RMU43710

Αφαίρεση του καπακιού

Για τους ακόλουθους ελέγχους, αφαιρέστε το καπάκι από τη λεκάνη. Για να αφαιρέσετε το καπάκι, τραβήξτε τον(τους) μοχλό(ούς) ασφάλισης του καπακιού επάνω και σηκώστε το καπάκι.

F2.5A

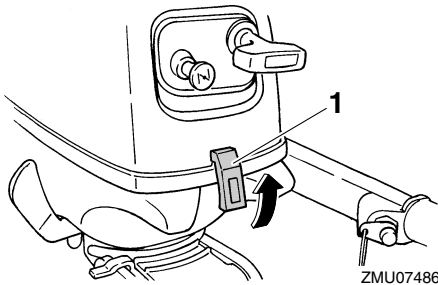

ZMU07486

1. Μοχλός ασφάλισης του καπακιού

F2.5A

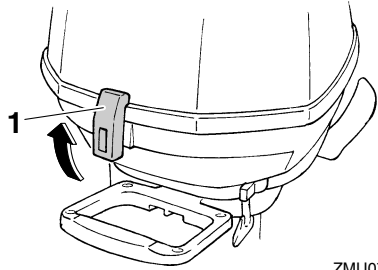

ZMU07487

1. Μοχλός ασφάλισης του καπακιού

F4B, F5A, F6C

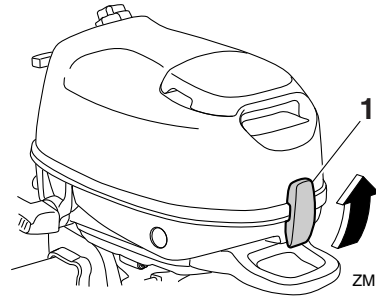

ZMU06732

1. Μοχλός ασφάλισης του καπακιού

RMU36442

Σύστημα καυσίμου

RWM00060

ΠΡΟΕΙΔΟΠΟΙΗΣΗ

Η βενζίνη και οι αναθυμιάσεις της είναι εξαιρετικά εύφλεκτες και εκρηκτικές ύλες. Μην καπνίζετε όταν βάζετε καύσιμο στην εξωλέμβια και μείνετε μακριά από σπίθες, φλόγες ή άλλες πηγές ανάφλεξης.

RWM00910

ΠΡΟΕΙΔΟΠΟΙΗΣΗ

Η διαρροή καυσίμου μπορεί να προκαλέσει φωτιά ή έκρηξη.

- Ελέγχετε τακτικά για διαρροές καυσίμου.
- Αν βρείτε κάποια διαρροή, το σύστημα καυσίμου θα πρέπει να επισκευαστεί από έμπειρο μηχανικό. Ακατάλληλες επισκευές μπο-

ρεί να κάνουν επισφαλή τη χρήση της εξω-λέμβιας.

RMU36451

Έλεγχος για διαρροές καυσίμου

- Ελέγξτε για διαρροές καυσίμου ή αναθυμιάσεις βενζίνης στο σκάφος.
- Ελέγξτε για διαρροή καυσίμου από το σύστημα καυσίμου.
- Ελέγξτε το δοχείο καυσίμου και τους αγωγούς του καυσίμου για ρωγμές, φουσκώματα ή άλλες ζημιές.

RMU42970

Χειριστήρια

F2.5A

- Στρέψτε τη λαγουδέρα εντελώς αριστερά και δεξιά για να βεβαιωθείτε ότι λειτουργεί ομαλά.
- Στρέψτε τη χειρολαβή του γκαζιού από την εντελώς κλειστή στην εντελώς ανοικτή θέση. Βεβαιωθείτε ότι γυρίζει ομαλά και ότι επιστρέφει πλήρως στην εντελώς κλειστή θέση.
- Ελέγξτε για χαλαρές ή κατεστραμμένες συνδέσεις της ντίζας του γκαζιού και των ταχυτήτων.

F4B, F5A, F6C

- Στρέψτε τη λαγουδέρα εντελώς αριστερά και δεξιά για να βεβαιωθείτε ότι λειτουργεί ομαλά.
- Στρέψτε το μοχλό του γκαζιού από την εντελώς κλειστή στην εντελώς ανοικτή θέση. Βεβαιωθείτε ότι ο μοχλός του γκαζιού γυρίζει ομαλά και ότι επιστρέφει πλήρως στην εντελώς κλειστή θέση.
- Ελέγξτε για χαλαρές ή κατεστραμμένες συνδέσεις της ντίζας του γκαζιού και της σύνδεσης των ταχυτήτων.

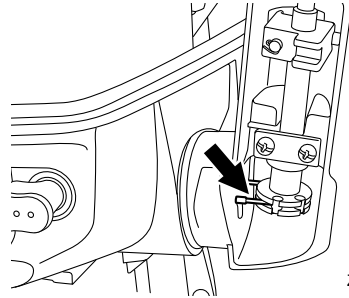

ZMU06851

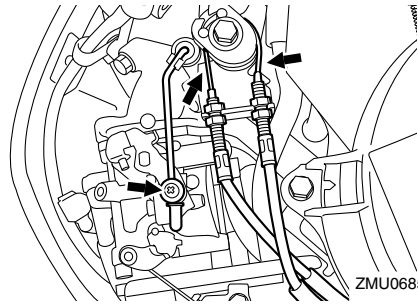

ZMU06852

- Ελέγξτε τη σύνδεση των ταχυτήτων και το καλώδιο προστασίας από εκκίνηση με ταχύτητα για χαλαρές ή κατεστραμμένες συνδέσεις.

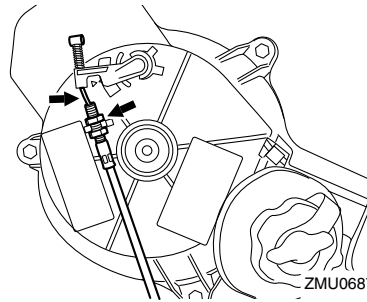

ZMU06874

RMU36483

Καλώδιο (κορδόνι) σταματήματος του κινητήρα

Εξετάστε το καλώδιο σταματήματος του κινητήρα και τον συνδετήρα για ζημιές όπως κοψίματα, σπασίματα ή φθορά.

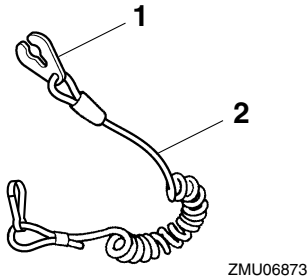

1. Συνδετήρας
2. Καλώδιο

RMU42860

Λάδι κινητήρα F2.5A

1. Τοποθετήστε την εξωλέμβια σε κάθετη θέση (χωρίς κλίση).
2. Αφαιρέστε το καπάκι.
3. Ελέγξτε τη στάθμη του λαδιού από το παράθυρο ελέγχου στάθμης λαδιού για να βεβαιωθείτε ότι είναι κάπου μεταξύ της μέγιστης και της ελάχιστης ένδειξης. Προσθέστε λάδι αν είναι κάτω από την ένδειξη της ελάχιστης στάθμης ή αδειάστε το επιπλέον λάδι αν είναι πάνω από την ένδειξη της μέγιστης στάθμης.

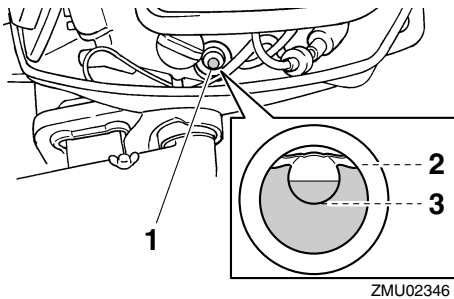

1. Παράθυρο ελέγχου στάθμης λαδιού
2. Πάνω ένδειξη
3. Κάτω σημάδι

F4B, F5A, F6C

1. Τοποθετήστε την εξωλέμβια σε κάθετη θέση (χωρίς κλίση). **ΠΡΟΣΟΧΗ:** Αν η μηχανή

δεν είναι σε επίπεδη θέση, η στάθμη του λαδιού που δείχνει η ράβδος μέτρησης δεν θα είναι ακριβής. [RCM01790]

2. Αφαιρέστε την τάπα του δοχείου λαδιού και σκουπίστε τον δείκτη στάθμης λαδιού.

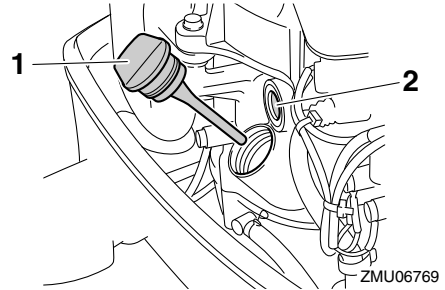

1. Τάπα δοχείου λαδιού
2. Παράθυρο ελέγχου λίπανσης λαδιού

ΣΗΜΕΙΩΣΗ:

Το παράθυρο ελέγχου της λίπανσης δεν δείχνει τη στάθμη του λαδιού του κινητήρα. Χρησιμοποιείτε το παράθυρο ελέγχου της λίπανσης για να βεβαιώνετε ότι ο κινητήρας λιπαίνεται με λάδι όταν λειτουργεί.

3. Τοποθετήστε την τάπα του δοχείου λαδιού και σφίξτε την καλά.
4. Αφαιρέστε πάλι την τάπα του δοχείου λαδιού και βεβαιωθείτε ότι η στάθμη του λαδιού στον δείκτη είναι κάπου μεταξύ της μέγιστης και της ελάχιστης ένδειξης. Αν η στάθμη του λαδιού δεν είναι στο σωστό επίπεδο, προσθέστε ή αφαιρέστε λάδι ώστε η στάθμη να είναι μεταξύ της μέγιστης και της ελάχιστης ένδειξης.

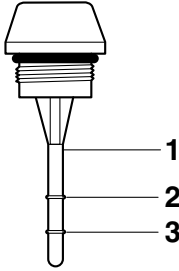

ZMU06737

1. Δείκτης στάθμης λαδιού
 2. Πάνω ένδειξη
 3. Κάτω σημάδι
5. Τοποθετήστε την τάπα του δοχείου λαδιού και σφίξτε την καλά.

RMU27153

Κινητήρας

- Ελέγξτε τον κινητήρα και τη στήριξη της μηχανής.
- Ελέγξτε για χαλαρές ή κατεστραμμένες συνδέσεις.
- Ελέγξτε την προπέλα για τυχόν ζημιές.
- Ελέγξτε για διαρροές λαδιού.

RMU42980

Τοποθέτηση του καπακιού

F2.5A

1. Βεβαιωθείτε ότι όλοι οι μοχλοί ασφάλισης του καπακιού είναι ανοικτοί.
 2. Βεβαιωθείτε ότι η ελαστική τσιμούχα εφαρμόζει σε όλη τη διαδρομή γύρω από τον κινητήρα.
 3. Τοποθετήστε το καπάκι πάνω στην τσιμούχα.
 4. Βεβαιωθείτε ότι εφαρμόζει σωστά στην ελαστική τσιμούχα.
 5. Μετακινήστε τους μοχλούς για να ασφαλίσει το καπάκι όπως δείχνει η εικόνα.
- ΠΡΟΣΟΧΗ:** Αν το καπάκι δεν τοποθετηθεί σωστά, ο ψεκασμός νερού κάτω από το καπάκι μπορεί να προκαλέσει βλάβη στον κινητήρα ή το καπάκι μπορεί να εκτιναχθεί στις υψηλές ταχύτητες. [RCM01991]

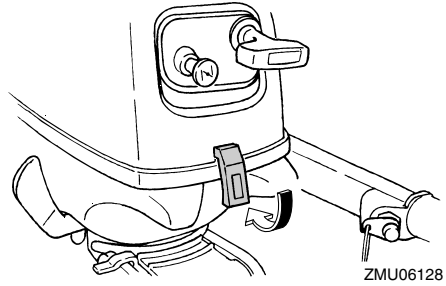

ZMU06128

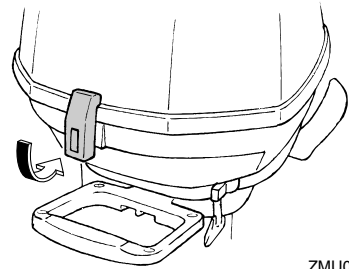

ZMU06130

Μετά την τοποθέτηση, ελέγξτε την εφαρμογή του καπακιού πιέζοντάς το με τα δύο χέρια. Αν είναι χαλαρό, πηγαίνετε το για επισκευή στον αντιπρόσωπο της Yamaha.

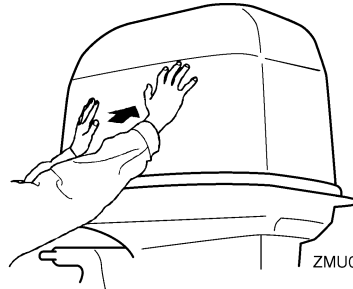

ZMU05175

F4B, F5A, F6C

1. Ελέγξτε την ελαστική τσιμούχα για τυχόν ζημιά. Αν η ελαστική τσιμούχα έχει ζημιά, αντικαταστήστε την στον αντιπρόσωπο της Yamaha.
2. Ευθυγραμμίστε την τάπα του δοχείου καυσίμου και τη λαβή της κορδονιέρας με τις τρύπες του στο καπάκι.

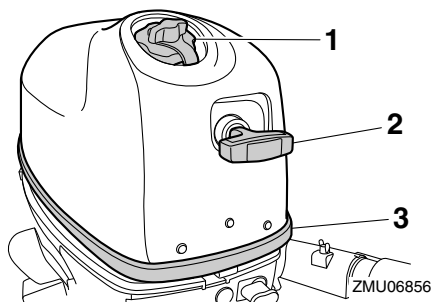

1. Τάπα δοχείου καυσίμου
 2. Λαβή κορδονιέρας
 3. Ελαστική τσιμούχα
3. Πιάστε το άγκιστρο του καπακιού στη λεκάνη και μετά βεβαιωθείτε ότι η τάπα του δοχείου καυσίμου και η λαβή της κορδονιέρας εφαρμόζουν σωστά στις τρύπες τους.

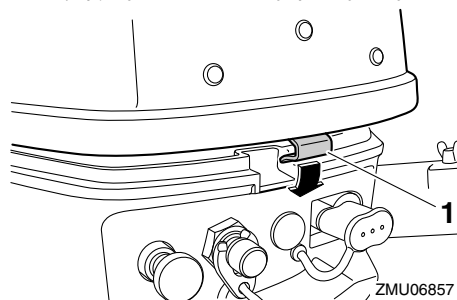

1. Άγκιστρο
4. Βεβαιωθείτε ότι η ελαστική τσιμούχα κάθεται σωστά ανάμεσα στο καπάκι και τη λεκάνη.
5. Πιέστε τον μοχλό ασφάλισης του καπακιού κάτω για να ασφαλίσετε το καπάκι.

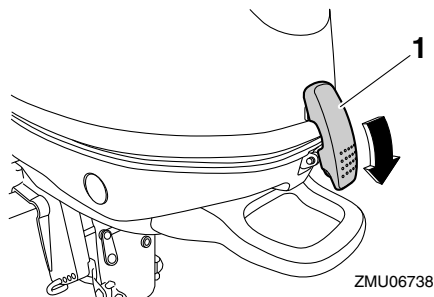

1. Μοχλός ασφάλισης του καπακιού
6. Ελέγξτε την εφαρμογή του καπακιού πιέζοντάς το με τα δύο χέρια. **ΠΡΟΣΟΧΗ:** Αν το καπάκι δεν τοποθετηθεί σωστά, ο ψεκασμός νερού κάτω από το καπάκι μπορεί να προκαλέσει βλάβη στον κινητήρα ή το καπάκι μπορεί να εκτιναχθεί στις υψηλές ταχύτητες. [RCM01991]

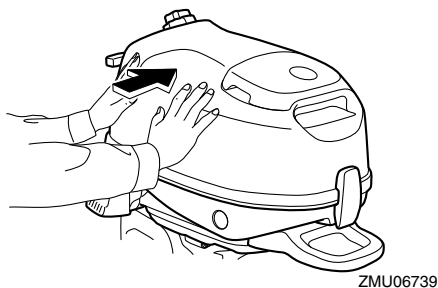

RMU39873

Ανεφοδιασμός με καύσιμο

RWM01950

⚠ ΠΡΟΕΙΔΟΠΟΙΗΣΗ

Βεβαιωθείτε ότι η εξωλέμβια είναι καλά στερεωμένη στον καθρέφτη ή σε μια σταθερή βάση.

RWM01830

⚠ ΠΡΟΕΙΔΟΠΟΙΗΣΗ

- Η βενζίνη και οι αναθυμιάσεις της είναι εξαιρετικά εύφλεκτα και εκρηκτικά υλικά. Πάντα να ακολουθείτε αυτή τη διαδικασία για

τον ανεφοδιασμό με καύσιμο ώστε να μειώσετε το ενδεχόμενο πυρκαγιάς και έκρηξης.

- Η βενζίνη είναι δηλητηριώδης και μπορεί να προκαλέσει τραυματισμό ή θάνατο. Να είστε προσεκτικοί με τη βενζίνη. Ποτέ μην ρουφάτε καύσιμο με το στόμα. Αν καταπιείτε βενζίνη, εισπνεύσετε πολλούς ατμούς βενζίνης ή πάει βενζίνη στα μάτια σας, επικοινωνήστε αμέσως με έναν γιατρό. Αν χυθεί βενζίνη στο δέρμα σας, πλυθείτε αμέσως με σαπούνι και νερό. Αν χυθεί βενζίνη στα ρούχα σας, αλλάξτε τα.

Πριν προσθέσετε καύσιμο, ελέγξτε τα ακόλουθα σημεία:

- Αγκυροβολήστε το σκάφος σε καλά αεριζόμενο χώρο και σβήστε τη μηχανή. Αν το σκάφος είναι σε τρέιλερ, βεβαιωθείτε ότι είναι σταθεροποιημένο.
- Μην καπνίζετε και μείνετε μακριά από σπίθες, φλόγες, στατικό ηλεκτρισμό ή άλλες αιτίες ανάφλεξης.
- Αν χρησιμοποιείτε φορητό δοχείο για αποθήκευση και διάθεση καυσίμου, χρησιμοποιείτε μόνο ένα τοπικά εγκεκριμένο δοχείο BENZINHS.
- Για να αποφύγετε ηλεκτροστατικές σπίθες, αποφορτίστε το σώμα σας από τυχόν συσσώρευση στατικού ηλεκτρισμού πριν συμπληρώσετε με καύσιμο.

Τροφοδοσία του ενσωματωμένου δοχείου καυσίμου με καύσιμο

1. Αφαιρέστε την τάπα του δοχείου καυσίμου.

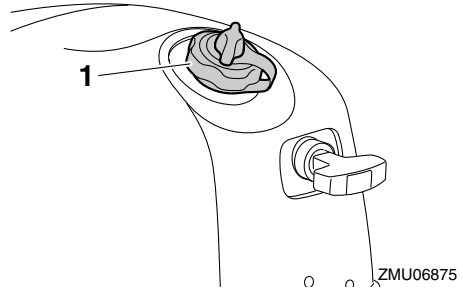

1. Τάπα δοχείου καυσίμου
2. Γεμίστε το δοχείο καυσίμου, αλλά όχι υπερβολικά. **ΠΡΟΕΙΔΟΠΟΙΗΣΗ! Μην παραγεμίσετε. Το καύσιμο διαστέλλεται και μπορεί να υπερχειλίσει αν αυξηθεί η θερμοκρασία.** [RWM02610]

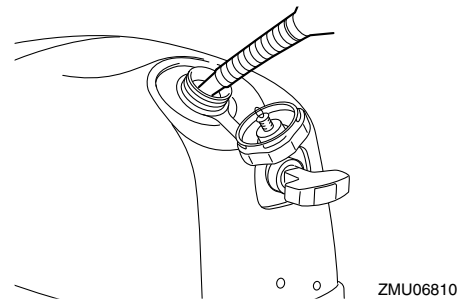

Χωρητικότητα δοχείου καυσίμου (ενσωματωμένου):

- F2.5AMH 0.9 L (0.24 US gal, 0.20 Imp.gal)
- F4BMH 1.1 L (0.29 US gal, 0.24 Imp.gal)
- F5AMH 1.1 L (0.29 US gal, 0.24 Imp.gal)
- F6CMH 1.1 L (0.29 US gal, 0.24 Imp.gal)

3. Σφίξτε καλά την τάπα του δοχείου καυσίμου.
4. Αν χυθεί βενζίνη, σκουπίστε την αμέσως με στεγνά πανιά. Απαλλαγείτε από τα πανιά σύμφωνα με τους τοπικούς νόμους ή κανονισμούς. Αν χρησιμοποιείτε φορητό δοχείο για αποθήκευση και διάθεση καυσίμου, χρησιμοποιείτε μόνο ένα τοπικά εγκεκριμένο δοχείο BENZINHS.

Λειτουργία

Ανεφοδιασμός του φορητού δοχείου καυσίμου (προαιρετικό) με καύσιμο (F4B, F5A, F6C)

1. Αποσυνδέστε το σωλήνα καυσίμου και μετά τοποθετήστε την τάπα της σύνδεσης καυσίμου. **ΠΡΟΕΙΔΟΠΟΙΗΣΗ!** Όταν δεν χρησιμοποιείτε φορητό δοχείο καυσίμου, τοποθετείτε την τάπα στην σύνδεση του καυσίμου. Αλλιώς μπορεί να προκληθεί τραυματισμός από κατά λάθος χτύπημα στη σύνδεση του καυσίμου. [RWM02411]

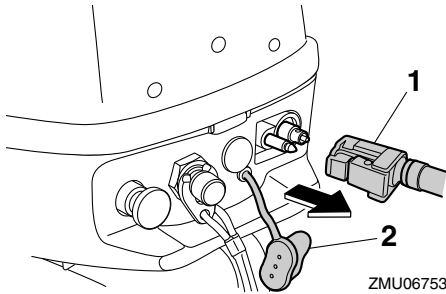

ZMU06753

1. Σωλήνας καυσίμου
 2. Τάπα σύνδεσης καυσίμου
2. Αφαιρέστε το φορητό δοχείο καυσίμου από το σκάφος.
 3. Αφαιρέστε την τάπα του δοχείου καυσίμου.

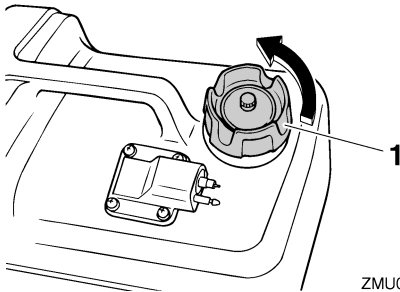

ZMU06846

1. Τάπα δοχείου καυσίμου
4. Γεμίστε το δοχείο καυσίμου, αλλά όχι υπερβολικά. **ΠΡΟΕΙΔΟΠΟΙΗΣΗ!** Μην παραγεμίζετε. Το καύσιμο διαστέλλεται και μπορεί να υπερχειλίσει αν αυξηθεί η θερμοκρασία. [RWM02610]

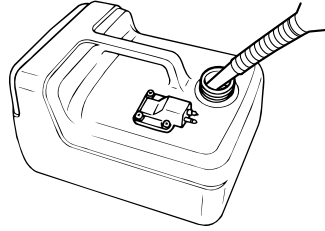

ZMU06832

5. Σφίξτε καλά την τάπα του δοχείου καυσίμου.
6. Αν χυθεί βενζίνη, σκουπίστε την αμέσως με στεγνά πανιά. Απαλλαγείτε από τα πανιά σύμφωνα με τους τοπικούς νόμους ή κανονισμούς. Αν χρησιμοποιείτε φορητό δοχείο για αποθήκευση και διάθεση καυσίμου, χρησιμοποιείτε μόνο ένα τοπικά εγκεκριμένο δοχείο BENZINHS.

RMU27452

Λειτουργία του κινητήρα

RWM00420

ΠΡΟΕΙΔΟΠΟΙΗΣΗ

- Πριν βάλετε μπροστά τον κινητήρα, βεβαιωθείτε ότι το σκάφος είναι καλά δεμένο και ότι μπορείτε να οδηγήσετε χωρίς εμπόδια. Βεβαιωθείτε ότι δεν υπάρχουν κολυμβητές στο νερό κοντά σας.
- Όταν ξεσφίγγετε τη βίδα εξαέρωσης, απελευθερώνονται αναθυμιάσεις βενζίνης. Η βενζίνη είναι εξαιρετικά εύφλεκτη και οι αναθυμιάσεις της είναι εύφλεκτες και εκρηκτικές. Μην καπνίζετε και απομακρυνθείτε από σπίθες και φλόγες όταν ξεσφίγγετε τη βαλβίδα εξαέρωσης.
- Το προϊόν αυτό εκπέμπει καυσαέρια που περιέχουν μονοξείδιο του άνθρακα, ένα άχρωμο και άοσμο αέριο που μπορεί να προκαλέσει εγκεφαλική βλάβη ή και θάνατο, αν εισπνευστεί. Τα συμπτώματά του είναι ναυτία, ζάλη και υπνηλία. Να αερίζετε καλά το τμήμα πεδαλιούχησης και τις καμπίνες του σκά-

φους. Μην φράζετε τις εξόδους των καυσαερίων.

RMU42871

Τροφοδοσία με καύσιμο

Τροφοδοσία με καύσιμο από το ενσωματωμένο δοχείο (F2.5A)

1. Ξεσφίξτε τη βίδα εξαέρωσης πάνω στο δοχείο καυσίμου κατά μία στροφή.

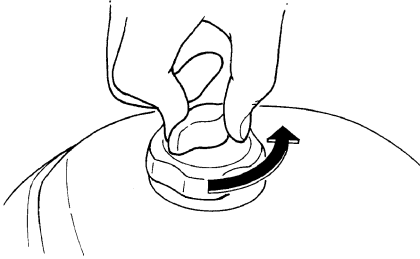

ZMU02359

2. Ανοίξτε το μοχλό παροχής καυσίμου.

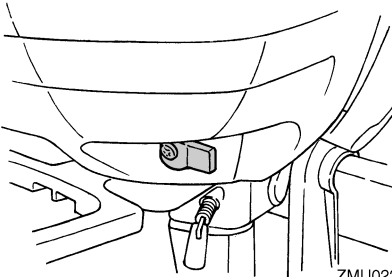

ZMU02229

Τροφοδοσία με καύσιμο από το ενσωματωμένο δοχείο (F4B, F5A, F6C)

1. Ξεσφίξτε τη βίδα εξαέρωσης κατά 1 ή 2 στροφές.

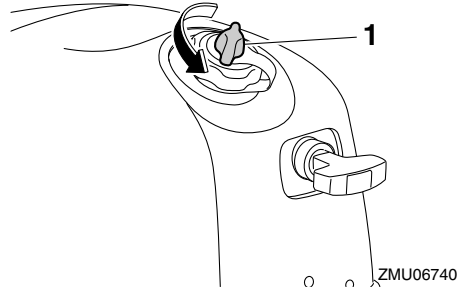

ZMU06740

1. Βίδα εξαέρωσης
2. Ευθυγραμμίστε το μοχλό παροχής καυσίμου με τη θέση του ενσωματωμένου δοχείου καυσίμου.

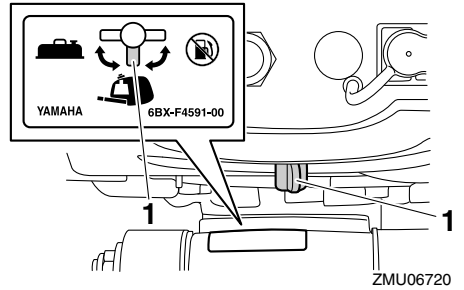

ZMU06720

1. Θέση ενσωματωμένου δοχείου καυσίμου
3. Αφαιρέστε το καπάκι και μετά πιέστε επανειλημμένα την αντλία εκκίνησης ώσπου να τη νιώσετε να σκληραίνει ελαφρά.

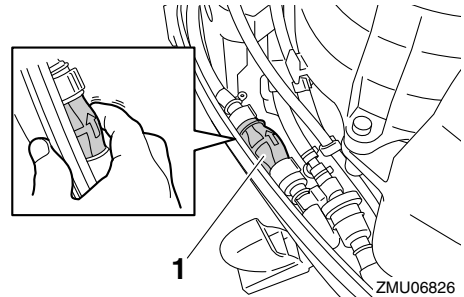

ZMU06826

1. Αντλία εκκίνησης
4. Τοποθετήστε το καπάκι.

Λειτουργία

Τροφοδοσία του φορητού δοχείου καυσίμου (προαιρετικό) με καύσιμο (F4B, F5A, F6C)

1. Ξεσφίξτε τη βίδα εξαέρωσης πάνω στο φορητό δοχείο καυσίμου κατά 2 ή 3 στροφές.

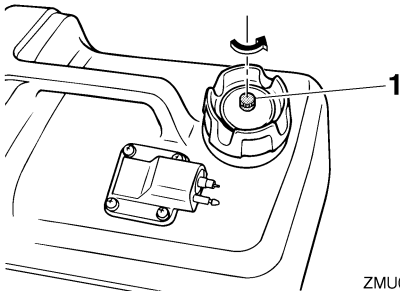

1. Βίδα εξαέρωσης
2. Αν υπάρχει καύσιμο στο ενσωματωμένο δοχείο καυσίμου, ξεσφίξτε τη βίδα εξαέρωσης κατά 1 ή 2 στροφές για να μην αυξηθεί η πίεση στο εσωτερικό του δοχείου λόγω διαστολής του καυσίμου.

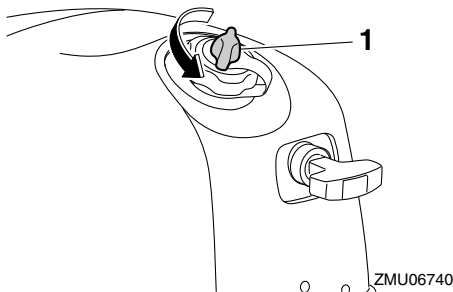

1. Βίδα εξαέρωσης
3. Αφαιρέστε την τάπα της σύνδεσης καυσίμου. Ευθυγραμμίστε τη σύνδεση του αγωγού καυσίμου με τη σύνδεση καυσίμου της μηχανής και συνδέστε καλά τον αγωγό καυσίμου μεταξύ του δοχείου και της εξωλέμβιας μηχανής ενώ σφίγγετε τη σύνδεση ώστε το βέλος της αντλίας εκκίνησης να δείχνει προς την εξωλέμβια μηχανή.

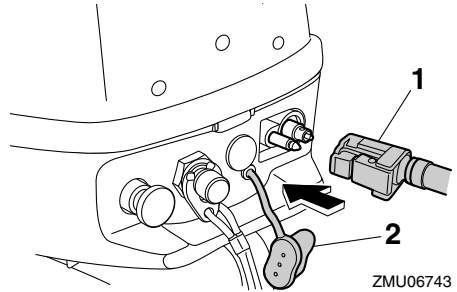

1. Σωλήνας καυσίμου
2. Τάπα σύνδεσης καυσίμου

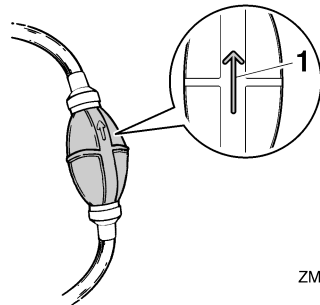

1. Βέλος
4. Ευθυγραμμίστε το μοχλό παροχής καυσίμου με τη θέση του φορητού δοχείου καυσίμου.

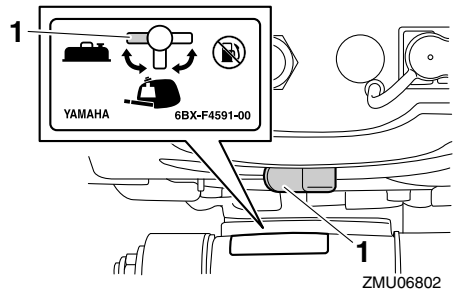

1. Θέση φορητού δοχείου καυσίμου
5. Τροφοδοτήστε το καρμπυρατέρ με καύσιμο πιέζοντας επανειλημμένα την αντλία εκκίνησης, με το βέλος να δείχνει επάνω, ώσπου να τη νιώσετε να σκληραίνει. Ενώ η μηχανή λειτουργεί, βεβαιωθείτε ότι το φορητό δοχείο καυσίμου είναι σε οριζόντια θέση. Αλ-

λιώς, δεν μπορεί να τραβηχτεί το καύσιμο από το δοχείο.

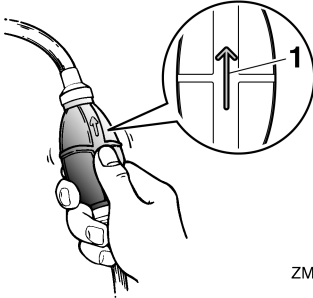

ZMU06848

1. Βέλος

RMU27494

Άναμμα του κινητήρα

RWM01600

ΠΡΟΕΙΔΟΠΟΙΗΣΗ

Πριν βάλετε μπροστά τη μηχανή, βεβαιωθείτε ότι το σκάφος είναι καλά δεμένο και ότι μπορείτε να αποφύγετε τυχόν εμπόδια. Βεβαιωθείτε ότι δεν υπάρχουν κολυμβητές στο νερό κοντά σας.

RMU42880

Χειροκίνητη εκκίνηση

RWM01840

ΠΡΟΕΙΔΟΠΟΙΗΣΗ

- Αν δεν συνδέσετε το καλώδιο σταματήματος, το σκάφος θα φύγει μακριά σε περίπτωση που πέσει ο οδηγός στο νερό. Συνδέστε το καλώδιο σταματήματος του κινητήρα σε ένα ασφαλές σημείο στα ρούχα, το χέρι ή το πόδι σας όταν οδηγείτε. Μην συνδέετε το καλώδιο σε ρούχα που μπορεί να σχιστούν. Προσέξτε μην πιαστεί κάπου το κορδόνι και δεν λειτουργήσει.
- Προσοχή μην τραβήξετε κατά λάθος το καλώδιο στη διάρκεια της κανονικής λειτουργίας. Απώλεια ισχύος κινητήρα σημαίνει σημαντική απώλεια ελέγχου του πηδαλιού. Επίσης, χωρίς ισχύ, το σκάφος μπορεί να επιβραδύνει απότομα. Αυτό μπορεί να πετά-

ξει μπροστά τους ανθρώπους και τα αντικείμενα του σκάφους.

Διαδικασία εκκίνησης της εξωλέμβιας μηχανής (F2.5A)

1. Τοποθετήστε το μοχλό ταχυτήτων στη νεκρά. **ΠΡΟΕΙΔΟΠΟΙΗΣΗ!** Πάντα να βάζετε μπροστά τη μηχανή με νεκρά για να αποφύγετε ανεπιθύμητη μετακίνηση του σκάφους. [RWM00111]

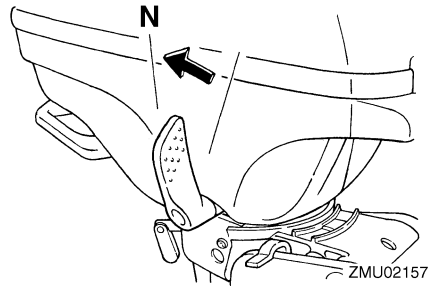

ZMU02157

2. Αν υπάρχει καλώδιο σταματήματος του κινητήρα, συνδέστε το σε ένα ασφαλές σημείο στα ρούχα, το χέρι ή το πόδι σας. Μετά τοποθετήστε το συνδετήρα που υπάρχει στο άλλο άκρο του καλωδίου, στον διακόπτη σταματήματος του κινητήρα.

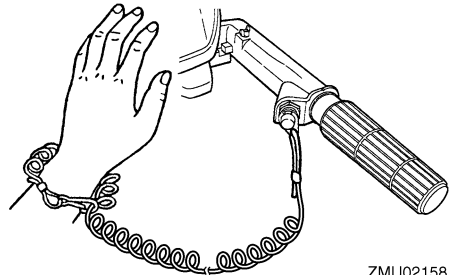

ZMU02158

3. Τοποθετήστε τη λαβή του γκαζιού στη θέση "START" (start).

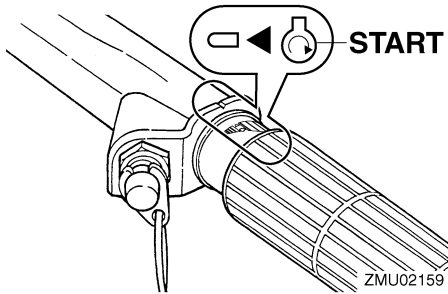

4. Τοποθετήστε το κουμπί του τσοκ στη θέση εκκίνησης “START” (start). Μόλις πάρει μπροστά ο κινητήρας, επαναφέρετε το κουμπί στην αρχική θέση “RUN” (run).

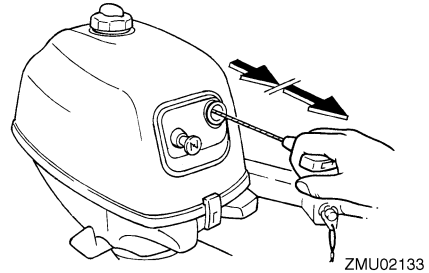

6. Μόλις πάρει μπροστά ο κινητήρας, επαναφέρετε αργά τη χειρολαβή της κορδονιέρας στην αρχική της θέση πριν την αφήσετε.
7. Επαναφέρετε αργά τη λαβή του γκαζιού στην εντελώς κλειστή θέση.

ΣΗΜΕΙΩΣΗ:

- Όταν ο κινητήρας είναι κρύος, χρειάζεται ζέσταμα. Για περισσότερες πληροφορίες, αναφερθείτε στη σελίδα 47.
- Αν ο κινητήρας δεν πάρει μπροστά με την πρώτη προσπάθεια, επαναλάβετε τη διαδικασία. Αν ο κινητήρας δεν πάρει μπροστά μετά από 4 ή 5 προσπάθειες, ανοίξτε λίγο το γκαζί (από 1/8 έως 1/4) και ξαναδοκιμάστε. Επίσης, αν ο κινητήρας είναι ζεστός και δεν παίρνει μπροστά, ανοίξτε το γκαζί μέχρι τη μέση και δοκιμάστε πάλι να βάλετε μπροστά τη μηχανή. Αν ο κινητήρας συνεχίζει να μην παίρνει μπροστά, αναφερθείτε στη σελίδα 83.

Διαδικασία εκκίνησης της εξωλέμβιας μηχανής (F4B, F5A, F6C)

1. Τοποθετήστε το μοχλό αλλαγής ταχυτήτων στη νεκρά.

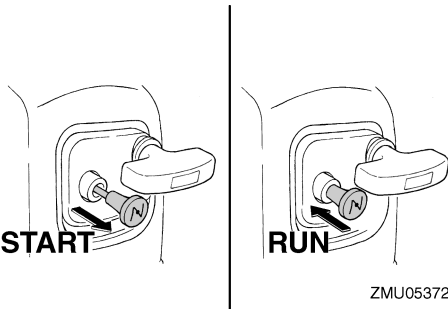

ΣΗΜΕΙΩΣΗ:

- Όταν ο κινητήρας είναι ζεστός και τον βάζετε μπροστά, τοποθετήστε το κουμπί στην θέση “RUN” (run) position.
 - Αν το κουμπί τσοκ μείνει στη θέση “START” (start) όταν λειτουργεί ο κινητήρας, δεν θα έχει καλή απόδοση ή θα μπουκώσει.
5. Τραβήξτε αργά τη λαβή της κορδονιέρας μέχρι να νιώσετε αντίσταση. Μετά τραβήξτε δυνατά προς τα έξω για να πάρει μπροστά ο κινητήρας. Επαναλάβετε αν χρειάζεται.

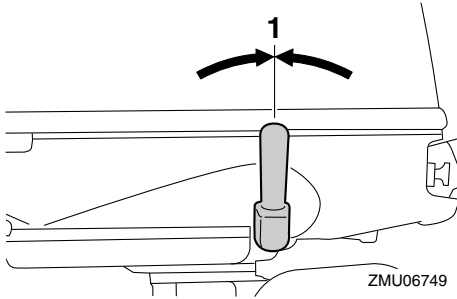

1. Θέση νεκράς
2. Συνδέστε το καλώδιο σταματήματος του κινητήρα σε ένα ασφαλές σημείο στα ρούχα, το χέρι ή το πόδι σας. Μετά τοποθετήστε το συνδετήρα που υπάρχει στο άλλο άκρο του καλωδίου, στον διακόπτη σταματήματος του κινητήρα.

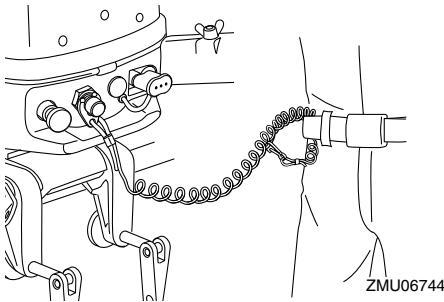

3. Ευθυγραμμίστε το σημάδι εκκίνησης του κινητήρα “⊕” πάνω στη χειρολαβή του γκαζιού με το σημάδι της λαγουδέρας.

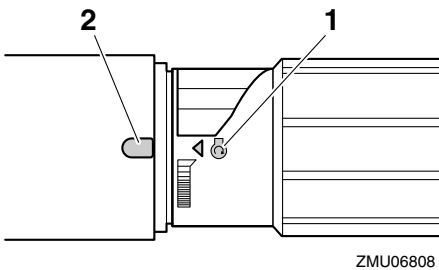

1. Σημάδι εκκίνησης “⊕”
2. Εγκοπή

ΣΗΜΕΙΩΣΗ:

Αν η θερμοκρασία του περιβάλλοντος είναι -15°C ή χαμηλότερη, στρέψτε τη λαβή του γκαζιού έτσι ώστε η ένδειξη εκκίνησης “⊕” να βρίσκεται μετά την εγκοπή στη λαγουδέρα.

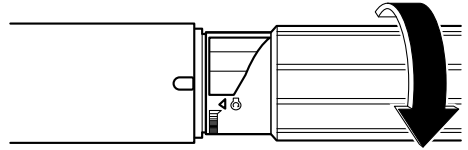

4. Τραβήξτε εντελώς έξω το κουμπί του τσοκ.

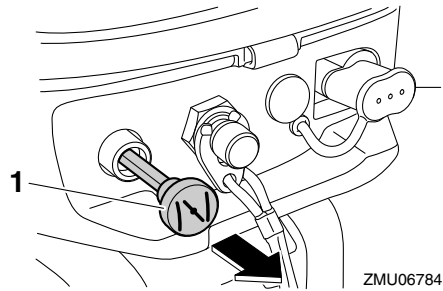

1. Κουμπί τσοκ

ΣΗΜΕΙΩΣΗ:

Δεν είναι απαραίτητο να χρησιμοποιήσετε το τσοκ όταν ο κινητήρας είναι ζεστός, όπως όταν βάσετε πάλι μπροστά αμέσως μετά από λειτουργία με φορτίο.

5. Τραβήξτε αργά τη λαβή της κορδονιέρας μέχρι να νιώσετε αντίσταση. Μετά τραβήξτε δυνατά προς τα έξω για να πάρει μπροστά ο κινητήρας. Αν ο κινητήρας δεν πάρει μπροστά με την πρώτη προσπάθεια, επαναλάβετε τη διαδικασία.

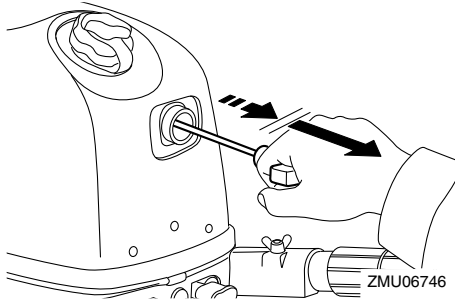

6. Μόλις πάρει μπροστά ο κινητήρας, επαναφέρετε αργά τη χειρολαβή της κορδονιέρας στην αρχική της θέση πριν την αφήσετε.
7. Ζεστάνετε τον κινητήρα. Για περισσότερες πληροφορίες, αναφερθείτε στη σελίδα 47.
8. Επαναφέρετε σταδιακά το κουμπί του τσοκ στην αρχική του θέση.
9. Επαναφέρετε αργά τη λαβή του γκαζιού στην εντελώς κλειστή θέση.

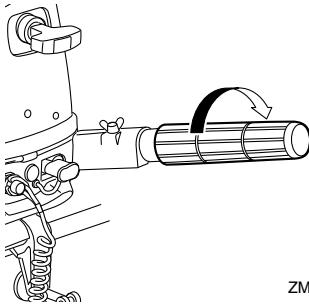

RMU36510

Έλεγχοι αφού βάλετε μπροστά τη μηχανή

RMU36523

Νερό ψύξης

Βεβαιωθείτε ότι υπάρχει σταθερή ροή νερού από το ενδεικτικό του νερού ψύξης. Η συνεχής ροή νερού από το ενδεικτικό δείχνει ότι η αντλία νερού στέλνει νερό στις διόδους ψύξης. Αν οι διόδοι του νερού ψύξης έχουν παγώσει, θα χρειαστεί κάποιος χρόνος για να αρχίσει να τρέχει νερό από το ενδεικτικό.

RCM01810

ΠΡΟΣΟΧΗ

Αν δεν τρέχει συνέχεια νερό από το ενδεικτικό όταν λειτουργεί ο κινητήρας, μπορεί να προκληθεί υπερθέρμανση και σοβαρή βλάβη. Σβήστε τον κινητήρα και ελέγξτε αν έχει φράξει η εισαγωγή του νερού ψύξης στη λεκάνη ή το ενδεικτικό του νερού ψύξης. Αν δεν μπορείτε να εντοπίσετε και να διορθώσετε το πρόβλημα, συμβουλευτείτε τον αντιπρόσωπο της Yamaha.

F2.5A

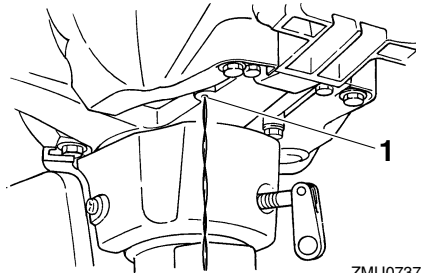

1. Ενδεικτικό νερού ψύξης

F4B, F5A, F6C

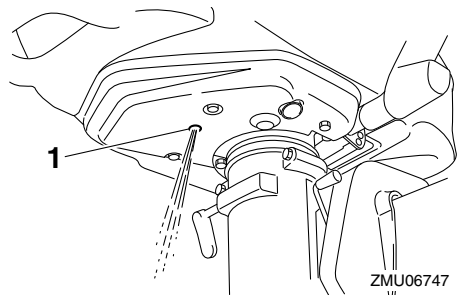

1. Ενδεικτικό νερού ψύξης

RMU27670

Ζέσταμα του κινητήρα

RMU40070

Ζέσταμα

Μόλις πάρει μπροστά ο κινητήρας, επαναφέρετε το κουμπί του τσοκ στη μεσαία θέση. Για περίπου 5 δευτερόλεπτα αφού πάρει μπροστά ο κινητή-

ρας, ζεστανέτε τον με το γκάτζι στο ένα πέμπτο της διαδρομής ή λιγότερο. Μόλις πάρει μπροστά ο κινητήρας, πιάστε το κουμπί του τσοκ εντελώς μέσα. Αν δεν το κάνετε, θα μειωθεί η διάρκεια ζωής του κινητήρα.

ΣΗΜΕΙΩΣΗ:

- Αν το κουμπί τσοκ μείνει τραβηγμένο έξω όταν λειτουργεί ο κινητήρας, ο κινητήρας θα μπουκώσει.
- Σε θερμοκρασίες -5°C ή λιγότερο, αφήνετε το κουμπί του τσοκ εντελώς έξω για περίπου 30 δευτερόλεπτα αφού πάρει μπροστά ο κινητήρας.

RMU36531

Έλεγχοι μετά το ζέσταμα του κινητήρα

RMU36541

Αλλαγή ταχύτητας

Με το σκάφος καλά αγκυροβολημένο, και χωρίς να ανοίξετε το γκάτζι, βεβαιωθείτε ότι οι ταχύτητες αλλάζουν ομαλά από πρόσω σε όπισθεν και πίσω στη νεκρά.

RMU36971

Διακόπτες σταματήματος

Εκτελέστε την ακόλουθη διαδικασία για να βεβαιωθείτε ότι ο διακόπτης σταματήματος του κινητήρα και το κορδόνι σταματήματος λειτουργούν σωστά.

- Βάλτε μπροστά και μετά ελέγξτε ότι ο κινητήρας σταματά όταν πατιέται το κουμπί σταματήματος του κινητήρα.
- Βεβαιωθείτε ότι η μηχανή είναι σε νεκρά και ότι ο συνδετήρας είναι συνδεδεμένος με τον διακόπτη σταματήματος.
- Βεβαιωθείτε ότι η μηχανή δεν παίρνει μπροστά αν έχει αφαιρεθεί ο συνδετήρας από τον διακόπτη σταματήματος του κινητήρα.

RMU42840

Αλλαγή ταχύτητας

RWM00180

ΠΡΟΕΙΔΟΠΟΙΗΣΗ

Πριν βάλετε ταχύτητα, βεβαιωθείτε ότι δεν υπάρχουν κολυμβητές ή εμπόδια στο νερό κοντά σας.

RCM02220

ΠΡΟΣΟΧΗ

Πριν αλλάξετε ταχύτητα στην εξωλέμβια, στρέψτε το μοχλό του γκαζιού στην εντελώς κλειστή θέση και αφήστε τις στροφές του κινητήρα να πέσουν στο ρελαντί. Αλλιώς, μπορεί να πάθει ζημιά ο μηχανισμός αλλαγής ταχυτήτων.

F2.5A

Για να βάλετε ταχύτητα από νεκρά (πρόσω)

Μετακινήστε το μοχλό αλλαγής ταχυτήτων σταθερά και ζωηρά προς την πλώρη.

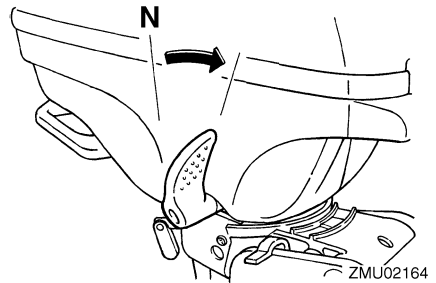

Για να βάλετε ταχύτητα από νεκρά (όπισθεν)

1. Στρέψτε την εξωλέμβια μηχανή κατά 180° και μετακινήστε τη λαγουδέρα ώστε να κοιτάξει προς την πλώρη.

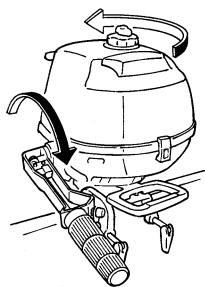

ZMU02166

ΣΗΜΕΙΩΣΗ:

Η εξωλέμβια μπορεί να περιστραφεί κατά 360° στον βραχιονά της (σύστημα πλήρους περιστροφής).

2. Μετακινήστε το μοχλό αλλαγής ταχυτήτων σταθερά και ζωνερά προς την πρύμη.

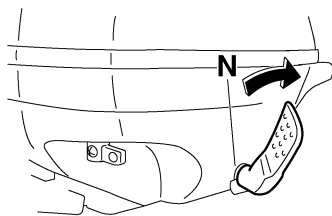

ZMU05373

Για να αλλάξετε από ταχύτητα σε νεκρά

1. Κλείστε το γκάτσι ώστε ο κινητήρας να επιβραδύνει στην ταχύτητα ρελαντί.

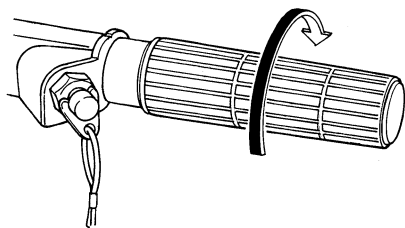

ZMU02163

2. Μόλις ο κινητήρας φτάσει σε ρελαντί με ταχύτητα, μετακινήστε το μοχλό του χειριστή-

ρίου αποφασιστικά και ζωνερά στη θέση της νεκράς.

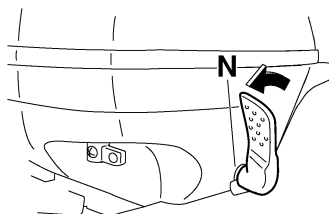

ZMU05908

F4B, F5A, F6C

Για να βάλετε πρόσω ή όπισθεν

Μετακινήστε το μοχλό αλλαγής ταχυτήτων στην θέση πρόσω ή όπισθεν.

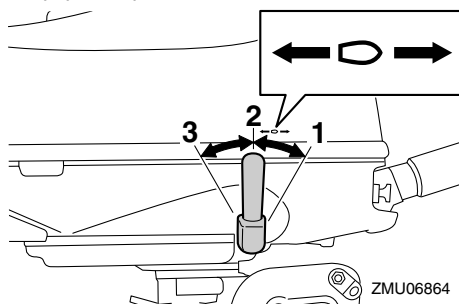

ZMU06864

1. Θέση πρόσω
2. Θέση νεκράς
3. Θέση όπισθεν

Για να αλλάξετε σε νεκρά

1. Κλείστε το γκάτσι ώστε ο κινητήρας να επιβραδύνει στην ταχύτητα ρελαντί.
2. Τοποθετήστε το μοχλό αλλαγής ταχυτήτων στη νεκρά.

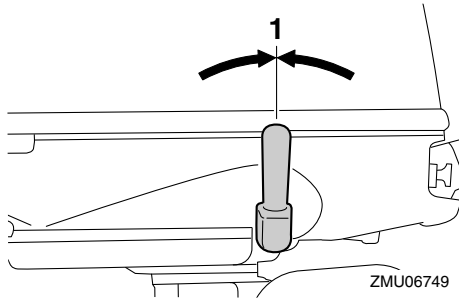

1. Θέση νεκράς

RMU38071

Σταμάτημα του σκάφους (F2.5A)

Το σκάφος δεν είναι εφοδιασμένο με ξεχωριστό σύστημα φρεναρίσματος. Σταματά με την αντίσταση του νερού αφού ο μοχλός του γκαζιού μετακινηθεί πίσω στην εντελώς κλειστή θέση. Η απόσταση μέχρι το σταμάτημα εξαρτάται από το μικτό βάρος, τις συνθήκες στην επιφάνεια του νερού και την κατεύθυνση του ανέμου.

RMU39882

Σταμάτημα του σκάφους (F4B, F5A, F6C)

RWM02321

ΠΡΟΕΙΔΟΠΟΙΗΣΗ

Μην χρησιμοποιείτε την όπισθεν για να φρενάρετε ή να σταματήσετε το σκάφος γιατί θα σαν κάνει να χάσετε τον έλεγχο, να πέσετε στη θάλασσα ή μπορεί να έχει αντίκτυπο στο φορτίο ή σε άλλα μέρη του σκάφους. Αυτό μπορεί να αυξήσει τον κίνδυνο σοβαρού τραυματισμού. Μπορεί επίσης να προκαλέσει ζημιά στον μηχανισμό αλλαγής ταχυτήτων.

Το σκάφος δεν είναι εφοδιασμένο με ξεχωριστό σύστημα φρεναρίσματος. Σταματά με την αντίσταση του νερού όταν ο μοχλός του γκαζιού κλείνει εντελώς. Η απόσταση σταματήματος ποικίλει ανάλογα με το μικτό βάρος, τις συνθήκες στην επιφάνεια του νερού και την κατεύθυνση του ανέμου.

RMU27821

Σβήσιμο του κινητήρα

Πριν σβήσετε τον κινητήρα, αφήστε τον πρώτα να κρυσώσει για μερικά λεπτά στο ρελαντί ή σε χαμηλή ταχύτητα. Το σβήσιμο του κινητήρα αμέσως μετά από λειτουργία σε υψηλή ταχύτητα δεν συνιστάται.

RMU42890

Διαδικασία

F2.5A

1. Πιέστε και κρατήστε το κουμπί σβησίματος του κινητήρα ώσπου ο κινητήρας να σβήσει εντελώς.

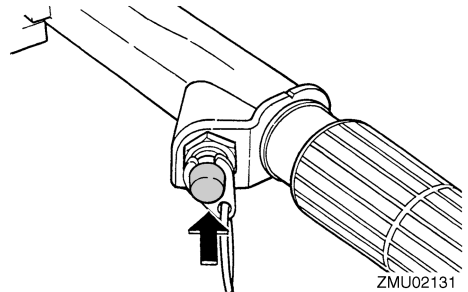

2. Αφού σβήσετε τον κινητήρα, σφίξτε τη βίδα εξαέρωσης που βρίσκεται πάνω στην τάπα του δοχείου καυσίμου και τοποθετήστε το μοχλό παροχής καυσίμου στην κλειστή θέση.

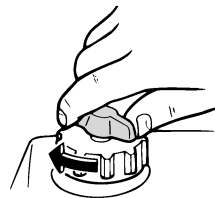

ZMU02450

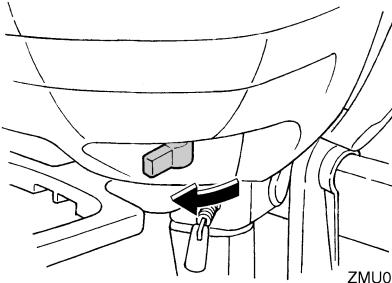

ΣΗΜΕΙΩΣΗ:

Ο κινητήρας μπορεί επίσης να σταματήσει τραβώντας το κορδόνι και αφαιρώντας τον συνδετήρα από το διακόπτη σταματήματος του κινητήρα. **F4B, F5A, F6C**

1. Πιέστε και κρατήστε το κουμπί σβήσιματος του κινητήρα ώσπου ο κινητήρας να σβήσει εντελώς. Η μηχανή μπορεί επίσης να σβήσει τραβώντας το καλώδιο σταματήματος και αφαιρώντας τον συνδετήρα από τον διακόπτη σταματήματος του κινητήρα.

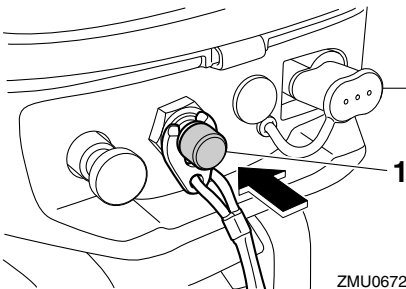

1. Κουμπί σταματήματος κινητήρα

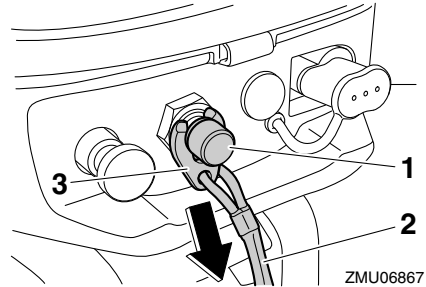

1. Διακόπτης σταματήματος του κινητήρα
 2. Καλώδιο
 3. Συνδετήρας
2. Σφίξτε τη βίδα εξαέρωσης που βρίσκεται πάνω στην τάπα του δοχείου καυσίμου.

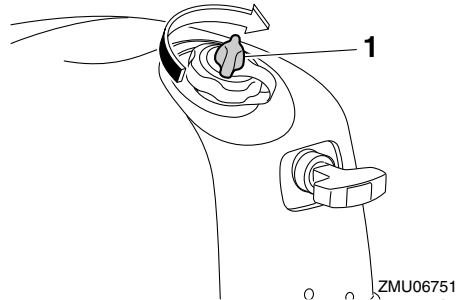

1. Βίδα εξαέρωσης

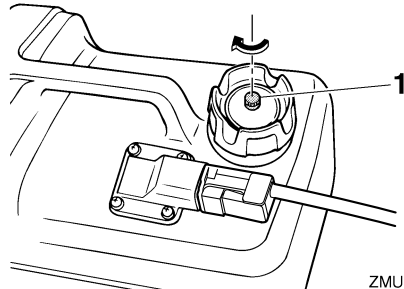

1. Βίδα εξαέρωσης
3. Ευθυγραμμίστε το μοχλό παροχής καυσίμου με την κλειστή θέση.

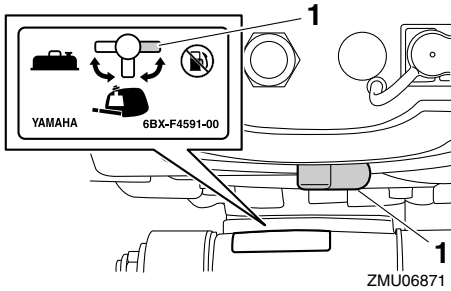

1. Κλειστή θέση

4. Όταν χρησιμοποιείτε φορητό δοχείο καυσίμου, αποσυνδέστε τον σωλήνα του καυσίμου και μετά τοποθετήστε την τάπα στην σύνδεση του καυσίμου. **ΠΡΟΕΙΔΟΠΟΙΗΣΗ!** Όταν δεν χρησιμοποιείτε φορητό δοχείο καυσίμου, τοποθετείτε την τάπα στην σύνδεση του καυσίμου. Αλλιώς μπορεί να προκληθεί τραυματισμός από κατά λάθος χτύπημα στη σύνδεση του καυσίμου.

[RWM02411]

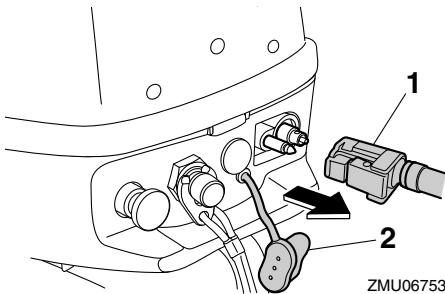

1. Σωλήνας καυσίμου

2. Τάπα σύνδεσης καυσίμου

RMU40111

Κλίση της εξωλέμβιας μηχανής

RWM00740

ΠΡΟΕΙΔΟΠΟΙΗΣΗ

Υπερβολική κλίση σε σχέση με τις συνθήκες λειτουργίας (είτε πάνω ή κάτω) μπορεί να προκαλέσει αστάθεια στο σκάφος και να δυσκολέψει την οδήγηση και τους ελιγμούς. Αυτό αυξάνει τις πιθανότητες ατυχήματος. Αν νιώθετε

ασταθές το σκάφος ή δυσκολία στους ελιγμούς, μειώστε την ταχύτητα και/ή ξαναρυθμίστε τη γωνία κλίσης.

Η γωνία κλίσης της εξωλέμβιας μηχανής βοηθά στον καθορισμό της θέσης της πλώρης του σκάφους στο νερό. Η σωστή γωνία κλίσης επηρεάζεται από μεταβλητές όπως το φορτίο του σκάφους, οι θαλάσσιες συνθήκες και η ταχύτητα.

F2.5A

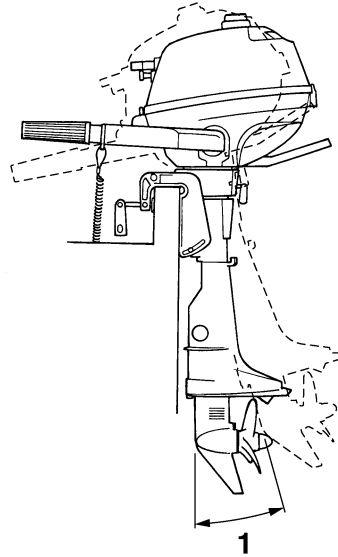

1. Λειτουργική γωνία κλίσης

Λειτουργία

F4B, F5A, F6C

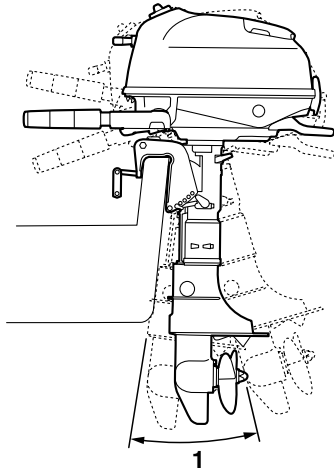

ZMU06754

1. Λειτουργική γωνία κλίσης

RMU42830

Ρύθμιση της γωνίας κλίσης στα μοντέλα χειροκίνητης ανύψωσης

RWM00400

⚠ ΠΡΟΕΙΔΟΠΟΙΗΣΗ

- Σβήστε τη μηχανή προτού ρυθμίσετε τη γωνία κλίσης.
- Προσέξτε μην τραυματιστείτε όταν βγάξετε ή τοποθετείτε τη ράβδο.
- Να είστε προσεκτικοί όταν δοκιμάζετε μια θέση κλίσης για πρώτη φορά. Αυξάνετε προοδευτικά την ταχύτητα και ελέγχετε για τυχόν αστάθεια ή προβλήματα στον έλεγχο του σκάφους. Λάθος γωνία κλίσης μπορεί να προκαλέσει απώλεια ελέγχου.

Υπάρχουν 4 ή 5 τρύπες στον βραχίονα στήριξης για τη ρύθμιση της γωνίας κλίσης της εξωλέμβιας.

1. Σβήστε τον κινητήρα.

2. Σηκώστε την εξωλέμβια και αφαιρέστε τη ράβδο κλίσης από τον βραχίονα στήριξης.

F2.5A

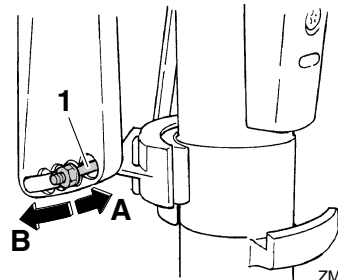

ZMU07372

1. Ράβδος κλίσης

F4B, F5A, F6C

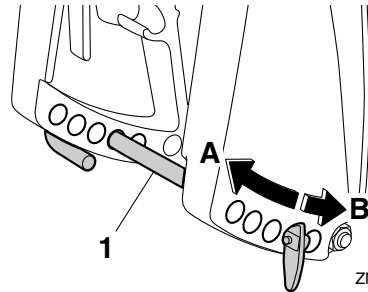

ZMU06755

1. Ράβδος κλίσης

3. Αλλάξτε τη θέση της ράβδου κλίσης προς την κατεύθυνση "Α" για να σηκώσετε την πλώρη ("κλίση έξω"). Αλλάξτε τη θέση της ράβδου κλίσης προς την κατεύθυνση "Β" για να κατεβάσετε την πλώρη ("κλίση μέσα").

ΣΗΜΕΙΩΣΗ:

Η γωνία κλίσης της εξωλέμβιας μπορεί να αλλάξει κατά περίπου 4 μοίρες μετακινώντας τη ράβδο κλίσης κατά 1 τρύπα.

4. Κάντε δοκιμές με την εξωλέμβια σε διαφορετικές γωνίες κλίσης ώστε να βρείτε τη θέση που ταιριάζει καλύτερα με το σκάφος και τις συνθήκες λειτουργίας.

RMU40121

Ρύθμιση της κλίσης του σκάφους

Γενικά, ένα σκάφος είναι σταθερό όταν η γραμμή της καρίνας του σκάφους είναι πάνω γύρω στις 3 με 5 μοίρες. Με την πλώρη προς τα πάνω, το σκάφος μπορεί να έχει μεγαλύτερη τάση οδήγησης προς τη μια πλευρά ή την άλλη. Αν συμβεί αυτό, ρυθμίστε τη γωνία κλίσης.

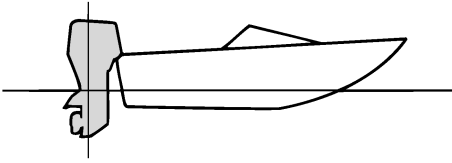

ZMU01784

Πλώρη προς τα πάνω

Υπερβολική κλίση έξω ανεβάζει πολύ ψηλά την πλώρη του σκάφους. Υπερβολική κλίση έξω μπορεί επίσης να κάνει την προπέλα να βγαίνει έξω από το νερό, πράγμα που μειώνει ακόμα πιο πολύ την απόδοση και οδηγεί στο φαινόμενο του “δελφινισμού” (το σκάφος αναπηδά στο νερό), πράγμα που μπορεί να ρίξει τον χειριστή και τους επιβάτες στη θάλασσα.

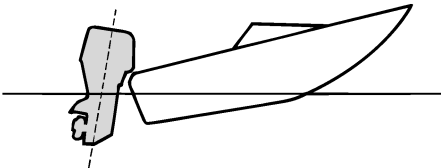

ZMU01785

Πλώρη Κάτω

Υπερβολική κλίση μέσα κάνει το σκάφος να “οργώνει” το νερό, μειώνοντας την οικονομία καυσίμου και δυσκολεύοντας την αύξηση ταχύτητας. Η αντίσταση στην πλώρη αυξάνεται σημαντικά,

μεγαλώνοντας τον κίνδυνο “πρωραίας οδήγησης” και κάνοντας την οδήγηση δύσκολη και επικίνδυνη.

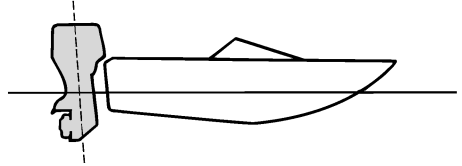

ZMU01786

RMU27923

Ανύψωση και κατέβασμα της μηχανής

Αν πρόκειται να σβήσετε τη μηχανή για αρκετή ώρα ή αν το σκάφος δέσει στα ρηγά, η εξωλέμβια θα πρέπει να σηκωθεί ώστε να προστατευθεί η προπέλα και η λεκάνη από ζημιές λόγω σύγκρουσης με εμπόδια, αλλά και για να μειωθεί η διάβρωση από το αλάτι.

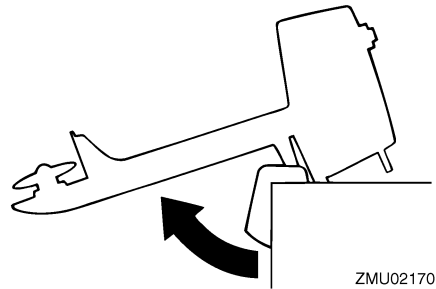

ZMU02170

RWM00222

ΠΡΟΕΙΔΟΠΟΙΗΣΗ

Βεβαιωθείτε ότι όλοι έχουν απομακρυνθεί από την εξωλέμβια όταν την ανυψώνετε ή την κατεβάζετε. Αλλιώς, μπορεί να συνθλιβεί κάποιο μέλος του σώματος ανάμεσα στην εξωλέμβια και τον βραχίονα στήριξης.

Λειτουργία

RWM00230

ΠΡΟΕΙΔΟΠΟΙΗΣΗ

Η διαρροή καυσίμου μπορεί να προκαλέσει φωτιά. Σφίξτε τη βίδα εξαέρωσης και κλείστε το μοχλό παροχής καυσίμου, αν η εξωλέμβια πρόκειται να μείνει ανυψωμένη για περισσότερο από μερικά λεπτά. Αλλιώς μπορεί να διαρρεύσει καύσιμο.

RCM00231

ΠΡΟΣΟΧΗ

- Πριν σηκώσετε την εξωλέμβια, ακολουθήστε τη διαδικασία του τμήματος “Σταμάτημα του κινητήρα” στο κεφάλαιο αυτό. Ποτέ μην σηκώνετε την εξωλέμβια ενώ λειτουργεί ο κινητήρας, διότι μπορεί να προκληθεί σοβαρή ζημιά λόγω υπερθέρμανσης.
- Μην σηκώνετε τη μηχανή πιέζοντας τη λαγούδερα γιατί μπορεί να σπάσει η χειρολαβή.
- Φροντίστε ώστε η μονάδα ισχύος να είναι πάντα ψηλότερα από την προπέλα. Αλλιώς μπορεί να τρέξει νερό στον κύλινδρο και να προκαλέσει βλάβη.
- Η εξωλέμβια δεν μπορεί να ανυψωθεί με ταχύτητα όπισθεν ή όταν έχει περιστραφεί κατά 180° (δηλαδή κοιτάζει πίσω).

RMU42930

Διαδικασία ανύψωσης

F2.5A

1. Τοποθετήστε το μοχλό αλλαγής ταχυτήτων στη νεκρά (αν υπάρχει) και γυρίστε την εξωλέμβια μπροστά.

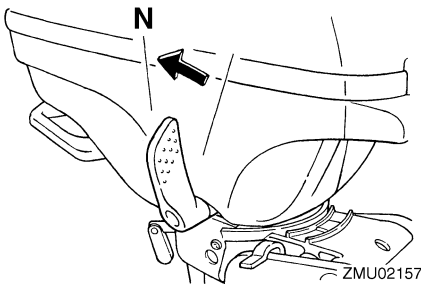

2. Σφίξτε τον ρυθμιστή τριβής τιμονιού στρέφοντάς τον προς τα δεξιά για να μην γυρίζει ελεύθερα η μηχανή.
3. Σφίξτε τη βίδα εξαέρωσης.

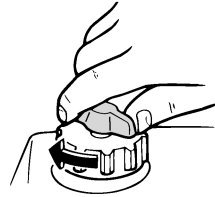

4. Κλείστε το μοχλό παροχής καυσίμου.

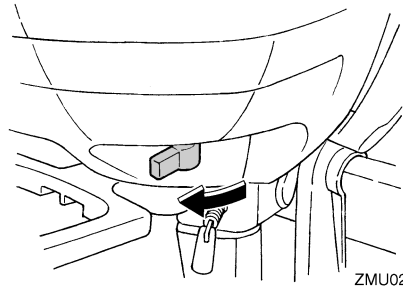

5. Κρατήστε τη χειρολαβή μεταφοράς και σηκώστε εντελώς τη μηχανή μέχρι να ασφαλίσει αυτόματα το μοχλός στήριξης της ανύψωσης.

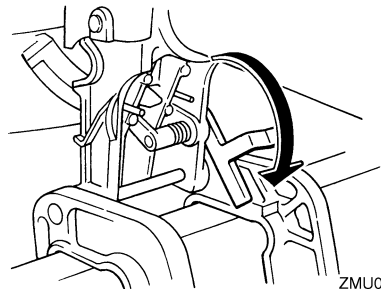

ΣΗΜΕΙΩΣΗ:

Αν η μηχανή δεν κοιτάζει μπροστά, ο μοχλός στήριξης ανύψωσης δεν μπορεί να γυρίσει αυτό-

ματα στη θέση ασφάλισης. Αν ο μοχλός στήριξης ανύψωσης δεν ασφαλίζει αυτόματα, γυρίστε λίγο τη μηχανή αριστερά και δεξιά.

F4B, F5A, F6C

1. Ευθυγραμμίστε το μοχλό παροχής καυσίμου με την κλειστή θέση.

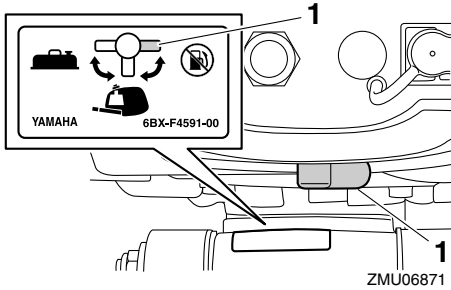

1. Κλειστή θέση
2. Τοποθετήστε το μοχλό αλλαγής ταχυτήτων στη νεκρά.

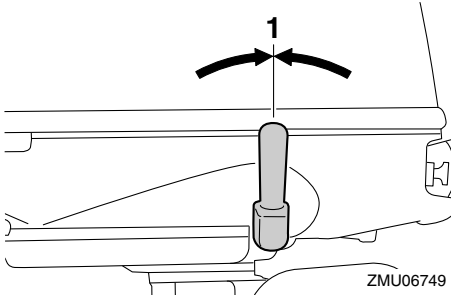

1. Θέση νεκράς
3. Για να μην κινείται το τιμόνι, στρέψτε τον ρυθμιστή τριβής προς τα δεξιά.

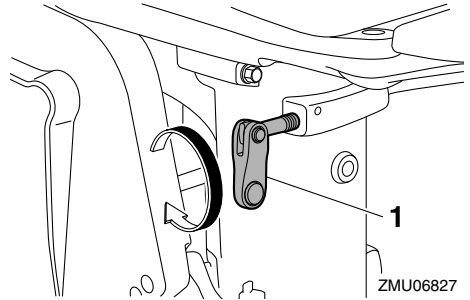

1. Ρυθμιστής τριβής τιμονιού
4. Σφίξτε τη βίδα εξαέρωσης.

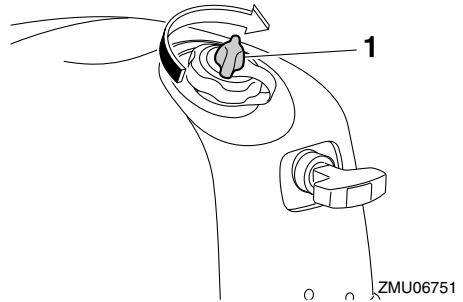

1. Βίδα εξαέρωσης
5. Όταν χρησιμοποιείτε φορητό δοχείο καυσίμου, αποσυνδέστε τον σωλήνα του καυσίμου και μετά τοποθετήστε την τάπα στην σύνδεση του καυσίμου. **ΠΡΟΕΙΔΟΠΟΙΗΣΗ!** Όταν δεν χρησιμοποιείτε φορητό δοχείο καυσίμου, τοποθετείτε την τάπα στην σύνδεση του καυσίμου. Αλλιώς μπορεί να προκληθεί τραυματισμός από κατά λάθος χτύπημα στη σύνδεση του καυσίμου.

[RWM02411]

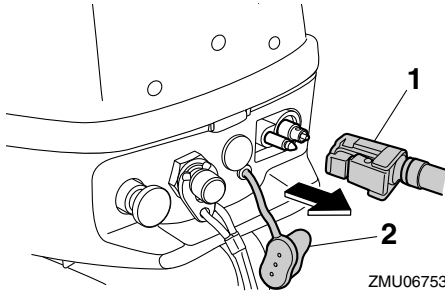

1. Σωλήνας καυσίμου
 2. Τάπα σύνδεσης καυσίμου
6. Κρατήστε το πίσω μέρος του καπακιού και ανυψώστε εντελώς την εξωλέμβια. Κατεβάστε λίγο την εξωλέμβια από την πλήρως ανυψωμένη θέση και εφαρμόστε καλά το βραχίονα στήριξης της ανύψωσης στον συγκρατητή που βρίσκεται πάνω στον βραχίονα στήριξης.

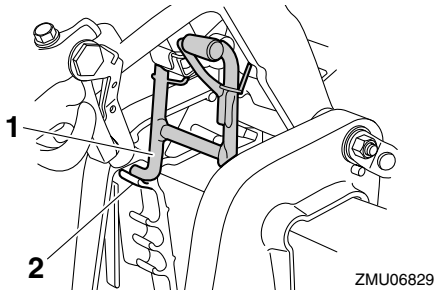

1. Βραχίονας στήριξης ανύψωσης
2. Συγκρατητής

RMU42950

Διαδικασία κατεβάσματος F2.5A

1. Σηκώστε λίγο την εξωλέμβια μηχανή.
2. Κατεβάστε αργά την εξωλέμβια μηχανή ενώ τραβάτε επάνω το μοχλό στήριξης της ανύψωσης.

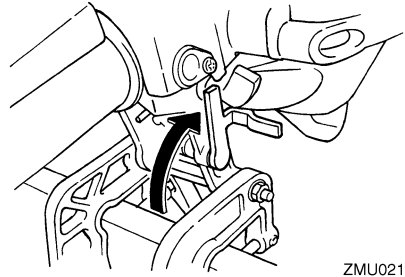

3. Ξεσφίξτε τον ρυθμιστή τριβής τιμονιού στρέφοντάς τον προς τα αριστερά και ρυθμίστε την τριβή του τιμονιού σύμφωνα με την προτίμηση του χειριστή. **ΠΡΟΕΙΔΟΠΟΙΗΣΗ! Αν υπάρχει υπερβολική αντίσταση, θα είναι δύσκολο να κάνετε ελιγμούς, πράγμα που μπορεί να οδηγήσει σε ατύχημα.** [RWM00721]

F4B, F5A, F6C

1. Σηκώστε λίγο την εξωλέμβια μηχανή.
2. Κατεβάστε αργά την εξωλέμβια ενώ τραβάτε τη ράβδο στήριξης της ανύψωσης επάνω.

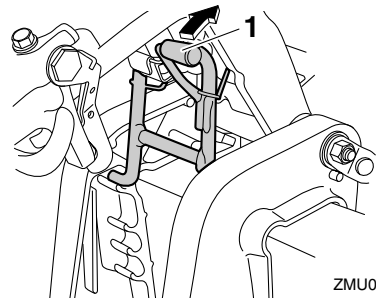

1. Βραχίονας στήριξης ανύψωσης
3. Στρέψτε τον ρυθμιστή τριβής του τιμονιού δεξιόστροφα για να ρυθμίσετε την τριβή του τιμονιού σύμφωνα με την προτίμηση του οδηγού. **ΠΡΟΕΙΔΟΠΟΙΗΣΗ! Αν υπάρχει υπερβολική αντίσταση, θα είναι δύσκολο να κάνετε ελιγμούς, πράγμα που μπορεί να οδηγήσει σε ατύχημα.** [RWM00721]

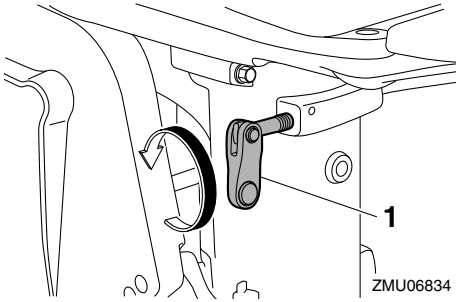

1. Ρυθμιστής τριβής τιμονιού

RMU28062

Ρηχά νερά (F4B, F5A, F6C)

RMU39891

Πλεύση σε ρηχά νερά

RWM02391

ΠΡΟΕΙΔΟΠΟΙΗΣΗ

- Κατά την πλοήγηση σε ρηχά νερά να οδηγείτε το σκάφος με την ελάχιστη δυνατή ταχύτητα. Αν χτυπήσετε ένα εμπόδιο κάτω από την επιφάνεια του νερού, μπορεί η εξωλέμβια να σηκωθεί έξω από το νερό και να χάσετε τον έλεγχο του σκάφους.
- Όταν πλέετε σε ρηχά νερά, μην βάζετε την όπισθεν. Η ώθηση προς τα πίσω μπορεί να σηκώσει έξω από το νερό την εξωλέμβια, αυξάνοντας την πιθανότητα ατυχήματος και προσωπικού τραυματισμού.

RCM00260

ΠΡΟΣΟΧΗ

Μην σηκώνετε την εξωλέμβια σε θέση που φέρνει την εισαγωγή του νερού ψύξης της κάτω μονάδας πάνω από την επιφάνεια του νερού όταν ρυθμίζετε την εξωλέμβια για πλεύση σε ρηχά νερά. Αλλιώς μπορεί να προκληθεί σοβαρή ζημιά λόγω υπερθέρμανσης.

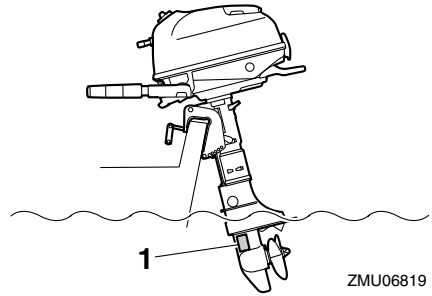

1. Εισαγωγή νερού ψύξης

RMU39583

Διαδικασία πλεύσης σε ρηχά νερά

1. Τοποθετήστε το μοχλό αλλαγής ταχυτήτων στη νεκρά.

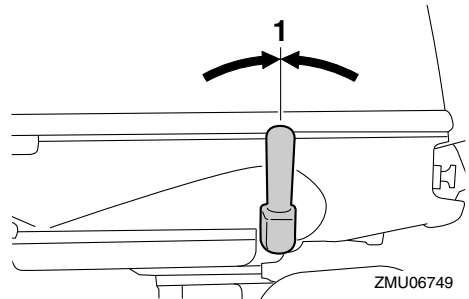

1. Θέση νεκράς
2. Κρατήστε το πίσω μέρος του καπακιού και σηκώστε λίγο την εξωλέμβια ώσπου ο βραχίονας στήριξης της ανύψωσης να κλειδώσει αυτόματα. Η εξωλέμβια μηχανή μπορεί να λειτουργήσει στη θέση αυτή για πλεύση σε ρηχά νερά. Αυτή η εξωλέμβια είναι εφοδιασμένη με 3 θέσεις για πλεύση σε ρηχά νερά.

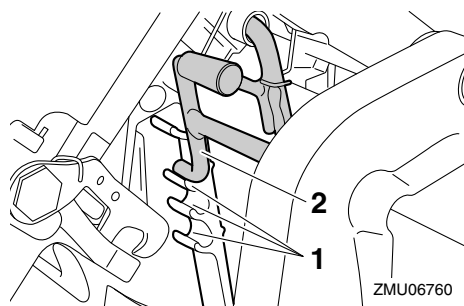

1. Θέση για πλεύση σε ριχά νερά
2. Βραχίονας στήριξης ανύψωσης

RMU40041

Διαδικασία επιστροφής σε κανονική πλεύση

1. Για να κατεβάσετε την εξωλέμβια στην κανονική θέση λειτουργίας, τοποθετήστε το μοχλό ταχυτήτων στη νεκρά.

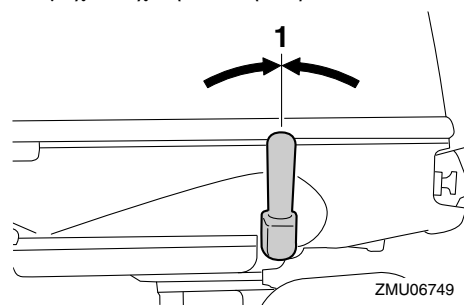

1. Θέση νεκράς
2. Σηκώστε λίγο την εξωλέμβια μηχανή και μετά κατεβάστε την αργά ενώ τραβάτε τη ράβδο στήριξης της ανύψωσης πάνω.

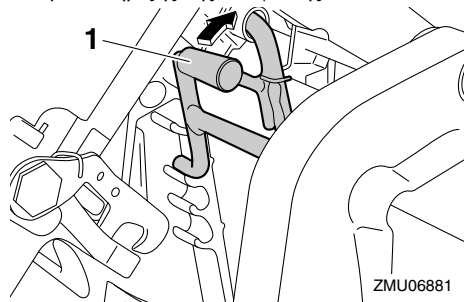

1. Βραχίονας στήριξης ανύψωσης

RMU28195

Πλεύση υπό άλλες συνθήκες

Πλεύση σε αλμυρά νερά

Μετά από πλεύση σε τέτοια νερά, πλύνετε τις διόδους ψύξης με γλυκό νερό για να μην φράξουν. Επίσης πλύνετε το εξωτερικό της εξωλέμβιας με γλυκό νερό.

Πλεύση σε λασπωμένα, θολά ή όξινα νερά

Η Yamaha συνιστά να χρησιμοποιείτε την προαιρετική επιχρωμιωμένη αντλία νερού (δείτε σελίδα 17) αν χρησιμοποιείτε την εξωλέμβια σε όξινα νερά ή νερά με πολλά κατακάθια, όπως σε λασπωμένα ή θολά νερά. Μετά από πλεύση σε τέτοια νερά, πλύνετε τις διόδους ψύξης με γλυκό νερό για να αποφύγετε τη διάβρωση. Επίσης πλύνετε το εξωτερικό της εξωλέμβιας με γλυκό νερό.

RMU43051

Μεταφορά και αποθήκευση της εξωλέμβιας μηχανής

RWM02620

ΠΡΟΕΙΔΟΠΟΙΗΣΗ

- **ΝΑ ΕΙΣΤΕ ΠΡΟΣΕΚΤΙΚΟΙ** όταν μεταφέρετε το δοχείο καυσίμου, είτε σε σκάφος είτε σε αυτοκίνητο.
- **ΜΗΝ γεμίζετε το δοχείο καυσίμου μέχρι τέρμα.** Η βενζίνη διαστέλλεται σημαντικά όταν θερμαίνεται και μπορεί να συσσωρευτεί πίεση στο δοχείο καυσίμου. Αυτό μπορεί να προκαλέσει διαρροή καυσίμου και κίνδυνο πυρκαγιάς.
- Η διαρροή καυσίμου μπορεί να οδηγήσει σε πυρκαγιά. Όταν μεταφέρετε και αποθηκεύετε την εξωλέμβια μηχανή, κλείστε το μοχλό παροχής καυσίμου για να αποφύγετε διαρροή καυσίμου.
- Ποτέ μην στέκεστε κάτω από τη μηχανή όταν είναι σηκωμένη. Μπορεί να προκληθεί σοβαρός τραυματισμός αν η εξωλέμβια πέσει κατά λάθος.
- Μην χρησιμοποιείτε το μοχλό ή τον πείρο στήριξης της ανύψωσης όταν ρυμουλκείτε το σκάφος. Η εξωλέμβια μπορεί να απελευθερωθεί από το σύστημα στήριξης και να πέσει. Αν δεν μπορείτε να ρυμουλκήσετε τη μηχανή στην κανονική θέση λειτουργίας, χρησιμοποιήστε πρόσθετο εξοπλισμό στήριξης για να την ασφαλίσετε στην ανυψωμένη θέση.

RCM02440

ΠΡΟΣΟΧΗ

Όταν αποθηκεύετε την εξωλέμβια για μεγάλο διάστημα, θα πρέπει να αδειάζετε το καύσιμο από το δοχείο καυσίμου. Το χαλασμένο καύσιμο μπορεί να φράξει τον αγωγό του καυσίμου προκαλώντας δυσκολία στην εκκίνηση ή βλάβη.

Όταν αποθηκεύετε ή μεταφέρετε την εξωλέμβια, φροντίστε να ακολουθήσετε τη διαδικασία που περιγράφεται παρακάτω.

- Αποσυνδέστε τον σωλήνα καυσίμου από τη σύνδεση καυσίμου της εξωλέμβιας μηχανής και τοποθετήστε την τάπα στη σύνδεση.
- Κλείστε το μοχλό παροχής καυσίμου της εξωλέμβιας και μετά σφίξτε την τάπα του ενσωματωμένου δοχείου καυσίμου και τη βίδα εξαέρωσης του.
- Σφίξτε την τάπα του φορητού δοχείου καυσίμου και τη βίδα εξαέρωσης της.
- Αποθηκεύστε το φορητό δοχείο καυσίμου σε καλά αεριζόμενο χώρο.
- Αποθηκεύστε το φορητό δοχείο καυσίμου σε μέρος σταθερό που δεν εκτίθεται σε τραντάγματα.

Όταν η εξωλέμβια μηχανή ανυψώνεται για μεγάλο χρονικό διάστημα, για αγκυροβόληση ή μεταφορά του σκάφους με τρέιλερ, φροντίστε να ακολουθήσετε την παρακάτω διαδικασία.

- Αποσυνδέστε τον σωλήνα καυσίμου από τη σύνδεση καυσίμου της εξωλέμβιας μηχανής και τοποθετήστε την τάπα στη σύνδεση.
- Κλείστε το μοχλό παροχής καυσίμου της εξωλέμβιας και μετά σφίξτε την τάπα του ενσωματωμένου δοχείου καυσίμου και τη βίδα εξαέρωσης του.
- Σφίξτε την τάπα του φορητού δοχείου καυσίμου και τη βίδα εξαέρωσης της.

Η εξωλέμβια μηχανή θα πρέπει να μεταφέρεται και να αποθηκεύεται στην κανονική θέση λειτουργίας. Αν δεν έχετε καλή ορατότητα σ' αυτή τη θέση, τότε μεταφέρετε την εξωλέμβια μηχανή στην ανυψωμένη θέση χρησιμοποιώντας ένα σύστημα στήριξης, όπως μια ράβδο διάσωσης καθρέφτη. Για λεπτομέρειες, συμβουλευτείτε τον αντιπρόσωπο της Yamaha.

Συντήρηση

RMU42901

Μεταφορά/Αποσύνδεση της εξωλέμβιας μηχανής F2.5A

Όταν μεταφέρετε ή αποθηκεύετε την εξωλέμβια μηχανή αφού την βγάλετε από το σκάφος, να την διατηρείτε στη στάση που δείχνει η εικόνα.

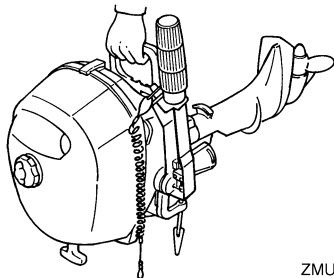

ZMU02348

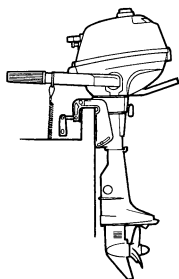

ZMU02349

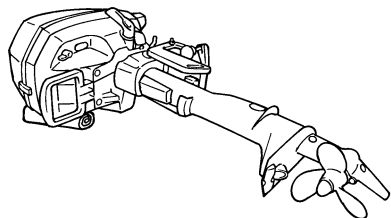

ZMU02350

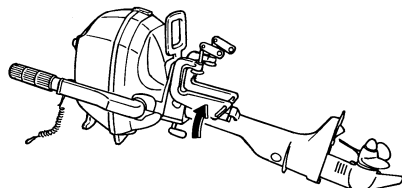

ZMU02351

ΣΗΜΕΙΩΣΗ:

Τοποθετήστε μια πετσέτα ή κάτι παρόμοιο κάτω από την εξωλέμβια για να την προστατεύσετε από ζημιά.

F4B, F5A, F6C

RWM02300

⚠ ΠΡΟΕΙΔΟΠΟΙΗΣΗ

Μην κρατάτε το καπάκι ή τη λαγουδέρα όταν τοποθετείτε ή αφαιρείτε την εξωλέμβια μηχανή. Αλλιώς, η εξωλέμβια μπορεί να πέσει.

1. Σβήστε τη μηχανή και προσαράξτε το σκάφος.
2. Σφίξτε καλά την τάπα του δοχείου καυσίμου και τη βίδα εξαέρωσης.

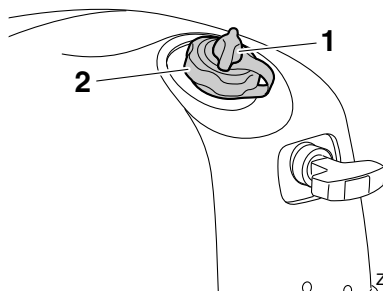

ZMU06844

1. Βίδα εξαέρωσης
2. Τάπα δοχείου καυσίμου
3. Ευθυγραμμίστε τον μοχλό παροχής καυσίμου με την κλειστή θέση.

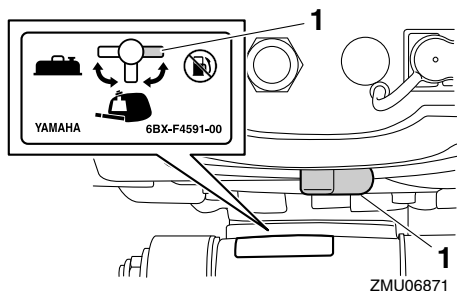

1. Κλειστή θέση
4. Όταν χρησιμοποιείτε φορητό δοχείο καυσίμου, αποσυνδέστε τον σωλήνα του καυσίμου και μετά τοποθετήστε την τάπα στην σύνδεση του καυσίμου. **ΠΡΟΕΙΔΟΠΟΙΗΣΗ!** Όταν δεν χρησιμοποιείτε φορητό δοχείο καυσίμου, τοποθετείτε την τάπα στην σύνδεση του καυσίμου. Αλλιώς μπορεί να προκληθεί τραυματισμός από κατά λάθος χτύπημα στη σύνδεση του καυσίμου.

[RWM02411]

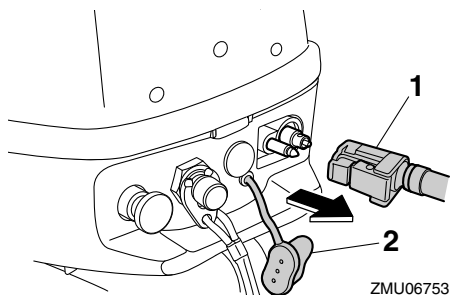

1. Σωλήνας καυσίμου
2. Τάπα σύνδεσης καυσίμου
5. Για να μην κινείται το τιμόνι, στρέψτε δεξιόστροφα τον ρυθμιστή τριβής τιμονιού.

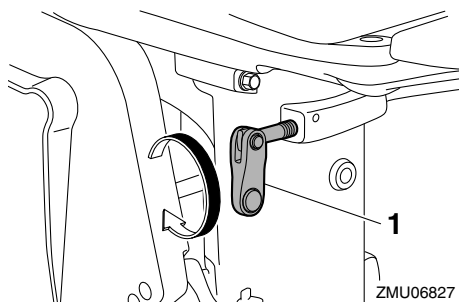

1. Ρυθμιστής τριβής τιμονιού
6. Στρέψτε τη λαγουδέρα κατά 180° ώστε να δείχνει προς τα πίσω.

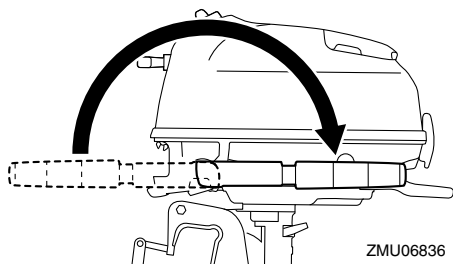

7. Ξεσφίξτε τις βίδες του σφιχτήρα.
8. Κρατήστε τη χειρολαβή μεταφοράς και τη χειρολαβή στη μπροστινή πλευρά της λεκάνης και σιγήστε την εξωλέμβια μηχανή χρησιμοποιώντας δύο άτομα ώστε να την αποσυνδέσετε από το σκάφος.

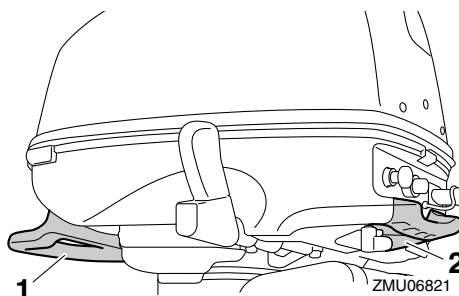

1. Χειρολαβή μεταφοράς
2. Χειρολαβή

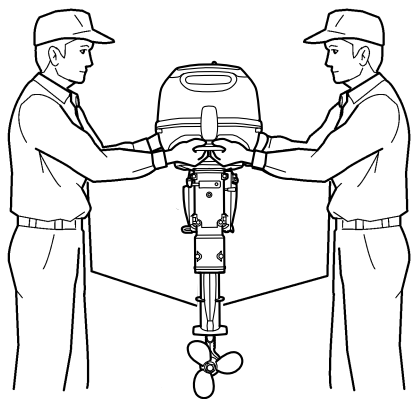

ZMU06835

9. Για να μεταφέρετε ή να αποθηκεύετε την εξωλέμβια μηχανή αφού την αφαιρέσετε από το σκάφος, χρησιμοποιήστε μια βάση εξωλέμβιας μηχανής.

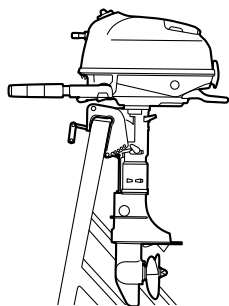

ZMU06761

10. Αν δεν μπορείτε να αποφύγετε τη μεταφορά ή αποθήκευση της εξωλέμβιας μηχανής σε οριζόντια θέση, σφίξτε εντελώς τις βίδες του σφιγκτήρα, τοποθετήστε μια πετσέτα ή κάτι αντίστοιχο κάτω από την εξωλέμβια για να την προστατεύσετε από ζημιά και μετά τοποθετήστε την εξωλέμβια στη στάση που απεικονίζεται. Αν η μπροστινή πλευρά της εξωλέμβιας μηχανής κοιτάζει κάτω, στρέψτε το βραχίονα στήριξης κατά 90° ώστε να μην είναι σε επαφή με το έδαφος και μετά στρέψτε τον ρυθμιστή τριβής τιμονιού δεξιόστροφα για να ασφαλίσει ο βραχίονας.

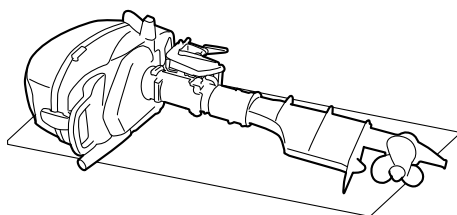

ZMU06806

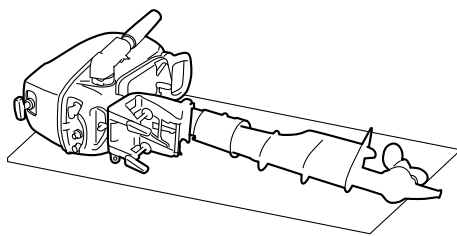

ZMU06762

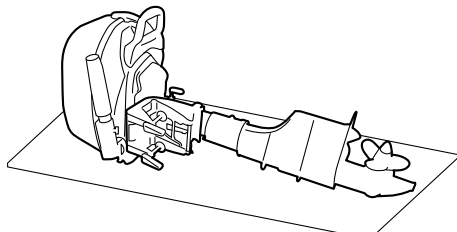

ZMU06807

RMU43661

Αποθήκευση της εξωλέμβιας μηχανής

Όταν αποθηκεύετε την εξωλέμβια Yamaha για μεγάλο διάστημα (2 μήνες και πάνω), θα πρέπει να εκτελέσετε ορισμένες σημαντικές διαδικασίες ώστε να αποφύγετε εκτεταμένες ζημιές. Συνιστάται να πάτε την εξωλέμβια για σέρβις στον αντιπρόσωπο της Yamaha πριν την αποθήκευση. Ωστόσο, οι ακόλουθες διαδικασίες μπορούν να εκτελεστούν από τον ιδιοκτήτη.

RCM02551

ΠΡΟΣΟΧΗ

- Μην τοποθετείτε την εξωλέμβια στο πλάι προτού αδειάσει εντελώς το νερό ψύξης. Αλλιώς, μπορεί να εισχωρήσει νερό στον κύλινδρο μέσω της εξάμισης και να προκαλέσει βλάβη.
- Μεταφέρετε και αποθηκεύετε την εξωλέμβια μηχανή όπως ορίζεται στο “Μεταφορά/Αποσύνδεση της εξωλέμβιας μηχανής”.
- Αποθηκεύστε την εξωλέμβια μηχανή σε έναν στεγνό και καλά αεριζόμενο χώρο, που να μην τον χτυπά το φως του ήλιου.

RMU28305

Διαδικασία

RMU43031

Πλύσιμο σε δεξαμενή δοκιμής

RCM00301

ΠΡΟΣΟΧΗ

Πριν βάλετε μπροστά τη μηχανή, φροντίστε να υπάρχει παροχή νερού στις διόδους του νερού ψύξης. Αλλιώς, ο κινητήρας μπορεί να υπερθερμανθεί και να πάθει ζημιά.

Το πλύσιμο του συστήματος ψύξης είναι σημαντικό για να μην φράξει από το αλάτι, την άμμο ή βρωμιές. Επιπλέον, ο ψεκασμός σε λεπτή διασπορά και η λίπανση του κινητήρα είναι αναγκαία για να μην πάθει σοβαρή ζημιά η μηχανή λόγω σκουριάς. Το πλύσιμο και ο ψεκασμός σε λεπτή διασπορά πρέπει να γίνονται μαζί.

F2.5A

1. Πλένετε το σώμα της εξωλέμβιας μηχανής με γλυκό νερό. **ΠΡΟΣΟΧΗ:** Μην ψεκάζετε νερό στην εισαγωγή αέρα. [RCM01840] Για περισσότερες πληροφορίες, αναφερθείτε στη σελίδα 69.
2. Τοποθετήστε τον μοχλό παροχής καυσίμου στην κλειστή θέση. Σφίξτε τη βίδα εξαέρωσης πάνω στην τάπα του δοχείου καυσίμου.
3. Αφαιρέστε το καπάκι και το κάλυμμα του σιγαστήρα.

4. Αφαιρέστε την προπέλα. Για περισσότερες πληροφορίες, αναφερθείτε στη σελίδα 79.
5. Τοποθετήστε την εξωλέμβια μηχανή στη δεξαμενή δοκιμής.

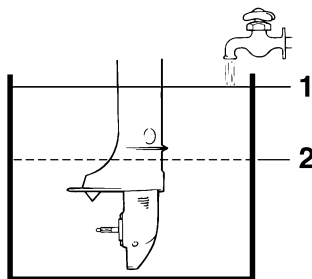

ZMU02176

1. Επιφάνεια νερού
2. Χαμηλότερη στάθμη νερού
6. Γεμίστε τη δεξαμενή με γλυκό νερό μέχρι πάνω από το επίπεδο της πλάκας κατά της σπηλαιώσης. **ΠΡΟΣΟΧΗ:** Αν η στάθμη του γλυκού νερού είναι κάτω από το επίπεδο της πλάκας κατά της σπηλαιώσης, ή αν η παροχή νερού είναι ανεπαρκής, μπορεί να κολλήσει ο κινητήρας. [RCM00291]
7. Λειτουργήστε τον κινητήρα για μερικά λεπτά σε γρήγορο ρελαντί, στη θέση της νεκράς. **ΠΡΟΕΙΔΟΠΟΙΗΣΗ!** Μην αγγίζετε ή αφαιρείτε ηλεκτρικά εξαρτήματα όταν βάζετε μπροστά ή όταν λειτουργεί ο κινητήρας. Κρατήστε τα χέρια, τα μαλλιά και τα ρούχα μακριά από το βολάν και τα άλλα περιστρεφόμενα μέρη του κινητήρα όταν λειτουργεί. [RWM00091]
8. Λίγο πριν σβήσετε τον κινητήρα, ψεκάστε γρήγορα “Λάδι σε λεπτή διασπορά” στο καρμπυρατέρ. Αν γίνει σωστά, ο κινητήρας θα βγάλει πολύ καπνό και σχεδόν θα μπουκώσει.
9. Αν δεν υπάρχει διαθέσιμο “Λάδι σε λεπτή διασπορά”, λειτουργήστε τον κινητήρα σε γρήγορο ρελαντί ώσπου να αδειάσει από καύσιμο και να σταματήσει.

Συντήρηση

- Ξεσφίξτε τη βίδα εξαέρωσης κατά μία στροφή. Τοποθετήστε τον μοχλό παροχής καυσίμου στην ανοικτή θέση.
- Αφαιρέστε τη ροδέλα. Τοποθετήστε ένα δοχείο κάτω από την τρύπα αδειάσματος του καρμπυρατέρ και ξεσφίξτε τη βίδα αδειάσματος.

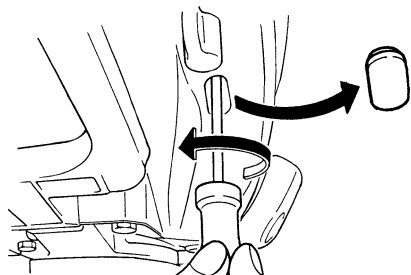

ZMU02174

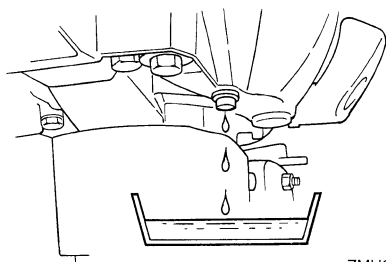

ZMU02175

- Σφίξτε τη βίδα αδειάσματος. Τοποθετήστε την ροδέλα.
- Τοποθετήστε τον μοχλό παροχής καυσίμου στην κλειστή θέση. Σφίξτε τη βίδα εξαέρωσης.
- Αν δεν έχετε “Λάδι σε Λεπτή Διασπορά” αφαιρέστε το μπουζί. Βάλτε ένα κουταλάκι του γλυκού καθαρό λάδι κινητήρα στον κύλινδρο. Γυρίστε τον κινητήρα μερικές φορές χειροκίνητα. Τοποθετήστε πάλι το μπουζί.
- Αφαιρέστε την εξωλέμβια μηχανή από τη δεξαμενή δοκιμής.
- Τοποθετήστε το κάλυμμα του σιγαστήρα και το καπάκι.

- Αδειάστε εντελώς το νερό ψύξης από τον κινητήρα. Καθαρίστε επιμελώς το σώμα.
- Τοποθετήστε την προπέλα. Για περισσότερες πληροφορίες, αναφερθείτε στη σελίδα 80.

F4B, F5A, F6C

- Πλένετε το σώμα της εξωλέμβιας μηχανής με γλυκό νερό. **ΠΡΟΣΟΧΗ: Μην ψεκάζετε νερό στην εισαγωγή αέρα.** [RCM01840] Για περισσότερες πληροφορίες, αναφερθείτε στη σελίδα 69.
- Όταν χρησιμοποιείτε το ενσωματωμένο δοχείο καυσίμου, αδειάστε εντελώς το καύσιμο από το δοχείο και μετά ευθυγραμμίστε τον μοχλό παροχής καυσίμου με την κλειστή θέση και σφίξτε τη βίδα εξαέρωσης. Για το άδειασμα του ενσωματωμένου δοχείου καυσίμου, συμβουλευτείτε τον αντιπρόσωπο της Yamaha.
- Όταν χρησιμοποιείτε φορητό δοχείο καυσίμου, αποσυνδέετε το σωλήνα καυσίμου, τοποθετείτε την τάπα της σύνδεσης καυσίμου και μετά ευθυγραμμίζετε το μοχλό παροχής καυσίμου με την κλειστή θέση.

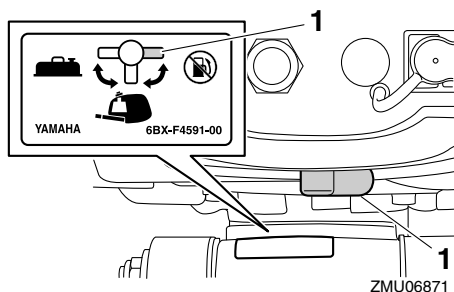

ZMU06871

- Κλειστή θέση
- Αφαιρέστε το καπάκι και την τάπα της τρύπας ψεκασμού.

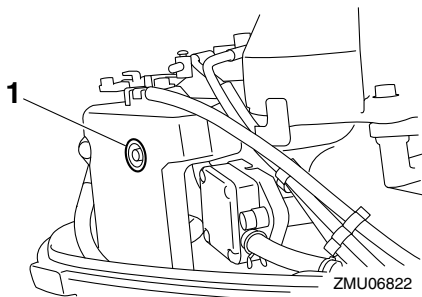

ZMU06822

1. Τάπα
5. Αφαιρέστε την προπέλα. Για περισσότερες πληροφορίες, αναφερθείτε στη σελίδα 79.
6. Τοποθετήστε την εξωλέμβια μηχανή στη δεξαμενή δοκιμής.

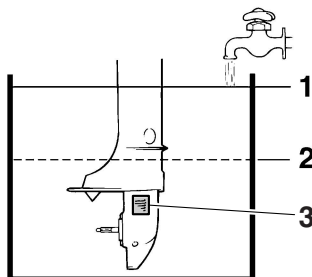

ZMU06862

1. Επιφάνεια νερού
2. Χαμηλότερη στάθμη νερού
3. Εισαγωγή νερού ψύξης
7. Γεμίστε τη δεξαμενή δοκιμής με γλυκό νερό μέχρι πάνω από το επίπεδο της πλάκας κατά της σπηλαιώσης. **ΠΡΟΣΟΧΗ: Αν η στάθμη του γλυκού νερού είναι κάτω από το επίπεδο της πλάκας κατά της σπηλαιώσης, ή αν η παροχή νερού είναι ανεπαρκής, μπορεί να κολλήσει ο κινητήρας.** [RCM00291]
8. Μετακινήστε το μοχλό ταχυτήτων στη θέση της νεκράς.
9. Βάλτε μπροστά τη μηχανή και αφήστε την για λίγα λεπτά στο ρελαντί. **ΠΡΟΕΙΔΟΠΟΙΗΣΗ! Μην αγγίζετε ή αφαιρείτε ηλεκτρικά εξαρτήματα όταν βάζετε μπροστά ή όταν λειτουργεί ο κινη-**

τήρας. Κρατήστε τα χέρια, τα μαλλιά και τα ρούχα μακριά από το βολάν και τα άλλα περιστρεφόμενα μέρη του κινητήρα όταν λειτουργεί. [RWM00091]

10. Λίγο πριν σβήσει ο κινητήρας, ψεκάστε γρήγορα “Λάδι σε λεπτή διασπορά” στην τρύπα ψεκασμού του σιγαστήρα. Αν γίνει σωστά, ο κινητήρας θα βγάλει πολύ καπνό και θα σβήσει.

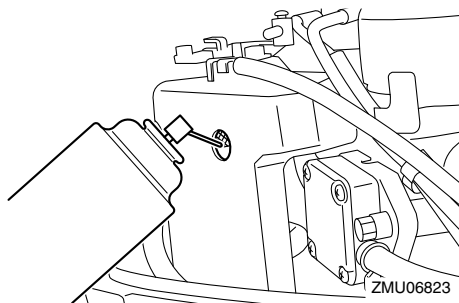

ZMU06823

11. Αν δεν υπάρχει διαθέσιμο “Λάδι σε λεπτή διασπορά”, λειτουργήστε τον κινητήρα σε γρήγορο ρελαντί ώσπου να αδειάσει το σύστημα καυσίμου από καύσιμο και ο κινητήρας να σταματήσει. Βεβαιωθείτε ότι η μηχανή έσβησε και μετά αφαιρέστε το μπουζί. Βάλτε ένα κουταλάκι του γλυκού καθαρό λάδι κινητήρα στον κύλινδρο. Γυρίστε τον κινητήρα μερικές φορές χειροκίνητα. Τοποθετήστε το μπουζί.
12. Αφαιρέστε την εξωλέμβια μηχανή από τη δεξαμενή δοκιμής.
13. Αδειάστε εντελώς το νερό ψύξης από την εξωλέμβια μηχανή. Καθαρίστε επιμελώς το σώμα.
14. Τοποθετήστε την τάπα της τρύπας ψεκασμού και το καπάκι.
15. Τοποθετήστε την προπέλα. Για περισσότερες πληροφορίες, αναφερθείτε στη σελίδα 80.

Συντήρηση

RMU39624

Πλύσιμο με το βύσμα πλυσίματος νερού (προαιρετικό) (F4B, F5A, F6C)

RCM00301

ΠΡΟΣΟΧΗ

Πριν βάλετε μπροστά τη μηχανή, φροντίστε να υπάρχει παροχή νερού στις διόδους του νερού ψύξης. Αλλιώς, ο κινητήρας μπορεί να υπερθερμανθεί και να πάθει ζημιά.

Το πλύσιμο του συστήματος ψύξης είναι σημαντικό για να μην φράξει από το αλάτι, την άμμο ή βρωμιές. Επιπλέον, ο ψεκασμός σε λεπτή διασπορά και η λίπανση του κινητήρα είναι αναγκαία για να μην πάθει σοβαρή ζημιά η μηχανή λόγω σκουριάς. Το πλύσιμο και ο ψεκασμός σε λεπτή διασπορά πρέπει να γίνονται μαζί.

1. Πλένετε το σώμα της εξωλέμβιας μηχανής με γλυκό νερό. **ΠΡΟΣΟΧΗ: Μην ψεκάζετε νερό στην εισαγωγή αέρα.** [RCM01840] Για περισσότερες πληροφορίες, αναφερθείτε στη σελίδα 69.
2. Όταν χρησιμοποιείτε το ενσωματωμένο δοχείο καυσίμου, αδειάστε εντελώς το καύσιμο από το δοχείο και μετά ευθυγραμμίστε τον μοχλό παροχής καυσίμου με την κλειστή θέση και σφίξτε τη βίδα εξαέρωσης. Για το άδειασμα του ενσωματωμένου δοχείου καυσίμου, συμβουλευτείτε τον αντιπρόσωπο της Yamaha.
3. Όταν χρησιμοποιείτε φορητό δοχείο καυσίμου, αποσυνδέετε το σωλήνα καυσίμου, τοποθετείτε την τάπα της σύνδεσης καυσίμου και μετά ευθυγραμμίζετε το μοχλό παροχής καυσίμου με την κλειστή θέση.

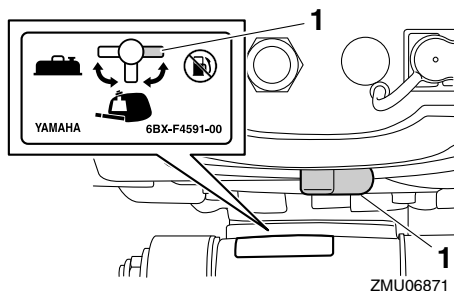

1. Κλειστή θέση
4. Αφαιρέστε το καπάκι και την τάπα της τρύπας ψεκασμού.

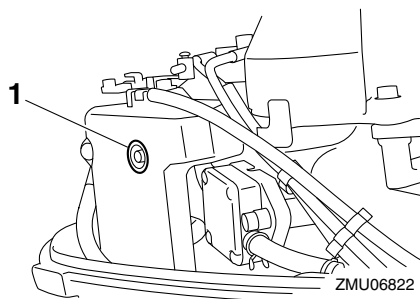

1. Τάπα
5. Αφαιρέστε την προπέλα. Για περισσότερες πληροφορίες, αναφερθείτε στη σελίδα 79.
6. Αφαιρέστε τη βίδα που βρίσκεται δίπλα στην ένδειξη "WASH" (πλύσιμο) του κάτω τμήματος. Τοποθετήστε το βύσμα πλυσίματος νερού και συνδέστε το με μια βρύση γλυκού νερού.
7. Καλύψτε την εισαγωγή νερού ψύξης με ταινία.
8. Ανοίξτε την παροχή νερού στην εξωλέμβια μηχανή.

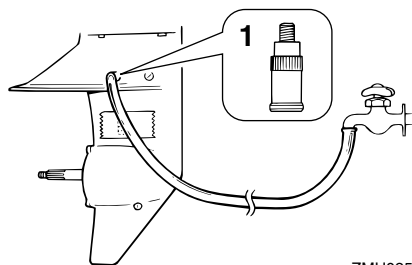

ZMU02509

1. Βύσμα πλυσίματος νερού
9. Μετακινήστε το μοχλό ταχυτήτων στη θέση της νεκράς.
10. Βάλτε μπροστά τη μηχανή και αφήστε την για λίγα λεπτά στο ρελαντί.
ΠΡΟΕΙΔΟΠΟΙΗΣΗ! Μην αγγίζετε ή αφαιρείτε ηλεκτρικά εξαρτήματα όταν βάζετε μπροστά ή όταν λειτουργεί ο κινητήρας. Κρατήστε τα χέρια, τα μαλλιά και τα ρούχα μακριά από το βολάν και τα άλλα περιστρεφόμενα μέρη του κινητήρα όταν λειτουργεί. [RWM00091]
11. Λίγο πριν σβήσει ο κινητήρας, ψεκάστε γρήγορα “Λάδι σε λεπτή διασπορά” στην τρύπα ψεκασμού του σιγαστήρα. Αν γίνει σωστά, ο κινητήρας θα βγάλει πολύ καπνό και θα σβήσει.

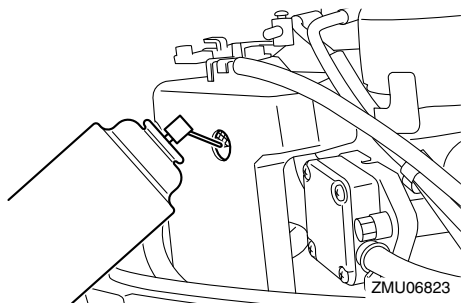

ZMU06823

12. Αν δεν υπάρχει διαθέσιμο “Λάδι σε λεπτή διασπορά”, λειτουργήστε τον κινητήρα σε γρήγορο ρελαντί ώσπου να αδειάσει το σύστημα καυσίμου από καύσιμο και ο κινητήρας να σταματήσει. Βεβαιωθείτε ότι η μηχανή

νή έσβησε και μετά αφαιρέστε το μπουζί. Βάλτε ένα κουταλάκι του γλυκού καθαρό λάδι κινητήρα στον κύλινδρο. Γυρίστε τον κινητήρα μερικές φορές χειροκίνητα. Τοποθετήστε το μπουζί.

13. Κλείστε την παροχή νερού στην εξωλέμβια μηχανή και αφαιρέστε το βύσμα πλυσίματος νερού και την ταινία.
14. Αδειάστε εντελώς το νερό ψύξης από την εξωλέμβια μηχανή. Καθαρίστε επιμελώς το σώμα. Τοποθετήστε την τάπα της τρύπας ψεκασμού και το καπάκι.
15. Τοποθετήστε την προπέλα. Για περισσότερες πληροφορίες, αναφερθείτε στη σελίδα 80.

RMU39280

Λίπανση

1. Τοποθετήστε το κατάλληλο μπουζί και σφίξτε σύμφωνα με την προδιαγραφή. Για πληροφορίες σχετικές με την τοποθέτηση του μπουζιού, αναφερθείτε στη σελίδα 74.
2. Αλλάξτε τη βαλβολίνη. Για οδηγίες, αναφερθείτε στη σελίδα 80. Εξετάστε το λάδι για τυχόν παρουσία νερού, πράγμα που υποδηλώνει διαρροή από την τσιμούχα. Η αντικατάσταση της τσιμούχας πρέπει να εκτελείται από εξουσιοδοτημένο έμπορο της Yamaha πριν τη χρήση.
3. Γρασάρετε όλα τα σημεία γρασαρίσματος. Για περαιτέρω λεπτομέρειες, αναφερθείτε στη σελίδα 72.

ΣΗΜΕΙΩΣΗ:

Για μακροχρόνια αποθήκευση, συνιστάται ο ψεκασμός του κινητήρα με λάδι σε λεπτή διασπορά. Επικοινωνήστε με τον αντιπρόσωπο της Yamaha για πληροφορίες σχετικές με το λάδι σε λεπτή διασπορά και τις διαδικασίες για τον κινητήρα σας.

Συντήρηση

RMU28452

Καθαρισμός της εξωλέμβιας

Μετά τη χρήση, πλύνετε το εξωτερικό της εξωλέμβιας με γλυκό νερό. Πλύνετε το σύστημα ψύξης με γλυκό νερό.

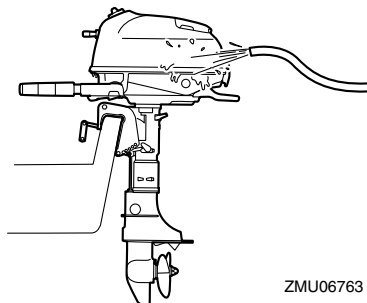

RMU28461

Έλεγχος της βαμμένης επιφάνειας της εξωλέμβιας

Ελέγξτε την εξωλέμβια μηχανή για αμυχές χαρακτηριστικές ή σκασιμένη βαφή. Οι περιοχές με κατεστραμμένη βαφή έχουν περισσότερες πιθανότητες να διαβρωθούν. Αν χρειάζεται, καθαρίστε και βάψτε τις περιοχές αυτές. Ο αντιπρόσωπος της Yamaha μπορεί να σας προμηθεύσει με μπογιά για ρετουσάρισμα.

RMU37074

Περιοδική συντήρηση

RWM01981

ΠΡΟΕΙΔΟΠΟΙΗΣΗ

Αυτές οι διαδικασίες απαιτούν μηχανικές ικανότητες, εργαλεία και εφόδια. Αν δεν έχετε τις απαραίτητες ικανότητες, εργαλεία ή εφόδια για να εκτελέσετε τη διαδικασία συντήρησης, απευθυνθείτε στον αντιπρόσωπο της Yamaha ή άλλον έμπειρο μηχανικό.

Αυτή η διαδικασία περιλαμβάνει αποσυρμόλωση της μηχανής και έκθεση επικίνδυνων εξαρτημάτων. Για να μειώσετε τον κίνδυνο τραυματισμού από κινούμενα, καυτά ή ηλεκτρικά εξαρτήματα:

- Σβήστε τον κινητήρα και έχετε μαζί σας το καλώδιο σταματήματος όταν κάνετε συντήρηση, εκτός αν ορίζεται διαφορετικά.

- Αφήστε τον κινητήρα να κρυώσει πριν πιάσετε καυτά μέρη ή υγρά.
- Επανασυναρμολογείτε πάντα πλήρως τη μηχανή πριν τη λειτουργία.

RMU28511

Ανταλλακτικά

Αν χρειάζονται ανταλλακτικά, χρησιμοποιείτε μόνο γνήσια ανταλλακτικά Yamaha ή αντίστοιχου σχεδιασμού και ποιότητας. Ανταλλακτικά υποδεέστερης ποιότητας μπορεί να μην λειτουργήσουν σωστά και να προκαλέσουν απώλεια ελέγχου που θα θέσει σε κίνδυνο τον οδηγό και τους επιβάτες. Τα γνήσια ανταλλακτικά και αξεσουάρ Yamaha θα τα βρείτε στον αντιπρόσωπο της Yamaha.

RMU34151

Δύσκολες συνθήκες λειτουργίας

Οι δύσκολες συνθήκες λειτουργίας περιλαμβάνουν έναν ή περισσότερους από τους ακόλουθους τύπους λειτουργίας σε τακτική βάση:

- Λειτουργία συνεχώς ή κοντά στις μέγιστες στροφές του κινητήρα για πολλές ώρες
- Λειτουργία συνεχώς σε χαμηλές στροφές του κινητήρα για πολλές ώρες
- Λειτουργία χωρίς επαρκή χρόνο για να ζεσταθεί και να ψυχθεί ο κινητήρας
- Συχνή απότομη επιτάχυνση και επιβράδυνση
- Συχνές αλλαγές ταχύτητας
- Συχνό άναμμα και σβήσιμο της(των) μηχανής(ών)
- Λειτουργία που κυμαίνεται συχνά μεταξύ ελαφρών και βαριών φορτίων

Οι εξωλέμβιες μηχανές που λειτουργούν κάτω από τις παραπάνω συνθήκες χρειάζονται πιο συχνή συντήρηση. Η Yamaha συνιστά να κάνετε αυτό το σέρβις δυο φορές πιο συχνά από ότι ορίζεται στον πίνακα συντήρησης. Για παράδειγμα, αν κάποιος συγκεκριμένος έλεγχος πρέπει να γίνεται κάθε 50 ώρες, εσείς κάντε τον κάθε 25 ώρες. Αυτό θα βοηθήσει να μην φθαρούν γρήγορα τα εξαρτήματα του κινητήρα.

RMU34446

Πίνακας συντήρησης 1

ΣΗΜΕΙΩΣΗ:

- Αναφερθείτε στα τμήματα αυτού του κεφαλαίου για περιγραφή των εργασιών συντήρησης ανάλογα με το μοντέλο.
- Ο κύκλος συντήρησης αυτών των εξαρτημάτων υποθέτει χρήση 100 ωρών ανά έτος και τακτικό πλύσιμο των διόδων του νερού ψύξης. Η συχνότητα της συντήρησης μεταβάλλεται ανάλογα όταν η μηχανή χρησιμοποιείται υπό συνθήκες που την επιβαρύνουν, όπως εκτεταμένα διαστήματα ψαρέματος με συρτή.
- Ενδέχεται να χρειαστεί αποσυναρμολόγηση ή επισκευές, ανάλογα με το αποτέλεσμα των ελέγχων συντήρησης.
- Τα αναλώσιμα εξαρτήματα και λιπαντικά χάνουν την αποτελεσματικότητά τους με το χρόνο και τη χρήση, ανεξάρτητα από την περίοδο εγγύησης.
- Όταν οδηγείτε σε θαλάσσια, θολά, ή άλλα λασπωμένα, όξινα νερά, θα πρέπει να καθαρίζετε τη μηχανή με φρέσκο νερό μετά από κάθε χρήση.

Το σύμβολο “●” υποδηλώνει εργασία που μπορείτε να εκτελέσετε εσείς.

Το σύμβολο “○” υποδηλώνει εργασία που πρέπει να εκτελεστεί από τον αντιπρόσωπο της Yamaha.

Αντικείμενο	Ενέργειες	Τις πρώ- τες	Κάθε		
		20 ώρες (3 μήνες)	100 ώρες (1 χρόνο)	300 ώρες (3 χρόνια)	500 ώρες (5 χρόνια)
Άνοδος (εξωτερική)	Έλεγχος ή αντικατάσταση εφόσον χρειάζεται		●/○		
Άνοδος (κάλυμμα θερμοστάτη)	Έλεγχος ή αντικατάσταση εφόσον χρειάζεται		○		
Διαρροή νερού ψύξης	Έλεγχος ή αντικατάσταση εφόσον χρειάζεται	○	○		
Μοχλός ασφάλισης του καπακιού	Έλεγχος		●/○		
Κατάσταση εκκίνησης κινητήρα/θόρυβος	Έλεγχος	●/○	●/○		
Ταχύτητα ρελαντί/θόρυβος κινητήρα	Έλεγχος	○	○		
Λάδι κινητήρα	Αντικατάσταση	●/○	●/○		
Φίλτρο λαδιού κινητήρα (στροφαλοθάλαμος) (F4B, F5A, F6C)	Έλεγχος, καθαρισμός ή αντικατάσταση εφόσον χρειάζεται		○		
Φίλτρο καυσίμου (αναλώσιμου τύπου) (F4B, F5A, F6C)	Αντικατάσταση		○		
Φίλτρο καυσίμου (μέσα στο ενσωματωμένο δοχείο καυσίμου)	Έλεγχος και καθαρισμός εφόσον χρειάζεται		○		
Αγωγός καυσίμου	Έλεγχος	●	●		
Αγωγός καυσίμου	Έλεγχος ή αντικατάσταση εφόσον χρειάζεται	○	○		

Συντήρηση

Αντικείμενο	Ενέργειες	Τις πρώ- τες	Κάθε		
		20 ώρες (3 μήνες)	100 ώρες (1 χρόνο)	300 ώρες (3 χρόνια)	500 ώρες (5 χρόνια)
Αντλία καυσίμου (F4B, F5A, F6C)	Έλεγχος ή αντικατάσταση εφόσον χρειάζεται			○	
Διαρροή καυσίμου/λαδιού	Έλεγχος	○	○		
Βαλβολίνη	Αντικατάσταση	●/○	●/○		
Σημεία γρασαρίσματος	Γρασαρίσμα	●/○	●/○		
Φτερωτή/περίβλημα αντλίας νερού	Έλεγχος ή αντικατάσταση εφόσον χρειάζεται		○		
Φτερωτή/περίβλημα αντλίας νερού	Αντικατάσταση			○	
Προπέλα/παξιμάδι προπέλας/κοπίλια	Έλεγχος ή αντικατάσταση εφόσον χρειάζεται	●/○	●/○		
Σύνδεση ταχυτήτων	Έλεγχος, ρύθμιση ή αντικατάσταση εφόσον χρειάζεται	○	○		
Μπουζί	Έλεγχος ή αντικατάσταση εφόσον χρειάζεται		●/○		
Πίπα μπουζί/καλώδιο μπουζί	Έλεγχος ή αντικατάσταση εφόσον χρειάζεται	○	○		
Νερό από από το ενδεικτικό νερού ψύξης	Έλεγχος	●/○	●/○		
Σύνδεσμος/ντίζα γκαζιού	Έλεγχος, ρύθμιση ή αντικατάσταση εφόσον χρειάζεται	○	○		
Θερμοστάτης	Έλεγχος ή αντικατάσταση εφόσον χρειάζεται		○		
Διάκενο βαλβίδων	Έλεγχος και ρύθμιση				○
Εισαγωγή νερού ψύξης	Έλεγχος	●/○	●/○		
Διακόπτης σταματήματος	Έλεγχος ή αντικατάσταση εφόσον χρειάζεται	○	○		
Συνδέσεις βυσμάτων/καλωδίων	Έλεγχος ή αντικατάσταση εφόσον χρειάζεται	○	○		
Δοχείο καυσίμου (προαιρετικό φορητό δοχείο καυσίμου Yamaha) (F4B, F5A, F6C)	Έλεγχος και καθαρισμός εφόσον χρειάζεται		○		
Δοχείο καυσίμου (ενσωματωμένο δοχείο)	Έλεγχος και καθαρισμός εφόσον χρειάζεται		○		

RMU34451

Πίνακας συντήρησης 2

Αντικείμενο	Ενέργειες	Κάθε
		1000 ώρες
Οδηγός εξαγωγής/πολλαπλή εξαγωγής	Έλεγχος ή αντικατάσταση εφόσον χρειάζεται	○

RMU28943

Γρασάρισμα

Γράσο Yamaha τύπου A (αδιάβροχο γράσο)

Γράσο Yamaha τύπου D (αντισκοριακό γράσο για τον άξονα της προπέλας)

F2.5A

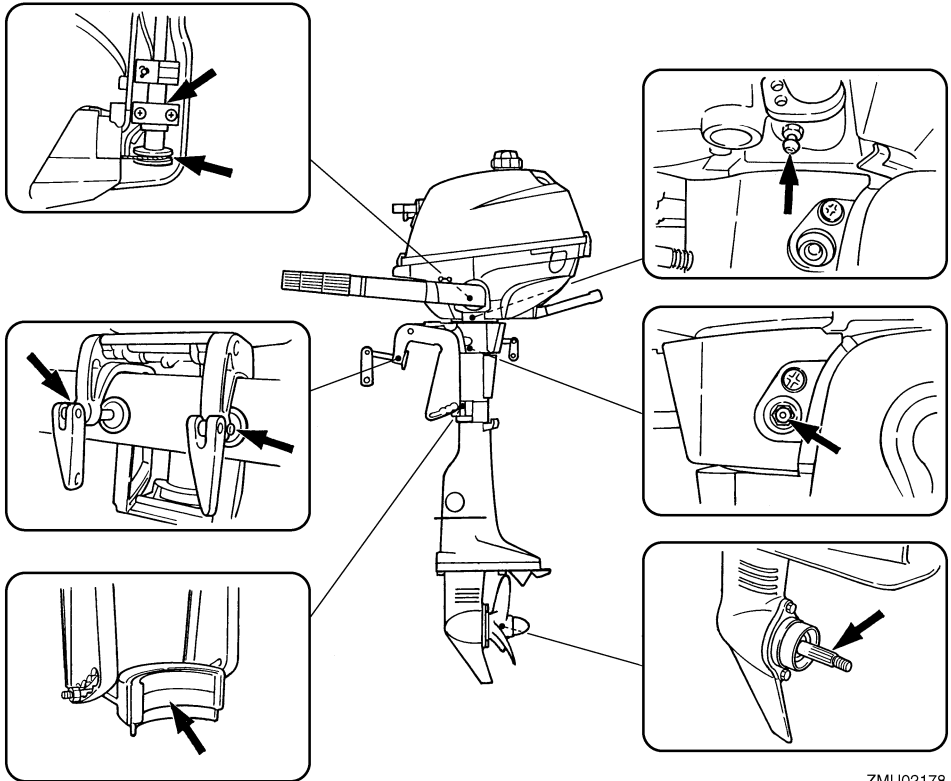

ZMU02178

Συντήρηση

F4B, F5A, F6C

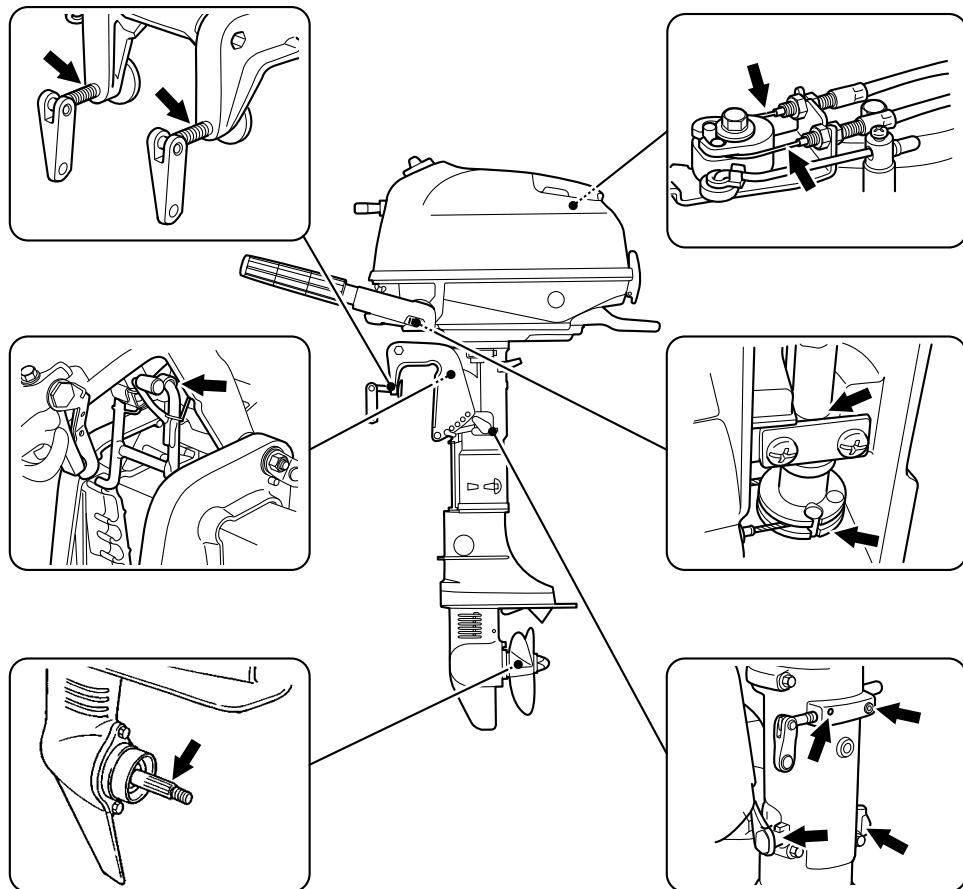

ZMU06764

RMU39293

Καθαρισμός και ρύθμιση του μπουζί

Το μπουζί είναι ένα σημαντικό εξάρτημα της μηχανής. Η κατάσταση του μπουζιού αποτελεί ένδειξη για τη γενικότερη κατάσταση της μηχανής. Για παράδειγμα, αν η κεντρική πορσελάνη του ηλεκτροδίου είναι πολύ άσπρη, μπορεί να υπάρχει διαρροή στον εισαγόμενο αέρα ή πρόβλημα ανάμειξης σ' αυτόν τον κύλινδρο. Μην επιχειρήσετε να διαγνώσετε το πρόβλημα μόνοι σας. Πηγαίνετε την εξωλέμβια στον αντιπρόσωπο της Yamaha. Θα πρέπει περιοδικά να βγάζετε και να εξετάζετε το μπουζί διότι η θερμότητα και τα κατάλοιπα φθείρουν και διαβρώνουν σταδιακά το μπουζί.

1. Αφαιρέστε την πίπα από το μπουζί.

F2.5A

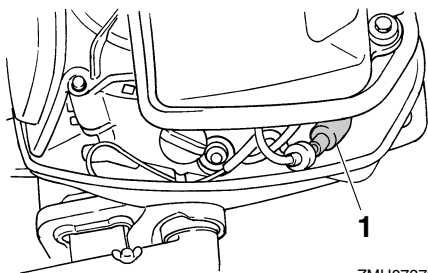

ZMU07373

1. Πίπα μπουζί

F4B, F5A, F6C

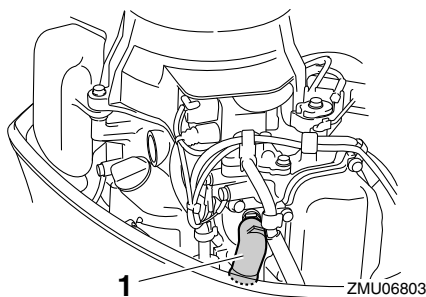

ZMU06803

1. Πίπα μπουζί

2. Αφαιρέστε το μπουζί. Αν η διάβρωση του ηλεκτροδίου είναι εκτεταμένη ή αν υπάρ-

χουν πολλά κατάλοιπα άνθρακα, θα πρέπει να αντικαταστήσετε το μπουζί με ένα άλλο του σωστού τύπου. **ΠΡΟΕΙΔΟΠΟΙΗΣΗ!** Όταν αφαιρείτε ή τοποθετείτε το μπουζί, προσέξτε να μην καταστρέψετε τον μονωτή. Ο κατεστραμμένος μονωτής επιτρέπει εξωτερικούς σπινθήρες που μπορεί να προκαλέσουν έκρηξη ή πυρκαγιά.

[RWM00561]

Τυπικό μπουζί:

F2.5AMH BR6HS

F4BMH CR6HSB

F5AMH CR6HSB

F6CMH CR6HSB

3. Φροντίστε να χρησιμοποιήσετε το κατάλληλο μπουζί, αλλιώς ο κινητήρας δεν θα λειτουργήσει σωστά. Πριν τοποθετήσετε το μπουζί, μετρήστε το διάκενο του ηλεκτροδίου με ένα συρμάτινο παχύμετρο. Αντικαταστήστε αν είναι έξω από την προδιαγραφή.

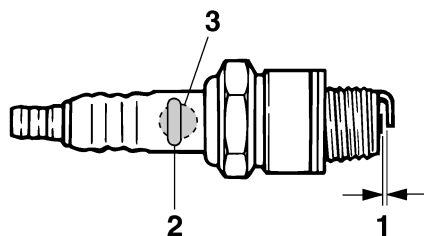

ZMU02179

1. Διάκενο ακίδας
2. Αριθμός εξαρτήματος του μπουζιού
3. Σημάδι αναγνώρισης μπουζιού (NGK)

Διάκενο του μπουζιού:

0.6–0.7 mm (0.024–0.028 in)

4. Όταν βάζετε τη βίδα, σκουπίστε τυχόν βρώμες από το σπείρωμα και μετά βιδώστε την στη σωστή ροπή.

Ροπή του μπουζιού:

F2.5AMH 25.0 Nm (2.55 kgf-m, 18.4 ft-lb)

F4BΜH 13.0 Nm (1.33 kgf-m, 9.6 ft-lb)

F5AMH 13.0 Nm (1.33 kgf-m, 9.6 ft-lb)

F6CMH 13.0 Nm (1.33 kgf-m, 9.6 ft-lb)

ΣΗΜΕΙΩΣΗ:

Αν δεν έχετε εύκαιρο ροπόκλειδο όταν τοποθετείτε το μπουζί, μπορείτε να το βιδώσετε κατά προσέγγιση 1/4 με 1/2 της στροφής μετά το σφίξιμο με τα δάχτυλα. Μόλις βρείτε ροπόκλειδο, πάντως, σφίξτε το μπουζί στη σωστή ροπή.

RMU42462

Έλεγχος του φίλτρου καυσίμου (F2.5A)

Για τον καθαρισμό ή την αντικατάσταση των φίλτρων καυσίμου στα χρονικά διαστήματα που ορίζονται στον πίνακα περιοδικής συντήρησης, συμβουλευτείτε τον αντιπρόσωπο της Yamaha.

RMU39921

Έλεγχος του φίλτρου καυσίμου (F4B, F5A, F6C)

Τα φίλτρα καυσίμου βρίσκονται στην τρύπα γεμίματος του ενσωματωμένου δοχείου καυσίμου και στη λεκάνη. Ελέγχετε περιοδικά τα φίλτρα καυσίμου. Αν βρείτε ξένα σώματα στα φίλτρα, καθαρίστε ή αντικαταστήστε τα. Για τον καθαρισμό ή την αντικατάσταση του φίλτρου καυσίμου, συμβουλευτείτε τον αντιπρόσωπο της Yamaha.

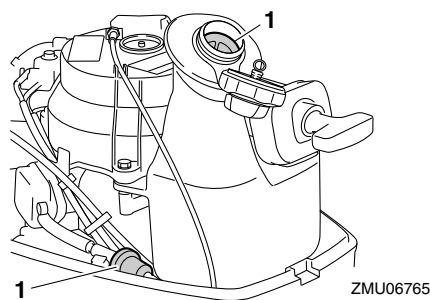

1. Φίλτρο καυσίμου

RMU40140

Εξέταση της ταχύτητας ρελαντί

RCM02230

ΠΡΟΣΟΧΗ

Όταν ελέγχετε την ταχύτητα ρελαντί του κινητήρα, φροντίστε να τροφοδοτήσετε με νερό τις διόδους του νερού ψύξης τοποθετώντας την εξωλέμβια μηχανή στο νερό ή χρησιμοποιώντας ένα σύστημα πλυσίματος ή δεξαμενή δοκιμής.

Για να ελέγξετε την ταχύτητα ρελαντί του κινητήρα, θα πρέπει να έχετε ένα στροφόμετρο. Για τον έλεγχο ή τη ρύθμιση της ταχύτητας ρελαντί του κινητήρα, απευθύνεστε στον αντιπρόσωπο της Yamaha.

RMU42910

Αλλαγή του λαδιού κινητήρα F2.5A

Αλλάξτε το λάδι του κινητήρα μερικά λεπτά αφού του σβήσει ο κινητήρας, ώστε το λάδι να είναι ζεστό αλλά όχι καυτό.

RWM01950

ΠΡΟΕΙΔΟΠΟΙΗΣΗ

Βεβαιωθείτε ότι η εξωλέμβια είναι καλά στερεωμένη στον καθρέφτη ή σε μια σταθερή βάση.

RCM01710

ΠΡΟΣΟΧΗ

Αλλάξτε αρχικά το λάδι του κινητήρα μετά τις πρώτες 20 ώρες λειτουργίας ή στους 3 μήνες, και από εκεί και πέρα κάθε 100 ώρες λειτουργίας ή μια φορά το χρόνο. Αλλιώς ο κινητήρας θα φθαρεί γρήγορα.

1. Τοποθετήστε την εξωλέμβια σε κάθετη θέση (χωρίς κλίση). **ΠΡΟΣΟΧΗ:** Αν η εξωλέμβια μηχανή δεν είναι σε επίπεδη θέση, η στάθμη του λαδιού που δείχνει η ράβδος μέτρησης δεν θα είναι ακριβής. [RCM01861]

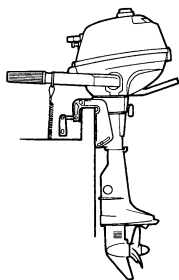

ZMU02349

2. Προμηθευτείτε ένα κατάλληλο δοχείο που χωράει μεγαλύτερη ποσότητα λαδιού από αυτή του κινητήρα. Ξεσφίξτε και αφαιρέστε τη βίδα αδειάσματος ενώ κρατάτε το δοχείο κάτω από την τρύπα αδειάσματος. Μετά αφαιρέστε την τάπα του δοχείου λαδιού. Αφήστε να αδειάσει εντελώς το λάδι. Σκουπίστε αμέσως τυχόν λάδι που χυθεί έξω.

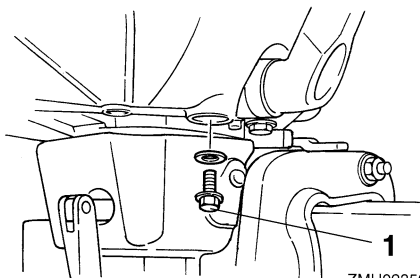

ZMU02352

1. Βίδα αδειάσματος
3. Βάλτε μια καινούρια φλάντζα στη βίδα αδειάσματος του λαδιού. Απλώστε μια λεπτή στρώση λαδιού στη φλάντζα και τοποθετήστε τη βίδα αδειάσματος.

Ροπή σφίξιματος της βίδας αδειάσματος:
18.0 Nm (1.84 kgf-m, 13.3 ft-lb)

ΣΗΜΕΙΩΣΗ:

Αν δεν έχετε ροπόκλειδο όταν τοποθετείτε τη βίδα αδειάσματος, σφίξτε τη με το χέρι ώσπου η φλάντζα να έρθει σε επαφή με την επιφάνεια της τρύπας αδειάσματος. Μετά σφίξτε άλλο 1/4 με

1/2 της στροφής ακόμα. Σφίξτε τη βίδα αδειάσματος στη σωστή ροπή με ένα ροπόκλειδο το συντομότερο δυνατόν.

4. Προσθέστε τη σωστή ποσότητα λαδιού από την τρύπα γεμίματος. Τοποθετήστε την τάπα του δοχείου λαδιού. **ΠΡΟΣΟΧΗ:** Η υπερβολική ποσότητα λαδιού μπορεί να προκαλέσει διαρροή ή βλάβη. Αν η στάθμη του λαδιού είναι πάνω από τη μέγιστη ένδειξη, αδειάστε ώστε να κατέβει στην κατάλληλη ποσότητα. [RCM01850]

Συνιστώμενο λάδι κινητήρα:

Λάδι τετράχρονου κινητήρα εξωλέμβιας
Ποσότητα λαδιού κινητήρα:
0.4 L (0.42 US qt, 0.35 Imp.qt)

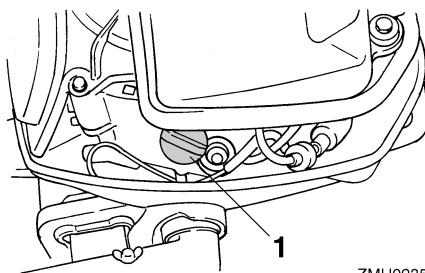

ZMU02353

1. Τάπα δοχείου λαδιού
5. Βάλτε μπροστά τη μηχανή και βεβαιωθείτε ότι η προειδοποιητική ένδειξη χαμηλής πίεσης λαδιού (αν υπάρχει) σβήνει. Βεβαιωθείτε ότι δεν υπάρχουν διαρροές λαδιού. **ΠΡΟΣΟΧΗ:** Αν η προειδοποιητική ένδειξη χαμηλής πίεσης λαδιού δεν σβήνει ή αν υπάρχουν διαρροές λαδιού, σβήστε τη μηχανή και βρείτε την αιτία. Αν συνεχίσετε τη λειτουργία παρά το πρόβλημα, μπορεί να προκληθεί σοβαρή ζημιά στον κινητήρα. Αν δεν μπορείτε να εντοπίσετε και να διορθώσετε το πρόβλημα, συμβουλευτείτε τον αντιπρόσωπο της Yamaha. [RCM00682]

Συντήρηση

6. Σβήστε τη μηχανή και περιμένετε 3 λεπτά. Ελέγξτε πάλι τη στάθμη του λαδιού από το παράθυρο ελέγχου στάθμης λαδιού για να βεβαιωθείτε ότι είναι κάπου μεταξύ της μέγιστης και της ελάχιστης ένδειξης. Προσθέστε λάδι αν είναι κάτω από την ένδειξη της ελάχιστης στάθμης ή αδειάστε το επιπλέον λάδι αν είναι πάνω από την ένδειξη της μέγιστης στάθμης.

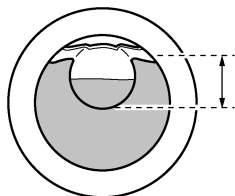

ZMU02354

7. Απαλλαγείτε από το χρησιμοποιημένο λάδι σύμφωνα με τους τοπικούς κανονισμούς.

ΣΗΜΕΙΩΣΗ:

- Για περισσότερες πληροφορίες σχετικά με το πώς θα απαλλαγείτε από το χρησιμοποιημένο λάδι, συμβουλευτείτε τον αντιπρόσωπο της Yamaha.
- Αλλάζετε το λάδι πιο συχνά όταν χρησιμοποιείτε τη μηχανή υπό συνθήκες που την επιβαρύνουν, όπως εκτεταμένα διαστήματα ψαρέματος με συρτή.

F4B, F5A, F6C

RCM01710

ΠΡΟΣΟΧΗ

Αλλάξτε αρχικά το λάδι του κινητήρα μετά τις πρώτες 20 ώρες λειτουργίας ή στους 3 μήνες, και από εκεί και πέρα κάθε 100 ώρες λειτουργίας ή μια φορά το χρόνο. Αλλιώς ο κινητήρας θα φθαρεί γρήγορα.

Αφαιρέστε το λάδι του κινητήρα με ένα εξάρτημα αλλαγής λαδιού.

1. Τοποθετήστε την εξωλέμβια σε κάθετη θέση (χωρίς κλίση). **ΠΡΟΣΟΧΗ:** Αν η εξωλέμβια μηχανή δεν είναι σε επίπεδη θέση, η στάθμη του λαδιού που δείχνει η ράβδος μέτρησης δεν θα είναι ακριβής. [RCM01861]

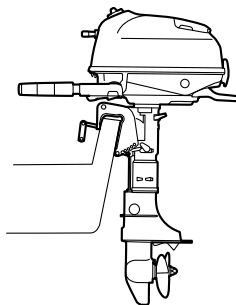

ZMU06766

2. Βάλτε μπροστά τον κινητήρα. Ζεστάνετέ τον και αφήστε τον στο ρελαντί για 5-10 λεπτά.
3. Σβήστε τη μηχανή και αφήστε την για 5-10 λεπτά.
4. Αφαιρέστε το καπάκι.
5. Αφαιρέστε την τάπα του δοχείου λαδιού.

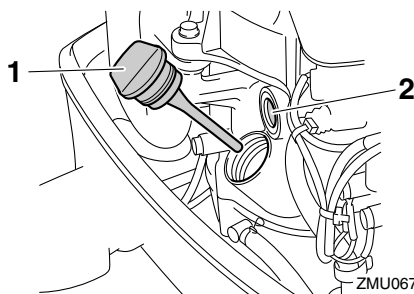

ZMU06769

1. Τάπα δοχείου λαδιού
2. Παράθυρο ελέγχου λίπανσης λαδιού

ΣΗΜΕΙΩΣΗ:

Το παράθυρο ελέγχου της λίπανσης δεν δείχνει τη στάθμη του λαδιού του κινητήρα. Χρησιμοποιείτε το παράθυρο ελέγχου της λίπανσης για να βεβαιώνετε ότι ο κινητήρας λιπαίνεται με λάδι όταν λειτουργεί.

6. Εισάγετε το σωλήνα του εξαρτήματος αλλαγής λαδιού στην τρύπα του δοχείου λαδιού

και αφαιρέστε όλο το λάδι με το εξάρτημα αλλαγής λαδιού.

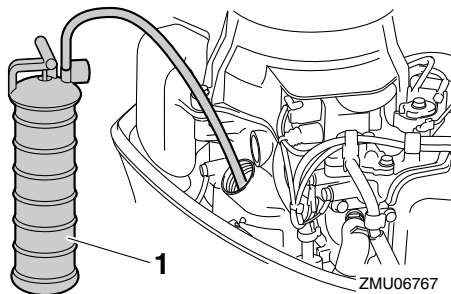

1. Εξάρτημα αλλαγής λαδιού
7. Αν δεν έχετε εξάρτημα αλλαγής λαδιού, αφαιρέστε τη βίδα αδειάσματος ενώ κρατάτε ένα δοχείο κάτω από την τρύπα αδειάσματος. Αφήστε να αδειάσει εντελώς το λάδι. Σκουπίστε αμέσως τυχόν λάδι που χυθεί έξω.

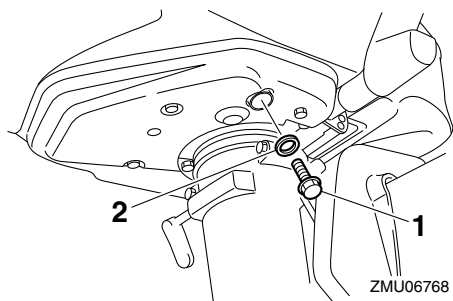

1. Βίδα αδειάσματος
2. Ροδέλα
8. Αν είχε αφαιρεθεί η βίδα αδειάσματος, τοποθετήστε μια νέα ροδέλα και βίδα αδειάσματος και μετά σφίξτε τη βίδα αδειάσματος.

Μπουλόνι αδειάσματος λάδι κινητήρα:
18.0 Nm (1.84 kgf-m, 13.3 ft-lb)

9. Προσθέστε τη σωστή ποσότητα λαδιού από την τρύπα γεμίματος. **ΠΡΟΣΟΧΗ:** Η υπερβολική ποσότητα λαδιού μπορεί να προκαλέσει διαρροή ή βλάβη. Αν η στάθμη του λαδιού είναι πάνω από την μέγιστη

ένδειξη αφαιρέστε λάδι ώστε η στάθμη να είναι μεταξύ της μέγιστης και της ελάχιστης ένδειξης. [RCM02181]

10. Τοποθετήστε την τάπα του δοχείου λαδιού και σφίξτε την καλά.

Συνιστώμενο λάδι κινητήρα:

Λάδι τετράχρονου κινητήρα εξωλέμβιας

Ποσότητα λαδιού κινητήρα:

0.6 L (0.63 US qt, 0.53 Imp.qt)

11. Αφήστε την εξωλέμβια μηχανή για 5-10 λεπτά.
12. Αφαιρέστε την τάπα του δοχείου λαδιού και σκουπίστε τον δείκτη στάθμης λαδιού.
13. Τοποθετήστε την τάπα του δοχείου λαδιού και σφίξτε την καλά.
14. Αφαιρέστε πάλι την τάπα του δοχείου λαδιού και βεβαιωθείτε ότι η στάθμη του λαδιού στον δείκτη είναι κάπου μεταξύ της μέγιστης και της ελάχιστης ένδειξης. Αν η στάθμη του λαδιού δεν είναι στο σωστό επίπεδο, προσθέστε ή αφαιρέστε λάδι ώστε η στάθμη να είναι μεταξύ της μέγιστης και της ελάχιστης ένδειξης.

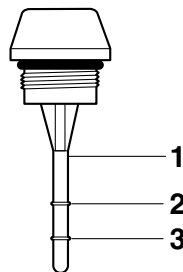

ZMU06737

1. Δείκτης στάθμης λαδιού
2. Πάνω ένδειξη
3. Κάτω σημάδι
15. Βάλτε μπροστά τον κινητήρα και βεβαιωθείτε ότι δεν υπάρχουν διαρροές λαδιού. **ΠΡΟΣΟΧΗ:** Αν υπάρχουν διαρροές λαδιού, σβήστε τον κινητήρα και βρείτε την αιτία. Αν δεν μπορείτε να εντοπίσετε και

Συντήρηση

να διορθώσετε το πρόβλημα, συμβουλευτείτε τον αντιπρόσωπο της Yamaha. Αν συνεχίσετε τη λειτουργία παρά το πρόβλημα, μπορεί να προκληθεί σοβαρή ζημιά στον κινητήρα. [RCM02150]

16. Απαλλαγείτε από το χρησιμοποιημένο λάδι σύμφωνα με τους τοπικούς κανονισμούς.

ΣΗΜΕΙΩΣΗ:

- Για περισσότερες πληροφορίες σχετικά με το πώς θα απαλλαγείτε από το χρησιμοποιημένο λάδι, συμβουλευτείτε τον αντιπρόσωπο της Yamaha.
- Αλλάζετε το λάδι πιο συχνά όταν χρησιμοποιείτε τη μηχανή υπό συνθήκες που την επιβαρύνουν, όπως εκτεταμένα διαστήματα ψαρέματος με συρτή.

17. Τοποθετήστε το καπάκι.

RMU39771

Έλεγχος του βύσματος και του καλωδίου

Για τον έλεγχο των ακόλουθων σημείων στα βύσματα και τα καλώδια, επικοινωνήστε με τον αντιπρόσωπο της Yamaha.

- Βεβαιωθείτε ότι όλα τα βύσματα έχουν συνδεθεί καλά.
- Βεβαιωθείτε ότι το κάθε καλώδιο γείωσης είναι καλά ασφαλισμένο.

RMU39301

Έλεγχος της προπέλας

RWM02280

ΠΡΟΕΙΔΟΠΟΙΗΣΗ

Μπορεί να τραυματιστείτε σοβαρά αν ο κινητήρας πάρει μπροστά κατά λάθος ενώ βρίσκεστε κοντά στην προπέλα. Πριν εξετάσετε, αφαιρέσετε ή τοποθετήσετε την προπέλα, τοποθετήστε το μοχλό ταχυτήτων στη νεκρά και αφαιρέστε τον συνδετήρα από τον διακόπτη σβησίματος του κινητήρα.

Μην πιάνετε την προπέλα με το χέρι όταν σφίγγετε ή ξεσφίγγετε το παξιμάδι της προπέλας. Τοποθετήστε ένα ξύλο ανάμεσα στην πλάκα κατά

της σπηλαιώσης και την προπέλα ώστε να μην μπορεί να γυρίσει η προπέλα.

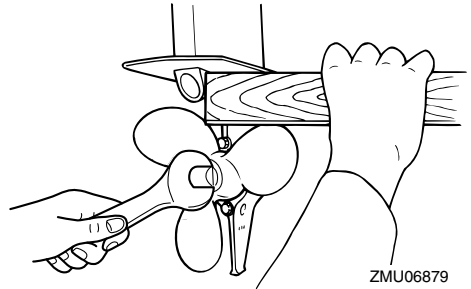

Σημεία ελέγχου

- Ελέγξτε το κάθε πτερύγιο της προπέλας για διάβρωση από σπηλαιώση ή αερισμό, ή άλλη ζημιά.
- Ελέγξτε τον άξονα της προπέλας για τυχόν ζημιές.
- Ελέγξτε τα πολύσφηννα για φθορές ή ζημιές.
- Ελέγξτε μήπως έχει μπλεχτεί πετονιά γύρω από τον άξονα της προπέλας.
- Ελέγξτε την τσιμούχα λαδιού του άξονα της προπέλας για τυχόν ζημιές.

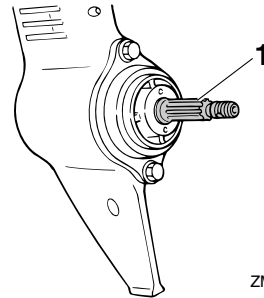

1. Άξονας προπέλας

RMU30662

Αφαίρεση της προπέλας

RMU39310

Μοντέλα πολύσφηνου

1. Ισιώστε την κοπίλια και τραβήξτε την έξω χρησιμοποιώντας μια πένσα.
2. Αφαιρέστε το παξιμάδι και τη ροδέλα της προπέλας. **ΠΡΟΕΙΔΟΠΟΙΗΣΗ!** Μην πιάνετε

νετε την προπέλα με το χέρι όταν ξεσφίγ-
γετε το παξιμάδι της προπέλας. [RWM01890]

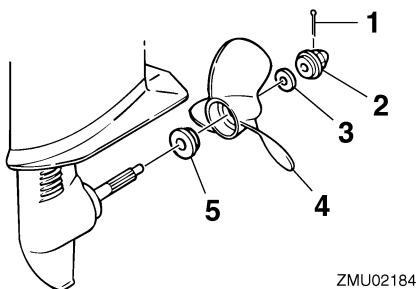

1. Κοπύλια
 2. Παξιμάδι προπέλας
 3. Ροδέλα
 4. Προπέλα
 5. Ροδέλα ώσης
3. Αφαιρέστε την προπέλα και τη ροδέλα ώσης.

RMU30672

Τοποθέτηση της προπέλας

RMU39323

Μοντέλα πολύσφηνου

RCM00501

ΠΡΟΣΟΧΗ

**Φροντίστε να χρησιμοποιήσετε μια νέα κοπύ-
λια και λυγίστε τις άκρες της καλά. Αλλιώς η
προπέλα μπορεί να βγει κατά τη λειτουργία και
να χαθεί.**

1. Εφαρμόστε γράσο Yamaha τύπου D (αντι-
σκωριακό γράσο) στον άξονα της προπέλας.
2. Τοποθετήστε τη ροδέλα ώσης και την προ-
πέλα στον άξονα της προπέλας.
**ΠΡΟΣΟΧΗ: Φροντίστε να τοποθετήσετε
τη ροδέλα ώσης πριν τοποθετήσετε την
προπέλα. Αλλιώς, η λεκάνη και ο ομφαλός
της προπέλας μπορεί να πάθουν ζημιά.**

[RCM01881]

3. Τοποθετήστε τη ροδέλα και σφίξτε το παξι-
μάδι της προπέλας ώστε η προπέλα να σφίξει
καλά.
4. Ευθυγραμμίστε την τρύπα του παξιμαδιού
της προπέλας με την τρύπα του άξονα της

προπέλας. Εισάγετε μια νέα κοπύλια στις
τρύπες και λυγίστε τις άκρες της κοπύλιας.
**ΠΡΟΣΟΧΗ: Μην χρησιμοποιείτε ξανά
την ίδια κοπύλια. Αλλιώς η προπέλα μπο-
ρεί να βγει κατά τη λειτουργία.** [RCM01891]

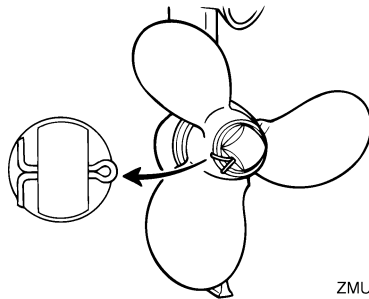

ΣΗΜΕΙΩΣΗ:

Αν η τρύπα του παξιμαδιού της προπέλας δεν ευ-
θυγραμμίζεται με την τρύπα του άξονα της προ-
πέλας όταν σφίζετε το παξιμάδα, σφίξτε το κι άλ-
λο ή ξεσφίξτε το ώστε να ευθυγραμμιστούν οι
τρύπες.

RMU39782

Αλλαγή της βαλβολίνης

RWM02350

ΠΡΟΕΙΔΟΠΟΙΗΣΗ

**Βεβαιωθείτε ότι η εξωλέμβια είναι καλά στε-
ρεωμένη στον καθρέφτη ή σε μια σταθερή βά-
ση. Μπορεί να τραυματιστείτε σοβαρά αν η
εξωλέμβια πέσει πάνω σας.**

1. Τοποθετήστε την εξωλέμβια σε κάθετη θέση
(χωρίς κλίση).
2. Τοποθετήστε ένα κατάλληλο δοχείο κάτω
από τη θήκη των γρاناζιών.
3. Αφαιρέστε τη βίδα αδειάσματος της βαλβο-
λίνης και τη φλάντζα.

Συντήρηση

F2.5A

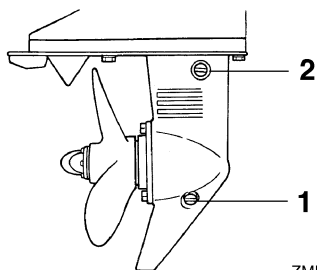

ZMU02186

1. Βίδα αδειάσματος βαλβολίνης
2. Βίδα στάθμης λαδιού

F4B, F5A, F6C

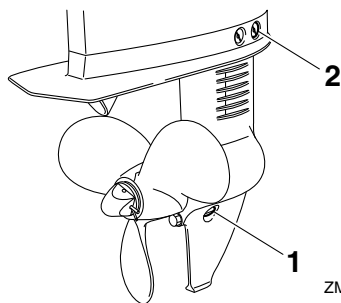

ZMU06779

1. Βίδα αδειάσματος βαλβολίνης
2. Βίδα στάθμης λαδιού
4. Αφαιρέστε τη βίδα στάθμης λαδιού και την φλάντζα ώστε το λάδι να αδειάσει εντελώς.

ΠΡΟΣΟΧΗ: Εξετάστε τη χρησιμοποιούμενη βαλβολίνη αφού την αδειάσετε. Αν η βαλβολίνη είναι γαλακτώδης ή περιέχει μεγάλη ποσότητα μεταλλικών σωματιδίων, μπορεί να έχει πάθει ζημιά το κιβώτιο των γρναζιών. Πηγαίνετε την εξωλέμβια για έλεγχο και επισκευή στον αντιπρόσωπο της Yamaha. [RCM00713]

ΣΗΜΕΙΩΣΗ:

Για να απαλλαγείτε από το χρησιμοποιημένο λάδι συμβουλευτείτε τον αντιπρόσωπο της Yamaha.

5. Χρησιμοποιώντας ένα ειδικό εξάρτημα γεμίσματος (ελαστικό ή με πίεση) ψεκάστε τη

βαλβολίνη στην τρύπα της βίδας αδειάσματος.

Συνιστώμενη βαλβολίνη:

Βαλβολίνη ποδιού SAE#90

Ποσότητα βαλβολίνης:

F2.5AMH 0.075 L (0.079 US qt,
0.066 Imp.qt)

F4BMH 0.100 L (0.106 US qt,
0.088 Imp.qt)

F5AMH 0.100 L (0.106 US qt,
0.088 Imp.qt)

F6CMH 0.100 L (0.106 US qt,
0.088 Imp.qt)

F2.5A

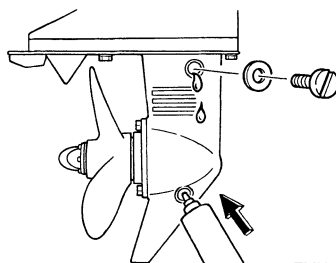

ZMU02187

F4B, F5A, F6C

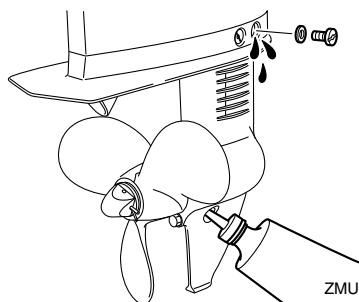

ZMU06780

6. Τοποθετήστε μια νέα φλάντζα στη βίδα στάθμης λαδιού. Όταν το λάδι αρχίσει να βγαίνει από την τρύπα της βίδας στάθμης λαδιού, τοποθετήστε και σφίξτε τη βίδα στάθμης λαδιού.

Ροπή σύσφιξης:
9.0 Nm (0.92 kgf-m, 6.6 ft-lb)

7. Βάλτε μια καινούρια φλάντζα στη βίδα αδειάσματος της βαλβολίνης. Τοποθετήστε και σφίξτε τη βίδα αδειάσματος της βαλβολίνης.

Ροπή σύσφιξης:
9.0 Nm (0.92 kgf-m, 6.6 ft-lb)

RMU39332

Έλεγχος και αντικατάσταση της ανόδου (εξωτερικής)

Οι εξωλέμβιες Yamaha προστατεύονται από τη διάβρωση με αναλώσιμες ανόδους. Ελέγχετε περιοδικά την εξωτερική άνοδο. Αφαιρείτε την κρούστα από την επιφάνεια της ανόδου. Συμβουλευτείτε τον αντιπρόσωπο της Yamaha σχετικά με την αντικατάσταση της εξωτερικής ανόδου.

RCM00720

ΠΡΟΣΟΧΗ

Μην βάζετε τις ανόδους γιατί αυτό τις κάνει αναποτελεσματικές.

F2.5A

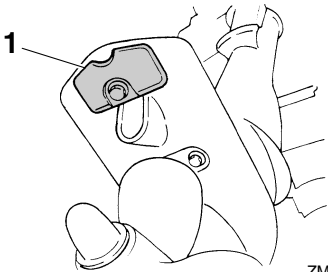

ZMU07374

1. Άνοδος

F4B, F5A, F6C

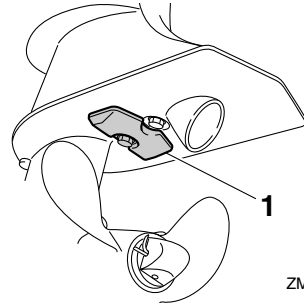

ZMU06781

1. Άνοδος

Αντιμετώπιση προβλημάτων

RMU39523

Διάγνωση προβλημάτων

Αυτό το τμήμα περιγράφει τις πιθανές αιτίες και επιδιορθώσεις προβλημάτων στα συστήματα του καυσίμου, της συμπίεσης και της ανάφλεξης, στην εκκίνηση και την απώλεια ισχύος. Έχετε υπόψη σας ότι ορισμένες από τις περιπτώσεις που αναφέρονται μπορεί να μην ισχύουν για το μοντέλο σας.

Αν η εξωλέμβια χρειάζεται επισκευή, πηγαίνατέ την στον αντιπρόσωπο της Yamaha.

Ο κινητήρας δεν παίρνει μπροστά.

E. Μήπως έχει αδειάσει το δοχείο καυσίμου;

A. Γεμίστε το δοχείο με καθαρό, φρέσκο καύσιμο.

E. Μήπως το καύσιμο είναι μολυσμένο ή ξεθυμασμένο;

A. Γεμίστε το δοχείο με καθαρό, φρέσκο καύσιμο.

E. Μήπως έχει φράξει το φίλτρο καυσίμου;

A. Καθαρίστε ή αντικαταστήστε το φίλτρο.

E. Μήπως δεν λειτουργεί σωστά η αντλία καυσίμου;

A. Πηγαίνατέ την για σέρβις στον αντιπρόσωπο της Yamaha.

E. Μήπως το μπουζί έχει βρωμίσει ή είναι λάθος τύπου;

A. Εξετάστε το μπουζί. Καθαρίστε ή αντικαταστήστε με τον συνιστώμενο τύπο.

E. Μήπως έχει τοποθετηθεί λάθος η πίπα του μπουζιού;

A. Ελέγξτε και τοποθετήστε ξανά την πίπα.

E. Μήπως έχουν βλάβη τα καλώδια του μπουζιού ή δεν είναι καλά συνδεδεμένα;

A. Ελέγξτε τα σύρματα για φθορές ή σκισίματα. Σφίξτε όλες τις χαλαρές συνδέσεις. Αντικαταστήστε όλα τα φθαρμένα ή κομμένα σύρματα.

E. Μήπως υπάρχει βλάβη στα ηλεκτρικά μέρη;

A. Πηγαίνατέ την για σέρβις στον αντιπρόσωπο της Yamaha.

E. Έχει τοποθετηθεί ο συνδετήρας του καλωδίου (κορδονιού) σταματήματος του κινητήρα;

A. Τοποθετήστε τον συνδετήρα στον διακόπτη σταματήματος του κινητήρα.

E. Μήπως έχουν πάθει ζημιά τα εσωτερικά εξαρτήματα της μηχανής;

A. Πηγαίνατέ την για σέρβις στον αντιπρόσωπο της Yamaha.

Ο κινητήρας έχει αρρυθμία ή μπουκώνει.

E. Μήπως παρεμποδίζεται το σύστημα καυσίμου;

A. Ελέγξτε τον αγωγό καυσίμου για φθορές ή τσακίσματα, ή για άλλα εμπόδια στο σύστημα καυσίμου.

E. Μήπως το καύσιμο είναι μολυσμένο ή ξεθυμασμένο;

A. Γεμίστε το δοχείο με καθαρό, φρέσκο καύσιμο.

E. Μήπως έχει φράξει το φίλτρο καυσίμου;

A. Καθαρίστε ή αντικαταστήστε το φίλτρο.

E. Μήπως υπάρχει βλάβη στα ηλεκτρικά μέρη;

A. Πηγαίνατέ την για σέρβις στον αντιπρόσωπο της Yamaha.

E. Μήπως είναι λάθος το διάκενο του μπουζιού;

A. Αντικαταστήστε το μπουζί.

Ε. Μήπως έχουν βλάβη τα καλώδια του μπουζιού ή δεν είναι καλά συνδεδεμένα;

Α. Ελέγξτε τα σύρματα για φθορές ή σκισίματα. Σφίξτε όλες τις χαλαρές συνδέσεις. Αντικαταστήστε όλα τα φθαρμένα ή κομμένα σύρματα.

Ε. Μήπως δεν χρησιμοποιείται το σωστό λάδι κινητήρα;

Α. Ελέγξτε και αντικαταστήστε το λάδι με ένα του συνιστώμενου τύπου.

Ε. Μήπως ο θερμοστάτης έχει βλάβη ή έχει φράξει;

Α. Πηγαίνετέ την για σέρβις στον αντιπρόσωπο της Yamaha.

Ε. Μήπως οι ρυθμίσεις του καρμπυρατέρ είναι λάθος;

Α. Πηγαίνετέ την για σέρβις στον αντιπρόσωπο της Yamaha.

Ε. Μήπως δεν λειτουργεί σωστά η αντλία καυσίμου;

Α. Πηγαίνετέ την για σέρβις στον αντιπρόσωπο της Yamaha.

Ε. Μήπως είναι σφιγμένη η βίδα εξαέρωσης;

Α. Ξεσφίξτε τη βίδα εξαέρωσης.

Ε. Είναι τραβηγμένο έξω το κουμπί τσοκ;

Α. Επιστρέψτε στην αρχική θέση.

Ε. Μήπως έχει φράξει το καρμπυρατέρ;

Α. Πηγαίνετέ την για σέρβις στον αντιπρόσωπο της Yamaha.

Ε. Μήπως είναι λάθος η σύνδεση του καυσίμου;

Α. Συνδέστε σωστά.

Ε. Μήπως είναι λάθος η ρύθμιση της ντίζας του γκαζιού;

Α. Πηγαίνετέ την για σέρβις στον αντιπρόσωπο της Yamaha.

Απώλεια ισχύος κινητήρα.

Ε. Μήπως έχει ζημιά η προπέλα;

Α. Επισκευάστε ή αντικαταστήστε την προπέλα.

Ε. Μήπως είναι λάθος το βήμα ή η διάμετρος της προπέλας;

Α. Τοποθετήστε τη σωστή προπέλα για να λειτουργεί η εξωλέμβια στην συνιστώμενη κλίμακα ταχυτήτων (στροφές/λεπτό).

Ε. Μήπως είναι λάθος η γωνία κλίσης;

Α. Διορθώστε τη γωνία κλίσης ώστε να πετύχετε την πιο αποτελεσματική λειτουργία.

Ε. Μήπως η μηχανή έχει τοποθετηθεί σε λάθος ύψος στον καθρέφτη;

Α. Διορθώστε το ύψος της μηχανής στον καθρέφτη.

Ε. Μήπως το κάτω μέρος του σκάφους έχει καλυφθεί από ανάπτυξη θαλάσσιων οργανισμών;

Α. Καθαρίστε το κάτω μέρος του σκάφους.

Ε. Μήπως το μπουζί έχει βρωμίσει ή είναι λάθος τύπου;

Α. Εξετάστε το μπουζί. Καθαρίστε ή αντικαταστήστε με τον συνιστώμενο τύπο.

Ε. Μήπως έχουν μπλεχτεί φύκια ή άλλα ξένα σώματα στο σύστημα των γραναζιών;

Α. Αφαιρέστε τα ξένα σώματα και καθαρίστε την κάτω μονάδα.

Αντιμετώπιση προβλημάτων

Ε. Μήπως παρεμποδίζεται το σύστημα καυσίμου;
Α. Ελέγξτε τον αγωγό καυσίμου για φθορές ή τσακίσματα, ή για άλλα εμπόδια στο σύστημα καυσίμου.

Ε. Μήπως έχει φράξει το φίλτρο καυσίμου;
Α. Καθαρίστε ή αντικαταστήστε το φίλτρο.

Ε. Μήπως το καύσιμο είναι μολυσμένο ή ξεθυμασμένο;
Α. Γεμίστε το δοχείο με καθαρό, φρέσκο καύσιμο.

Ε. Μήπως είναι λάθος το διάκενο του μπουζιού;
Α. Τοποθετήστε πάλι το μπουζί.

Ε. Μήπως έχουν βλάβη τα καλώδια του μπουζιού ή δεν είναι καλά συνδεδεμένα;
Α. Ελέγξτε τα σύρματα για φθορές ή σκισίματα. Σφίξτε όλες τις χαλαρές συνδέσεις. Αντικαταστήστε όλα τα φθαρμένα ή κομμένα σύρματα.

Ε. Μήπως υπάρχει βλάβη στα ηλεκτρικά μέρη;
Α. Πηγαίνετε την για σέρβις στον αντιπρόσωπο της Yamaha.

Ε. Μήπως δεν χρησιμοποιείται το σωστό καύσιμο;
Α. Αντικαταστήστε με καύσιμο του συνιστώμενου τύπου.

Ε. Μήπως δεν χρησιμοποιείται το σωστό λάδι κινητήρα;
Α. Ελέγξτε και αντικαταστήστε το λάδι με φρέσκο, του συνιστώμενου τύπου.

Ε. Μήπως ο θερμοστάτης έχει βλάβη ή έχει φράξει;
Α. Πηγαίνετε την για σέρβις στον αντιπρόσωπο της Yamaha.

Ε. Μήπως είναι σφριγμένη η βίδα εξαέρωσης;
Α. Ξεσφίξτε τη βίδα εξαέρωσης.

Ε. Μήπως δεν λειτουργεί σωστά η αντλία καυσίμου;
Α. Πηγαίνετε την για σέρβις στον αντιπρόσωπο της Yamaha.

Ε. Μήπως είναι λάθος η σύνδεση του καυσίμου;
Α. Συνδέστε σωστά.

Ο κινητήρας δονείται υπερβολικά.

Ε. Μήπως έχει ζημιά η προπέλα;
Α. Επισκευάστε ή αντικαταστήστε την προπέλα.

Ε. Μήπως έχει πάθει ζημιά ο άξονας της προπέλας;
Α. Πηγαίνετε την για σέρβις στον αντιπρόσωπο της Yamaha.

Ε. Μήπως έχουν μπλεχτεί φύκια ή άλλα ξένα σώματα στην προπέλα;
Α. Αφαιρέστε και καθαρίστε την προπέλα.

Ε. Μήπως έχει χαλαρώσει ή έχει πάθει ζημιά ο άξονας του τιμονιού;
Α. Πηγαίνετε την για σέρβις στον αντιπρόσωπο της Yamaha.

RMU29433

Προσωρινές ενέργειες σε επείγουσες περιπτώσεις

RMU29441

Ζημιά από πρόσκρουση

RWM00870



Η εξωλέμβια μηχανή μπορεί να πάθει σοβαρή ζημιά από χτύπημα κατά τον χειρισμό ή τη μεταφορά με τρέιλερ. Η ζημιά μπορεί να κάνει την εξωλέμβια όχι ασφαλή για χρήση.

Αν η εξωλέμβια χτυπήσει κάποιο αντικείμενο μέσα στο νερό, ακολουθήστε την παρακάτω διαδικασία.

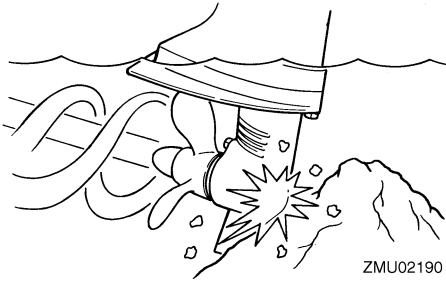

1. Σβήστε αμέσως τον κινητήρα.
2. Ελέγξτε το σύστημα ελέγχου και όλα τα μέρη για ζημιά. Επίσης, ελέγξτε το σκάφος για ζημιά.
3. Είτε βρείτε κάποια ζημιά είτε όχι, επιστρέψτε στο κοντινότερο λιμάνι αργά και προσεκτικά.
4. Πηγαίνετε την εξωλέμβια για έλεγχο στον αντιπρόσωπο της Yamaha πριν την χρησιμοποιήσετε ξανά.

RMU43680

Η μίζα δεν λειτουργεί

Αν ο μηχανισμός της μίζας δεν λειτουργεί (ο κινητήρας δεν ενεργοποιείται με τη μίζα), μπορείτε να βάλετε μπροστά με το σχοινί εκκίνησης έκτακτης ανάγκης.

RMU42921

Εκκίνηση έκτακτης ανάγκης

F2.5A

RWM01452

ΠΡΟΕΙΔΟΠΟΙΗΣΗ

- Χρησιμοποιήστε αυτή τη διαδικασία μόνο σε περίπτωση έκτακτης ανάγκης, για να επιστρέψετε στο λιμάνι για επισκευή.
- Βεβαιωθείτε ότι ο μοχλός του χειριστηρίου είναι στη νεκρά. Αλλιώς μπορεί το σκάφος να κινηθεί ξαφνικά και να προκληθεί ατύχημα.

- Συνδέστε το καλώδιο σταματήματος του κινητήρα σε ένα ασφαλές σημείο στα ρούχα, το χέρι ή το πόδι όταν οδηγείτε.
- Μην συνδέετε το καλώδιο σε ρούχα που μπορεί να σχιστούν. Προσέξτε μην πιαστεί κάπου το κορδόνι και δεν λειτουργήσει.
- Προσοχή μην τραβήξετε κατά λάθος το καλώδιο στη διάρκεια της κανονικής λειτουργίας. Απώλεια ισχύος κινητήρα σημαίνει σημαντική απώλεια ελέγχου του πηδαλίου. Επίσης, χωρίς ισχύ, το σκάφος μπορεί να επιβραδύνει απότομα. Αυτό μπορεί να πετάξει μπροστά τους ανθρώπους και τα αντικείμενα του σκάφους.
- Βεβαιωθείτε ότι δεν στέκεται κανείς πίσω σας όταν τραβάτε το σχοινί εκκίνησης. Μπορεί να τιναχτεί πίσω και να προκαλέσει τραυματισμό.
- Το αφύλαχτο, περιστρεφόμενο βολάν είναι πολύ επικίνδυνο. Απομακρύνετε τα φαρδιά ρούχα και άλλα αντικείμενα όταν βάζετε μπροστά τη μηχανή. Χρησιμοποιείτε το σχοινί ξεκινήματος έκτακτης ανάγκης μόνο σύμφωνα με τις οδηγίες. Μην αγγίζετε το βολάν ή άλλα κινούμενα μέρη όταν λειτουργεί η μηχανή. Μην τοποθετείτε το μηχανισμό της μίζας ή το καπάκι αφού πάρει μπρος ο κινητήρας.
- Μην αγγίζετε το πηνίο ανάφλεξης, το καλώδιο μουζί ή άλλα ηλεκτρικά εξαρτήματα όταν βάζετε μπροστά ή χειρίζεστε τη μηχανή. Μπορεί να πάθετε ηλεκτροπληξία.

1. Αφαιρέστε το καπάκι.
2. Αφαιρέστε τα μουλόνια από το δοχείο καυσίμου.

Αντιμετώπιση προβλημάτων

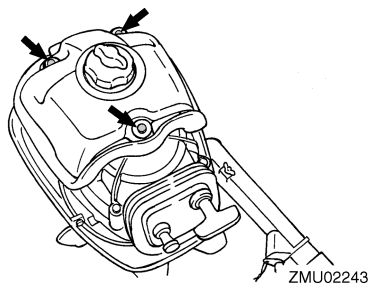

3. Αφαιρέστε τα μπουλόνια από τη θήκη της μίζας.

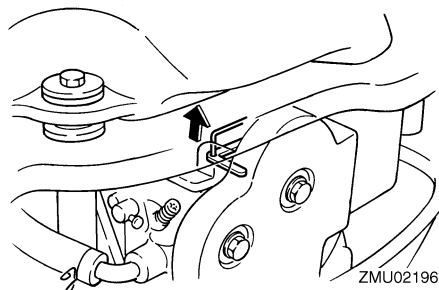

7. Αφαιρέστε τη θήκη της μίζας τραβώντας την προς το μέρος σας.

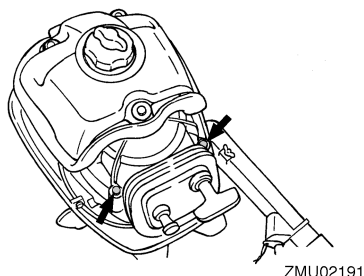

4. Ενώ σηκώνετε το δοχείο καυσίμου, αφαιρέστε το μπουλόνι από τη θήκη της μίζας.
5. Αφαιρέστε το κολάρο.

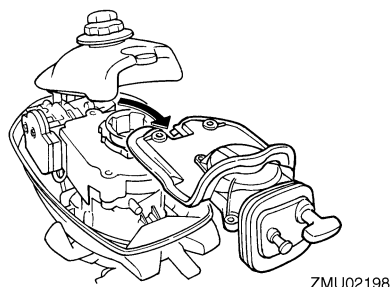

8. Τοποθετήστε το βραχίονα του δοχείου καυσίμου βιδώνοντας τα μπουλόνια.

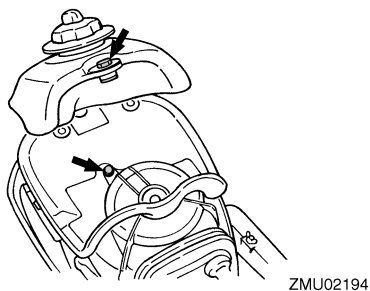

6. Ενώ σηκώνετε τη θήκη της μίζας, αποσυνδέστε το σύρμα του τσοκ από το καρμπυρατέρ.

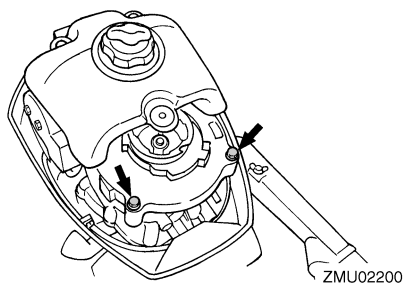

9. Εισάγετε 2 μπουλόνια στο πίσω τμήμα του δοχείου καυσίμου.

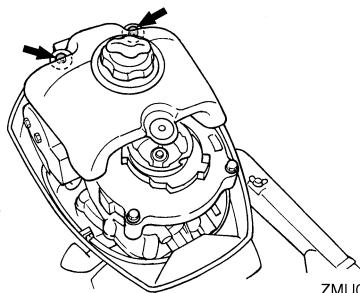

ZMU02244

10. Προετοιμάστε τη μηχανή για εκκίνηση. Αναφερθείτε στη σελίδα 44. Βεβαιωθείτε ότι η μηχανή είναι σε νεκρά και ότι ο συνδετήρας είναι συνδεδεμένος με τον διακόπτη σταματήματος.
11. Στρέψτε το μοχλό του καρμπυρατέρ για να λειτουργήσει το σύστημα τσοκ όταν ο κινητήρας είναι κρύος. Μόλις πάρει μπροστά ο κινητήρας, επαναφέρετε το μοχλό στην αρχική του θέση.

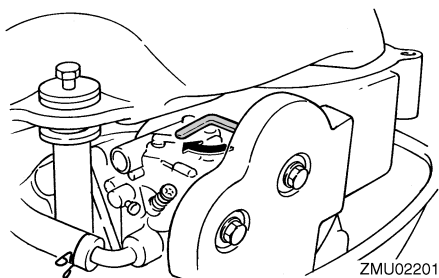

ZMU02201

12. Ενώ σηκώνετε το δοχείο καυσίμου, εισάγετε την πλευρά με τον κόμπο του σχοινιού ξεκινήματος έκτακτης ανάγκης στην εγκοπή του ρότορα του βολάν και τυλίξτε το σχοινί αρκετές φορές δεξιόστροφα.

ΣΗΜΕΙΩΣΗ:

Αν το σχοινί είναι πολύ μακρύ αφού το τυλίξετε γύρω από το βολάν, μειώστε το μήκος του στη χειρολαβή.

13. Τραβήξτε αργά το σχοινί μέχρι να νιώσετε αντίσταση.

14. Τραβήξτε δυνατά προς τα έξω για να πάρει μπροστά ο κινητήρας. Αν χρειαστεί, επαναλάβετε.

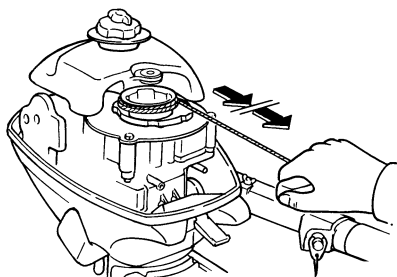

ZMU02203

F4B, F5A, F6C

RWM02361

⚠️ ΠΡΟΕΙΔΟΠΟΙΗΣΗ

- Χρησιμοποιήστε αυτή τη διαδικασία μόνο σε περίπτωση έκτακτης ανάγκης, για να επιστρέψετε στο κοντινότερο λιμάνι για επισκευή.
- Όταν χρησιμοποιείται το σχοινί ξεκινήματος έκτακτης ανάγκης για να πάρει μπροστά ο κινητήρας, ο μηχανισμός προστασίας από εκκίνηση με ταχύτητα δεν λειτουργεί. Βεβαιωθείτε ότι ο μοχλός ταχυτήτων είναι στη νεκρά. Αλλιώς μπορεί το σκάφος να κινηθεί ξαφνικά και να προκληθεί ατύχημα.
- Συνδέστε το καλώδιο σταματήματος του κινητήρα σε ένα ασφαλές σημείο στα ρούχα, το χέρι ή το πόδι όταν οδηγείτε.
- Μην συνδέετε το καλώδιο σε ρούχα που μπορεί να σχιστούν. Προσέξτε μην πιαστεί κάπου το κορδόνι και δεν λειτουργήσει.
- Προσοχή μην τραβήξετε κατά λάθος το καλώδιο στη διάρκεια της κανονικής λειτουργίας. Απώλεια ισχύος κινητήρα σημαίνει σημαντική απώλεια ελέγχου του πηδαλίου. Επίσης, χωρίς ισχύ, το σκάφος μπορεί να επιβραδύνει απότομα. Αυτό μπορεί να πετάξει μπροστά τους ανθρώπους και τα αντικείμενα του σκάφους.

Αντιμετώπιση προβλημάτων

- Βεβαιωθείτε ότι δεν στέκεται κανείς πίσω σας όταν τραβάτε το σχοινί εκκίνησης. Μπορεί να τιναχτεί πίσω και να προκαλέσει τραυματισμό.
- Το αφύλαχτο, περιστρεφόμενο βολάν είναι πολύ επικίνδυνο. Απομακρύνετε τα φαρδιά ρούχα και άλλα αντικείμενα όταν βάζετε μπροστά τη μηχανή. Χρησιμοποιείτε το σχοινί ξεκινήματος έκτακτης ανάγκης μόνο σύμφωνα με τις οδηγίες. Μην αγγίζετε το βολάν ή άλλα κινούμενα μέρη όταν λειτουργεί η μηχανή. Μην τοποθετείτε το μηχανισμό της μίζας ή το καπάκι αφού πάρει μπρος ο κινητήρας.
- Μην αγγίζετε το πηνίο ανάφλεξης, το καλώδιο μπουζί την πίπα του μπουζί ή άλλα ηλεκτρικά εξαρτήματα όταν βάζετε μπροστά ή χειρίζεστε την εξωλέμβια μηχανή. Μπορεί να πάθετε ηλεκτροπληξία.

Πριν εκτελέσετε την ακόλουθη διαδικασία, φροντίστε να διαβάσετε την ετικέτα εκκίνησης έκτακτης ανάγκης που βρίσκεται πάνω στην κορδονιέρα /το κάλυμμα του βολάν.

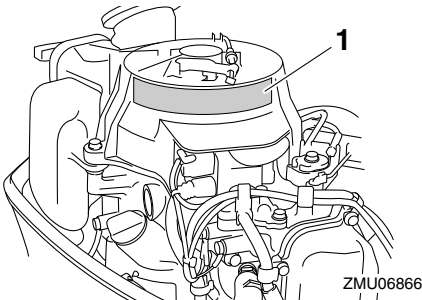

1. Ετικέτα εκκίνησης έκτακτης ανάγκης
1. Μετακινήστε το μοχλό ταχυτήτων στη θέση της νεκράς.

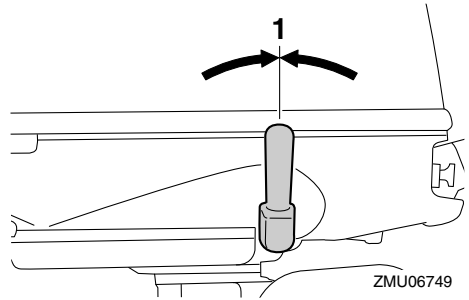

1. Θέση νεκράς
2. Αφαιρέστε το καπάκι.
3. Ξεσφίξτε το παξιμάδι και μετά αποσυνδέστε το καλώδιο προστασίας από εκκίνηση με ταχύτητα.

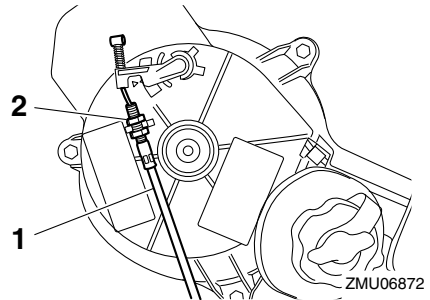

1. Καλώδιο προστασίας από εκκίνηση με ταχύτητα
2. Παξιμάδι
4. Αφαιρέστε το κάλυμμα της κορδονιέρας/βολάν αφού πρώτα αφαιρέσετε τα μπουλόνια.

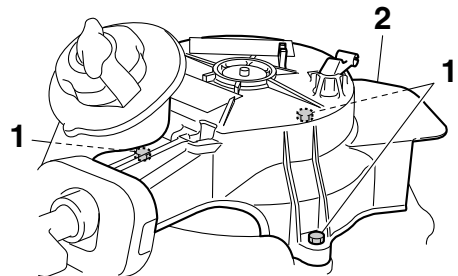

1. Μπουλόνια
2. Κάλυμμα κορδονιέρας/βολάν

Αντιμετώπιση προβλημάτων

5. Τοποθετήστε πάλι 2 μπουλόνια για να ασφαλίσετε το δοχείο καυσίμου.

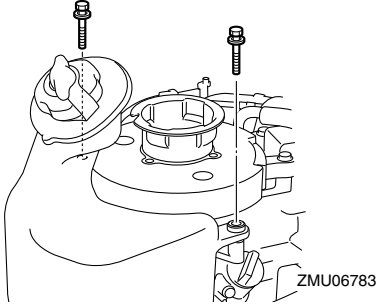

6. Εισάγετε την πλευρά με τον κόμπο του σχοινιού ξεκινήματος έκτακτης ανάγκης στην εγκοπή του βολάν και τυλίξτε το σχοινί μερικές φορές γύρω από το βολάν δεξιόστροφα.

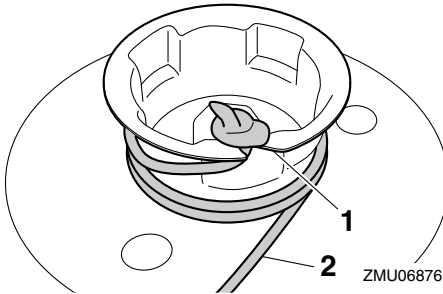

1. Εγκοπή
 2. Σχοινί ξεκινήματος έκτακτης ανάγκης
7. Συνδέστε το καλώδιο σταματήματος του κινητήρα σε ένα ασφαλές σημείο στα ρούχα, το χέρι ή το πόδι σας. Μετά τοποθετήστε το συνδετήρα που υπάρχει στο άλλο άκρο του καλωδίου, στον διακόπτη σταματήματος του κινητήρα.

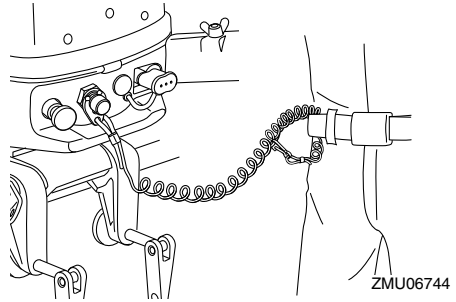

8. Ευθυγραμμίστε το σημάδι εκκίνησης του κινητήρα “⊕” πάνω στη χειρολαβή του γκαζιού με το σημάδι της λαγουδέρας.

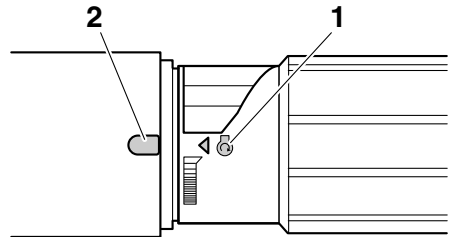

1. Σημάδι εκκίνησης “⊕”
 2. Εγκοπή
9. Τραβήξτε δυνατά προς τα έξω για να πάρει μπροστά ο κινητήρας.

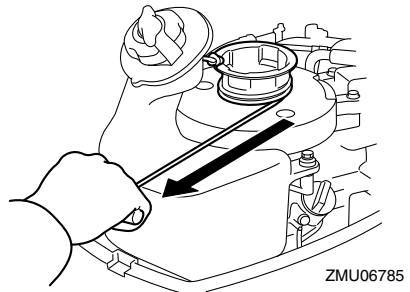

ΣΗΜΕΙΩΣΗ:

Αν ο κινητήρας δεν πάρει μπροστά μετά από μερικές προσπάθειες, τραβήξτε έξω το κουμπί του τσοκ.

Αντιμετώπιση προβλημάτων

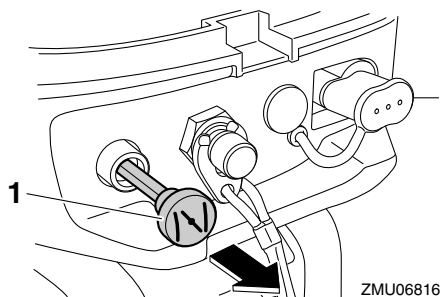

ZMU06816

1. Κουμπί τσοκ

RMU33501

Μεταχείριση βυθισμένης μηχανής

Αν η εξωλέμβια έχει καλυφθεί από νερό, πηγαί-
νετέ την αμέσως στον αντιπρόσωπο της Yamaha.

Αλλιώς, θα αρχίσει αμέσως η διάβρωση.

ΠΡΟΣΟΧΗ: Μην επιχειρήσετε να τρέξετε την
εξωλέμβια μηχανή ώσπου να εξεταστεί πλή-
ρως. [RCM00401]



Τυπώθηκε στη Γαλλία
Ιανουάριος 2013-0.3 × 1 CR