

F2.5A
F4B
F5A
F6C

BRUGERHÅNDBOG

▲ Læs denne brugerhåndbog grundigt inden du betjener din påhængsmotor.

6BV-F8199-83-K0

Læs denne brugerhåndbog grundigt inden du betjener din påhængsmotor. Opbevar denne håndbogen ombord i en vandtæt pose, når du sejler. Denne håndbog bør følge med påhængsmotoren, hvis den sælges.

Vigtig information til manualen

KMU25107

Til ejeren

Tak, fordi du valgte en Yamaha påhængsmotor. Denne Brugerhåndbog indeholder information der er nødvendig for korrekt betjening, vedligeholdelse og pasning. En grundig forståelse af disse enkle instruktioner vil hjælpe dig med til at opnå den maksimale fornøjelse af din nye Yamaha påhængsmotor. Hvis du har spørgsmål om betjening eller vedligeholdelse af din påhængsmotor, så ret henvendelse til din Yamaha-forhandler.

I denne Brugerhåndbog fremtræder special information på følgende måder.

 : Dette er symbolet for sikkerhedsopmærksomhed. Det anvendes til at advare dig mod eventuel personlig tilskadekomst. Efterkom alle sikkerhedsmeddelelser med dette symbol for at undgå kvæstelser eller død.

KWM00781

ADVARSEL

En ADVARSEL påmindrer om en risikabel situation som, hvis du ikke reagerer, kan resultere i død eller alvorlige kvæstelser.

KCM00701

VIGTIGT

VIGTIGT betyder, at der skal tages specielle forholdsregler for at undgå skader på påhængsmotoren eller anden ejendom.

BEMÆRK:

En BEMÆRK giver nøgleinformation for at gøre procedurer lettere eller mere tydelige.

Yamaha søger til stadighed efter forbedringer i produktdesign og kvalitet. Denne brugerhåndbog indeholder den seneste produktinformation, der er til rådighed fra trykningen, men der kan være en mindre forskel på din motor og denne håndbog. Hvis der er

nogle spørgsmål om denne håndbog, så ret henvendelse til din Yamaha-forhandler.

For at sikre produktet lang levetid anbefaler Yamaha at produktet bruges - samt at de specificerede, periodiske eftersyn og vedligeholdelsesarbejdet udføres - i overensstemmelse med brugerhåndbogen. Skader, der er et resultat af tilsidesættelse af disse instruktioner, vil ikke blive dækket af garantien.

Visse lande har love eller vedtægter, der ikke tillader at man tager produktet ud af det land, hvor det var købt, og det er måske ikke muligt at registrere produktet i det land man rejser til. Derudover dækker garantien muligvis ikke i alle områder. Hvis du planlægger at tage produktet med til et andet land skal du konsultere med forhandleren i det land, hvor produktet blev købt for yderligere oplysninger. Hvis produktet blev købt brugt skal du kontakte den nærmeste forhandler for kundenregistrering for at blive berettiget til de specificerede services.

BEMÆRK:

F2.5AMH, F4BMH, F5AMH, F6CMH og standardtilbehørsdelene bruges som grundlag for forklaringerne og illustrationerne i denne vejledning. Derfor er der måske nogle dele, der ikke gælder for hver model.

KMU25141

**F2.5A, F4B, F5A, F6C
BRUGERHÅNDBOG
©2012 af Yamaha Motor Co., Ltd.
1. Edition, november 2012
Alle rettigheder forbeholdt.
Al eftertryk eller uautoriseret brug
uden skriftlig tilladelse af
Yamaha Motor Co., Ltd.
forbydes udtrykkeligt.
Trykt i Frankrig**

Indholdsfortegnelse

Sikkerhedsinformation	1	Start-i-gear beskyttelse (F4B, F5A, F6C)	15
Sikkerhed omkring		Motorolie krav	15
påhængsmotor	1	Brændstof, betingelser	16
Skruer	1	Benzin	16
Roterende dele	1	Mudret eller syreholdig vand	17
Varme dele	1	Beskyttelsesmaling	17
Elektriske stød	1	Regler for bortskafning af	
Motorafbrydersnor	1	motor	17
Benzin	1	Udstyr til nødsituationer	17
Udsættelse for benzin og spild	1	Komponenter	18
Kulilte	2	Komponentdiagram	18
Modifikationer	2	Brændstoftank (indbygget	
Sikkerhed ombord	2	brændstoftank)	19
Alkohol og narkotiske midler	2	Brændstoftank (bærbar	
Redningsveste	2	brændstoftank)(F4B, F5A,	
Svømmere i vandet	2	F6C)	20
Passagerer	2	Brændstofhane	20
Overbelastning	2	Rorpind	22
Undgå kollisioner	2	Håndtag til gearskift	22
Vejret	3	Greb til gashåndtag	23
Uddannelse af passagerer	3	Speederindikator	23
Udgivelser om bådsikkerhed	3	Friktionsindstilling af	
Love og bestemmelser	3	gashåndtag	24
Generel information	4	Motorafbryderreb og clips	24
Registrering af		Stopknap	25
identifikationsnummer	4	Chokerhåndtag til træktype	25
Påhængsmotorens		Brændstofhætte (F4B, F5A,	
serienummer	4	F6C)	26
EU-erklæring om		Håndtag til manuel starter	26
overensstemmelse (DoC)	4	Justering af styringsfriktion	26
CE-mærkning	4	Trimstang (tilttap)	27
Læs betjeningsvejledninger og		Mekanisme til tiltlås (F4B, F5A,	
mærkater	6	F6C)	27
Advarselsmærkater	6	Tiltstøttebjælke (F4B, F5A, F6C)	28
Advarselsmærkater	9	Håndtag til tiltstøttebjælke	
Specifikationer og betingelser	12	(F2.5A)	28
Specifikationer	12	Låsehåndtag til motorskærm	28
Installationskrav	14	Bærehåndtag	29
Hestekraftklassificering for både	14	Installation	30
Montering af påhængsmotoren	14	Installation	30
Batteribetingelser (F4B, F5A,		Montering af påhængsmotoren	30
F6C)	14	Fastspænding af	
Valg af skrue	15	påhængsmotoren	32

Indholdsfortegnelse

Betjening	34	Vedligeholdelse	60
Førstegangsbetjening	34	Transport og opbevaring af	
Påfyld motorolie	34	påhængsmotor	60
Indkøring af motor	34	Transport/Afmontering af	
Lær din båd at kende	34	påhængsmotoren	61
Eftersyn før start af motoren	34	Opbevaring af påhængsmotor	63
Brændstofstand	34	Fremgangsmåde	64
Fjern øverste motorskærm	35	Smøring	68
Brændstofsysteem	35	Rengøring af påhængsmotoren	68
Betjeningsgreb	36	Eftersyn af påhængsmotorens	
Motorafbryderreb	36	malede overflade	68
Motorolie	37	Periodisk vedligeholdelse	68
Motor	38	Udskiftningsdele	69
Montering af øverste		Hårde anvendelsesbetingelser	69
motorskærm	38	Vedligeholdelsesskema 1	70
Påfyldning af brændstof	39	Vedligeholdelsesskema 2	71
Betjening af motoren	41	Smøring	72
Tilførsel af brændstof	42	Rensning og justering af tændrør	74
Start motoren	44	Efterse brændstoffilter (F2.5A)	75
Check efter start af motoren	47	Efterse brændstoffilter (F4B, F5A,	
Kølevand	47	F6C)	75
Opvarm motoren	47	Kontrol af tomgangshastighed	75
Opvarmning	47	Udskiftning af motorolie	75
Check efter opvarmning af		Efterse ledninger og stik	79
motoren	48	Eftersyn af skrue	79
Gearskift	48	Afmontering af skrue	79
Stopkontakter	48	Installation af skrue	80
Gearskift	48	Udskiftning af gearolie	80
Stop af båden (F2.5A)	49	Kontrol og udskiftning af	
Stop af båden (F4B, F5A, F6C)	50	anode(udvendig)	81
Stop motoren	50	Fejlgjenopretning	83
Fremgangsmåde	50	Fejlfinding	83
Trimning af påhængsmotor	52	Foreløbig aktion i nødstilfælde	85
Justering af trimvinkel for manuel tilt		Slagskade	85
modeller	53	Starteren virker ikke	85
Justering af bådtrim	53	Nødstart af motor	86
Vippe op og ned	54	Behandling af neddykket	
Procedure for at vippe op	55	motor	90
Procedure for at vippe motoren			
ned	57		
Lavt vand (F4B, F5A, F6C)	57		
Sejlads på lavt vand	57		
Sejlads under andre forhold	59		

Sikkerhedsinformation

KMU33622

Sikkerhed omkring påhængsmotor

lagttag altid disse forholdsregler.

KMU36501

Skrue

Folk kan komme til skade eller blive slået ihjel, hvis de kommer i kontakt med skruen. Bemærk at skruen kan fortsætte at snurre selvom motoren er i frigear, og skarpe kanter på skruen kan skære, selv om den står stille.

- Stands motoren når der er en person i vandet i nærheden.
- Hold folk udenfor rækkevidde af skruen, også når motoren er slukket.

KMU33630

Roterende dele

Hænder, fødder, hår, smykker, beklædning, PFD-remme osv. kan blive viklet ind i motorens indvendige roterende dele, hvilket kan resultere i alvorlige kvæstelser eller død.

Behold så vidt muligt altid den øverste motorskærm på plads. Hjælmen må ikke fjernes eller udskiftes når motoren kører.

Motoren må kun bruges i henhold til de specielle anvisninger i denne betjeningsvejledning, hvis motorhjælmen er blevet fjernet. Behold hænder fødder, hår, smykker, beklædning, PFD-remme osv. væk fra blottede bevægelige dele.

KMU33640

Varme dele

Motordelene er varme under og efter anvendelsen og kan forårsage brændsår. Rør ikke nogen af delene under den øverste motorskærm før motoren har kølet af.

KMU33650

Elektriske stød

Rør ikke nogen elektriske dele ved start eller anvendelse af motoren. Der er risiko for elektriske stød, i værste fald med dødelig udgang.

KMU33671

Motorafbrydersnor

Fastgør motorafbrydersnoren således at motoren standser, hvis føreren falder overbord eller forlader roret. Dette forhindrer at båden sejler videre af sig selv med passagererne i vandet, og at den sejler over svømmere eller genstande.

Monter altid motorens afbrydersnor på et sikkert sted på din beklædning, eller arm eller ben under sejladsen. Den må ikke løsnes, selv ikke for at forlade roret så længe båden sejler. Snoren må ikke fastgøres til beklædning, der let kan løsne, og den må ikke trækkes gennem steder, hvor den kan vikles ind i noget, som kan forhindre snorens hensigtsmæssige funktion.

Træk ikke snoren, hvor der er risiko for at man kan komme til at trække den ud ved en tilfældighed. Motoren går i stå, hvis snoren trækkes ud under gang, og det meste af styreevnen mistes. Båden kan også standse hurtigt med resultatet, at passagerer og genstande ombord slynges fremad.

KMU33810

Benzin

Benzin og benzindampe er meget brandfarlige og eksplosive. Påfyld kun benzin i henhold til proceduren på side 41 for at undgå risikoen for brand og eksplosioner.

KMU33820

Udsættelse for benzin og spild

Pas på ikke at spilde benzin. Hvis der spildes benzin, skal det omgående tørres op med en tør klud. Klude skal bortskaffes korrekt.

Hvis du får benzin på huden, skal det omgående vaskes af med sæbe og vand. Skift tøj, hvis du får benzin på det.

Hvis du skulle komme til at sluge benzin, indånde store mængder benzindampe eller få benzin i øjnene, skal du omgående søge lægehjælp. Sug aldrig benzin op med munden.

KMU33900

Kuliite

Denne motor udsender udstødningsgasser, som indeholder kuliite, en farveløs, lugtfri gas, som kan medføre hjerneskader eller døden, hvis den indåndes. Symptomerne er blandt andet kvalme, svimmelhed og døsig-hed. Hold cockpit og kahytter godt ventilerede. Undgå blokering af udstødningsrør.

KMU33780

Modifikationer

Påhængsmotoren må ikke modificeres. Modifikationer af påhængsmotoren kan nedsætte sikkerheden og motorens driftsikkerhed, og gøre den usikker og ulovlig at anvende.

KMU33740

Sikkerhed ombord

Dette afsnit indeholder nogle få af de mange vigtige sikkerhedsforanstaltninger som skal følges ved sejlads.

KMU33710

Alkohol og narkotiske midler

Betjen aldrig motoren efter indtagelse af alkohol eller narkotiske stoffer. Rusmidler er en af de almindeligste årsager til bådulykker.

KMU33720

Redningsveste

Hav en redningsvest ombord til hver passager. Yamaha anbefaler at hver person ombord har en egen redningsvest. Yamaha anbefaler brug af redningsvest, hver gang der sejles. Som et minimum bør børn og ikke-svømmere altid bære redningsvest. Alle bør bære redningsvest, når der er potentielle farer ved sejladsen.

KMU33731

Svømmere i vandet

Hold altid udkig efter svømmere i vandet, jetskiløbere, dykkere osv. når motoren kører. Skift til frigear eller stands motoren når der er en badende i vandet i nærheden af båden. Hold dig fri af svømmearealer. Det kan være svært at opdage svømmere i vandet.

Bemærk at skruen kan fortsætte at snurre selvom motoren er i frigear. Stands motoren når der er en badende i vandet i nærheden.

KMU33751

Passagerer

Rådfør dig med fabrikantens forskrifter om korrekt placering af passagerer i båden og sørg for at alle passagerer sidder ordentligt, inden acceleration eller øgning af motoromdrejningerne fra tomgangshastighed. Hvis en person står eller sidder på en uegnet plads, er der risiko for at han kastes overbord eller falder i båden ved bølgegang, kraftigt kølvand eller pludselige ændringer i hastighed eller retning. Advar også passagererne selv om de sidder korrekt i båden før du foretager pludselige manøvrer. Undgå hop med båden gennem bølger og kølvand.

KMU33760

Overbelastning

Båden må ikke overlastes. Læs bådens dataplade eller bådfabrikantens dokumentation vedrørende maksimal vægt og antal passagerer. Sørg for at vægten er jævnt fordelt i henhold til bådfabrikantens instruktioner. Overlastning eller forkert vægtfordeling kan påvirke manøvreringen af båden og resultere i ulykker.

KMU33772

Undgå kollisioner

Hold hele tiden udkik efter mennesker, genstande og andre både. Vær opmærksom på forhold, som kan begrænse sigtbarheden eller din mulighed for at se andre.

Sikkerhedsinformation

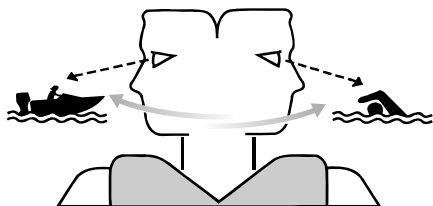

ZMU06025

Sejl defensivt ved en sikker hastighed, og hold god afstand til mennesker, genstande og andre både.

- Sejl ikke direkte bag andre både eller vand-skiløbere.
- Undgå skarpe drejninger og andre manøvreringer, som kan gøre det svært for andre at undvige eller forstå, i hvilken retning du styrer.
- Undgå at sejle i farvande med undersøiske genstande eller lavvandede områder.
- Kend til dine begrænsninger ved sejlads og undgå aggressive manøvrer, som kan forårsage, at du mister styreevnen, kastes overbord eller kolliderer med andre.
- Vær altid forberedt for at undgå kollisioner. Husk, at både ikke har bremses, og når motoren stoppes eller farten sættes ned, nedsættes muligheden for at styre. Hvis du ikke er sikker på, om du kan stoppe i tide, inden båden rammer en forhindring, skal du øge motoromdrejningerne og styre i en anden retning.

KMU33790

Vejret

Hold dig informeret om vejret. Undersøg vejrudsigterne inden sejladsen. Undgå sejlads i hårdt vejr.

KMU33880

Uddannelse af passagerer

Vær sikker på at mindst en anden af passagererne ombord er uddannet til at sejle båden, hvis en ulykke skulle indtræffe.

KMU33890

Udgivelser om bådsikkerhed

Hold dig informeret om sejlsportssikkerhed. Yderligere information samt publikationer, kan fås fra de fleste sejlsportsorganisationer.

KMU33600

Love og bestemmelser

Gør dig bekendt med de gældende søfartsregler og regulativer for de farvande du sejler i - og overhold dem. Der er flere sæt regler, der gælder i henhold til geografisk placering, men de er alle grundlæggende de samme som de internationale vejregler.

KMU25171

Registrering af identifikationsnummer

KMU25184

Påhængsmotorens serienummer

Påhængsmotorens serienummer er stemplet på etiketten, som sidder på den side af bespændingen, der vender ud mod vandet.

Notér serienummeret på din påhængsmotor i de dertil opstillede felter for at hjælpe dig med bestilling af reservedele fra din Yamaha-forhandler eller for reference i tilfælde af, at påhængsmotoren bliver stjålet.

F2.5A

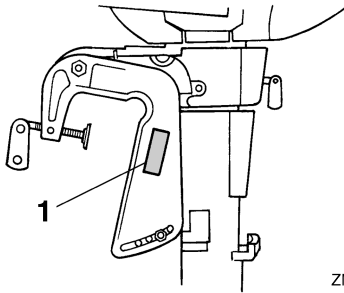

ZMU02100

1. Placering af påhængsmotorens serienummer

F4B, F5A, F6C

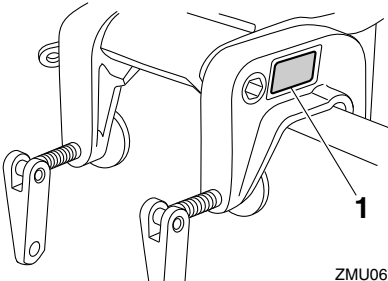

ZMU06705

1. Placering af påhængsmotorens serienummer

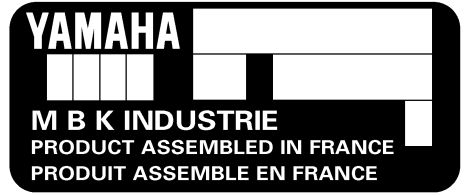

ZMU02115

KMU37291

EU-erklæring om overensstemmelse (DoC)

Denne påhængsmotor opfylder visse dele af Europa-Parlamentets direktiver omkring maskineri.

Alle påhængsmotorer, som opfylder kravene, medfølges af EU DoC. EU DoC indeholder følgende information;

- Navn på motorproducent
- Modelnavn
- Modellens produktkode (godkendt modelkode)
- Kode for overensstemmende direktiver

KMU25205

CE-mærkning

Påhængsmotorer påsat denne "CE"-mærkning er i overensstemmelse med direktiverne 98/37/EF, 94/25/EF - 2003/44/EF og 2004/108/EF.

F2.5A

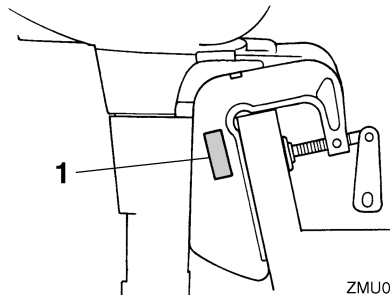

ZMU03969

1. Placeringen af CE-mærket

General information

F4B, F5A, F6C

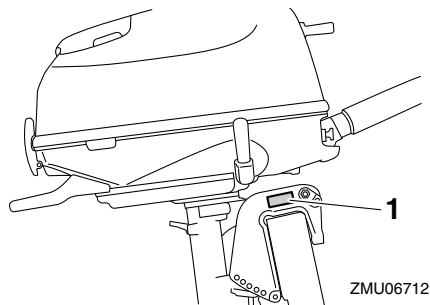

1. Placeringen af CE-mærket



ZMU06304

KMU33523

Læs betjeningsvejledninger og mærkater

Før anvendelse af eller arbejde på denne påhængsmotor:

- Læs denne betjeningsvejledning.
- Læs de betjeningsvejledninger, som leveres med båden.
- Læs alle mærkater på påhængsmotoren og båden.

Kontakt din Yamaha-forhandler, hvis du behøver yderligere oplysninger.

KMU33832

Advarselmærkater

Hvis disse mærkater er i stykker eller mangler, skal du kontakte din Yamaha-forhandler for at rekvirere nogle nye.

F2.5A

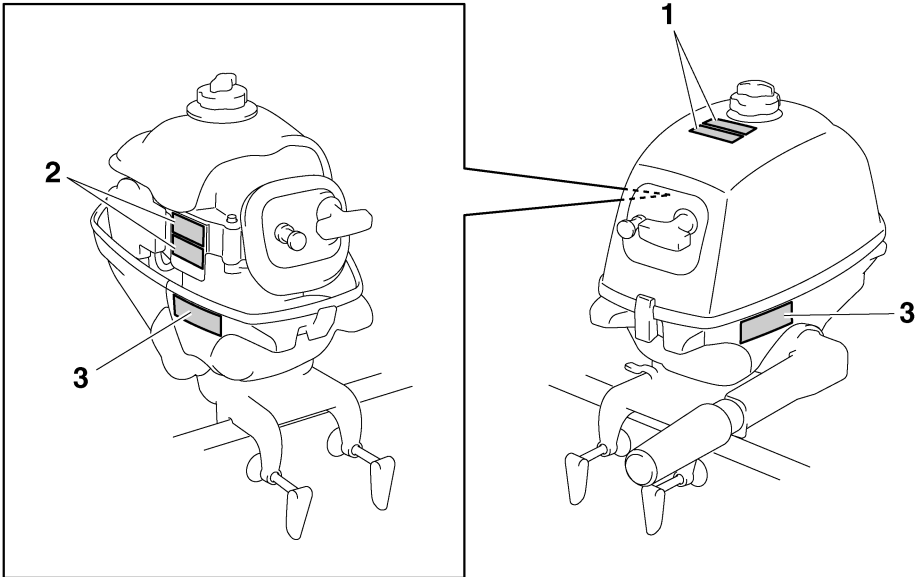

ZMU05727

General information

1

⚠ WARNING	
Gasoline is highly flammable and explosive. Shut off engine before refueling. Tighten tank cap and air vent screw when not in use.	
<small>YAMAHA</small>	<small>6S7-42696-00</small>

⚠ AVERTISSEMENT	
L'essence est extrêmement inflammable et explosive. Couper le moteur avant de faire le plein de carburant. Fermer le capuchon du réservoir et la vis de mise à pression atmosphérique lorsqu'il n'est pas utilisé.	
<small>YAMAHA</small>	<small>6S7-42696-00</small>

2

 	⚠ WARNING • Keep hands, hair, and clothing away from rotating parts while the engine is running. • Do not touch or remove electrical parts when starting or during operation.
<small>YAMAHA</small>	<small>6AH-61994-00</small>

 	⚠ AVERTISSEMENT • Garder les mains, les cheveux et les vêtements à l'écart des pièces en rotation lorsque le moteur tourne. • Ne touchez et ne retirez aucune pièce électrique lors du démarrage ou de l'utilisation.
<small>YAMAHA</small>	<small>6AH-61994-00</small>

3

⚠ WARNING	
	• Read Owner's Manuals and labels. • Wear an approved personal flotation device (PFD). • Ensure shift control is in neutral before starting engine.
<small>YAMAHA</small>	<small>6S7-42794-00</small>

⚠ AVERTISSEMENT	
	• Lire le Manuel de l'Utilisateur et les étiquettes. • Portez un gilet de sauvetage homologué. • Veillez à ce que le changement de vitesses se trouve au point mort avant de faire démarrer le moteur.
<small>YAMAHA</small>	<small>6S7-42794-00</small>

ZMU05811

KMU33922

Mærkaternes indhold

Advarselsmærkatene ovenfor har følgende betydninger.

1

KWM01701

ADVARSEL

Benzin er meget brændbart og eksplosivt. Sluk for motoren inden påfyldning af brændstof. Stram brændstofdækslet og luftventileringskruen til, når de ikke er i brug.

2

KWM01681

ADVARSEL

- Hold hænder, hår og beklædning borte fra roterende dele, når motoren kører.
- Rør ikke ved og fjern ikke nogle elektriske dele under start eller under kørslen.

3

KWM01711

ADVARSEL

- Læs brugervejledning og mærkater.
- Bær en godkendt redningsvest.
- Sørg for, at gearet er i frigear, inden du starter motoren.

KMU35132

Symboler

Symbolerne nedenfor har følgende betydninger.

Vigtigt/advarsel



ZMU05696

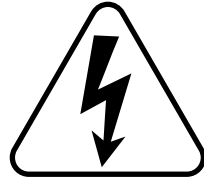

ZMU05666

Læs Brugerhåndbogen



ZMU05664

Farekilde ved kontinuerlig rotation

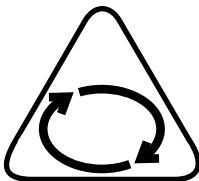

ZMU05665

Generel information

KMU42710

Advarselmærkater

Hvis disse mærkater er i stykker eller mangler, skal du kontakte din Yamaha-forhandler for at rekvirere nogle nye.

F4B, F5A, F6C

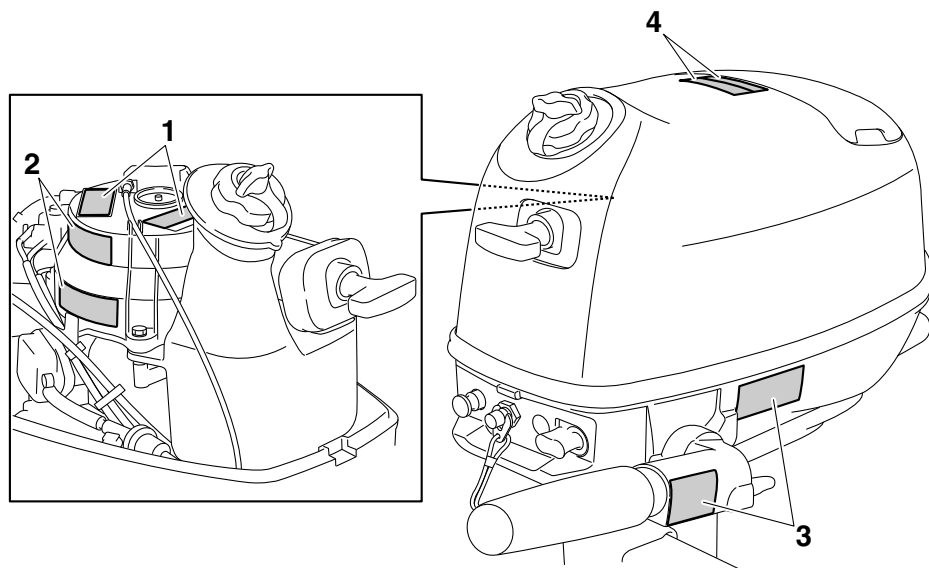



ZMU06795

1

⚠ WARNING	
Emergency starting does not have start-in-gear protection. Ensure shift control is in neutral before starting engine.	
YAMAHA	6AH-81995-40
⚠ AVERTISSEMENT	
Le démarrage d'urgence ne comporte pas de sécurité de démarrage embrayé. Veiller à ce que le changement de vitesses se trouve au point mort avant de faire démarrer le moteur.	
YAMAHA	6AH-81995-50

2

⚠ WARNING	
	· Keep hands, hair, and clothing away from rotating parts while the engine is running. · Do not touch or remove electrical parts when starting or during operation.
YAMAHA	6AH-81994-40
⚠ AVERTISSEMENT	
	· Garder les mains, les cheveux et les vêtements à l'écart des pièces en rotation lorsque le moteur tourne. · Ne touchez et ne retirez aucune pièce électrique lors du démarrage ou de l'utilisation.
YAMAHA	6AH-81994-50

3

⚠ WARNING	
	· Read Owner's Manuals and labels.
	· Wear an approved personal flotation device (PFD).
	· Attach engine shut-off cord (lanyard) to your PFD, arm, or leg so the engine stops if you accidentally leave the helm, which could prevent a runaway boat.
YAMAHA	6AH-42794-40
⚠ AVERTISSEMENT	
	· Lire le Manuel de l'utilisateur et les étiquettes.
	· Portez un gilet de sauvetage homologué.
	· Attachez le cordon d'arrêt du moteur (coupe-circuit) à votre gilet de sauvetage, à votre bras ou à votre jambe pour que le moteur s'arrête si vous quittez accidentellement la barre. Cela permet d'éviter que le bateau ne poursuive sa route sans contrôle.
YAMAHA	6AH-42794-50

4

⚠ WARNING	
Gasoline is highly flammable and explosive. Shut off engine before refueling. Tighten tank cap and air vent screw when not in use.	
YAMAHA	6S7-42699-40
⚠ AVERTISSEMENT	
L'essence est extrêmement inflammable et explosive. Couper le moteur avant de faire le plein de carburant. Fermer le capuchon du réservoir et la vis de mise à pression atmosphérique lorsqu'il n'est pas utilisé.	
YAMAHA	6S7-42699-50

KMU42760

Mærkaternes indhold

Advarselmærkaterne ovenfor har følgende betydninger.

1

KWM01691

ADVARSEL

Nødstart har ingen start-i-gear beskyttelse. Sørg for, at gearet er i frigear, inden du starter motoren.

2

KWM01681

ADVARSEL

• Hold hænder, hår og beklædning borte fra roterende dele, når motoren kører.

• Rør ikke ved og fjern ikke nogle elektriske dele under start eller under kørslen.

3

KWM01671

ADVARSEL

- Læs brugervejledning og mærkater.
- Bær en godkendt redningsvest.
- Fastgør motorafbryderrebet til din redningsvest, din arm eller dit ben, så motoren stopper, hvis du ved et uheld forlader stævnen; dette kan forhindre, at båden sejler væk.

ZMU07405

Generel information

4

KWM01701



Benzin er meget brændbart og eksplosivt. Sluk for motoren inden påfyldning af brændstof. Stram brændstofdækslet og luftventileringskruen til, når de ikke er i brug.

KMU42750

Symboler

Symbolerne nedenfor har følgende betydninger.

Vigtigt/advarsel



ZMU05696

Læs Brugerhåndbogen

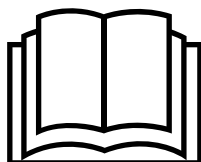

ZMU05664

Farekilde ved kontinuerlig rotation

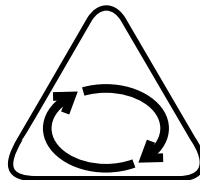

ZMU05665

Elektrisk farekilde

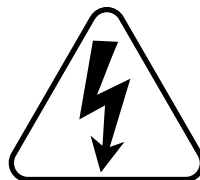

ZMU05666

Specifikationer og betingelser

KMU38091

Specifikationer

BEMÆRK:

“(AL)” som angives i specifikationerne nedenfor er en numerisk værdi for den monterede aluminiumskrue.

KMU2821K

Dimensioner:

Længde overalt:

- F2.5AMH 623 mm (24.5 in)
- F4BMH 750 mm (29.5 in)
- F5AMH 750 mm (29.5 in)
- F6CMH 750 mm (29.5 in)

Bredde overalt:

- F2.5AMH 345 mm (13.6 in)
- F4BMH 333 mm (13.1 in)
- F5AMH 333 mm (13.1 in)
- F6CMH 333 mm (13.1 in)

Højde overalt S:

- F2.5AMH 1021 mm (40.2 in)
- F4BMH 1040 mm (40.9 in)
- F5AMH 1040 mm (40.9 in)
- F6CMH 1040 mm (40.9 in)

Højde overalt L:

- F2.5AMH 1148 mm (45.2 in)
- F4BMH 1168 mm (46.0 in)
- F5AMH 1168 mm (46.0 in)
- F6CMH 1168 mm (46.0 in)

Hækbjælkens højde S:

- F2.5AMH 432 mm (17.0 in)
- F4BMH 440 mm (17.3 in)
- F5AMH 440 mm (17.3 in)
- F6CMH 440 mm (17.3 in)

Hækbjælkens højde L:

- F2.5AMH 559 mm (22.0 in)
- F4BMH 568 mm (22.4 in)
- F5AMH 568 mm (22.4 in)
- F6CMH 568 mm (22.4 in)

Vægt (AL) S:

- F2.5AMH 17.0 kg (37 lb)
- F4BMH 27.0 kg (60 lb)
- F5AMH 27.0 kg (60 lb)
- F6CMH 27.0 kg (60 lb)

Vægt (AL) L:

- F2.5AMH 17.0 kg (37 lb)
- F4BMH 28.0 kg (62 lb)
- F5AMH 28.0 kg (62 lb)
- F6CMH 28.0 kg (62 lb)

Ydelse:

Arbejdsområde med helt åbent gashåndtag:

- F2.5AMH 5250–5750 omdr./min.
- F4BMH 4000–5000 omdr./min.
- F5AMH 4500–5500 omdr./min.
- F6CMH 4500–5500 omdr./min.

Maksimal effekt:

- F2.5AMH 1.8 kW@5500 omdr./min. (2.5 HK@5500 omdr./min.)
- F4BMH 2.9 kW@4500 omdr./min. (4 HK@4500 omdr./min.)
- F5AMH 3.7 kW@5000 omdr./min. (5 HK@5000 omdr./min.)
- F6CMH 4.4 kW@5000 omdr./min. (6 HK@5000 omdr./min.)

Tomgangshastighed (i frigear):

- F2.5AMH 1900 ±100 omdr./min.
- F4BMH 1500 ±50 omdr./min.
- F5AMH 1500 ±50 omdr./min.
- F6CMH 1500 ±50 omdr./min.

Motor:

Type:

4-takt S

Slagvolumen:

- F2.5AMH 72.0 cm³
- F4BMH 139.0 cm³
- F5AMH 139.0 cm³
- F6CMH 139.0 cm³

Specifikationer og betingelser

Boring × slaglængde:

F2.5AMH 54.0 × 31.5 mm (2.13 × 1.24 in)

F4BMH 62.0 × 46.0 mm (2.44 × 1.81 in)

F5AMH 62.0 × 46.0 mm (2.44 × 1.81 in)

F6CMH 62.0 × 46.0 mm (2.44 × 1.81 in)

Tændingssystem:

F2.5AMH TCI

F4BMH CDI

F5AMH CDI

F6CMH CDI

Tændrør (NGK):

F2.5AMH BR6HS

F4BMH CR6HSB

F5AMH CR6HSB

F6CMH CR6HSB

Gnidtafstand på tændrør:

0.6–0.7 mm (0.024–0.028 in)

Styresystem:

Rorpind

Startsystem:

Manuelt

Starter karburatorsystem:

Chokerventil

Ventilspillerum (kold motor) IN:

0.08–0.12 mm (0.0032–0.0047 in)

Ventilspillerum (kold motor) EX:

0.08–0.12 mm (0.0032–0.0047 in)

Drivenhed:

Gearstillinger:

F2.5AMH Frem, Frigear

F4BMH Frem, Frigear, Bak

F5AMH Frem, Frigear, Bak

F6CMH Frem, Frigear, Bak

Udvekslingsforhold:

2.08(27/13)

Trim og tilt systemet:

Manuelt tilt

Skruemærke:

F2.5AMH BS

F4BMH BA

F5AMH BA

F6CMH BA

Brændstof og olie:

Anbefalet brændstof:

Almindelig blyfri benzin

Mindste research-oktanttal:

90

Kapacitet af brændstoftank (indbygget type):

F2.5AMH 0.9 L (0.24 US gal, 0.20 Imp.gal)

F4BMH 1.1 L (0.29 US gal, 0.24 Imp.gal)

F5AMH 1.1 L (0.29 US gal, 0.24 Imp.gal)

F6CMH 1.1 L (0.29 US gal, 0.24 Imp.gal)

Anbefalet motorolie:

4-takters motorolie

Anbefalet motoroliekvalitet 1:

SAE 10W-30/10W-40/5W-30

API SE/SF/SG/SH/SJ/SL

Motoroliekvantitet:

F2.5AMH 0.4 L (0.42 US qt, 0.35 Imp.qt)

F4BMH 0.6 L (0.63 US qt, 0.53 Imp.qt)

F5AMH 0.6 L (0.63 US qt, 0.53 Imp.qt)

F6CMH 0.6 L (0.63 US qt, 0.53 Imp.qt)

Smøring:

F2.5AMH Stænksmøring

F4BMH Våd sump

F5AMH Våd sump

F6CMH Våd sump

Anbefalet gearolie:

Hypoid gearolie (SAE 90)

Specifikationer og betingelser

Gearoliekvantitet:

- F2.5AMH 0.075 L (0.079 US qt, 0.066 Imp.qt)
- F4BMH 0.100 L (0.106 US qt, 0.088 Imp.qt)
- F5AMH 0.100 L (0.106 US qt, 0.088 Imp.qt)
- F6CMH 0.100 L (0.106 US qt, 0.088 Imp.qt)

Tilspændingsmoment:

Tændrør:

- F2.5AMH 25.0 Nm (2.55 kgf-m, 18.4 ft-lb)
- F4BMH 13.0 Nm (1.33 kgf-m, 9.6 ft-lb)
- F5AMH 13.0 Nm (1.33 kgf-m, 9.6 ft-lb)
- F6CMH 13.0 Nm (1.33 kgf-m, 9.6 ft-lb)

Motorolie aftapningsbolt:

- 18.0 Nm (1.84 kgf-m, 13.3 ft-lb)

Støj- og vibrationsniveau:

Operatør lydtrykniveau (ICOMIA 39/94 og 40/94):

- F2.5AMH 80.9 dB(A)
- F4BMH 77.5 dB(A)
- F5AMH 77.5 dB(A)
- F6CMH 77.5 dB(A)

Vibration på rorpindshåndtag (ICOMIA 38/94):

- F2.5AMH 3.8 m/s²
- F4BMH 5.5 m/s²
- F5AMH 5.5 m/s²
- F6CMH 5.5 m/s²

KMU33554

Installationskrav

KMU33564

Hestekraftklassificering for både

KWM01560



ADVARSEL

Hvis båden får for meget gas, kan det forårsage alvorlig ustabilitet.

Kontroller at påhængsmotorens/-motorenes totale hestekræfter ikke overskrider den

maksimal klassificering af hestekræfter før påhængsmotoren/-motorerne monteres. Læs bådens dataplade eller kontakt bådfabrikanten.

KMU43000

Montering af påhængsmotoren

F2.5A

KWM01570



ADVARSEL

- Forkert montering af påhængsmotoren kan medføre farlige forhold, som f.eks. dårlig håndtering, tab af kontrol eller brandfare.
- Da motoren er meget tung, kræves der specielt udstyr og træning for at montere det på sikker vis.

Forhandleren eller en anden erfaren person skal montere motoren med det korrekte værktøj og fuldstændige installationsanvisninger. For yderligere information, se side 30.

F4B, F5A, F6C

KWM02430



ADVARSEL

Forkert montering af påhængsmotoren kan medføre farlige forhold, som f.eks. dårlig håndtering, tab af kontrol eller brandfare. Hvis du ikke kan montere påhængsmotoren rigtigt, skal du kontakte en Yamaha-forhandler.

Det kræver to personer at løfte og montere påhængsmotoren. For yderligere information, se side 30.

KMU40051

Batteribetingelser (F4B, F5A, F6C)

Når der isættes et batteri, skal lysspølen monteres. For isætning af batteriet og lysspølen skal du kontakte en Yamaha-forhandler.

Specifikationer og betingelser

KMU34195

Valg af skrue

Ud over at vælge påhængsmotor, er valg af den rigtige skrue en af de vigtigste købsbeslutninger, en sejler kan foretage. Skruens type, størrelse og design har direkte indflydelse på acceleration, tophastighed, brændstoføkonomi, og selv motorens levetid. Yamaha designer og producerer skrue til alle Yamaha påhængsmotorer og til enhver anvendelse.

Din påhængsmotor er leveret med en Yamaha skrue, der er valgt til en god præstation over en række anvendelser, men der kan være anvendelser, hvor det ville være mere passende med en anden type skrue.

Din Yamaha-forhandler kan hjælpe dig med at vælge den rigtige skrue til dine sejlsportsbehov. Vælg en skrue, der tillader motoren at nå den midterste eller øverste halvdel af arbejdsområdet ved fuld gas med den maksimale bådlast. Generelt skal du vælge en skrue med en større stigning til en mindre arbejdsbelastning eller en skrue med mindre stigning til tungere belastning. Hvis du fragter læs, som varierer meget, skal du vælge den skrue, der lader motoren arbejde i det rigtige område for det maksimale læs, men husk, at du måske skal reducere indstillingen af gas-håndtaget, så det forbliver inden for det anbefalede motoromdrejningstalområde, når du fragter lettere læs.

For at efterse skruen, se side 79.

F2.5A

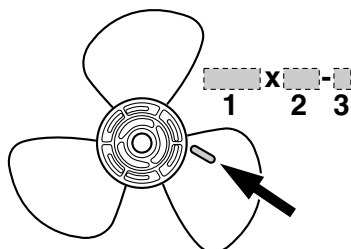

ZMU04604

1. Skruediameter i tommer
2. Skruestigning i tommer
3. Skruetype (skruemærke)

F4B, F5A, F6C

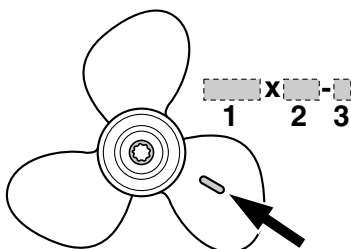

ZMU06853

1. Skruediameter i tommer
2. Skruestigning i tommer
3. Skruetype (skruemærke)

KMU39191

Start-i-gear beskyttelse (F4B, F5A, F6C)

Yamaha påhængsmotorer er udstyret med start-i-gear beskyttelse. Dette udstyr tillader kun, at motoren kan startes, når den står i frige-gear. Sæt altid motoren i frige-gear, inden den startes.

KMU39692

Motorolie krav

Vælg en olie-kvalitet i henhold til gennemsnitstemperaturerne i det område, hvor påhængsmotoren anvendes.

Specifikationer og betingelser

Anbefalet motorolie:

4-takters motorolie

Anbefalet motoroliekvalitet 1:

SAE 10W-30/10W-40/5W-30

API SE/SF/SG/SH/SJ/SL

Anbefalet motoroliekvalitet 2:

SAE 15W-40/20W-40/20W-50

API SH/SJ/SL

Motoroliekvantitet:

F2.5AMH 0.4 L (0.42 US qt,

0.35 Imp.qt)

F4BMH 0.6 L (0.63 US qt, 0.53 Imp.qt)

F5AMH 0.6 L (0.63 US qt, 0.53 Imp.qt)

F6CMH 0.6 L (0.63 US qt, 0.53 Imp.qt)

Hvis olieklasse er opstillet i anbefalet motorolieklasse 1, er den til rådighed, skal du vælge en alternativ olieklasse opstillet i anbefalet motorolieklasse 2.

Anbefalet motorolieklasse 1

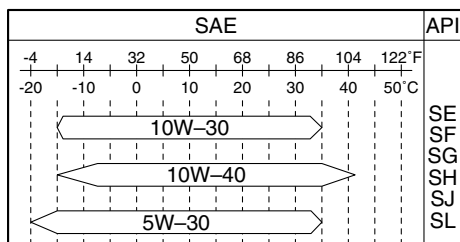

ZMU06854

Anbefalet motorolieklasse 2

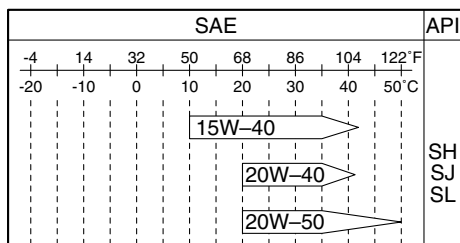

ZMU06855

KMU36360

Brændstof, betingelser

KMU40201

Benzin

Brug benzin af god kvalitet, som opfylder det mindste oktanforhold. Hvis der opstår bankninger eller knaldlyde, skal du bruge et andet benzinmærke eller super blyfrit brændstof.

Anbefalet brændstof:

Almindelig blyfri benzin

Mindste research-oktanttal:

90

KCM01981

VIGTIGT

- Brug ikke blyholdig benzin. Blyholdig benzin kan skade motoren alvorligt.
- Undgå at få vand og forurening i benzintanken. Forurenede benzin kan medføre ringere ydeevne eller beskadigelse af motoren. Brug kun ny benzin, som har været opbevaret i rene beholdere.

Gasohol

Der findes to typer gasohol: gasohol, som indeholder ethylalkohol (E10) eller metylalkohol. Ethylalkohol kan anvendes, hvis ethylalkoholindholdet ikke overstiger 10%, og hvis brændstoffet opfylder mindstekravet til oktantallet. E85 er en benzinblanding, som indeholder 85% ethanol, og derfor må den ikke bruges i din påhængsmotor. Alle ethylalkoholblandinger, som indeholder mere end 10% ethylalkohol kan forårsage skader i brændstofs-systemet eller problemer med maskinens ydeevne. Yamaha kan ikke anbefale gasohol, der indeholder metylalkohol, fordi det kan beskadige brændstofs-systemet eller give problemer med motorens ydelse.

Det anbefales, at du monterer en vandudskillende filterenhed for skibsbrændstof (mindst 10 mikron) mellem din båds brænd-

Specifikationer og betingelser

stoftank og påhængsmotoren, når du anvender ethylalkohol. Fugt absorberes i bådens brændstoftanke og systemer ved anvendelse af ethylalkohol. Fugt i brændstoffet kan forårsage korrosion af metalkomponenter på brændstofssystemet, starte behandlingskrævende klager og kræve ekstra vedligeholdelse af brændstofsystemet.

KMU36880

Mudret eller syreholdig vand

Yamaha anbefaler kraftigt, at du anmoder din forhandler om at montere en forkromet vandpumpe (ekstraudstyr), hvis du bruger påhængsmotoren i grumset (mudret) eller surt vand. Denne anbefaling er afhængig af påhængsmotormodellen måske ikke nødvendig.

KMU36330

Beskyttelsesmaling

Et rent skrog forbedrer bådens ydelse. Bådens bund bør holdes så ren for søvækst som mulig. Om muligt kan bådens bund dækkes med en bundmaling, godkendt til brug i dit område, for at forhindre tilgroning af algevækster.

Brug ikke bundmaling, der indeholder kobber eller grafit. Disse malingstyper kan øge tæringen på motoren.

KMU36341

Regler for bortskafning af motor

Man må aldrig bortkaste (dumpe) motoren illegalt. Yamaha foreslår, at du kontakter forhandleren vedrørende kassering af motoren.

KMU36352

Udstyr til nødsituationer

Hav altid følgende emner i båden i tilfælde af problemer med påhængsmotoren.

- Et værktøjssæt med forskellige skruetrækere, tænger, svensknøgler (inkl. metriske størrelser) og isolerbånd.
- Vandtæt lommelygte med ekstra batterier.

- En ekstra motorafbrydersnor med clips.
- Reservedele, såsom et ekstra sæt tændrør.

Kontakt din Yamaha-forhandler vedrørende detaljer.

KMU2579Y

Komponentdiagram

BEMÆRK:

* Er muligvis ikke nøjagtig som vist; er muligvis heller ikke inkluderet som standardudstyr på alle modeller (kan bestilles fra din forhandler).

F2.5A

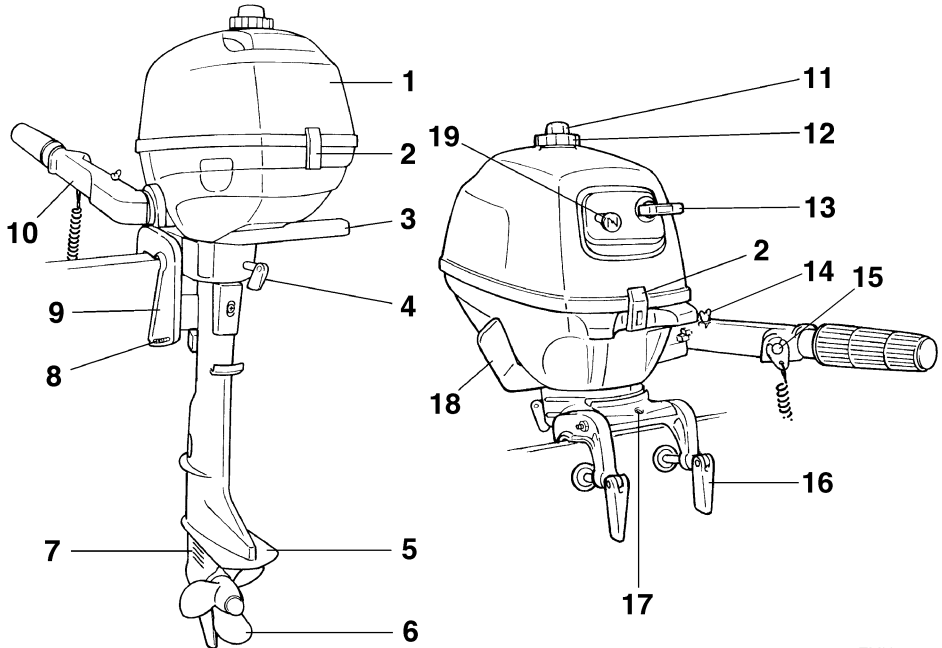

ZMU02120

1. Øverste motorskærm
2. Låsehåndtag til motorhjel
3. Bærehåndtag
4. Justering af styringsfriktion
5. Antikavitationsplade
6. Skrue*
7. Kølevandsindtag
8. Trimstang
9. BESPÆNDING
10. Rorpind

11. Luftskrue
12. Brændstoftankdæksel
13. Håndtag til manuel starter
14. Friktionsindstilling af gashåndtag
15. Motorstopknap/Motorafbryderkontakt
16. Spændskrue
17. Montering til sikkerhedskabel
18. Håndtag til gearskift
19. Chokerhåndtag

Komponenter

F4B, F5A, F6C

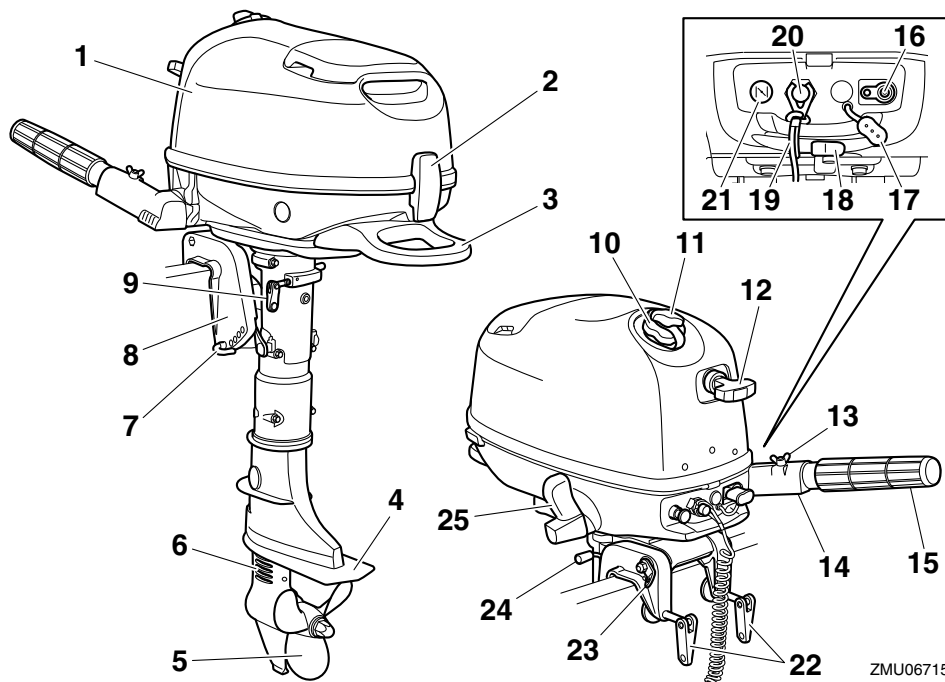

ZMU06715

1. Øverste motorskærm
2. Låsehåndtag til motorhjelmen
3. Bærehåndtag
4. Antikavitationsplade
5. Skruer*
6. Kølevandsindtag
7. Trimstang
8. Bespænding
9. Justering af styringsfriktion
10. Brændstoftankdæksel
11. Luftskruer
12. Håndtag til manuel starter
13. Friktionsindstilling af gashåndtag
14. Rorpind
15. Greb på gashåndtag
16. Kobling til brændstofslange
17. Hætte til koblingen til brændstofslangen
18. Brændstofhane
19. Motorafbryderreb
20. Motorstopknap/Motorafbryderkontakt
21. Chokerhåndtag

22. Spændskruer
23. Montering til sikkerhedskabel
24. Tilt støttebjælke
25. Håndtag til gearskift

KMU39543

Brændstoftank (indbygget brændstoftank)

Denne påhængsmotor er udstyret med en indbygget brændstoftank og dens dele er som følger.

Brændstoftankdæksel

Denne hætte lukker brændstoftanken hermetisk. Når den fjernes, kan tanken fyldes med brændstof. For at fjerne hættten skal den drejes mod uret.

Luftskruer

Denne skrue er på brændstoftankens hætte. For at løsne skruen skal den drejes mod uret.

F2.5A

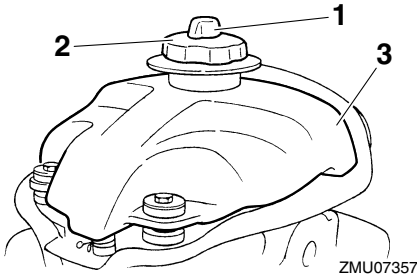

1. Luftskrue
2. Brændstoftankdæksel
3. Indbygget brændstoftank

F4B, F5A, F6C

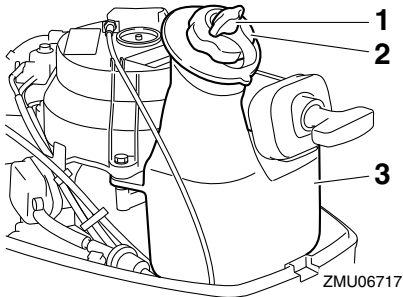

1. Luftskrue
2. Brændstoftankdæksel
3. Indbygget brændstoftank

KMU39355

Brændstoftank (bærbær brændstoftank)(F4B, F5A, F6C)

Denne model kan udstyres med en ekstra bærbær brændstoftank. Brændstoftankens dele er som følger.

Brændstoftankdæksel

Denne hætte lukker brændstoftanken hermetisk. Når den fjernes, kan tanken fyldes med brændstof. For at fjerne hættten skal den drejes mod uret.

Luftskrue

Denne skrue er på brændstoftankens hætte. For at løsne skruen skal den drejes mod uret.

Kobling til brændstofslange

Denne samling bruges til at tilslutte brændstofrøret.

Brændstofmåler

Denne måler er placeret enten på brændstoftankens dæksel eller på bunden af koblingen til brændstofslangen. Den viser den omtrentlige mængde brændstof, der er tilbage i tanken.

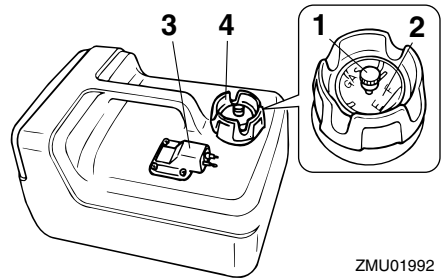

1. Luftskrue
2. Brændstofmåler
3. Kobling til brændstofslange
4. Brændstoftankdæksel

KWM00020

ADVARSEL

Brændstoftanken der følger med denne motor er kun til brændstof til motoren og må ikke anvendes som beholder til opbevaring af brændstof. Professionelle brugere skal overholde relevante licenser eller regulativer fra myndighederne.

KMU42990

Brændstofhane

F2.5A

Brændstofhanen lukker op for og lukker for tilførslen af brændstof fra brændstoftanken til motoren.

Komponenter

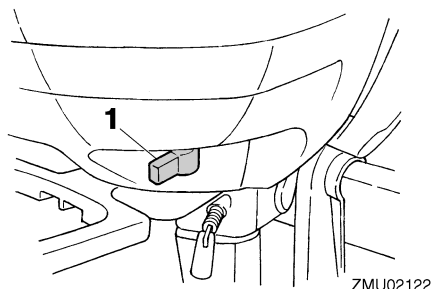

1. Brændstofhane

F4B, F5A, F6C

Brændstofhane lukker op for og lukker for tilførslen af brændstof fra brændstoftanken til motoren.

Brændstofhane har 3 stillinger: lukket stilling, stillingen indbygget brændstoftank og stillingen bærbar brændstoftank. Afhængigt af påhængsmotorens anvendelse skal brændstofhane passe med den rigtige stilling, der er angivet på etiketten, der er påklæbet påhængsmotoren.

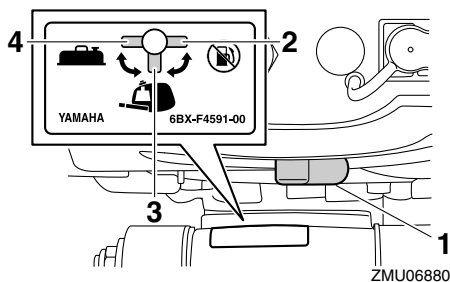

1. Brændstofhane
2. Lukket position
3. Indbygget brændstoftank-stilling
4. Bærbar brændstoftank-stilling

KMU42800

Luk

F2.5A

For at stoppe strømmen af brændstof til motoren skal du dreje håndtaget eller knoppen til lukket stilling.

Drej altid håndtaget eller knoppen til lukket stilling, når motoren ikke er i drift.

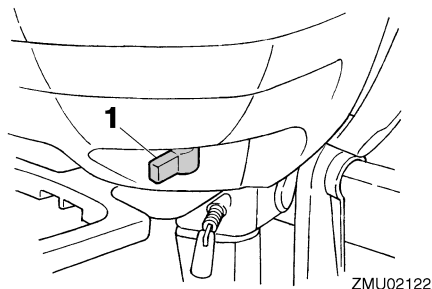

1. Lukket stilling

F4B, F5A, F6C

For at standse brændstofgennemløbet fra brændstoftanken til karburatoren skal du stille brændstofhane i lukket position.

Stil altid brændstofhane i lukket stilling, når motoren ikke er i drift.

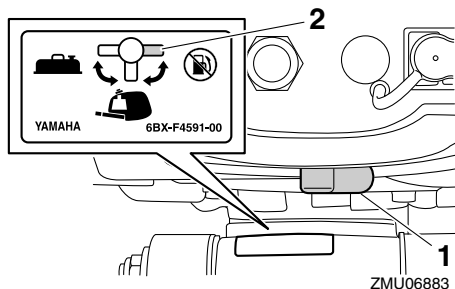

1. Brændstofhane
2. Lukket position

KMU42810

Åbn

F2.5A

Med håndtaget/knoppen i denne stilling strømmer der brændstof til karburatoren.

Normal drift iværksættes med håndtaget/knoppen i denne stilling.

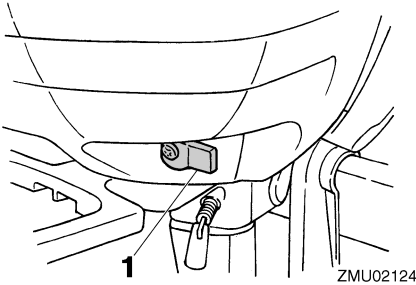

ZMU02124

1. ÅBEN stilling

F4B, F5A, F6C

For at sende brændstof fra brændstoftanken til karburatoren, skal du stille brændstofhænen til positionen for den indbyggede brændstoftank eller den bærbare brændstoftank, alt efter hvilken brændstoftanktype, der anvendes.

Ved anvendelse af den indbyggede brændstoftank skal du stille brændstofhænen i positionen indbygget brændstoftank.

Ved anvendelse af en bærbar brændstoftank skal du stille brændstofhænen i positionen bærbar brændstoftank.

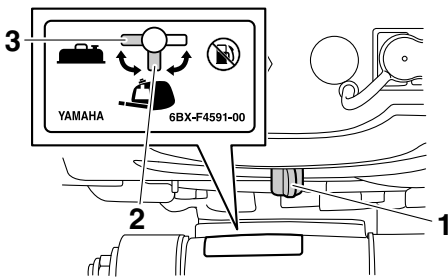

ZMU06882

1. Brændstofhæne
2. Indbygget brændstoftank-stilling
3. Bærbar brændstoftank-stilling

KMU25913

Rorpind

For ændring af retning skal rorpinden flyttes til venstre eller højre efter behov.

F2.5A

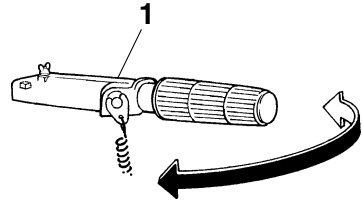

ZMU07358

1. Rorpind

F4B, F5A, F6C

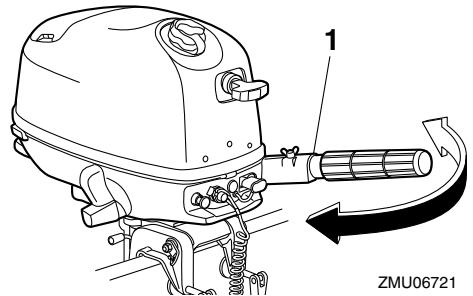

ZMU06721

1. Rorpind

KMU42540

Håndtag til gearskift

F2.5A

Når du trækker håndtaget til gearskift mod dig selv, sætter du motoren i fremadgående gear, så båden sejler fremad.

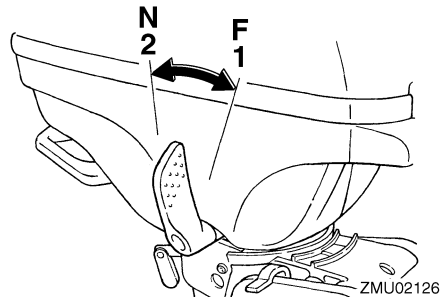

ZMU02126

1. Fremad "F"
2. Frigear "N"

Komponenter

F4B, F5A, F6C

Flyt gearskiftehåndtaget fremad til fremadgående gear eller bagud til baggear.

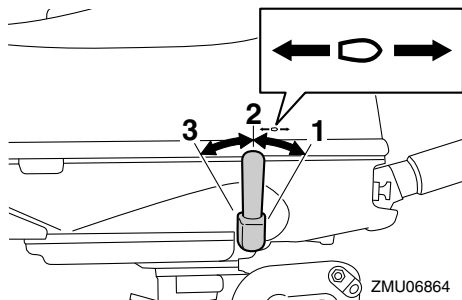

1. Fremadgående position
2. Frigear
3. Bak position

KMU25942

Greb til gashåndtag

Grebet til gashåndtaget er på rorpinden. Drej grebet mod uret for at øge hastigheden og med uret for at reducere hastigheden.

F2.5A

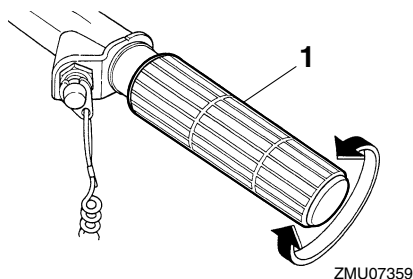

1. Greb på gashåndtag

F4B, F5A, F6C

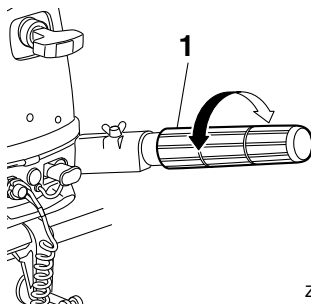

1. Greb på gashåndtag

KMU39711

Speederindikator

Gashåndtagets indikator viser gashåndtagets stilling. Når 100%-stillingen for gashåndtagets indikator passer med rillen på rorpinden, er gashåndtaget helt åbent. Når 0%-stillingen for gashåndtagets indikator passer med rillen på rorpinden, er gashåndtaget helt lukket.

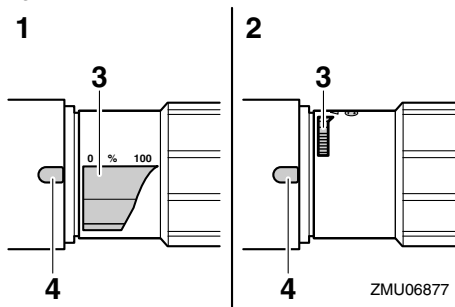

1. Helt åben
2. Helt lukket
3. Speederindikator
4. Kærv

Motorens startmærke "⊙" på gashåndtagets indikator viser gashåndtagets stilling for start af motoren.

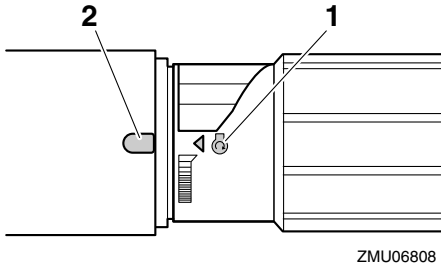

1. Startmærke “☉”
2. Kærv

KMU39243

Friktionsindstilling af gashåndtag

Friktionsindstillingen af gashåndtaget yder justerbar modstand, når gashåndtagets greb drejes, og kan indstilles i henhold til førerens præference.

For at øge modstanden skal friktionsindstillingen af gashåndtaget drejes med uret.

For at mindske modstanden skal friktionsindstillingen drejes mod uret. Når en konstant hastighed ønskes, spændes friktionsindstillingen af gashåndtaget for at beholde den ønskede stilling på gashåndtaget.

ADVARSEL! Spænd ikke friktionsindstillingen af gashåndtaget for meget. Hvis der er for stor modstand, kan det føre til, at man vanskeligt kan bevæge gashåndtagets greb, hvilket kan føre til uheld.

[KWM02261]

F2.5A

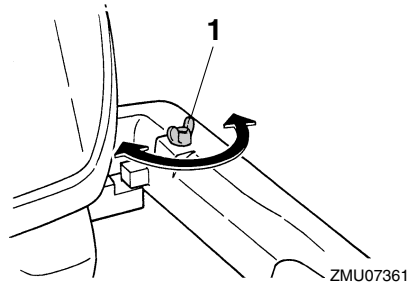

1. Friktionsindstilling af gashåndtag

F4B, F5A, F6C

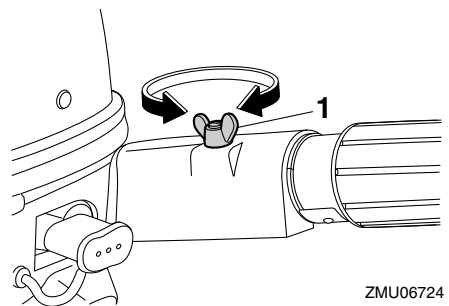

1. Friktionsindstilling af gashåndtag

KMU25995

Motorafbryderreb og clips

Clipsen skal sidde på afbryderkontakten for motoren, for at motoren kan køre. Snoren skal være fastgjort til et sikkert sted på førerens tøj, arm eller ben. Hvis føreren skulle falde overbord eller forlade stævnen, vil snoren hive clipsen af og stoppe motoren. Dette forhindrer, at båden sejler bort med motoren i gang. **ADVARSEL! Fastgør motorafbryderrebet på et sikkert sted på dit tøj, din arm eller dit ben under drift. Fastgør ikke rebet på tøj, som kan rives løs. Anbring ikke rebet, hvor det kan blive viklet ind i noget, der forhindrer det i at fungere. Undgå ved et uheld at trække i rebet under normal drift. Tab af motorkraft betyder i de fleste tilfælde også tab af det meste af sty-**

Komponenter

reevnen. Uden motorkraft vil båden hurtigt nedsætte farten. Dette kan medføre at personer og genstande kan blive kastet fremad i båden. [KWM00122]

F2.5A

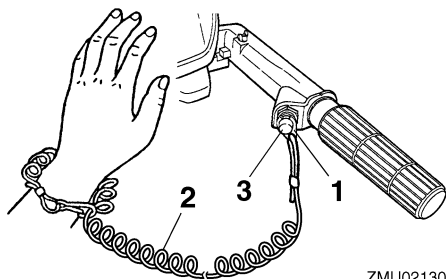

ZMU02130

1. Clips
2. Snor
3. Motorafbryderkontakt

F4B, F5A, F6C

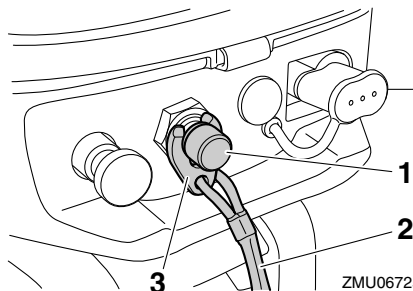

ZMU06725

1. Motorafbryderkontakt
2. Snor
3. Clips

KMU26003

Stopknap

Motorens stopknap standser motoren ved tryk på knappen.

F2.5A

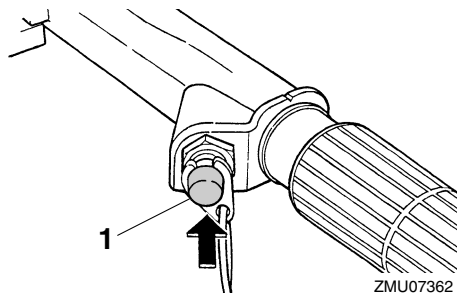

ZMU07362

1. Stopknap

F4B, F5A, F6C

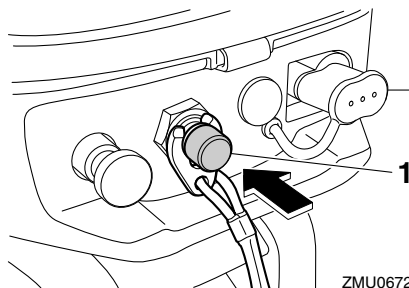

ZMU06726

1. Stopknap

KMU26013

Chokerhåndtag til træktype

For at tilføre den rige brændstofblanding til motoren, der kræves for at starte, skal du trække ud i denne knop.

F2.5A

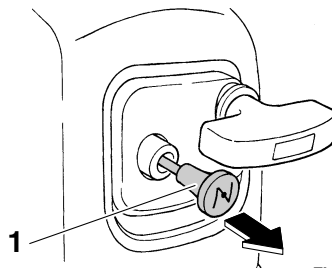

ZMU07363

1. Chokerhåndtag

F4B, F5A, F6C

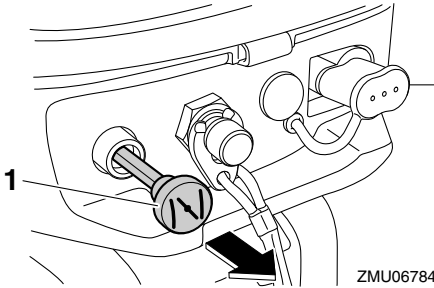

1. Chokerhåndtag

KMU39723

Brændstofhætte (F4B, F5A, F6C)

Koblingen til brændstofslangen er udstyret med en tilhørende hætte. **ADVARSEL! Sørg for at sætte hættten på koblingen til brændstofslangen, når der ikke anvendes en bærbar brændstoftank. Ellers kan det medføre skader, hvis koblingen til brændstofslangen rammes ved et uheld.**

[KWM02411]

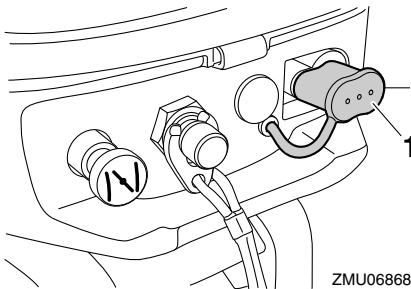

1. Hætte til koblingen til brændstofslangen

KMU26074

Håndtag til manuel starter

Håndtaget til manuel starter anvendes til at tørne og starte motoren.

F2.5A

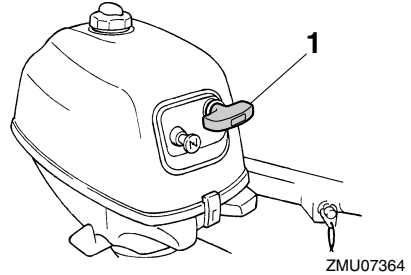

1. Håndtag til manuel starter

F4B, F5A, F6C

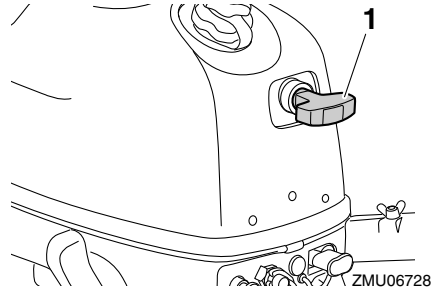

1. Håndtag til manuel starter

KMU42820

Justering af styringsfriktion

KWM02270



ADVARSEL

Spænd ikke kontrolfriktionskruen for meget. Hvis der er for stor modstand kan den være vanskelig at styre, hvilket kan føre til uheld.

Friktionsstyringsreguleringen yder justerbar modstand til styremekanismen, og kan indstilles efter førerens præference. Friktionsstyringsreguleringen er placeret på drejebøjlen eller på påhængsmotorens bagbordsside.

Komponenter

F2.5A

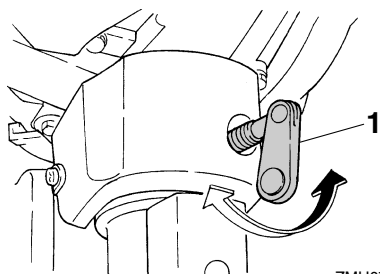

ZMU07365

1. Justering af styringsfriktion

F4B, F5A, F6C

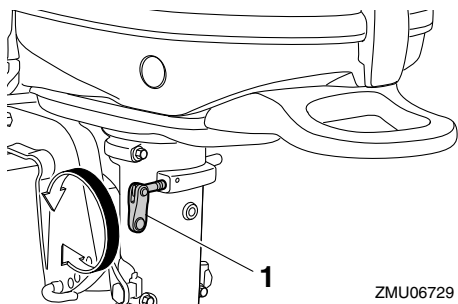

ZMU06729

1. Justering af styringsfriktion

For at øge modstanden skal friktionsskruen drejes med uret.

For at mindske modstanden skal friktionsskruen drejes mod uret.

KMU40101

Trimstang (tilttap)

Trimstangen (Tilttap) anvendes til at justere påhængsmotorens trimvinkel i forhold til vinklen på bådens hækbjælke.

F2.5A

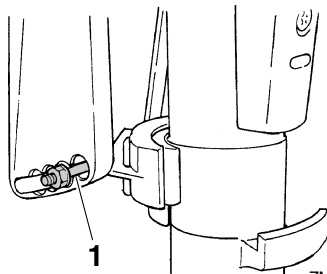

ZMU07366

1. Trimstang

F4B, F5A, F6C

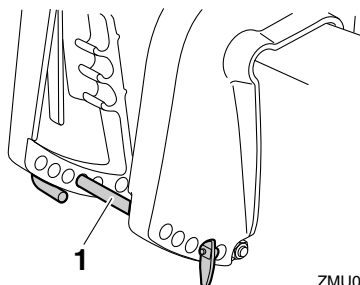

ZMU06843

1. Trimstang

KMU39363

Mekanisme til tiltlås (F4B, F5A, F6C)

Mekanismen til tiltlås bruges til at forhindre påhængsmotoren i at blive løftet op af vandet, når gearstangen er i baggear.

Når gearstangen flyttes til baggear-positionen, bruges mekanismen til tiltlås til at forhindre påhængsmotoren i at blive vippet op.

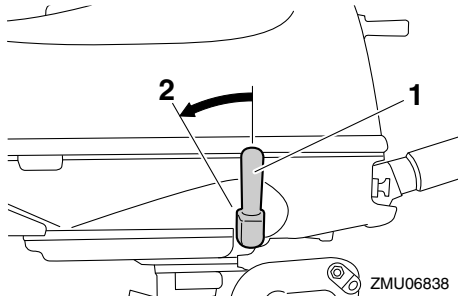

ZMU06838

1. Håndtag til gearskift

2. Bak position

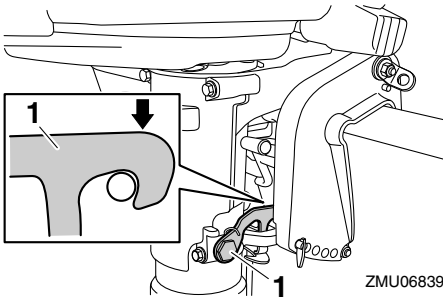

1. Tiltlås

Når gearstangen flyttes til frigeare eller fremadgående position, kan påhængsmotoren vippes op.

KMU39832

Tiltstøttebjælke (F4B, F5A, F6C)

Anvend tiltstøttebjælken til at holde påhængsmotoren i opvippet stilling eller i stillingen med sejls på lavt vand.

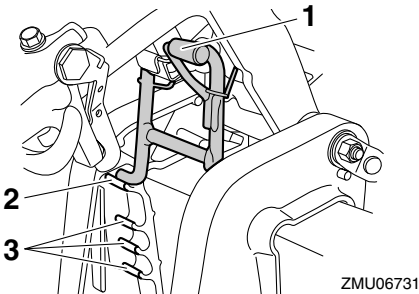

1. Tilt støttebjælke
2. Opvippet position
3. Position for sejls på lavt vand

KMU42600

Håndtag til tiltstøttebjælke (F2.5A)

For at holde påhængsmotoren i vippet op stilling, låses tilt holderhåndtaget til bespændingen.

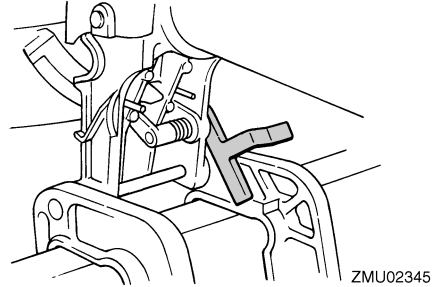

KCM00660

VIGTIGT

Anvend ikke tilt støttehåndtaget eller -knoppen ved transport af båden. Påhængsmotoren kan ryste løs fra tilt holderen og falde ned. Hvis motoren ikke kan transporteres i normal stilling, så anvend et ekstra støtteudstyr, der kan sikre den i vippet stilling.

KMU39263

Låsehåndtag til motorskærm

Motorskærmens låsehåndtag anvendes til at sikre den øverste motorskærm.

F2.5A

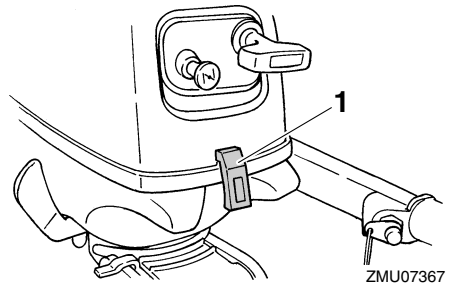

1. Låsehåndtag til motorhjelmen

Komponenter

F2.5A

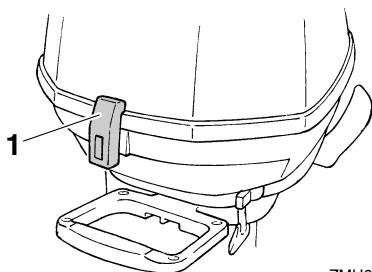

ZMU07368

1. Låsehåndtag til motorhjelm

F4B, F5A, F6C

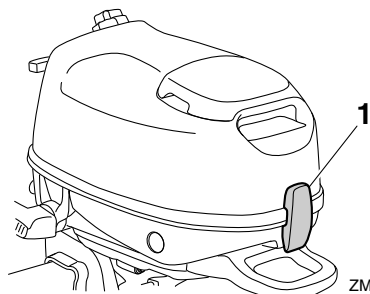

ZMU06850

1. Låsehåndtag til motorhjelm

KMU42850

Bærehåndtag

F2.5A

Et bærehåndtag er leveret på påhængsmotorens bagside. Det gør det muligt for dig nemt at bære påhængsmotoren med en hånd.

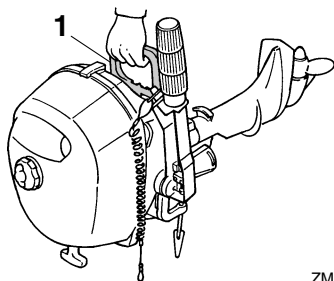

ZMU07369

1. Bærehåndtag

F4B, F5A, F6C

Bærehåndtaget anvendes til at bære påhængsmotoren. For information om at bære og transportere påhængsmotoren, se side 60.

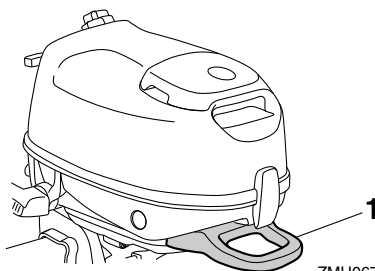

ZMU06787

1. Bærehåndtag

KMU39731

Installation

Informationen i dette afsnit er kun vejledende. Det er ikke muligt at give komplette instruktioner for alle mulige båd- og motorkombinationer. Den korrekte montering afhænger delvist af erfaring og kombinationen af båd og motor.

KWM02341

ADVARSEL

- Hvis man giver båden for stor effekt, kan det medføre alvorlig ustabilitet. Monter ikke en påhængsmotor med flere hestekræfter end det maksimale, som indikeres på bådens dataplade. Hvis båden ikke har en dataplade, så ret henvendelse til bådproducenten.
- Forkert montering af påhængsmotoren kan medføre farlige forhold, som f.eks. dårlig håndtering, tab af kontrol eller brandfare. Hvis du ikke kan montere påhængsmotoren rigtigt, skal du kontakte en Yamaha-forhandler.

KMU42940

Montering af påhængsmotoren

F2.5A

KWM01720

ADVARSEL

Din forhandler eller en anden person, med erfaring fra montering af påhængsmotorer bør vise dig, hvordan du monterer din motor.

Påhængsmotoren skal være monteret, så båden er velafbalanceret. Ellers vil båden blive svær at styre. På både med en enkelt motor skal påhængsmotoren monteres på bådens midterlinje (køllinje).

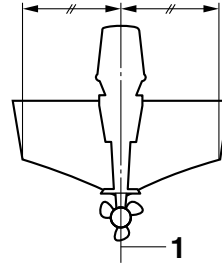

ZMU01760

1. Centerlinie (køllinje)

F4B, F5A, F6C

KWM02300

ADVARSEL

Hold ikke ved den øverste motorskærm eller rorpinden ved montering eller afmontering af påhængsmotoren. Ellers kunne påhængsmotoren falde af.

1. Påhængsmotoren må kun monteres, når båden er på land. Hvis båden er i vandet, skal den først trækkes op på land.
2. For at undgå bevægelse i styringen skal friktionstyringsreguleringen drejes med uret.

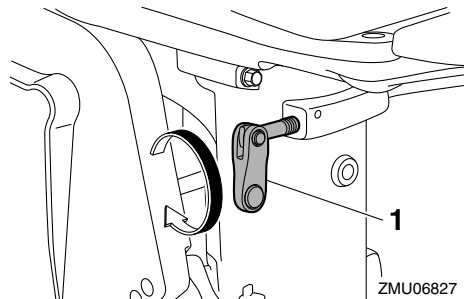

ZMU06827

1. Justering af styringsfriktion
3. Drej rorpinden 180°, så den peger bagud.

Installation

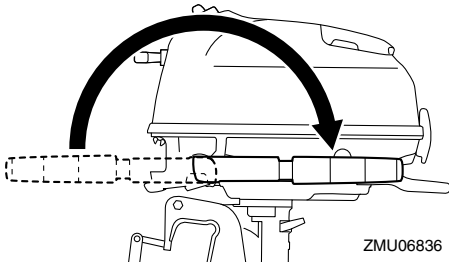

4. Hold bærehåndtaget og håndgrebet på forsiden af den nederste motorskærm, og løft påhængsmotoren op ved hjælp af to personer.

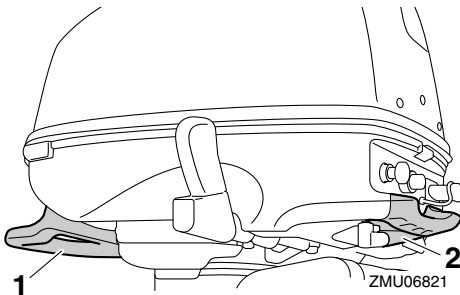

1. Bærehåndtag
2. Håndtag

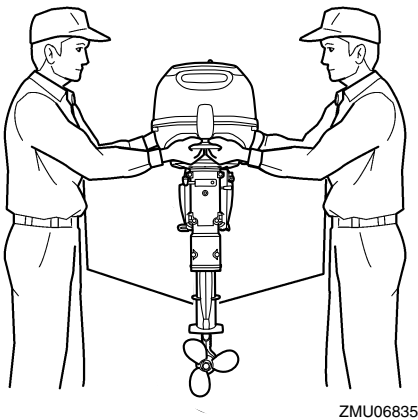

5. Monter påhængsmotoren på bådens centerlinie (køllinie), og forvis dig om, at selve båden er velafbalanceret. Ellers vil båden blive svær at styre. For både uden køl eller som er asymmetriske, bør du rette henvendelse til din forhandler.

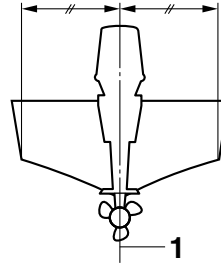

1. Centerlinie (køllinie)
6. Drej friktionsstyringsreguleringen mod uret for at indstille denne efter førerens præference. **ADVARSEL! Hvis der er for stor modstand kan det være vanskeligt at styre, hvilket kan føre til ulykke.** [KWM00721]

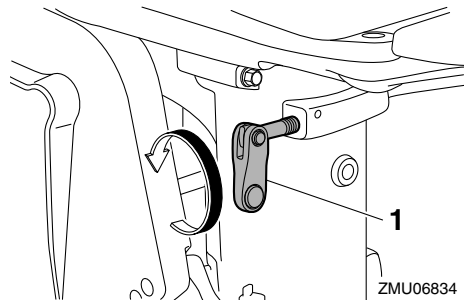

1. Justering af styringsfriktion

KMU39741

Monteringshøjde

For at sejle din båd med størst mulig effektivitet skal bådens og påhængsmotorens vandmodstand (fremdrivningsmodstand) være mindst mulig. Påhængsmotorens monteringshøjde har stor indflydelse på vandmodstanden. Hvis monteringshøjden er for

høj, vil der være tendens til, at der opstår kavitation, hvilket således vil reducere drivkraften; og hvis skruespidserne skærer luften, vil omdrejningstallet forøges unormalt og forårsage, at motoren overopheder. Hvis monteringshøjden er for lav, vil vandmodstanden blive forøget og dermed nedsætte motorens effektivitet. Monter påhængsmotoren, så antikavitationspladen er mellem bådens bund og et niveau, der er 25 mm (1 in) under den.

F2.5A

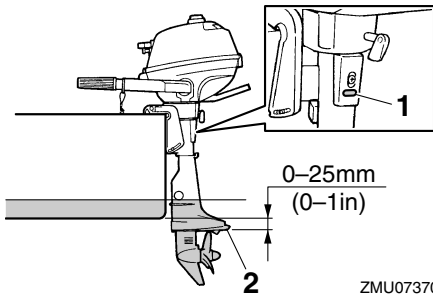

ZMU07370

1. Tomgangsåbning
2. Antikavitationsplade

F4B, F5A, F6C

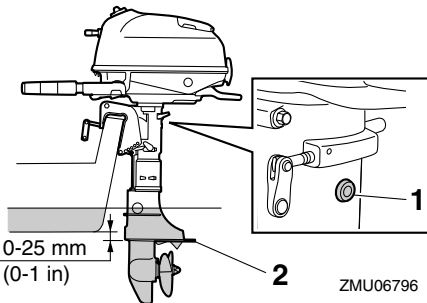

ZMU06796

1. Tomgangsåbning
2. Antikavitationsplade

KCM02170

VIGTIGT

- Sørg for, at tomgangshullet forbliver højt nok til at holde vandet ude af mo-

toren, selv hvis båden er i stationærposition med maksimal vægt.

- En forkert motorhøjde eller forhindring af vandgennemstrømningen (som f.eks. designet eller tilstanden på båden), kan give lufthuller i vandet, hvis båden sejler med stor hastighed. Hvis motoren bruges kontinuerligt ved tilstedeværelse af luftbårne vandsprøjt, kan der komme nok vand ind i motoren gennem luftindtaget på den øverste motorskærm til at forårsage alvorlig motorskade. Eliminér årsagen til luftbårne vandsprøjt.

BEMÆRK:

- Den optimale monteringshøjde for påhængsmotoren afhænger af en kombination af båd og motor og den ønskede anvendelse. Prøvesejladser med forskellige højder kan hjælpe med til at bestemme den optimale monteringshøjde. Ret henvendelse til din Yamaha-forhandler eller bådproducent for yderligere information om den korrekte monteringshøjde.
- For instruktioner i at indstille trimvinklen på påhængsmotoren, se side 52.

KMU39752

Fastspænding af påhængsmotoren

1. Placer påhængsmotoren på hækbjælken, så den er placeret så tæt på midten som muligt. Spænd hækbjælkens spændskruer ligeligt og sikkert. Efterse jævnligt spændskruernes stramhed under betjening af påhængsmotoren, da de kan blive løse på grund af motorvibration. **ADVARSEL! Løse spændskruer kan få påhængsmotoren til at falde af eller flytte på hækbjælken. Dette kan føre til, at man mister kontrollen og forårsager alvorlige skader. Kontroller, at spændskruerne er ordentligt spændt.**

Installation

Kontroller fra tid til anden, om skrue-
ne er spændt under sejladen.

[KWM00642]

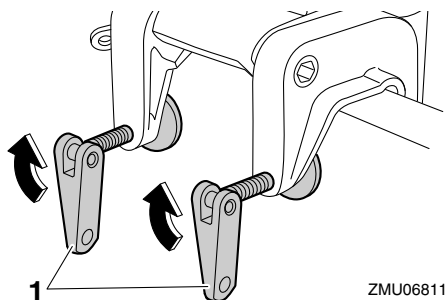

1. Spændskruer
2. Monter den ene ende til monteringen til sikkerhedskablet og den anden til et sikkert monteringspunkt på båden. Ellers kunne motoren mistes helt, hvis den ved et uheld falder af hækbjælken.

F2.5A

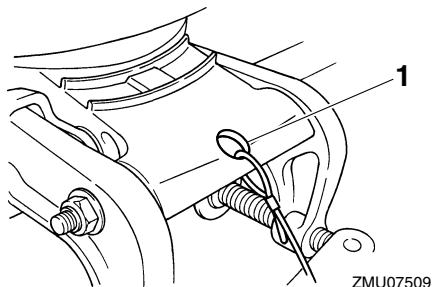

1. Montering til sikkerhedskabel

F4B, F5A, F6C

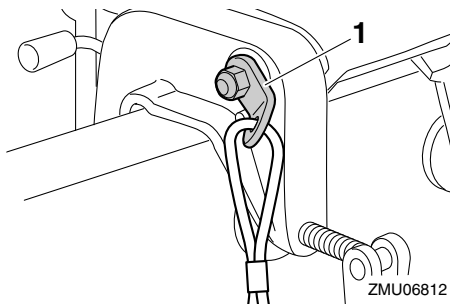

1. Montering til sikkerhedskabel

KMU36381

Førstegangs betjening

KMU36391

Påfyld motorolie

Motoren er afsendt fra fabrikke unde motorolie. Hvis din forhandler ikke har påfyldt olie, skal du påfylde olie inden du starter motoren.

VIGTIGT: Kontroller, at der er fyldt olie på motoren før du starter første gang, for at undgå alvorlige motorskader. [KCM01781]

Motoren bliver leveret med følgende mærkat, som skal fjernes, når der er fyldt motorolie på første gang. For yderligere information i at læse indikatoren, se side 37.



ZMU01710

KMU30174

Indkøring af motor

Den nye motor kræver en periode med indkøring for at tilpasse overfladerne på de bevægelige dele, så de slides ens. Korrekt indkøring vil hjælpe med til at sikre motoren en korrekt ydelse og et langt liv. **VIGTIGT: Hvis indkøringsproceduren ikke overholdes, kan det føre til en reduceret levetid af motoren eller endog alvorlige skader på motoren.** [KCM00801]

KMU40060

Procedure for 4-takts modeller

Din nye motor kræver en periode på 10 timer med indkøring for at tilpasse overfladerne på de bevægelige dele, så de slides ens.

BEMÆRK:

Lad motoren køre i vandet, med belastning (i gear, med skruen monteret) som følger. I 10

timer mens motoren køres ind, skal man undgå udvidet tomgang, hårdt vand og overfyldte områder.

1. For den første betjeningstime:
Lad motoren køre på forskellige omdrejninger op til 2000 omdr./min. eller på omkring halvt åbent gashåndtag.
2. For den anden betjeningstime:
Kør motoren med ca. 3000 omdr./min. eller med gashåndtaget ca. trekvart åbent.
3. Resterende 8 timer:
Motoren kan køres i alle hastigheder. Undgå imidlertid at køre med fuld gas i mere end 5 minutter ad gangen.
4. Efter de første 10 timer:
Kør normalt med motoren.

KMU36400

Lær din båd at kende

Forskellige både reagerer forskelligt. Sejl forsigtigt mens du lærer, hvordan din båd reagerer under forskellige forhold og ved forskellige trimvinkler (se side 52).

KMU36413

Eftersyn før start af motoren

KWM01921



Hvis nogle af emnerne under "Eftersyn før start af motoren" ikke virker som de skal, så få dem efterset og repareret før anvendelse af påhængsmotoren. Ellers kan der opstå alvorlige ulykker.

KCM00120

VIGTIGT

Start ikke motoren ude af vandet. Overophedning og alvorlige motorskader kan blive følgen.

KMU36560

Brændstofstand

Efterse at du har rigeligt med brændstof til din tur. En god regel er at du må bruge 1/3 af dit

Betjening

brændstof til at nå din destination, 1/3 til at komme tilbage og at beholde 1/3 som reserve i tilfælde af uheld. Tjek brændstofniveauet når båden ligger vandret i vandet eller står vandret på en trailer. For instruktioner i at påfylde brændstof, se side 39.

KMU43710

Fjern øverste motorskærm

For følgende eftersyn, fjern øverste motorskærm fra underste motorskærm. For at fjerne motorens øverste motorskærm, skal motorskærmens låsehåndtag trækkes op og skærmen løftes af.

F2.5A

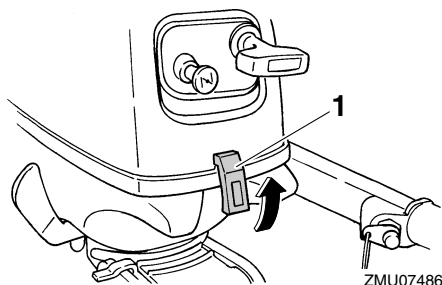

ZMU07486

1. Låsehåndtag til motorhjelmen

F2.5A

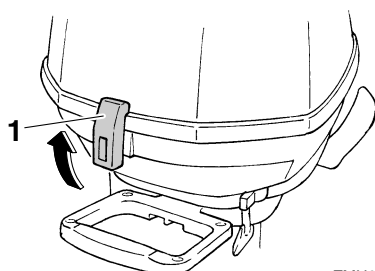

ZMU07487

1. Låsehåndtag til motorhjelmen

F4B, F5A, F6C

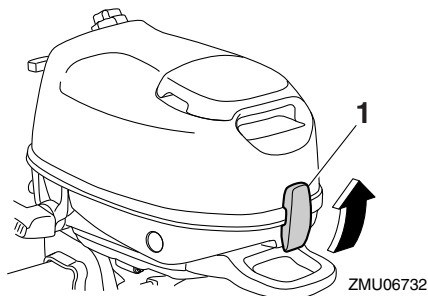

ZMU06732

1. Låsehåndtag til motorhjelmen

KMU36442

Brændstofsysteem

KWM00060

⚠ ADVARSEL

Benzin og dampe herfra er meget brandfarlige og eksplosive! Holdes væk fra gnister, cigaretter, åben ild eller andre antændelseskilder.

KWM00910

⚠ ADVARSEL

Utætheder af brændstof kan føre til brand eller eksplosion.

- Efterse regelmæssigt for brændstoflækage.
- Hvis der findes utætheder, skal brændstofsysteem repareres af en kvalificeret mekaniker. Ukorrekte reparationer kan gøre påhængsmotoren usikker at sejle med.

KMU36451

Efterse for brændstoflækage

- Efterse for brændstofudslip eller benzindampe i båden.
- Undersøg om der er brændstofudslip fra brændstofsysteem.
- Efterse brændstoftanken og brændstofrør for revner, hævelser eller øvrige skader.

KMU42970

Betjeningsgreb

F2.5A

- Flyt rorpinden helt til venstre og helt til højre for at sikre, at den kan betjenes uhindret.
- Drej gashåndtagets greb fra fuldt lukket stilling til helt åben stilling. Sørg for, at håndtaget kan drejes uhindret og at det kommer helt tilbage til fuldt lukket stilling.
- Se efter løse eller ødelagte forbindelser ved gashåndtaget og gearskiftkablerne.

F4B, F5A, F6C

- Flyt rorpindens håndtag helt til venstre og derefter helt til højre for at kontrollere, at håndtaget kan drejes jævnt.
- Drej gashåndtagets greb fra fuldt lukket stilling til helt åben stilling. Kontroller, at gashåndtagets greb kan drejes uhindret og, at det drejes helt tilbage til fuldt lukket stilling.
- Kontroller gashåndtagets kabel og forbindelse for løse eller beskadigede forbindelser.

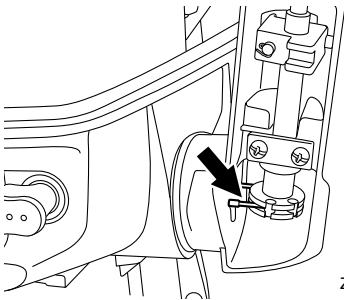

ZMU06851

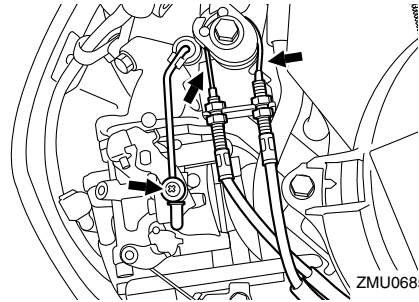

ZMU06852

- Kontroller skifteforbindelsen og start-i-gear-beskyttelseskablet for løse eller beskadigede forbindelser.

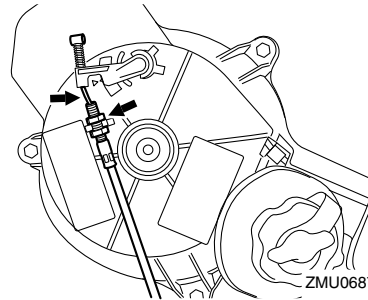

ZMU06874

KMU36483

Motorafbrydereb

Efterse motorafbryderebet og spændebojlen for skader, såsom snit, brud og slid.

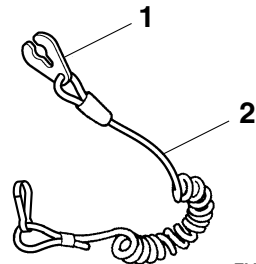

ZMU06873

1. Clips
2. Snor

Betjening

KMU42860

Motorolie

F2.5A

1. Sæt påhængsmotoren i lodret position (ikke vippet).
2. Fjern øverste motorskærm.
3. Kontroller olieniveauet med kontrolvinduet til oliecheck for at sikre, at niveauet falder til mellem det øverste og nederste mærke. Efterfyld hvis olien er under det nederste mærke eller tap noget af, hvis den er over det øverste mærke.

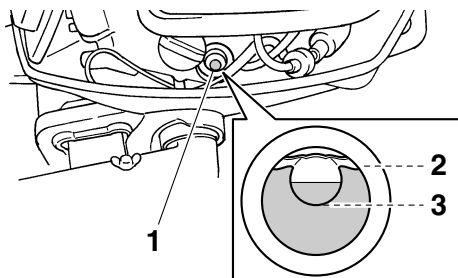

1. Vindue til kontrol af olieniveau
2. Øvre markering
3. Nedre markering

F4B, F5A, F6C

1. Sæt påhængsmotoren i lodret position (ikke vippet). **VIGTIGT: Hvis motoren ikke er i niveau, kan det medføre, at oliestanden på oliemåleren ikke vises korrekt.** [KCM01790]
2. Fjern oliepåfyldningsdækslet og tør den monterede oliepinde af.

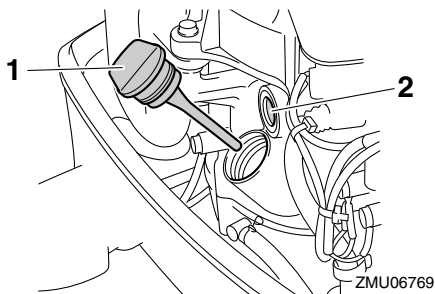

1. Dækslet til oliepåfyldning
2. Vindue til kontrol af oliesmøring

BEMÆRK:

Kontrolvinduet for oliesmøring fortæller intet om niveauet af motorolie. Anvend kontrolvinduet til oliesmøring til at sørge for, at motoren smøres med olie, mens den kører.

3. Monter dækslet til oliepåfyldning og spænd det helt.
4. Fjern oliepåfyldningsdækslet igen og kontroller, at olieniveauet på oliepinde er mellem den øvre og nedre afmærkning. Hvis olieniveauet ikke er det rigtige, skal du tilføje eller aftappe olie, indtil olien er mellem den øvre og nedre afmærkning.

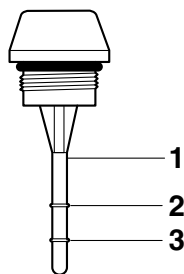

1. Oliepinde
2. Øvre markering
3. Nedre markering
5. Monter dækslet til oliepåfyldning og spænd det helt.

KMU27153

Motor

- Efterse motoren og motor vibrationsdæmperen.
- Se efter løse eller ødelagte beslag.
- Efterse om skruen er beskadiget.
- Efterse for brændstoftlækager i motoren.

KMU42980

Montering af øverste motorskærm F2.5A

1. Sørg for, at alle tre låsehåndtag til hjelmen er låst op.
2. Vær sikker på, at gummeforseglingen sidder fast hele vejen rundt om motoren.
3. Placer skærmen ovenpå forseglingen.
4. Check for at være sikker på, at den passer rigtigt ind i gummiforseglingen.
5. Flyt håndtagene, som figuren viser, for at låse hjelmen. **VIGTIGT: Hvis øverste motorhjelme ikke er korrekt monteret, kan vandsprøjt under den øverste hjelm skade motoren eller der er risiko for, at den øverste hjelm kan flyve af ved høje hastigheder.** [KCM01991]

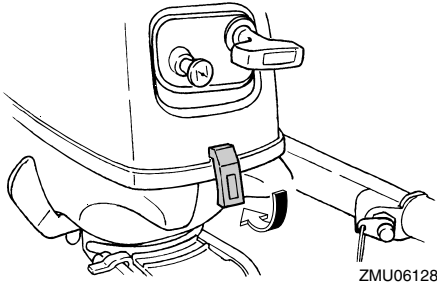

ZMU06128

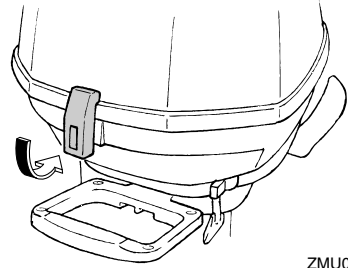

ZMU06130

Efter installation, efterse tilpasningen af øverste motorskærm ved at trykke på den med begge hænder. Hvis den øverste motorskærm er løs, skal den repareres af en Yamaha-forhandler.

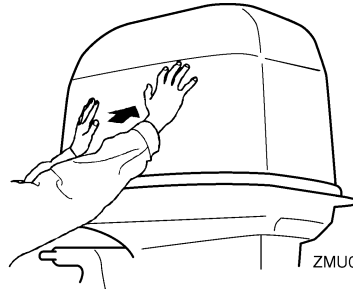

ZMU05175

F4B, F5A, F6C

1. Kontroller gummitætningen for skader. Hvis gummitætningen er beskadiget, skal den udskiftes af en Yamaha-forhandler.
2. Få brændstoftankdækslet og den manuelle starters håndtag til at passe sammen med deres respektive huller i den øverste motorskærm.

Betjening

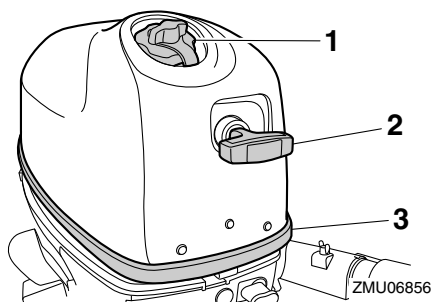

1. Brændstoftankdæksel
 2. Håndtag til manuel starter
 3. Gummiforsegling
3. Sæt den øverste motorskærms krog fast på den underste motorskærm og sørg så for, at brændstoftankens dæksel og håndtaget til den manuelle starter sidder ordentligt fast i deres respektive huller.

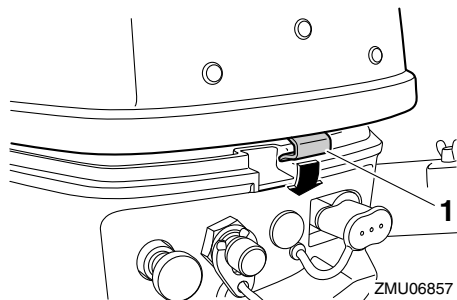

1. Krog
4. Kontroller, at gummitætningen er placeret rigtigt mellem den øverste og underste motorskærm.
 5. Træk motorskærmens låsehåndtag ned for at sikre øverste motorskærm.

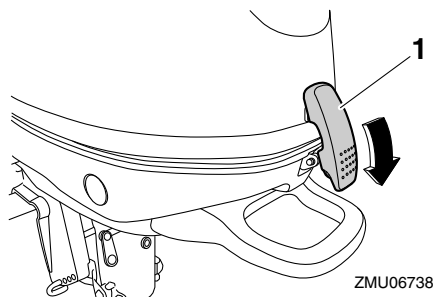

1. Låsehåndtag til motorhjelm
6. Efterse tilpasningen af øverste motorskærm ved at trykke på den med begge hænder. **VIGTIGT: Hvis øverste motorhjelme ikke er korrekt monteret, kan vandsprøjt under den øverste hjelm skade motoren eller der er risiko for, at den øverste hjelm kan flyve af ved høje hastigheder.** [KCM01991]

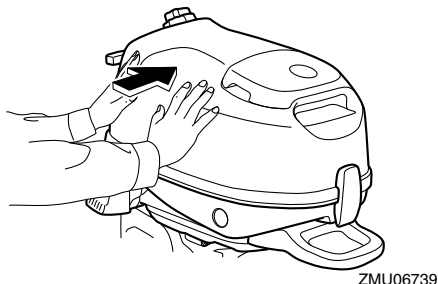

KMU39873

Påfyldning af brændstof

KWM01950



ADVARSEL

Kontroller at påhængsmotoren er ordentligt fastgjort til hækbjælken eller en stabil buk.

KWM01830



ADVARSEL

- Benzin og dampe herfra er meget brandfarlige og eksplosive! Fyld altid benzin på i overensstemmelse med

denne procedure for at reducere risikoen for brand og eksplosion.

- Benzin er giftigt og kan forårsage tilskadekomst eller død. Håndter benzin med forsigtighed. Sug aldrig benzin op med munden. Hvis du skulle komme til at sluge benzin, indånde store mængder benzindampe eller få benzin i øjnene, skal du omgående søge lægehjælp. Hvis du får benzin på huden, skal det omgående vaskes af med vand og sæbe. Skift tøjet, hvis du får benzin på det.

Før genopfyldning af brændstof, skal du kontrollere følgende punkter:

- Du skal forankre båden sikkert i et velventileret område og stoppe motoren. Hvis båden er på en trailer, skal du sørge for, den er stabil.
- Undgå tobaksrygning, gnister og brug af åben ild, statisk elektricitet eller andre antændelseskilder.
- Hvis du bruger en transportabel beholder til opbevaring og udlevering af brændstof, må du kun bruge en godkendt BENZIN-beholder.
- For at undgå elektrostatiske gnister skal du aflade din krop for opbygget statisk elektricitet, inden du foretager genopfyldning af brændstof.

Påfyldning af brændstof i den indbyggede brændstofftank

1. Fjern brændstoffhætten.

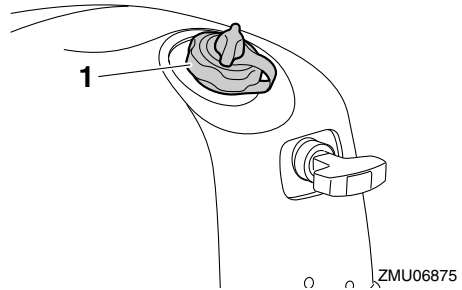

1. Brændstofftankdæksel
2. Fyld brændstofftanken op, men overfyld den ikke. **ADVARSEL! Overfyld ikke brændstofftanken. Ellers kan brændstoffet udvide sig og flyde over, hvis temperaturen bliver for høj.** [KWM02610]

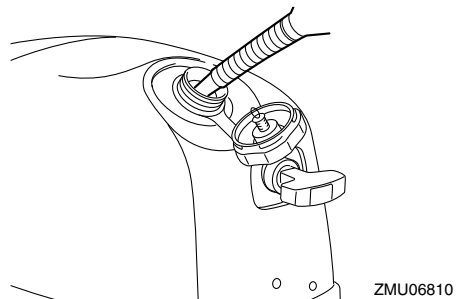

Kapacitet af brændstofftank (indbygget type):

- F2.5AMH 0.9 L (0.24 US gal, 0.20 Imp.gal)
- F4BMH 1.1 L (0.29 US gal, 0.24 Imp.gal)
- F5AMH 1.1 L (0.29 US gal, 0.24 Imp.gal)
- F6CMH 1.1 L (0.29 US gal, 0.24 Imp.gal)

3. Skru brændstofftankens hætte ordentligt på.
4. Hvis der spildes benzin, skal det omgående tørres op med en tør klud. Brugte klude skal kasseres i henhold til lokale

Betjening

love eller regulativer. Hvis du bruger en transportabel beholder til opbevaring og udlevering af brændstof, må du kun bruge en godkendt BENZIN-beholder.

Påfyldning af brændstof til bærbar tank (ekstra) (F4B, F5A, F6C)

1. Du skal frakoble brændstofslangen og montere brændstofhætten. **ADVARSEL! Sørg for at sætte hætten på koblingen til brændstofslangen, når der ikke anvendes en bærbar brændstoftank. Ellers kan det medføre skader, hvis koblingen til brændstofslangen rammes ved et uheld.**

[KWM02411]

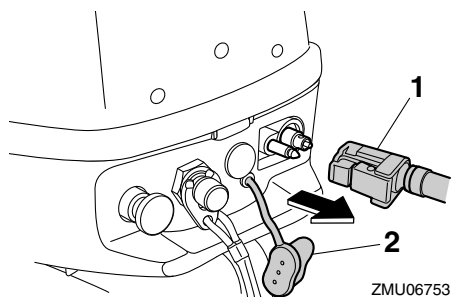

ZMU06753

1. Brændstofslange
 2. Hætte til koblingen til brændstofslangen
2. Fjern den bærbare brændstoftank fra båden.
 3. Fjern brændstofhætten.

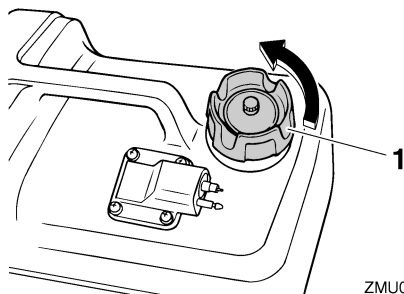

ZMU06846

1. Brændstoftankdæksel

4. Fyld brændstoftanken op, men overfyld den ikke. **ADVARSEL! Overfyld ikke brændstoftanken. Ellers kan brændstoffet udvide sig og flyde over, hvis temperaturen bliver for høj.** [KWM02610]

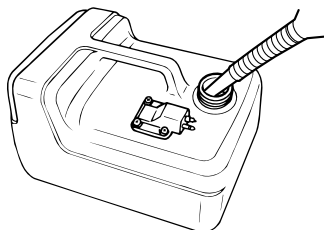

ZMU06832

5. Skru brændstoftankens hætte ordentligt på.
6. Hvis der spildes benzin, skal det omgående tørres op med en tør klud. Brugte klude skal kasseres i henhold til lokale love eller regulativer. Hvis du bruger en transportabel beholder til opbevaring og udlevering af brændstof, må du kun bruge en godkendt BENZIN-beholder.

KMU27452

Betjening af motoren

KWM00420

ADVARSEL

- Inden motoren startes, skal du kontrollere, at båden er ordentlig fortøjet, og at du kan styre klar af alle forhindringer. Kontroller at der ikke er badende i vandet i nærheden.
- Når luftskruen løsnes slipper der benzindampe ud. Benzin er meget brandbart og dets dampe er brandbare og eksplosive. Afstå fra tobaksrygning og hold åben ild og gnister borte, når luftskruen åbnes.
- Denne motor udsender udstødningsgasser, som indeholder kulilte, en farveløs, lugtfri gas, som kan medføre

hjerneskader eller døden, hvis de indåndes. Symptomerne er blandt andet kvalme, svimmelhed og dødsighed. Hold cockpit og kahytter godt ventilerede. Undgå blokering af udstødningsrør.

KMU42871

Tilførsel af brændstof

Tilførsel af brændstof til den indbyggede brændstoftank (F2.5A)

1. Løsn luftskruen i brændstofhætten med en omdrejning.

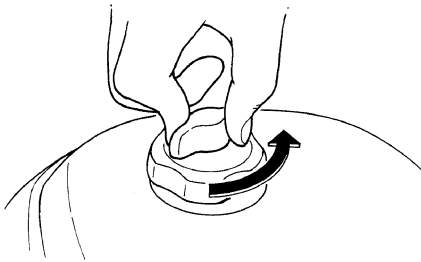

ZMU02359

2. Åbn brændstofhanen.

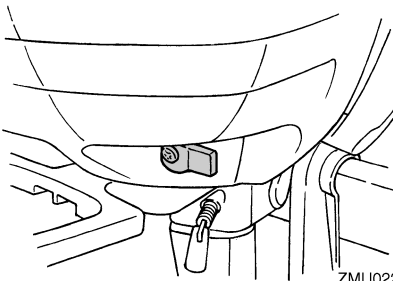

ZMU02229

Afsendelse af brændstof til den indbyggede brændstoftank (F4B, F5A, F6C)

1. Løsn luftskruen med 1 eller 2 omdrejninger.

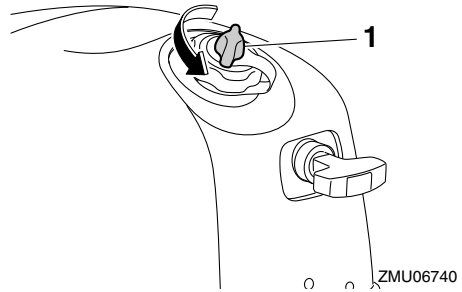

1. Luftskruen
2. Skru brændstofhanen til stillingen for den indbyggede brændstoftank.

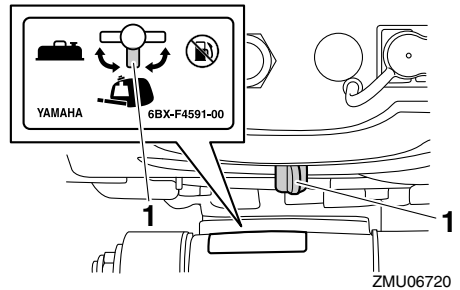

1. Indbygget brændstoftank-stilling
3. Fjern øverste motorskærm og klem på spædepumpen i den underste motorskærm gentagne gange, indtil bolden føles hård.

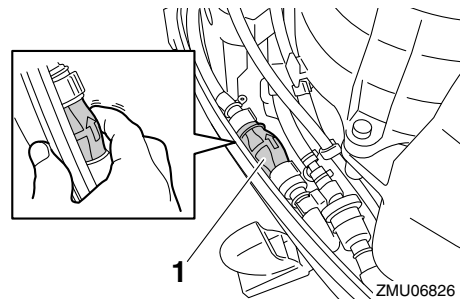

1. Spædepumpe
4. Monter øverste motorskærm.

Betjening

Tilførsel af brændstof til den bærbare brændstoftank (ekstra) (F4B, F5A, F6C)

1. Løsn luftskruen på den bærbare brændstoftank med 2 eller 3 omdrejninger.

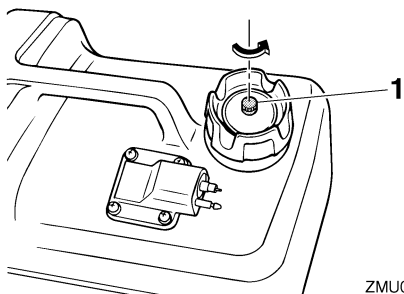

1. Luftskruer
2. Hvis der er brændstof i den indbyggede brændstof, skal du løsne luftskruen med 1 eller 2 omdrejninger for at hindre trykket i at stige grundet udvidelse af brændstoffet.

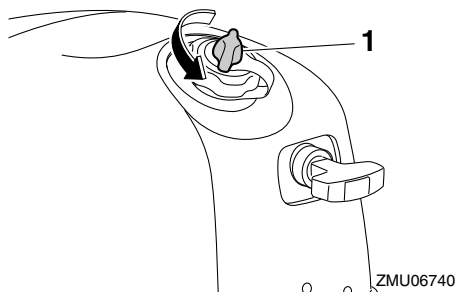

1. Luftskruer
3. Fjern brændstofhætten. Få koblingen til brændstofslangen på brændstofrøret til at flugte med koblingen til brændstofslangen på motoren og tilslut brændstofrøret sikkert mellem tanken og påhængsmotoren, idet du klemmer samlingen, så pilen på spædepumpen peger mod påhængsmotoren.

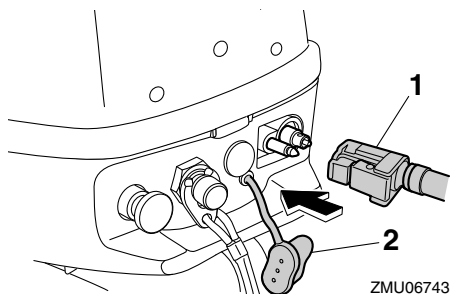

1. Brændstofslange
2. Hætte til koblingen til brændstofslangen

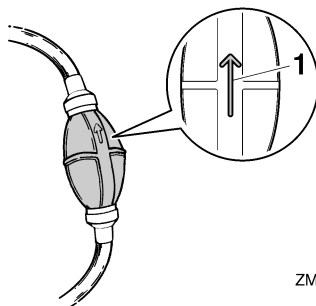

1. Pål
4. Få brændstofhanen til at flugte med den bærbare brændstoftanks stilling.

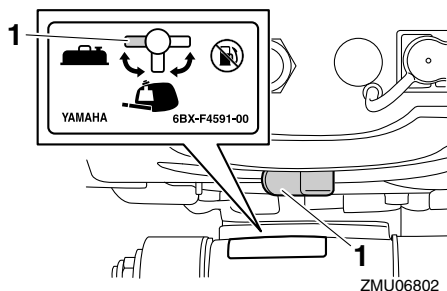

1. Bærbar brændstoftank-stilling
5. Send brændstof til karburatoren ved at klemme gentagne gange på spædepumpen med pilen pegende opad, indtil bolden føles hård. Mens motoren kører, skal du sørge for at holde den bærbare

brændstoftank vandret. Ellers kan der ikke løbe brændstof fra brændstoftanken.

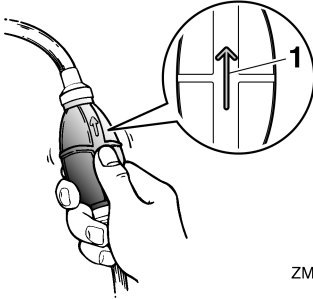

ZMU06848

1. Pål

KMU27494

Start motoren

KWM01600



Inden motoren startes, skal du kontrollere, at båden er ordentlig fortøjet, og at du kan styre klar af alle forhindringer. Kontroller, at der ikke er badende i vandet i nærheden.

KMU42880

Manuel start

KWM01840



- Fejl ved dent medfølgende motorafbryderreb kan resultere i en vildfaren båd, hvis føreren er faldet over bord. Fastgør motorafbryderrebet på et sikkert sted på dit tøj, din arm eller dit ben under drift. Fastgør ikke rebet på tøj, som kan rives løs. Anbring ikke rebet, hvor det kan blive viklet ind i noget, der forhindrer det i at fungere.
- Undgå ved et uheld at trække i rebet under normal drift. Tab af motorkraft betyder i de fleste tilfælde også tab af det meste af styreevnen. Uden motorkraft vil båden hurtigt nedsætte farten. Dette

kan medføre at personer og genstande kan blive kastet fremad i båden.

Procedure for start af påhængsmotor (F2.5A)

1. Sæt gearskiftshåndtaget i frigear. **ADVARSEL! Start altid motoren i frigear for at undgå pludselige bevægelse af båden.** [KWM00111]

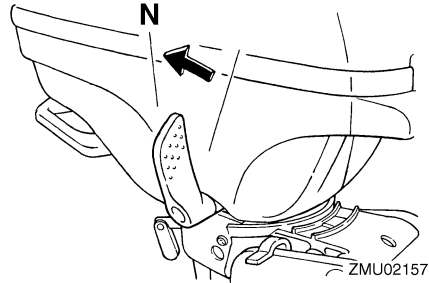

ZMU02157

2. Hvis motoren er udstyret med en motorafbrydersnor, skal du fastgøre denne til et sikkert sted på dit tøj, din arm eller dit ben. Monter derefter clipsen i den anden ende af snoren i motorafbryderkontakten.

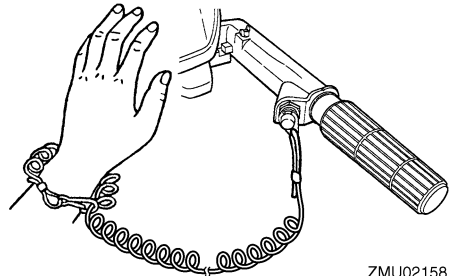

ZMU02158

3. Sæt gashåndtagets greb i "START" (start) stilling.

Betjening

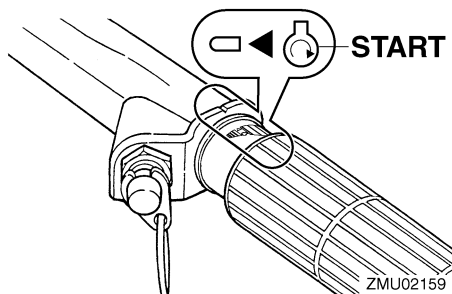

4. Sæt chokerhåndtaget i "START" (start) stilling. Når motoren er startet, sættes håndtaget til "RUN" (køre) stilling.

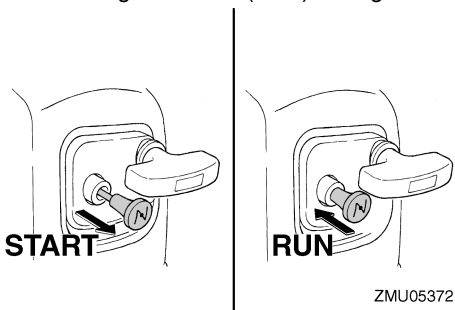

BEMÆRK:

- Når en varm motor startes igen, skal chokerhåndtaget sættes i "RUN" (køre) stilling.
 - Hvis chokerhåndtaget er sluppet i "START" (start) stilling, mens motoren kører, vil motoren køre dårligt eller stoppe.
5. Træk håndtaget til manuel starter langsomt ud, indtil du føler modstand. Giv så et stærkt ryk lige ud for at starte motoren. Gentag om nødvendigt.

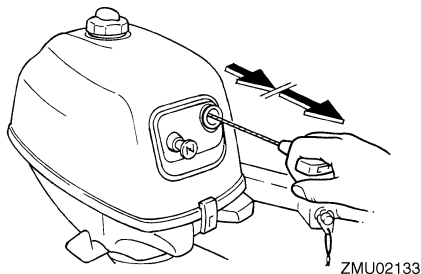

6. Når motoren er startet, skal du langsomt sætte håndtaget til manuel starter tilbage til den oprindelige stilling, inden du slipper det.
7. Sæt langsomt gashåndtagets greb tilbage til fuldt lukket stilling.

BEMÆRK:

- Når motoren er kold, skal den opvarmes. For yderligere information, se side 47.
- Hvis motoren ikke starter ved første forsøg, skal proceduren gentages. Hvis motoren ikke starter efter 4 eller 5 forsøg, så åbn gashåndtaget en smule (mellem 1/8 og 1/4) og prøv igen. Også hvis motoren er varm og ikke vil starte, så åbn gashåndtaget den samme smule og prøv at starte motoren igen. Hvis motoren stadig ikke vil starte, se side 83.

Procedure for start af påhængsmotor (F4B, F5A, F6C)

1. Sæt gearskiftshåndtaget i frigearedstillingen.

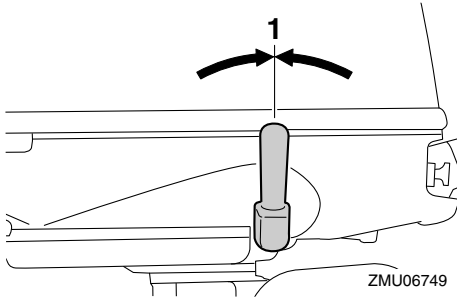

ZMU06749

1. Frigear
2. Fastgør motorafbrydersnoren til et sikkert sted på dit tøj, din arm eller dit ben. Monter derefter clipsen i den anden ende af snoren til motorafbryderkontakten.

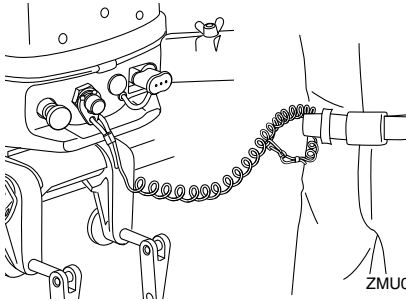

ZMU06744

3. Sæt motorens startmærke "⊕" på gashåndtagets greb ud for rillen på rorpinden.

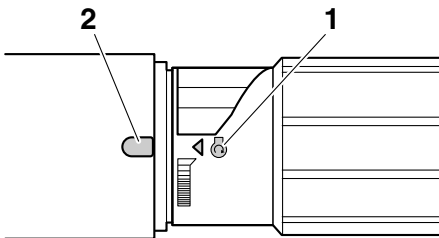

ZMU06808

1. Startmærke "⊕"
2. Kærv

BEMÆRK:

Hvis den omgivende temperatur er -15°C eller mindre, skal du sætte gashåndtagets greb således, at motorens startmærke "⊕" er efter rillen på rorpinden.

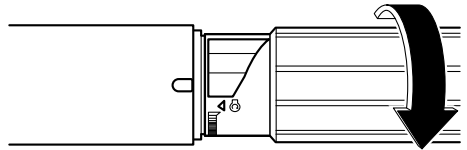

ZMU06865

4. Træk chokerhåndtaget helt ud.

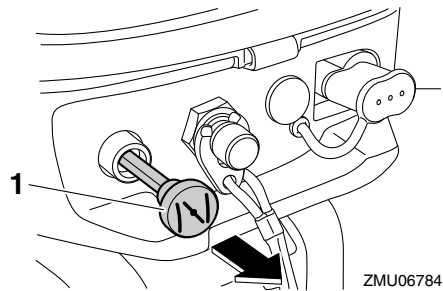

ZMU06784

1. Chokerhåndtag

BEMÆRK:

Det er ikke nødvendigt at bruge choker, når en varm motor startes, som f.eks lige efter, at påhængsmotoren har været brugt med en last.

5. Træk håndtaget til manuel starter langsomt ud, indtil du føler modstand. Giv et kraftigt ryk lige ud og start motoren. Hvis motoren ikke starter i første forsøg, skal proceduren gentages.

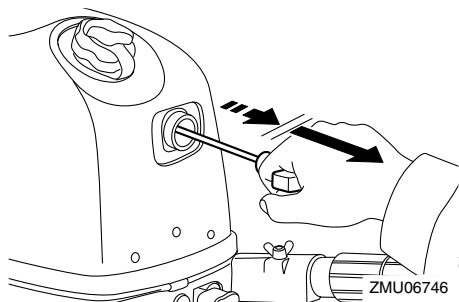

6. Når motoren er startet, skal du langsomt sætte håndtaget til manuel starter tilbage til den oprindelige stilling, inden du slipper det.
7. Varm motoren op. For yderligere information, se side 47.
8. Sæt gradvist chokerhåndtaget tilbage til den oprindelige stilling.
9. Sæt langsomt gashåndtagets greb tilbage til fuldt lukket stilling.

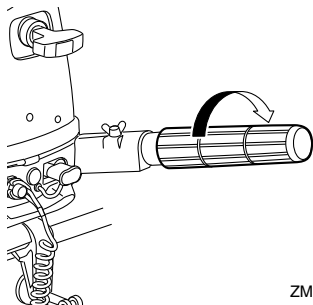

KMU36510

Check efter start af motoren

KMU36523

Kølevand

Efterse, om der er en jævn strøm af vand fra kontrolåbningen til kølevand. Den konstante strøm af vand, der kommer ud af kølevandskontrolåbningen viser, at vandpumpen pumper vand igennem kølevandsrørene. Hvis kølevandsgennemstrømningen er frossen, kan det vare et stykke tid for vandet at begynde at flyde ud af kontrolåbningen.

KCM01810

VIGTIGT

Hvis der ikke hele tiden kommer vand ud af kontrolåbningen, medens motoren kører, vil der opstå overophedning med alvorlige skader til følge. Stop motoren og kontroller, om kølevandsindtaget på bundkarret eller kølevandskontrolåbningen er blokeret. Ret henvendelse til din Yamaha-forhandler, hvis problemet ikke kan findes og rettes.

F2.5A

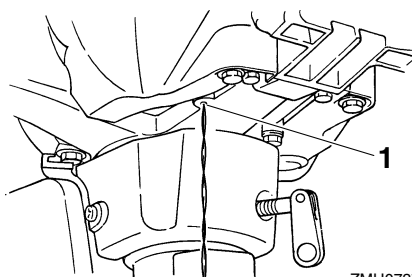

1. Kontrolåbning

F4B, F5A, F6C

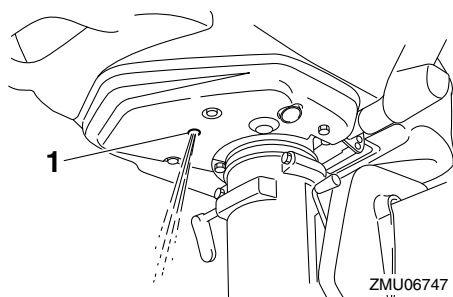

1. Kontrolåbning

KMU27670

Opvarm motoren

KMU40070

Opvarmning

Når motoren er startet, skal chokerhåndtaget sættes halvvejs tilbage. I de første 5 minutter efter start, skal motoren varme op ved at åb-

ne gashåndtaget en femtedel eller mindre. Når motoren er varmet op, skubbes chokerhåndtaget helt ind. Hvis man undlader dette, vil det afkorte motorens levetid.

BEMÆRK:

- Hvis chokerhåndtaget er sluppet trukket ud, efter motoren er startet, vil motoren gå i stå.
- I temperaturer på -5°C eller mindre, skal chokerhåndtaget være trukket helt ud om trent 30 sekunder efter start.

KMU36531

Check efter opvarmning af motoren

KMU36541

Gearskift

Når båden er fortøjet og uden at gashåndtaget er åbent, skal det sikres, at motoren skifter blødt mellem fremad og tilbage, og tilbage til frigear.

KMU36971

Stopkontakter

Udfør følgende procedure for at kontrollere, at motorens stopknap og motorafbryderkontakten fungerer rigtigt.

- Start motoren og kontroller, at motoren standser motoren ved tryk på motorens stopknap.
- Genstart motoren og kontroller, at motoren stopper, når clipsen fjernes fra motorafbryderkontakten.
- Kontroller, at motoren ikke kan startes med clipsen fjernet fra motorafbryderkontakten.

KMU42840

Gearskift

KWM00180

ADVARSEL

Inden gearskiftet skal man kontrollere, at der ikke er badende eller andre forhindringer i vandet i nærheden.

KCM02220

VIGTIGT

Før udskiftning af påhængsmotoren, skal du dreje gashåndtagets greb til fuldt lukket stilling og sætte motoren i tomgang. Der er i modsat fald risiko for, at gearskiftemekanismen beskadiges.

F2.5A

Skift fra frigear (fremad)

Flyt gearskifthåndtaget raskt og bestemt mod boven.

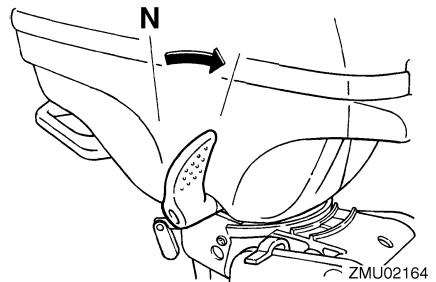

Skift fra frigear (bak)

1. Drej påhængsmotoren 180° rundt og flyt rorpenden således at den vender mod boven.

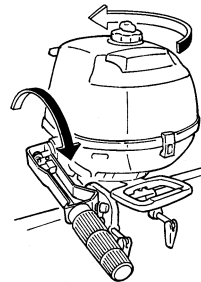

ZMU02166

BEMÆRK:

Påhængsmotoren kan drejes 360° i soklen (motorbeslag).

2. Flyt gearskifthåndtaget raskt og bestemt mod agterstavnen.

Betjening

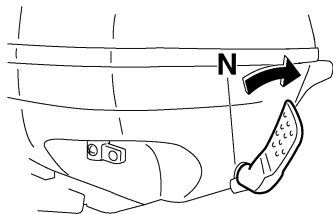

ZMU05373

Skift fra gear til frigeaar

1. Luk for gashåndtaget således, at motoromdrejningerne falder til tomgangshastighed.

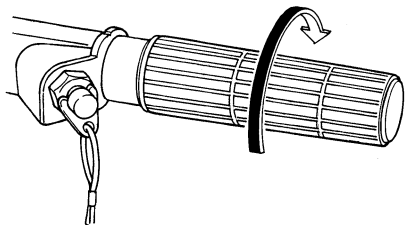

ZMU02163

2. Når motoren er i tomgangshastighed og i gear skal garskiftshåndtaget flyttes raskt og bestemt til frigeaar.

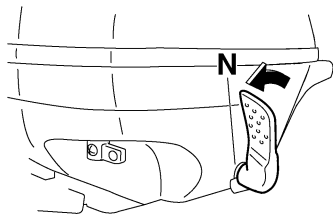

ZMU05908

F4B, F5A, F6C

Skift til fremadgående gear eller bakgear

Flyt gearstangen til fremadgående position eller bakgear.

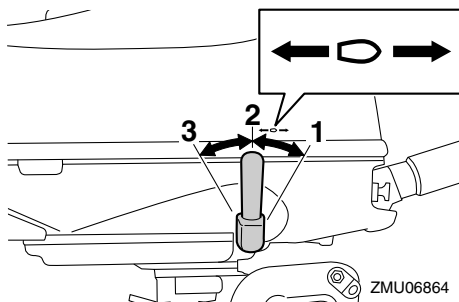

ZMU06864

1. Fremadgående position
2. Frigeaar
3. Bak position

Skift til frigeaar

1. Luk for gashåndtaget således, at motoromdrejningerne falder til tomgangshastighed.
2. Sæt garskiftshåndtaget i frigeaarstillingen.

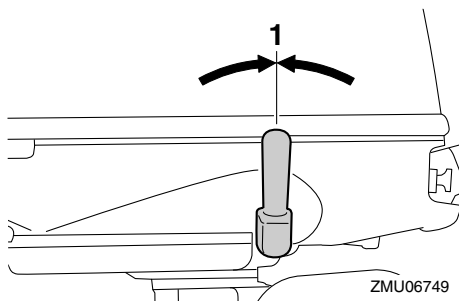

ZMU06749

1. Frigeaar

KMU38071

Stop af båden (F2.5A)

Båden er ikke udstyret med et separat bremsesystem. Vandmodstand stopper den, når gashåndtaget flyttes tilbage til helt lukket stilling. Opbremsningsstrækningen afhænger af bådens bruttovægt, vandoverfladens forhold og vindretningen.

KMU39882

Stop af båden (F4B, F5A, F6C)

KWM02321



Brug ikke bagegearret til at bremse eller stoppe båden, fordi du kan miste kontrollen over båden, du risikerer at falde ud og lasten og andre dele kan blive svære at kontrollere. Der er også større risiko for alvorlige skader. Tænk desuden på, at denne manøvre risikerer at skade gearskiftemekanismen.

Båden er ikke udstyret med et separat bremsesystem. Vandmodstand stopper den, når gashåndtaget flyttes tilbage til tomgang. Opbremsningsstrækningen afhænger af bådens bruttovægt, vandoverfladens forhold og vindretningen.

KMU27821

Stop motoren

Inden motoren stoppes, skal man først lade den køle af i et par minutter i tomgang eller med lave omdrejninger. Det kan ikke anbefales at stoppe med det samme efter at have kørt med høj fart.

KMU42890

Fremgangsmåde

F2.5A

1. Tryk og hold stopknappen, indtil motoren stopper helt.

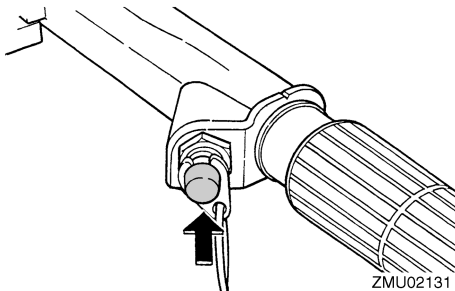

2. Efter motoren er stoppet, skal luftskruen i brændstoftankens dæksel spændes og brændstofhanen sættes i lukket stilling.

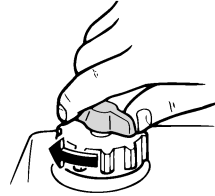

ZMU02450

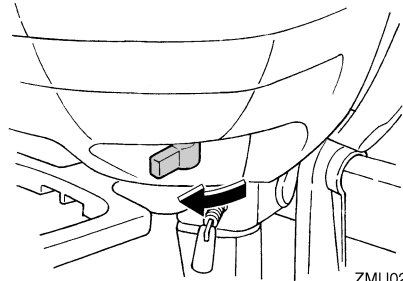

BEMÆRK:

Motoren kan også stoppes ved at hive i snoren og fjerne clipsen fra motorafbryderkontakten.

F4B, F5A, F6C

1. Skub og hold stopknappen nede, indtil motoren stopper helt. Motoren kan også stoppes ved at hive i snoren til motorafbryderkontakten og fjerne clipsen fra kontakten.

Betjening

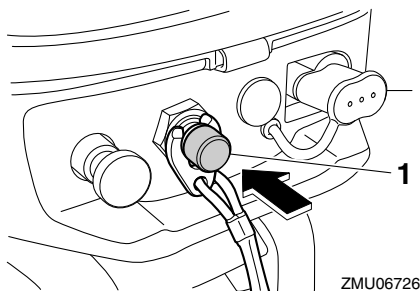

1. Stopknap

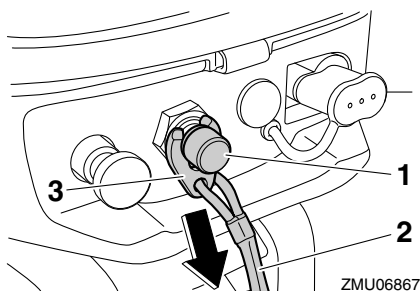

1. Motorafbryderkontakt
 2. Snor
 3. Clips
2. Spænd luftskruen på brændstoftankdækslet.

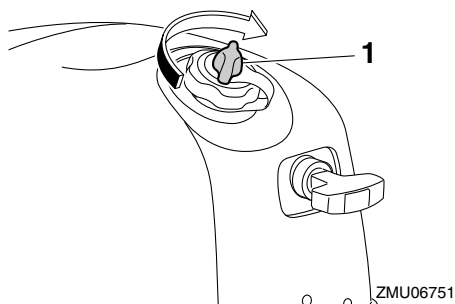

1. Luftskruer

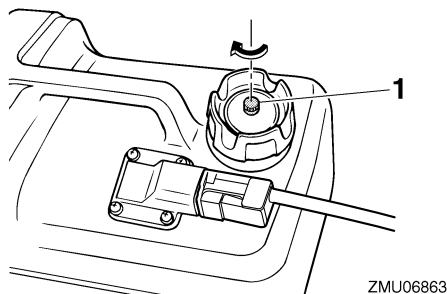

1. Luftskruer
3. Sæt brændstofhanen i lukket stilling.

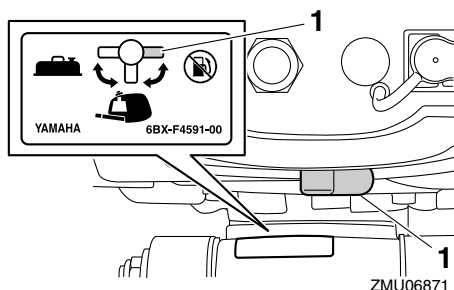

1. Lukket position
4. Når du anvender en bærbar brændstoftank, skal du frakoble brændstofslangen og montere hættten på koblingen til brændstofslangen. **ADVARSEL! Sørg for at sætte hættten på koblingen til brændstofslangen, når der ikke anvendes en bærbar brændstoftank. Ellers kan det medføre skader, hvis koblingen til brændstofslangen rammes ved et uheld.** [KWM02411]

F2.5A

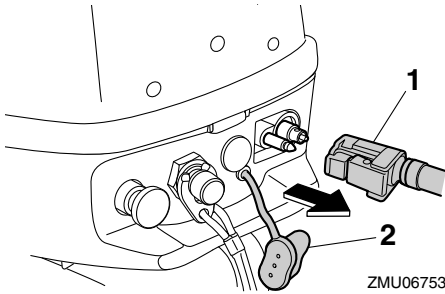

1. Brændstofslange
2. Hætte til koblingen til brændstofslangen

KMU40111

Trimning af påhængsmotor

KWM00740

ADVARSEL

For stor trim under sejladen (enten trim op eller trim ned) kan gøre båden ustabil og gøre styringen af båden meget vanskelig. Dette forøger muligheden for uheld. Hvis båden bliver ustabil eller vanskelig at styre, så sæt farten ned og/eller juster trimvinklen.

Trimvinklen på påhængsmotoren hjælper med til at fastsætte bovets stilling i vandet. Den korrekte trimvinkel er også under indflydelse af bådens last, søens betingelser og bådens fart.

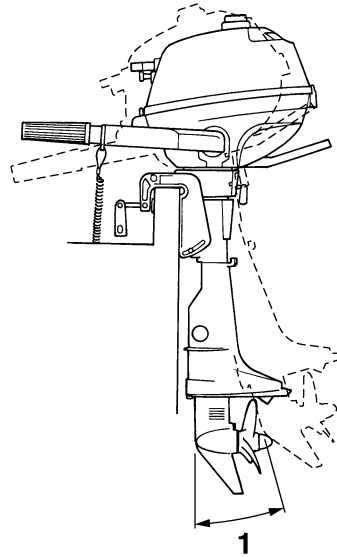

1. Trim arbejdsvinkel

Betjening

F4B, F5A, F6C

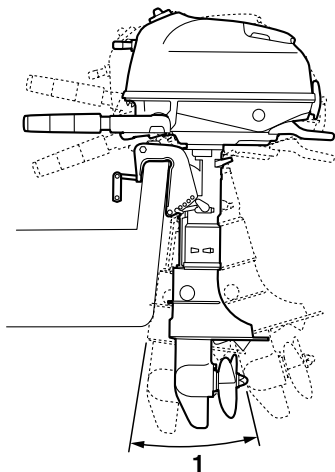

ZMU06754

1. Trim arbejdsvinkel

KMU42830

Justering af trimvinkel for manuel tilt modeller

KWM00400

⚠ ADVARSEL

- Stop motoren inden indstilling af trimvinklen.
- Pas på ikke at komme i klemme ved udtagning eller indsætning af stangen.
- Udvis forsigtighed ved afprøvning af trimindstillingen for første gang. Øg hastigheden gradvist og se efter tegn på ustabilitet eller problemer med styringen. Forkert trimvinkel kan medføre tab af styreevne.

Der er 4 eller 5 huller i bespændingen til at justere påhængsmotorens trimvinkel.

1. Stop motoren.
2. Vip påhængsmotoren op og fjern derefter trimstangen fra bespændingen.

F2.5A

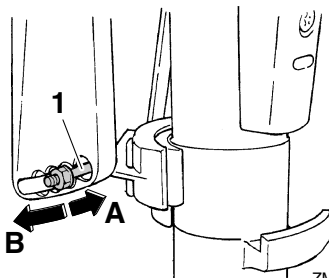

ZMU07372

1. Trimstang

F4B, F5A, F6C

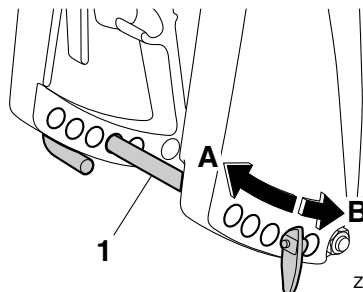

ZMU06755

1. Trimstang

3. For at hæve boven ("trim-ud") skal du ændre trimstangens position i retningen "A". For at sænke boven ("trim-ind") skal du ændre trimstangens position i retningen "B".

BEMÆRK:

Påhængsmotorens trimvinkel kan ændres omtrent 4 grader ved at skifte trimstangen et hul.

4. Foretag nogle tests med påhængsmotoren i forskellige trimvinkler for at finde den indstilling, der arbejder bedst med din båd og sejlforholdene.

KMU40121

Justering af bådtrim

Generelt er en båd stabil, når bådens køllinie har løftet sig 3 til 5 grader. Med boven op vil båden måske have større tendens til at styre

til den ene eller anden side. Skulle dette ske, skal du justere trimvinklen.

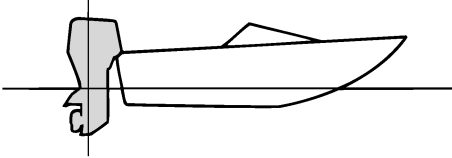

ZMU01784

Bov op

For meget trim-ud vil placere båden for højt i vandet. Overdreven trim-ud kan også forårsage, at skruen ventilerer, hvilket reducerer ydelsen endnu mere, og båden vil måske "springe" (hoppe i vandet). Dette vil kunne smide bådens fører og passagerer overbord.

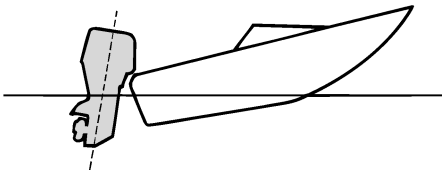

ZMU01785

Bov ned

For megen trim-ind forårsager at båden "pløjer" gennem vandet, hvilket nedsætter brændstoføkonomien og gør det vanskeligt at øge farten. Modstanden ved boven forøges meget, hvilket forøger faren ved "bovstyring" og gør sejladserne vanskelige og farlige.

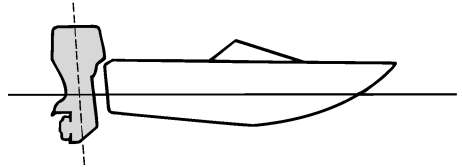

ZMU01786

KMU27923

Vippe op og ned

Hvis motoren skal stoppes i nogen tid, eller hvis båden lægges for anker på lavt vand, bør påhængsmotoren vippes op for at beskytte skruen og bundkarret mod skader ved sammenstød med forhindringer og også for at reducere tæring forårsaget af salt.

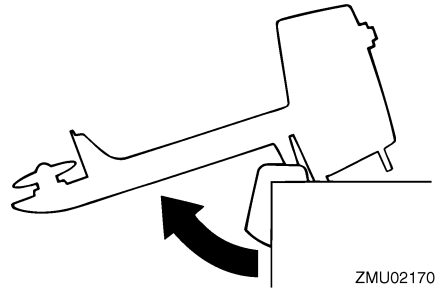

ZMU02170

KWM00222

⚠ ADVARSEL

Sørg for, at ingen er i nærheden af påhængsmotoren, når den vippes op eller ned. Eller kan legemsdele blive knust mellem påhængsmotoren og bespændingen.

KWM00230

⚠ ADVARSEL

Utætheder af brændstof er brandfarligt. Spænd luftskruen og sæt brændstofhansen i lukket stilling, hvis påhængsmotoren skal være vippet op i mere end et par

Betjening

minutter. Ellers kan der løbe brændstof ud.

KCM00231

VIGTIGT

- Inden påhængsmotoren vippes op, skal proceduren under "Stop af motoren" i dette kapitel følges. Vip aldrig påhængsmotoren op, medens motoren er i gang. Alvorlige skader på grund af overophedning kan blive følgen.
- Vip ikke motoren op ved at trykke på rorpinden, da den kan knække af.
- Hold altid motoren højere end skruen. Ellers kan der strømme vand ind i cylinderen og forårsage skade.
- Påhængsmotoren kan ikke vippes op, når den er i bagegear, eller når påhængsmotoren er drejet 180° (med front mod bagsiden).

KMU42930

Procedure for at vippe op F2.5A

1. Sæt gearskiftshåndtaget i frige gear (hvis udstyret) og vend påhængsmotoren fremad.

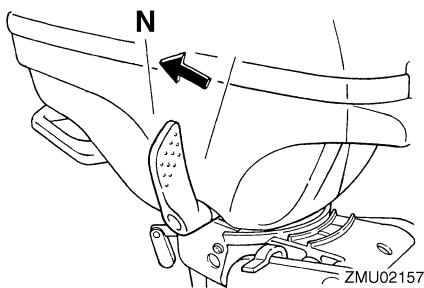

ZMU02157

2. Spænd stilleskruen for styringsfriktion i urets retning for at undgå at motoren drejer af sig selv.
3. Spænd luftskruen.

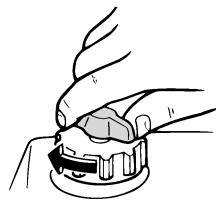

ZMU02450

4. Luk brændstofhanen.

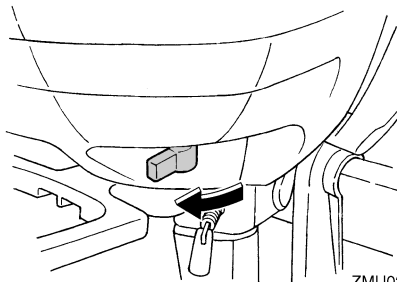

ZMU02171

5. Hold fast i bærehåndtaget og vip motoren helt op, indtil tiltøtthåndtaget låser automatisk.

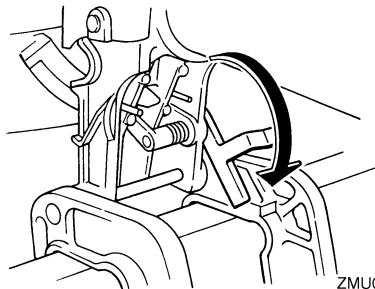

ZMU02172

BEMÆRK:

Hvis motoren ikke vender fremad, kan tiltøtthåndtaget ikke automatisk dreje til lukket stilling. Hvis tiltøtthåndtaget ikke låser automatisk, skal du gysse motoren lidt til venstre og højre.

F4B, F5A, F6C

1. Sæt brændstofhanen i lukket stilling.

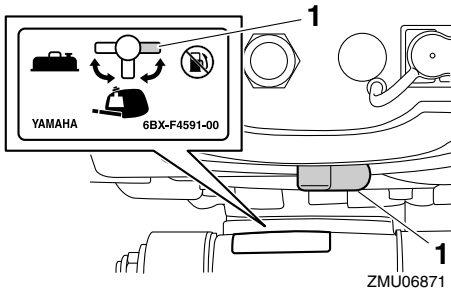

1. Lukket position
2. Sæt gearskiftshåndtaget i frigearsstillingen.

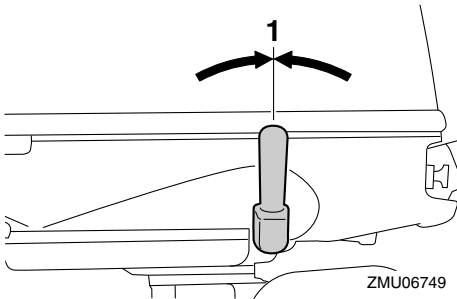

1. Frigear
3. For at undgå bevægelse i styringen skal friktionstyringsreguleringen drejes med uret.

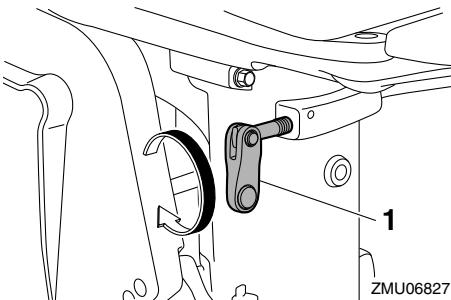

1. Justering af styringsfriktion
4. Spænd luftsruen.

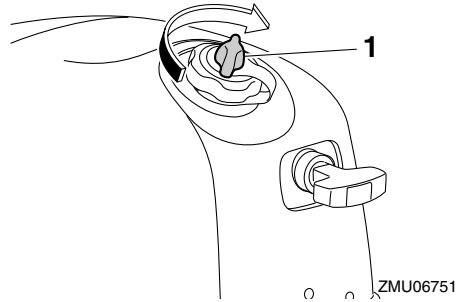

1. Luftsruen
5. Når du anvender en bærbar brændstoftank, skal du frakoble brændstofslangen og montere hættten på koblingen til brændstofslangen. **ADVARSEL! Sørg for at sætte hættten på koblingen til brændstofslangen, når der ikke anvendes en bærbar brændstoftank. Ellers kan det medføre skader, hvis koblingen til brændstofslangen rammes ved et uheld.** [KWM02411]

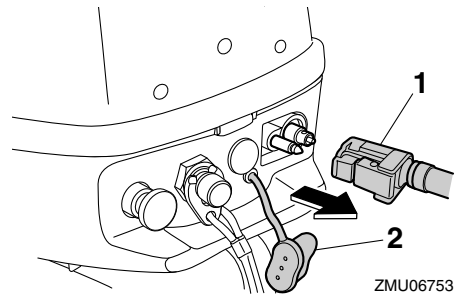

1. Brændstofslange
2. Hætte til koblingen til brændstofslangen
6. Hold bagenden af øverste motorskærm og vip motoren helt op. Sænk påhængsmotoren en smule fra den fuldt opvipede position og sæt tilstøtdebjælken sikkert fast i holderen, der er placeret på bespændingen.

Betjening

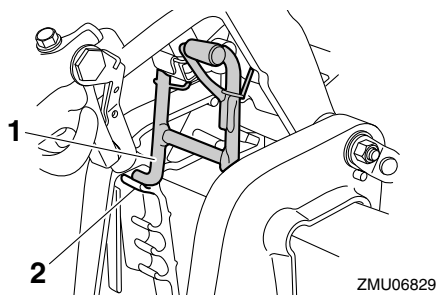

ZMU06829

1. Tilt støttebjælke
2. Holder

KMU42950

Procedure for at vippe motoren ned F2.5A

1. Vip påhængsmotoren en smule op.
2. Vip langsomt påhængsmotoren ned, mens håndtaget til tiltstøttebjælken trækkes op.

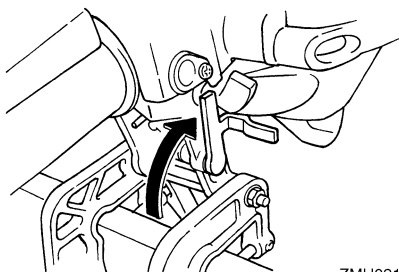

ZMU02173

3. Løsn friktionsstyringsreguleringen ved at dreje den mod uret og justere den efter førerens præference. **ADVARSEL! Hvis der er for stor modstand kan det være vanskeligt at styre, hvilket kan føre til uheld.** [KWM00721]

F4B, F5A, F6C

1. Vip påhængsmotoren en smule op.
2. Vip langsomt påhængsmotoren ned, mens tilt støttebjælken trækkes op.

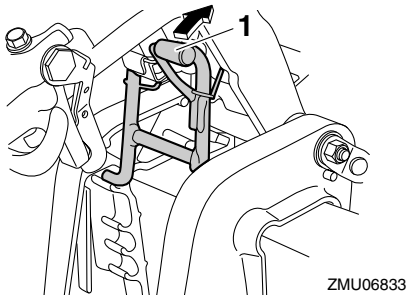

ZMU06833

1. Tilt støttebjælke
3. Drej friktionsstyringsreguleringen mod uret for at indstille denne efter førerens præference. **ADVARSEL! Hvis der er for stor modstand kan det være vanskeligt at styre, hvilket kan føre til uheld.** [KWM00721]

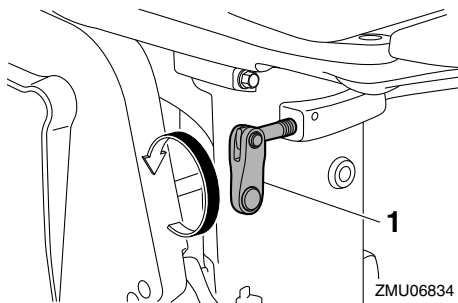

ZMU06834

1. Justering af styringsfriktion

KMU28062

Lavt vand (F4B, F5A, F6C)

KMU39891

Sejlads på lavt vand

KWM02391



- Sejl med lavest mulig hastighed ved sejlads på lavt vand. Hvis man rammer en forhindring under vandet, kan det føre til, at påhængsmotoren løftes ud af vandet, og resultere i tab af styreevnen.
- Ved sejlads på lavt vand må du ikke sætte i bakgear. Baglæns sejlads kan forårsage, at påhængsmotoren løftes

ud af vandet og øger chancen for uheld og skader på personer.

KCM00260

VIGTIGT

Vip ikke påhængsmotoren så højt op, så kølevandsindtaget på den nederste del kommer oven for vandet, når der indstilles til sejlads og sejles på lavt vand. Alvorlige skader på grund af overophedning kan blive følgen.

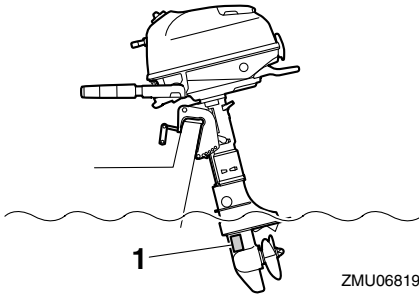

ZMU06819

1. Kølevandsindtag

KMU39583

Procedure for sejlads på lavt vand

1. Sæt gearskiftshåndtaget i frigearstillingen.

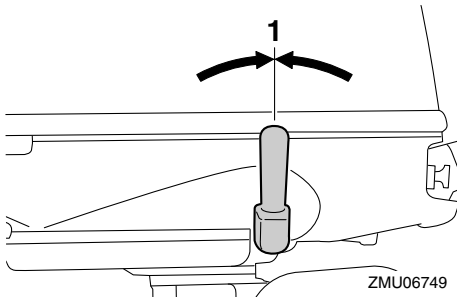

ZMU06749

1. Frigear
2. Hold bagsiden af den øverste motorskærm og vip påhængsmotoren en smule op, indtil tiltstøttebjælken automatisk låses. Påhængsmotoren kan anvendes i denne position ved sejlads på lavt vand.

Påhængsmotoren er udstyret med 3 stillinger til sejlads på lavt vand.

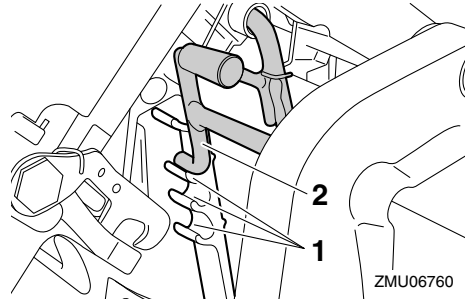

ZMU06760

1. Position for sejlads på lavt vand
2. Tilt støttebjælke

KMU40041

Procedure for tilbagevenden til normal sejlads

1. Stil gearskiftshåndtaget i frigear for at vippe påhængsmotoren ned til normal driftstilling.

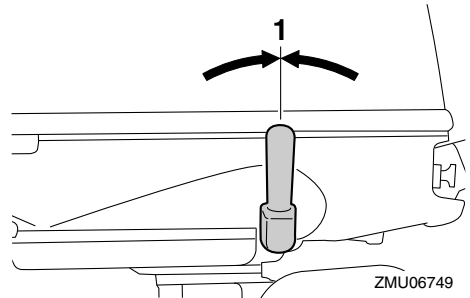

ZMU06749

1. Frigear
2. Vip påhængsmotoren en smule op og vip derefter langsomt påhængsmotoren ned, mens tiltstøttebjælken trækkes op.

Betjening

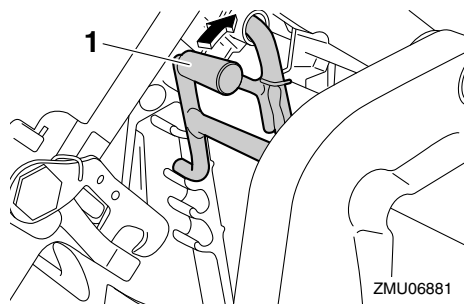

1. Tilt støttebjælke

KMU28195

Sejlads under andre forhold

Sejlads i saltvand

Efter sejlads i saltvand skal kølevandsgangene skylles med ferskvand for at forhindre dem i at blive tilstoppede. Skyl også ydersiden af påhængsmotoren med ferskvand.

Sejlads i mudret, uklart eller surt vand

Yamaha anbefaler på det kraftigste, at du benytter det krombelagte vandpumpeudstyr (se side 17) hvis du anvender påhængsmotoren i surt vand eller vand med mange aflejringer, såsom mudret eller uklart vand. Efter sejlads i sådanne vande skal kølevandsgangene skylles med ferskvand for at forhindre tæring. Skyl også ydersiden af påhængsmotoren med ferskvand.

KMU43051

Transport og opbevaring af påhængsmotor

KWM02620



- **UDVIS FORSIGTIGHED** ved transport af brændstoftanken, hvad enten det er i båden eller bilen.
- **FYLD ALDRIG** en brændstofbeholder helt op. Benzin kan udvide sig betydeligt, når det bliver varmt og kan danne tryk inde i brændstofbeholderen. Dette kan føre til utætheder af brændstof og en potentiel brandfare.
- **Utætheder af brændstof er brandfarligt.** Ved transport eller opbevaring af påhængsmotoren skal du frakoble brændstofrøret fra påhængsmotoren for at forhindre, at der løber brændstof ud.
- Gå aldrig ind under påhængsmotoren, mens den er vippet op. Det kan medføre alvorlige skader, hvis påhængsmotoren skulle falde ned.
- Anvend ikke tiltøttehåndtaget eller -knoppen ved transport af båden. Påhængsmotoren kan ryste sig løs fra tilholderen og falde ned. Hvis påhængsmotoren ikke kan transporteres i normal stilling, så anvend et ekstra støtteudstyr, der kan sikre den i vippet stilling.

KCM02440

VIGTIGT

Ved opbevaring af påhængsmotoren i en længere periode, skal brændstoffet tappes af brændstoftanken. Det tilbageværende brændstof kunne tilstoppe brændstofrøret og medføre motorstartsproblemer eller fejlfunktion.

Ved opbevaring eller transport af påhængsmotoren, skal du sørge for at følge nedenstående procedure.

- Kobl brændstofslangen fra koblingen til brændstofslangen på påhængsmotoren, og monter brændstofhætten.
- Luk brændstofhanen på påhængsmotoren og spænd herefter den indbyggede brændstoftanks brændstofdæksel og dets luftskrue.
- Spænd den bærbare brændstoftanks brændstofdæksel og dets luftskrue.
- Opbevar den bærbare brændstoftank på et godt ventileret sted.
- Opbevar den bærbare brændstoftank på et stabilt sted, hvor den ikke udsættes for stød.

Når påhængsmotoren er vippet i længere tid i forbindelse med fortøjning eller bugsering af båden, skal du sørge for at følge nedenstående fremgangsmåde.

- Kobl brændstofslangen fra koblingen til brændstofslangen på påhængsmotoren, og monter brændstofhætten.
- Luk brændstofhanen på påhængsmotoren og spænd herefter den indbyggede brændstoftanks brændstofdæksel og dets luftskrue.
- Spænd den bærbare brændstoftanks brændstofdæksel og dets luftskrue.

Påhængsmotoren bør transporteres og opbevares i normal driftstilling. Hvis der ikke er nok frihøjde i denne stilling, så kan påhængsmotoren i vippet stilling transporteres på trailer ved hjælp af en motorstøtteanordning såsom en hækbjælke støttestang. Kontakt din Yamaha-forhandler for yderligere detaljer om dette.

Vedligeholdelse

KMU42901

Transport/Afmontering af påhængsmotoren

F2.5A

Ved transport eller opbevaring af påhængsmotoren, mens den er fjernet fra båden, så hold den i den viste retning.

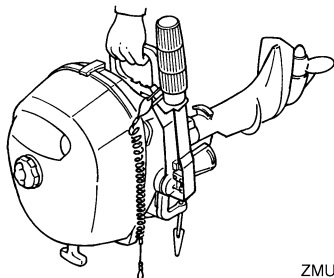

ZMU02348

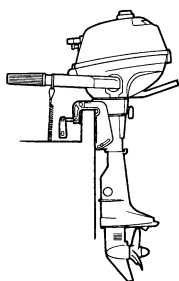

ZMU02349

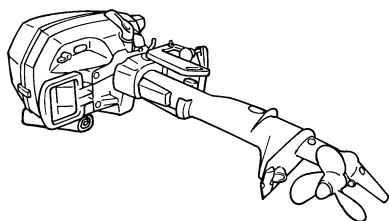

ZMU02350

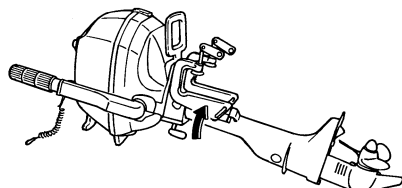

ZMU02351

BEMÆRK:

Placer et håndklæde eller lignende under påhængsmotoren for at beskytte den mod beskadigelse.

F4B, F5A, F6C

KWM02300

⚠ ADVARSEL

Hold ikke ved den øverste motorskærm eller rorpinden ved montering eller afmontering af påhængsmotoren. Ellers kunne påhængsmotoren falde af.

1. Stands motoren og træk båden op på land.
2. Spænd brændstoftæppen og luftskruen ordentligt.

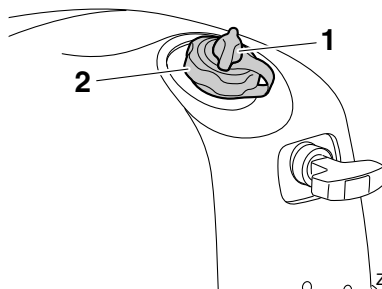

ZMU06844

1. Luftskruen
2. Brændstoftankdæksel
3. Sæt brændstofhanen i lukket stilling.

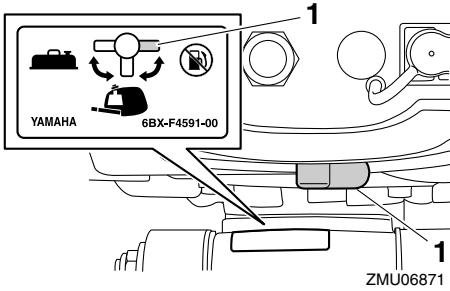

1. Lukket position
4. Når du anvender en bærbar brændstoftank, skal du frakoble brændstofslangen fra koblingen og derefter montere brændstofhætten. **ADVARSEL! Sørg for at sætte hætten på koblingen til brændstofslangen, når der ikke anvendes en bærbar brændstoftank. Ellers kan det medføre skader, hvis koblingen til brændstofslangen rammes ved et uheld.** [KWM02411]

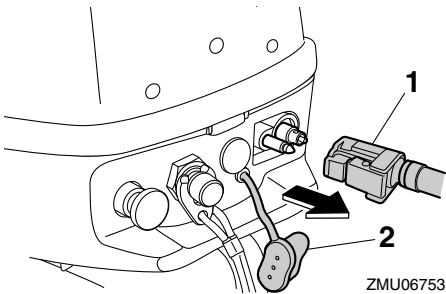

1. Brændstofslange
2. Hætte til koblingen til brændstofslangen
5. For at undgå bevægelse i styretøjet skal kontrolfriktionskruen drejes med uret.

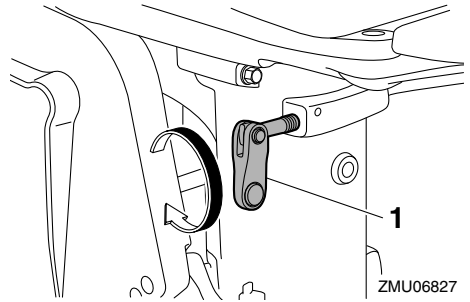

1. Justering af styrefriktion
6. Drej rorpinden 180°, så den peger bagud.

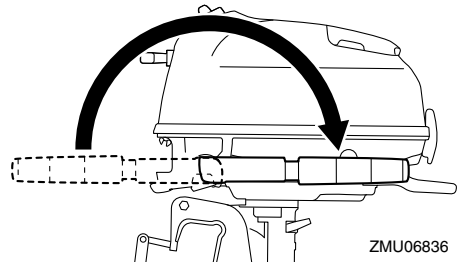

7. Løsn spændskruerne.
8. Tag fat i bærehåndtaget og håndgrebet på forsiden af den nederste motorskærm, løft påhængsmotoren op og få hjælp af to personer til afmontering af denne fra båden.

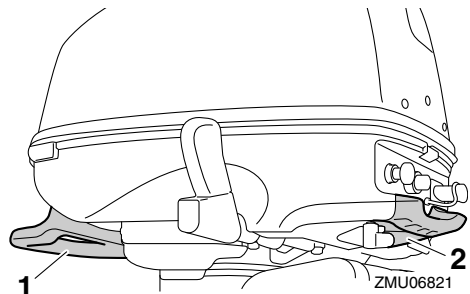

1. Bærehåndtag
2. Håndtag

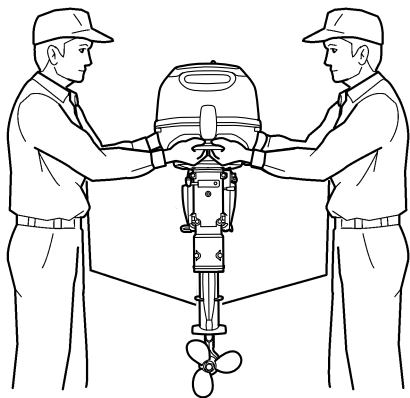

ZMU06835

9. Når påhængsmotoren skal transporteres eller opbevares, når den er fjernet fra en båd, skal du bruge et påhængsmotorstativ.

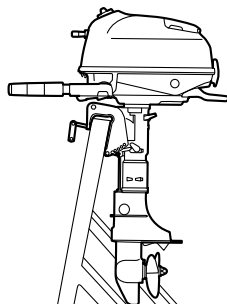

ZMU06761

10. Hvis vandret transport eller opbevaring ikke kan undgås, skal du stramme spændeskruerne helt og placere et håndklæde eller lignende under påhængsmotoren for at beskytte den mod beskadigelse og herefter placere den som vist. Hvis påhængsmotorens forside vender nedad, skal du dreje bespændingen 90°, så den ikke rører jorden og derefter dreje kontrolfriktionskruen med uret for at sikre soklen.

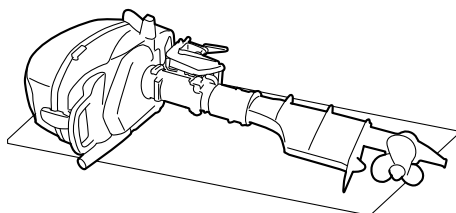

ZMU06806

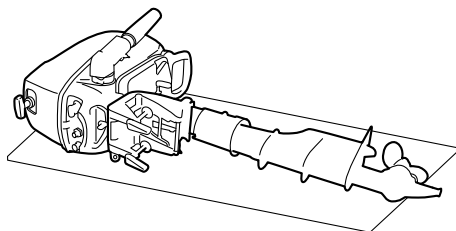

ZMU06762

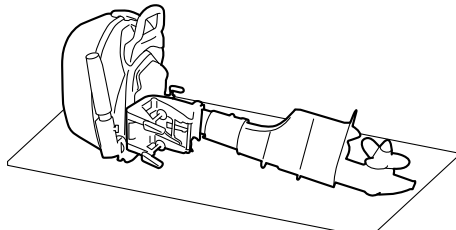

ZMU06807

KMU43661

Opbevaring af påhængsmotor

Ved opbevaring af din Yamaha påhængsmotor i længere tid (2 måneder eller længere), er der flere vigtige ting, der skal gøres for at forhindre omfattende skader.

Det tilrådes at få din påhængsmotor efterset af en autoriseret Yamaha-forhandler inden opbevaringen. Følgende procedurer kan dog udføres af ejeren.

KCM02551

VIGTIGT

- Læg ikke påhængsmotoren ned på siden, før kølevandet er tappet helt af. Ellers kan der komme vand i cylinderen gennem udstødningsventilen og give motorproblemer.
- Transporter og opbevar påhængsmotoren som angivet ved "Transport/Afmontering af påhængsmotoren".
- Opbevar påhængsmotoren på et tørt og godt ventileret sted uden direkte sollys.

KMU28305

Fremgangsmåde

KMU43031

Skylning i en prøvebeholder

KCM00301

VIGTIGT

Inden motoren startes, skal man sørge for, at der leveres vand til kølevandsrørene. Ellers kan motoren blive overophedet og beskadiget.

Gennemskylning af kølesystemet er vigtig for at undgå, at kølesystemet tilstoppes af salt, sand eller snavs. Desuden er tågesmøring/smøring af motoren obligatorisk for at forebygge overdreven motorskade på grund af rust. Udfør gennemskylningen og tågesmøringen samtidig.

F2.5A

1. Vask påhængsmotorhuset med ferskvand. **VIGTIGT: Sprøjt ikke vand i luftindtaget.** [KCM01840] For yderligere information, se side 68.
2. Stil brændstofhanen i lukket stilling. Spænd luftskruen på brændstoftankdækslet.
3. Fjern den øverste motorskærm og lyd-dæmperdækslet.
4. Fjern skruen. For yderligere information, se side 79.

5. Monter påhængsmotoren på prøvebeholderen.

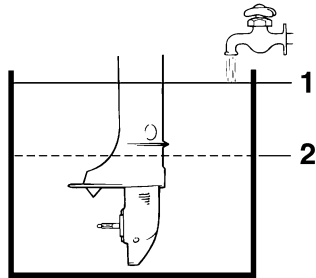

1. Vandoverflade
2. Laveste vandstand
6. Fyld beholderen med ferskvand, indtil antikavitationspladen er helt dækket med vand. **VIGTIGT: Hvis niveauet af ferskvand er under niveauet for antikavitationspladen, eller hvis vandforsyningen er utilstrækkelig, kan motoren brænde sammen.** [KCM00291]
7. Kør motoren i hurtig tomgang et par minutter i frigear. **ADVARSEL! Rør ikke ved og fjern ikke nogle elektriske dele under start eller under kørslen. Hold hænder, hår og beklædning borte fra svinghjul og andre roterende dele, når motoren kører.** [KWM00091]
8. Lige inden motoren slukkes, skal du hurtigt sprøjte "olieforstøver" i karburatoren. Når dette er korrekt udført, vil motoren ryge meget og næsten gå i stå.
9. Hvis "olieforstøver" ikke er tilgængelig, skal motoren køre i hurtig tomgang, indtil brændstofsyste­met er tomt, og motoren stopper.
10. Løsn luftskruen en omdrejning. Stil brændstofhanen i åben stilling.
11. Fjern tætningshætten. Stil en beholder under karburatorens aftapningshul for at samle benzinen op, og løsn derefter drænskruen.

Vedligeholdelse

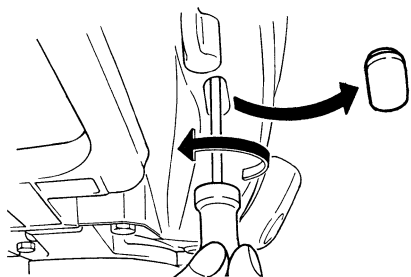

ZMU02174

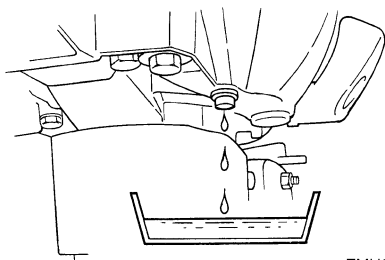

ZMU02175

12. Spænd drænskruen. Monter tætnings-hætten.
13. Stil brændstofhanen i lukket stilling. Spænd luftskruen.
14. Hvis "olieforstøver" ikke er tilgængelig, skal du fjerne tændrøret. Hæld en teskefuld ren motorolie i cylinderen. Tørn flere gange manuelt. Påmonter tændrøret igen.
15. Fjern påhængsmotoren fra prøvebeholderen.
16. Monter dækslet over lyddæmperen og den øverste motorskærm.
17. Aftap kølevandet helt af motoren. Rengør den grundigt udvendigt.
18. Monter skruen. For yderligere information, se side 80.

F4B, F5A, F6C

1. Vask påhængsmotorhuset med ferskvand. **VIGTIGT: Sprøjt ikke vand i luftindtaget.** [KCM01840] For yderligere information, se side 68.

2. Når der anvendes en indbygget brændstoftank, skal du dræne brændstoffet helt fra brændstoftanken, få brændstofhanen til at passe sammen med den lukkede stilling og spænde luftskruen. For dræning af den indbyggede brændstoftank skal du rette henvendelse til en Yamaha-forhandler.
3. Når du anvender en bærbar brændstoftank, skal du frakoble brændstofslangen fra koblingen, derefter montere brændstofhætten og brændstofhanen skal passe sammen med den lukkede stilling.

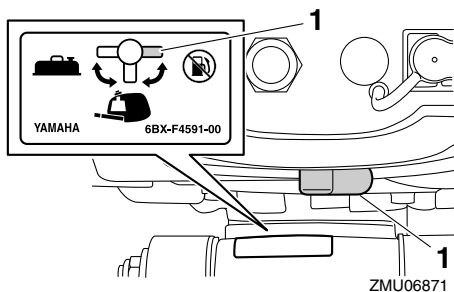

ZMU06871

1. Lukket position
4. Fjern den øverste motorskærm og hætten på tågesmøringshullet.

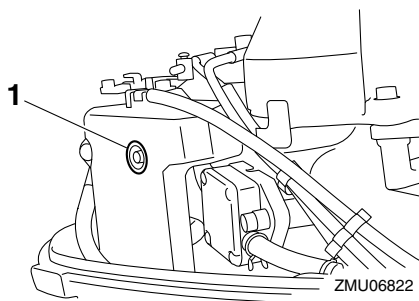

ZMU06822

1. Hætte
5. Fjern skruen. For yderligere information, se side 79.
6. Monter påhængsmotoren på prøvebeholderen.

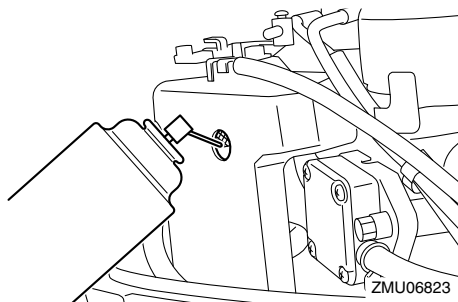
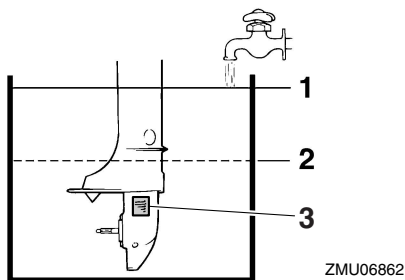

1. Vandoverflade
 2. Laveste vandstand
 3. Kølevandsindtag
7. Fyld prøvebeholderen med ferskvand, indtil antikavitationspladen er helt dækket med vand. **VIGTIGT: Hvis niveauet af ferskvand er under niveauet for antikavitationspladen, eller hvis vandforsyningen er utilstrækkelig, kan motoren brænde sammen.**

[KCM00291]

8. Sæt gearskifthåndtaget i frigeårsstillingen.
9. Start motoren og lad den køre i tomgangshastighed i få minutter. **ADVARSEL! Rør ikke ved og fjern ikke nogle elektriske dele under start eller under kørslen. Hold hænder, hår og beklædning borte fra svinghjul og andre roterende dele, når motoren kører.** [KWM00091]
10. Før motoren stopper, skal du hurtigt sprøjte "olieforstøver" ind i lyd-dæmperens tågesmøringshul. Når dette er korrekt foretaget, vil motoren ryge meget og stoppe.

11. Hvis "olieforstøver" ikke er tilgængelig, skal motoren køre i tomgang, indtil brændstofsyste-met er tomt, og motoren stopper. Kontroller, at motoren er stoppet og fjern derefter tændrøret. Hæld en teskefuld ren motorolie i cylinderen. Tørn flere gange manuelt. Påmonter tændrøret igen.
12. Fjern påhængsmotoren fra prøvebeholderen.
13. Aftap kølevandet helt af påhængsmotoren. Rengør den grundigt udvendigt.
14. Monter hættten på tågesmøringshullet og den øverste motorskærm.
15. Monter skruen. For yderligere information, se side 80.

KMU39624

Skylning med udskylningsproppen (valgfri) (F4B, F5A, F6C)

KCM00301

VIGTIGT

Inden motoren startes, skal man sørge for, at der leveres vand til kølevandsrørene. Ellers kan motoren blive overophedet og beskadiget.

Gennemskylning af kølesystemet er vigtig for at undgå, at kølesystemet tilstoppes af salt, sand eller snavs. Desuden er tågesmøring/smøring af motoren obligatorisk for at forebygge overdreven motorskade på grund af

Vedligeholdelse

rust. Udfør gennemskylningen og tågesmøringen samtidig.

1. Vask påhængsmotorhuset med ferskvand. **VIGTIGT: Sprøjt ikke vand i luftindtaget.** [KCM01840] For yderligere information, se side 68.
2. Når der anvendes en indbygget brændstoftank, skal du dræne brændstoffet helt fra brændstoftanken, få brændstofhanen til at passe sammen med den lukkede stilling og spænde luftskruen. For dræning af den indbyggede brændstoftank skal du rette henvendelse til en Yamaha-forhandler.
3. Når du anvender en bærbar brændstoftank, skal du frakoble brændstofslangen fra koblingen, derefter montere brændstofhætten og brændstofhanen skal passe sammen med den lukkede stilling.

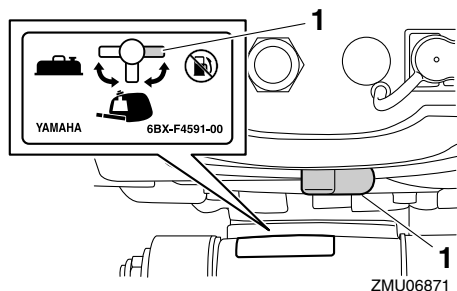

1. Lukket position
4. Fjern den øverste motorskærm og hætten på tågesmøringshullet.

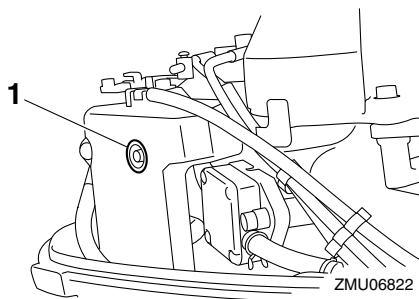

1. Hætte
5. Fjern skruen. For yderligere information, se side 79.
6. Fjern skruen, der er placeret ved siden af "WASH" (vaske) mærket på bundkarret. Monter udskylningsproppen og tilslut den til en ferskvandshane.
7. Dæk kølevandsindtaget med tape.
8. Tænd for vandforsyningen til påhængsmotoren.

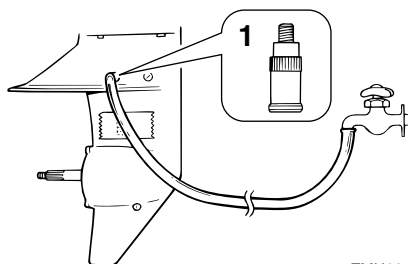

1. Udskylningsprop
9. Sæt gearskifhåndtaget i frigejarsstillingen.
10. Start motoren og lad den køre i tomgangshastighed i få minutter. **ADVARSEL! Rør ikke ved og fjern ikke nogle elektriske dele under start eller under kørslen. Hold hænder, hår og beklædning borte fra svinghjul og andre roterende dele, når motoren kører.** [KWM00091]

11. Før motoren stopper, skal du hurtigt sprøjte "olieforstøver" ind i lyd-dæmpe-rens tågesmøringshul. Når dette er korrekt foretaget, vil motoren ryge meget og stoppe.

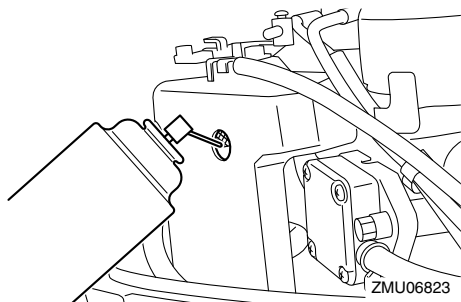

12. Hvis "olieforstøver" ikke er tilgængelig, skal motoren køre i tomgang, indtil brændstofsyste-met er tomt, og motoren stopper. Kontroller, at motoren er stop-pet og fjern derefter tændrøret. Hæld en teskefuld ren motorolie i cylinderen. Tørn flere gange manuelt. Påmonter tændrøret igen.
13. Sluk for vandforsyningen til påhængsmotoren og fjern derefter udskylnings-prop og tape.
14. Aftap kølevandet helt af påhængsmoto-ren. Rengør den grundigt udvendigt. Monter hættten på tågesmøringshullet og den øverste motorskærm.
15. Monter skruen. For yderligere informati-on, se side 80.

KMU39280

Smøring

1. Installer tændrør og drejningsmoment til korrekt specifikation. For information om montering af tændrør, se side 74.
2. Skift gearolie. For instrukser, se side 80. Kontroller olien for vandforekomst, hvilket indikerer en utæt pakning. Pakningsudskiftning bør udføres af en

autoriseret Yamaha-forhandler inden brug.

3. Smør alle smørebeslag. For yderligere detaljer, se side 72.

BEMÆRK:

Ved langtidsopbevaring anbefales det at "fogge" motoren med olie. Kontakt din Yamaha-forhandler for information om fogg-ing-olie og procedurer for din motor.

KMU28452

Rengøring af påhængsmotoren

Efter brugen bør man vaske påhængsmoto-ren af udvendig med ferskvand. Gennemskyl kølesystemet med ferskvand.

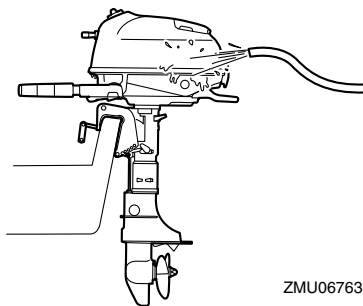

KMU28461

Eftersyn af påhængsmotorens male-de overflade

Efterse påhængsmotoren for ridser, hakker eller afskallet maling. Områder med beska-diget maling har mere tendens til tæring. Om nødvendigt, rengør og mal områderne. Reparationsmaling fås hos din Yamaha-forhandler.

KMU37074

Periodisk vedligeholdelse

KWMO1981



ADVARSEL

Disse procedurer kræver mekanikerfær-digheder, værktøj og tilbehør. Hvis du ik-ke besidder de nødvendige færdigheder, værktøjer eller udstyr til at udføre en ved-ligeholdsprocedure, så få en

Vedligeholdelse

Yamaha-forhandler eller en uddannet mekaniker til at gøre arbejdet.

Procedurerne involverer demontering af motoren og blotlægning af farlige dele. For at reducere risikoen for kvæstelser på grund af bevægelige, varme eller elektriske dele:

- **Sluk for motoren og hold motorens afbrydersnor på dig, mens du udfører vedligeholdelse medmindre andet er specificeret.**
- **Lad maskinen køle af, før du håndterer varme dele eller væsker.**
- **Genmonter altid motoren helt igen, inden den anvendes på ny.**

- Drift, der ofte svinger mellem lette og tunge belastninger

Påhængsmotorer, der anvendes under nogle af ovennævnte betingelser, kræver hyppigere vedligeholdelse. Yamaha anbefaler, at du foretager dette eftersyn dobbelt så ofte som angivet i vedligeholdelsesskemaet. For eksempel, hvis der skal foretages en bestemt service ved 50 timer, så gør det ved 25 timer i stedet for. Dette vil medvirke til at forhindre hurtigere forringelse af motorkomponenterne.

KMU28511

Udskiftningsdele

Hvis der er behov for reservedele, bør du kun benytte originale Yamaha reservedele eller dele af tilsvarende design og kvalitet. Reservedele af mindre god kvalitet kan give funktionsfejl og medføre tab af styreevne og ud sætte fører og passagerer for fare. Yamahas originale reservedele og tilbehør fås hos din Yamaha-forhandler.

KMU34151

Hårde anvendelsesbetingelser

Hårde funktionsbetingelser involverer en eller flere af følgende typer funktioner jævnligt:

- Kontinuerlig betjening ved eller tæt på maksimalt motoromdrejningstal (omdr./min.) i mange timer
- Kontinuerlig betjening ved lavt motoromdrejningstal (omdr./min.) i mange timer
- Betjening uden motoren har haft tilstrækkelig tid til at varme op og køle ned
- Jævnlig hurtig acceleration og deceleration
- Hyppigt skifte
- Hyppige start og stop af motoren/motorerne

KMU34446

Vedligeholdelsesskema 1

BEMÆRK:

- Se afsnittene i dette kapitel vedr. forklaringer for hver enkelt handling, som ejeren skal udføre.
- Vedligeholdelsescyklussen på disse skemaer antager 100 timers anvendelse pr. år og regelmæssig skylning af kølevandsgangene. Vedligeholdelsen skal udføres oftere, hvis motoren anvendes under svære betingelser, som ved længere tids trolling.
- Demontering eller reparation kan blive nødvendig som resultat af det eftersyn, der foretages som del af vedligeholdelsen.
- Engangsdele samt forbrugsvarer og smøremidler mister deres effektivitet med tiden og gennem normal brug uden hensyn til garantiperioden.
- Ved sejlad i saltvand, mudret, grumset (uklart) eller syreholdigt vand, bør motoren gennemskylles med rent vand hver gang efter brug.

“●” symbolet indikerer de eftersyn, som du kan udføre selv.

“○” symbolet indikerer arbejde, som din Yamaha-forhandler skal udføre.

Punkt	Handlinger	Indledende	For hver		
		20 timer (3 måneder)	100 timer (1 år)	300 timer (3 år)	500 timer (5 år)
Anode (udvendig)	Eftersyn eller udskiftning efter behov		●/○		
Anode (termostatdæksel)	Eftersyn eller udskiftning efter behov		○		
Kølevandslækage	Kontrol eller udskiftning efter behov	○	○		
Låsehåndtag til motorhjelmen	Kontrol		●/○		
Motorens startbetingelser/støj	Kontrol	●/○	●/○		
Motorens tomgangshastighed/støj	Kontrol	○	○		
Motorolie	Udskiftning	●/○	●/○		
Motoroliefilter (krumtapus) (F4B, F5A, F6C)	Inspektion, rengøring eller udskiftning efter behov		○		
Brændstoffilter (engangstype) (F4B, F5A, F6C)	Udskiftning		○		
Brændstoffilter (indvendig indbygget brændstoftank)	Eftersyn og rengøring efter behov		○		
Brændstofrør	Kontrol	●	●		
Brændstofrør	Eftersyn eller udskiftning efter behov	○	○		

Vedligeholdelse

Punkt	Handlinger	Indledende	For hver			
		20 timer (3 måneder)	100 timer (1 år)	300 timer (3 år)	500 timer (5 år)	
Brændstofpumpe (F4B, F5A, F6C)	Eftersyn eller udskiftning efter behov			○		
Brændstof-/motorolie-lækage	Kontrol	○	○			
Gearolie	Udskiftning	●/○	●/○			
Smøresteder	Smøring	●/○	●/○			
Gummirotor/vandpumpekabinnet	Kontrol eller udskiftning efter behov		○			
Gummirotor/vandpumpekabinnet	Udskiftning			○		
Skrue/skruemøtrik/split	Eftersyn eller udskiftning efter behov	●/○	●/○			
Skifteforbindelse	Kontrol, justering eller udskiftning efter behov	○	○			
Tændrør	Eftersyn eller udskiftning efter behov		●/○			
Tændrørets dæksel/tændrørets ledning	Eftersyn eller udskiftning efter behov	○	○			
Vand fra kølevandets kontrolåbning	Kontrol	●/○	●/○			
Gashåndtagsforbindelse/gaskabel	Eftersyn, justering eller udskiftning efter behov	○	○			
Termostat	Kontrol eller udskiftning efter behov		○			
Ventilspillerum	Eftersyn og justering				○	
Kølevandsindtag	Kontrol	●/○	●/○			
Stopkontakt	Eftersyn eller udskiftning efter behov	○	○			
Forbindelser til stik/ledninger	Eftersyn eller udskiftning efter behov	○	○			
Brændstoftank (ekstra Yamaha bærbar brændstoftank) (F4B, F5A, F6C)	Eftersyn og rengøring efter behov		○			
Brændstoftank (indbygget tank)	Eftersyn og rengøring efter behov		○			

KMU34451

Vedligeholdelsesskema 2

Punkt	Handlinger	For hver
		1000 timer
Udstødningsrør/udstødningsmanifold	Eftersyn eller udskiftning efter behov	○

KMU28943

Smøring

Yamaha fedt A (vandfast fedt)

Yamaha fedt D (korrosionsbestandig fedt; beregnet til skrueakslen)

F2.5A

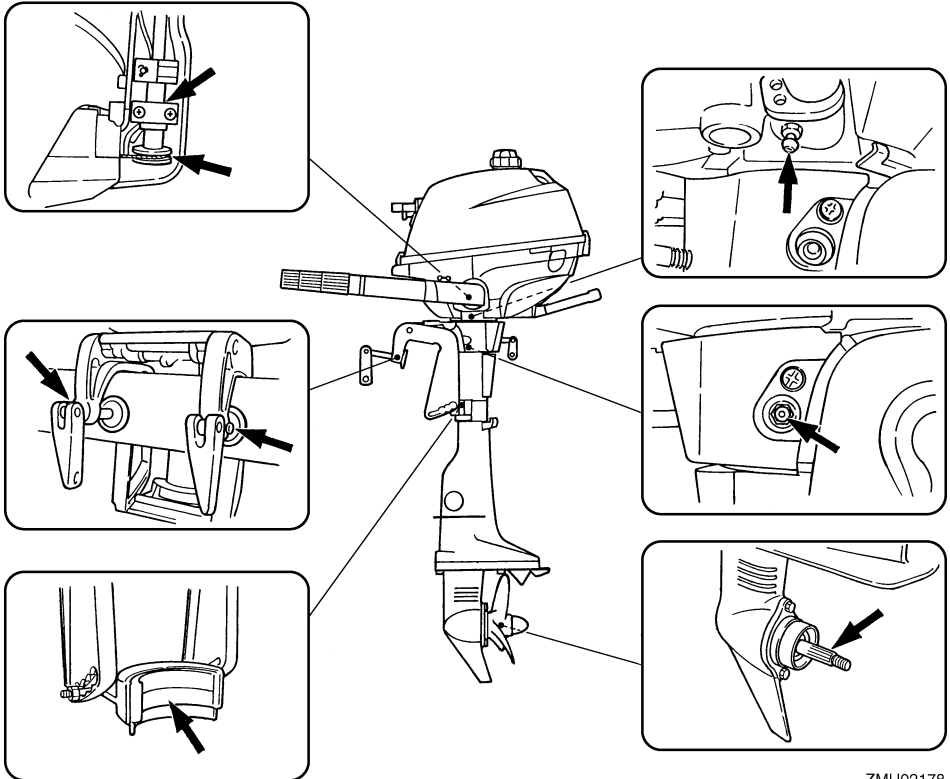

ZMU02178

Vedligeholdelse

F4B, F5A, F6C

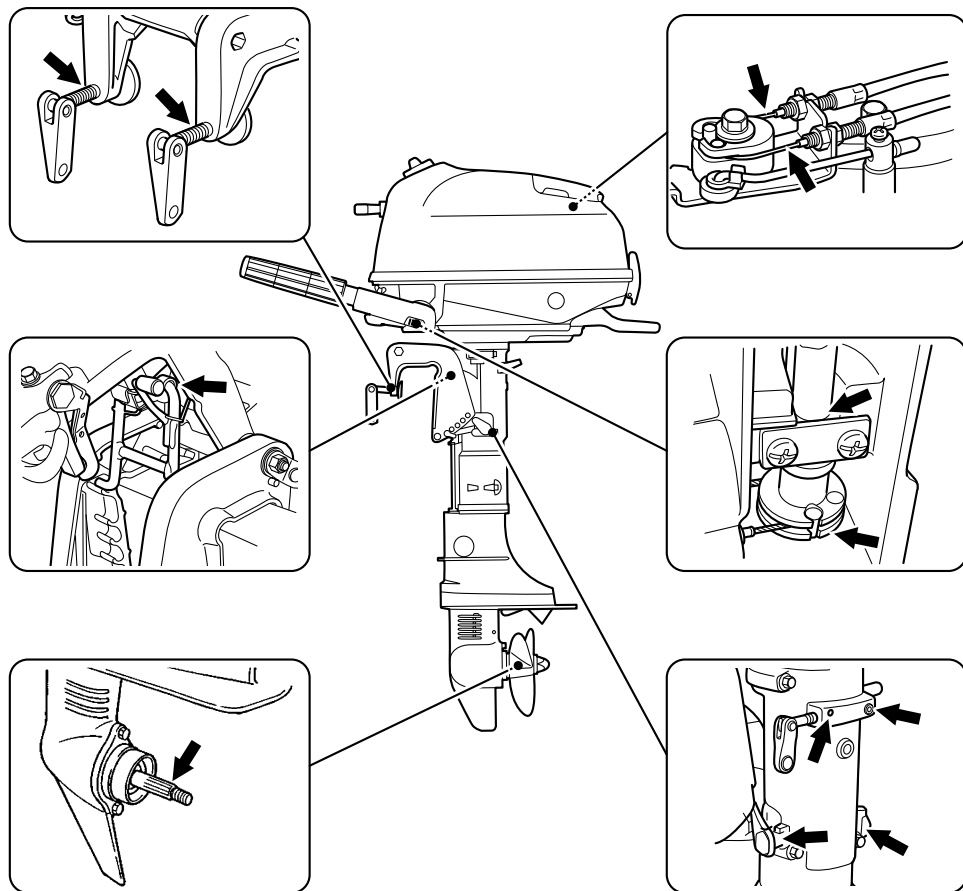

ZMU06764

KMU39293

Rensning og justering af tændrør

Tændrøret er en vigtig motorkomponent. Tændrørets tilstand kan fortælle om motorens tilstand. Hvis for eksempel porcelænet om den midterste elektrode er meget hvidt, kan det betyde, at der er en utæthed af luft i indsugningen eller problemer med karbureringen i den pågældende cylinder. Forsøg ikke selv på at diagnosticere problemet. Tag i stedet påhængsmotoren med hen til en Yamaha-forhandler. Du bør med jævne mellemrum afmontere og inspicere tændrøret, da varmen og aflejringerne kan forårsage, at tændrøret langsomt nedbrydes og smuldrer.

1. Fjern tændrørshætten fra tændrøret.

F2.5A

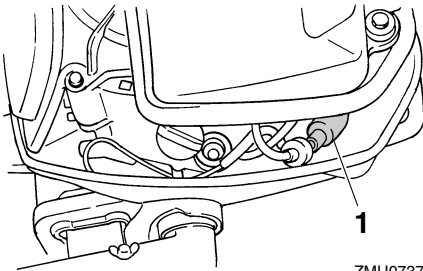

1. Tændrørets dæksel

F4B, F5A, F6C

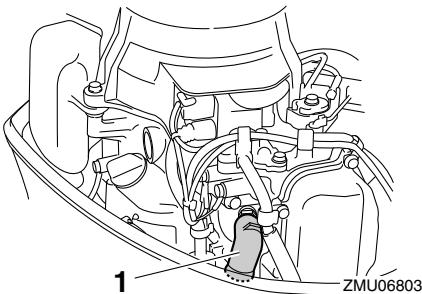

1. Tændrørets dæksel
2. Fjern tændrøret. Hvis nedbrydningen af elektroden bliver for stor eller kulaflejrin-

gerne er for store, bør man udskifte tændrøret med et andet af korrekt type.

ADVARSEL! Ved afmontering eller montering af tændrør skal man være forsigtig med ikke at beskadige isolatoren. En beskadiget isolator kan give en udvendig gnist, som kan føre til eksplosion eller brand. [KWM00561]

Standard tændrør:

F2.5AMH BR6HS
F4BMH CR6HSB
F5AMH CR6HSB
F6CMH CR6HSB

3. Det er vigtigt, at den korrekte tændrørstype anvendes, eftersom der er risiko for, at motoren ellers ikke vil fungere korrekt. Inden tændrøret monteres, skal elektrodeafstanden måles med en søger; udskift den, hvis den er uspecificeret.

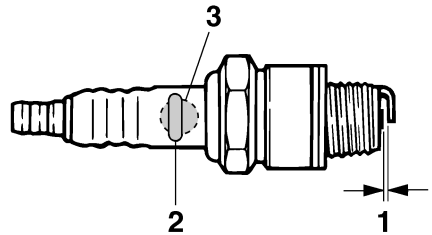

ZMU02179

1. Gnistafstand på tændrør
2. Tændrør, bestillingsnummer
3. Tændrør ID-mærke (NGK)

Gnistafstand på tændrør:

0.6–0.7 mm (0.024–0.028 in)

4. Ved montering af en ny skrue, skal evt. snavs først tørres af skruens gevind, hvorefter skruen spændes til det korrekte tilspændingsmoment.

Vedligeholdelse

Tændrørets tilspændingsmoment:

F2.5AMH 25.0 Nm (2.55 kgf-m,

18.4 ft-lb)

F4BMH 13.0 Nm (1.33 kgf-m, 9.6 ft-lb)

F5AMH 13.0 Nm (1.33 kgf-m, 9.6 ft-lb)

F6CMH 13.0 Nm (1.33 kgf-m, 9.6 ft-lb)

BEMÆRK:

Hvis en momentnøgle ikke er til stede ved monteringen af et tændrør, er det en god tommelfingerregel, at det korrekte moment er 1/4 til 1/2 omgang efter fingerstramning. Juster tændrøret til det korrekte moment så hurtigt som muligt med en momentnøgle.

KMU42462

Efterse brændstoffilter (F2.5A)

Ret henvendelse til en Yamaha-forhandler for rensning eller udskiftning af brændstoffiltrene med de intervaller, der er angivet i skemaet over periodisk vedligeholdelse.

KMU39921

Efterse brændstoffilter (F4B, F5A, F6C)

Brændstoffiltrene er placeret i påfyldningshullet på den indbyggede brændstoftank og i underste hjelm. Efterse brændstoffiltrene periodisk. Hvis der bliver fundet fremmed materiale i filtrene, skal de rengøres eller udskiftes. For rengøring eller udskiftning af brændstoffiltrene skal du rette henvendelse til din Yamaha forhandler.

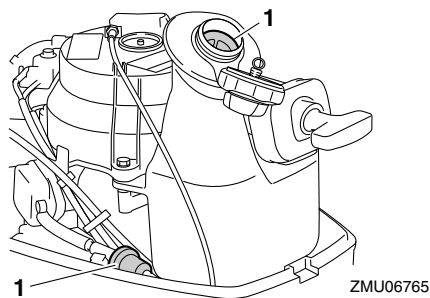

1. Brændstoffilter

KMU40140

Kontrol af tomgangshastighed

KCM02230

VIGTIGT

Når du kontrollerer motorens tomgangshastighed, skal du sørge for at forsyne kølevandsrørene med vand ved at sætte påhængsmotoren i vandet eller ved at bruge en studs til gennemskylning eller en prøvebeholder.

For at kontrollere motorens tomgangshastighed kræves en diagnoseomdrejningstæller. For kontrol eller justering af motorens tomgangshastighed skal du rette henvendelse til en Yamaha forhandler.

KMU42910

Udskiftning af motorolie

F2.5A

Skift først motorolie flere minutter efter, at motoren er stoppet, sådan at olien stadig er varm, men ikke for varm.

KWM01950

ADVARSEL

Kontroller at påhængsmotoren er ordentligt fastgjort til hækbjælken eller en stabil buk.

KCM01710

VIGTIGT

Skift motorolien efter de første 20 timers sejlads eller efter 3 måneder, og herefter hver 100 timer eller i 1 års interval. Ellers vil motoren blive for hurtigt slidt.

1. Sæt påhængsmotoren i lodret position (ikke vippet). **VIGTIGT:** Hvis påhængsmotoren ikke er i vandret linie, kan det medføre, at oliestanden på olie-pinden ikke vises korrekt. [KCM01861]

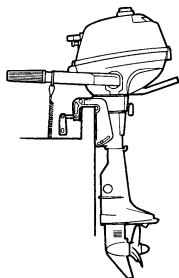

ZMU02349

2. Klargør en passende beholder, der kan indeholde en større mængde olie end kapaciteten af motorolien. Løsn og fjern drænskruen, mens beholderen holdes under aftapningshullet. Fjern derefter dækslet til oliepåfyldning. Lad al olien løbe af. Tør omgående al spildt olie op.

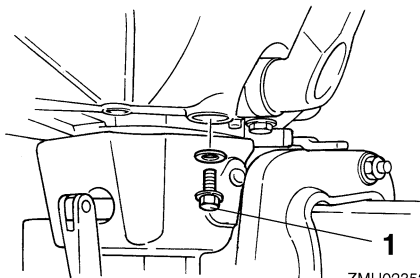

ZMU02352

1. Drænskruen
3. Sæt en ny pakning på oliedrænskruen. Kom lidt olie på pakningen og monter drænskruen igen.

Drænskruens tilspændingsmoment:
18.0 Nm (1.84 kgf-m, 13.3 ft-lb)

BEMÆRK:

Hvis en skruetrækker ikke er tilgængelig, når du monterer drænskruen, skal du spænde skruen manuelt, lige indtil pakningen kommer i kontakt med drænhullets overflade. Spænd så 1/4 til 1/2 omgang mere. Spænd

drænskruen til det korrekte moment med en momentnøgle snarest muligt.

4. Hæld den korrekte mængde olie ned i påfyldningshullet. Sæt påfyldningsdækslet på igen. **VIGTIGT: Overfyldning af olie kan føre til utætheder eller skader. Hvis olien står over det øverste niveaumærke, så tap noget af olien af, indtil niveauet opfylder den anførte kapacitet.** [KCM01850]

Anbefalet motorolie:

4-takters motorolie

Motoroliekvantitet:

0.4 L (0.42 US qt, 0.35 Imp.qt)

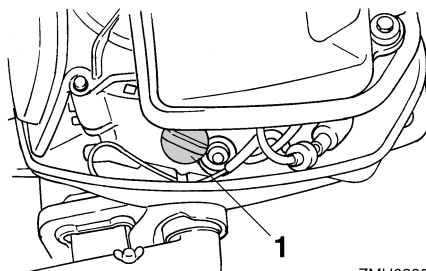

ZMU02353

1. Dækslet til oliepåfyldning
5. Start motoren og hold øje med den for at forvisse dig om, at advarselsslampen for lavt olietryk (hvis udstyret med en sådan) slukker. Kontroller, at der ikke er nogen olielækager. **VIGTIGT: Hvis advarselsslampen for lavt olietryk ikke slukker, eller hvis der er utætheder af olie, så stop motoren og find årsagen. Fortsæt sejlads med et problem kan medføre alvorlige skader på motoren. Ret henvendelse til din Yamaha-forhandler, hvis problemet ikke kan findes og rettes.** [KCM00682]
6. Sluk motoren og vent 3 minutter. Kontroller olieniveauet igen vha. kontrolvin-

Vedligeholdelse

due for olieniveau for at være sikker på, at niveauet ligger mellem de øverste og nederste mærker. Efterfyld, hvis olien er under det nederste mærke eller tap noget af, hvis den er over det øverste mærke.

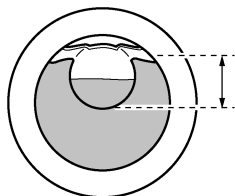

ZMU02354

7. Bortskaf brugt olie i henhold til lokale regulativer.

BEMÆRK:

- For yderligere information om destruktion af den brugte olie, kontakt din Yamaha-forhandler.
- Olien skal udskiftes oftere, hvis motoren anvendes under svære betingelser, som ved længere tids troling.

F4B, F5A, F6C

KCM01710

VIGTIGT

Skift motorolien efter de første 20 timers sejlads eller efter 3 måneder, og herefter hver 100 timer eller i 1 års interval. Ellers vil motoren blive for hurtig slidt.

Dræn motorolien med en olieskifter.

1. Sæt påhængsmotoren i lodret position (ikke vippet). **VIGTIGT: Hvis påhængsmotoren ikke er i vandret linie, kan det medføre, at oliestanden på olie-pinden ikke vises korrekt.** [KCM01861]

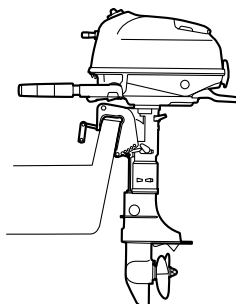

ZMU06766

2. Start motoren. Varm den op og køр tomgang i 5-10 minutter.
3. Stop motoren og lad den hvile i 5-10 minutter.
4. Fjern øverste motorskærm.
5. Fjern låget til oliepåfyldning.

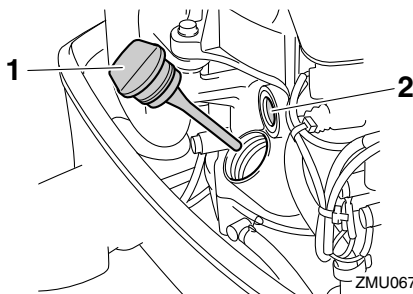

ZMU06769

1. Dæksel til oliepåfyldning
2. Vindue til kontrol af oliesmøring

BEMÆRK:

Kontrolvinduet for oliesmøring fortæller intet om niveauet af motorolie. Anvend kontrolvinduet til oliesmøring til at sørge for, at motoren smøres med olie, mens den kører.

6. Isæt olieskifterens rør i oliepåfyldningshullet, og lad motorolien løbe helt af ved hjælp af olieskifteren.

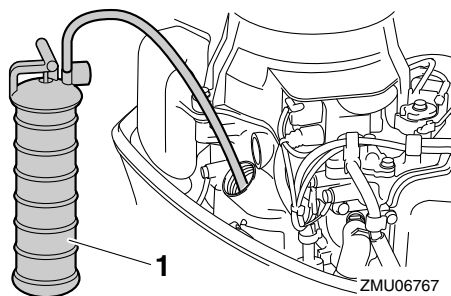

1. Olieskifter
7. Hvis der ikke er en olieskifter til rådighed, fjernes drænskruen, mens der holdes en beholder under drænhullet. Lad al olien løbe af. Tør omgående al spildt olie op.

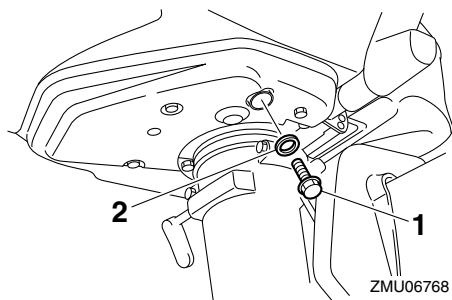

1. Drænskruen
2. Skive
8. Hvis drænskruen blev fjernet, skal du montere en ny skive og drænskruen og derefter spænde drænskruen.

Motorolie aftapningsbolt:
18.0 Nm (1.84 kgf-m, 13.3 ft-lb)

9. Hæld den korrekte mængde olie ned i påfyldningshullet. **VIGTIGT: Overfyldning af olietanken kan føre til utætheder eller skader. Hvis olieniveauet er over den øverste afmærkning, skal du aftappe olie, indtil olien er mellem den øvre og nedre afmærkning.** [KCM02181]
10. Monter dækslet til oliepåfyldning og spænd det helt.

Anbefalet motorolie:
4-takters motorolie
Motoroliekvantitet:
0.6 L (0.63 US qt, 0.53 Imp.qt)

11. Lad påhængsmotoren hvile i 5-10 minutter.
12. Fjern oliepåfyldningsdækslet og tør den monterede oliepind af.
13. Monter dækslet til oliepåfyldning og spænd det helt.
14. Fjern oliepåfyldningsdækslet igen og kontroller, at olieniveauet på oliepinden er mellem den øvre og nedre afmærkning. Hvis olieniveauet ikke er det rigtige, skal du tilføje eller aftappe olie, indtil olien er mellem den øvre og nedre afmærkning.

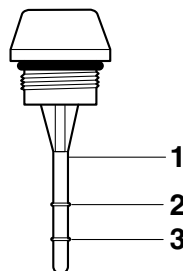

1. Oliepind
2. Øvre markering
3. Nedre markering
15. Start motoren og forvis dig om, at der ikke er nogen olielækager. **VIGTIGT: Hvis der er olielækage, så stop motoren og find årsagen. Ret henvendelse til din Yamaha-forhandler, hvis problemet ikke kan findes og rettes. Fortsat sejlads med et problem kan medføre alvorlige skader på motoren.** [KCM02150]
16. Bortskaf brugt olie i henhold til lokale regulativer.

Vedligeholdelse

BEMÆRK:

- For yderligere information om destruktion af den brugte olie, kontakt din Yamaha-forhandler.
- Olien skal udskiftes oftere, hvis motoren anvendes under svære betingelser, som ved længere tids trolling.

17. Monter øverste motorskærm.

KMU39771

Efterse ledninger og stik

For eftersyn af følgende punkter under stik og ledninger skal du kontakte en Yamaha-forhandler.

- Efterse, at hvert stik er sikkert tilkoblet.
- Efterse, at hver jordforbindelse er korrekt sikret.

KMU39301

Eftersyn af skrue

KWM02280

⚠ ADVARSEL

Du kan komme alvorligt til skade, hvis motoren ved et uheld går i gang, når du er i nærheden af skruen. Før inspektion, fjernelse eller installering af skruen, placer omskifteren i frigear og fjern spændebøjlen fra motorafbryderkontakten.

Brug ikke hænderne til at holde i skruen, når du løsner eller spænder møtrikken på skruen. Sæt en træklods mellem antikavitationspladen og skruen for at forhindre skruen i at dreje rundt.

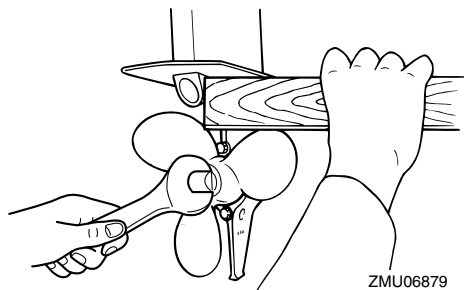

Kontrolpunkter

- Efterse hvert af skruebladene for slid, erosion pga. kavitation eller ventilation, eller anden skade.
- Efterse skrueakslen for skader.
- Tjek noten for slitage og skader.
- Efterse, om der er viklet fiskesnøre omkring skrueakslen.
- Efterse skrueakslens olieforsegling for skader.

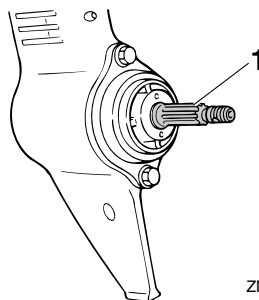

1. Skruesaksel

KMU30662

Afmontering af skrue

KMU39310

Modeller med notaksel

1. Ret splitten ud og træk den ud ved hjælp af en tang.
 2. Fjern møtrik og skive på skruen.
- ADVARSEL! Brug ikke hænderne til at holde i propellen, når møtrikken på propellen løsnes.** [KWM01890]

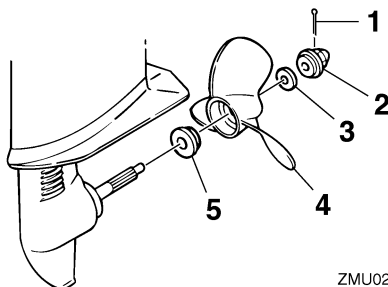

1. Split
2. Møtrik til skrue
3. Skive

4. Skruer
5. Trykskive
3. Fjern skruen og trykskiven.

KMU30672

Installation af skruer

KMU39323

Modeller med notaksel

KCM00501

VIGTIGT

Husk at anvende en ny split og bøj enderne sikkert rundt. Ellers kan skruen løsne under sejladserne og gå tabt.

1. Påfør Yamaha fedt D (korrosionsbestandigt fedt) på skruerakslen.
2. Monter trykskiven og skruen på skruerakslen. **VIGTIGT: Husk at sætte trykskiven på inden montering af skruen. Ellers kan bundkar og skruen blive beskadiget.** [KCM01881]
3. Sæt skiven i og stram skruemøtrikken, indtil der ikke er nogen løshed i skruen.
4. Få skruemøtrikkens hul til at passe sammen med skruerakselhullet. Sæt en ny split i hullerne og bøj splittens ender rundt. **VIGTIGT: Genbrug ikke splitpenen. Ellers kan skruen løsne under sejladserne og gå tabt.** [KCM01891]

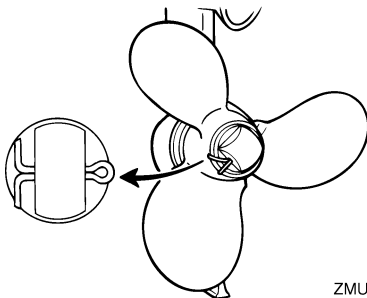

ZMU02185

BEMÆRK:

Hvis skruemøtrikken ikke passer sammen med skruerakselhullet efter at være blevet spændt, skal møtrikken spændes yderligere

eller løsnes for at få den til at passe sammen med hullerne.

KMU39782

Udskiftning af gearolie

KWM02350

⚠ ADVARSEL

Kontroller, at påhængsmotoren er ordentligt fastgjort til hækbjælken eller en stabil buk. Du kan komme alvorligt til skade, hvis påhængsmotoren falder ned over dig.

1. Sæt påhængsmotoren i lodret position (ikke vippet).
2. Placer en passende beholder under gearkassen.
3. Skru gearoliedrænskruen ud og fjern pakningen.

F2.5A

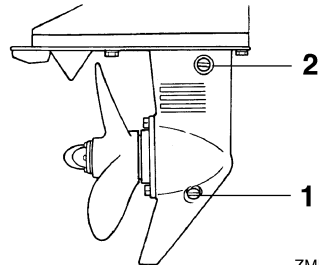

ZMU02186

1. Drænskruer for gearolie
2. Niveauskruer

F4B, F5A, F6C

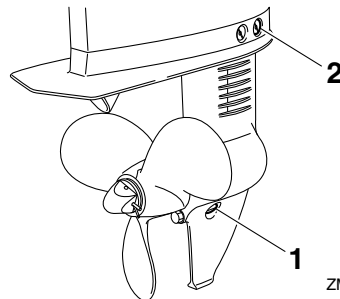

ZMU06779

1. Drænskruer for gearolie

Vedligeholdelse

- Niveauskrue
2. Niveauskrue
4. Skru niveauskruen ud og fjern pakningen for at tappe olien helt af. **VIGTIGT: Kontroller den brugte olie efter, den er tappet af. Hvis gearolien er mælkehvid eller indeholder vand eller mange metalpartikler, kan gearkassen være beskadiget. Få en Yamaha-forhandler til at kontrollere og reparere påhængsmotoren.** [KCM00713]

BEMÆRK:

For information om destruktion af den brugte olie, kontakt din Yamaha-forhandler.

5. Ved hjælp af en påfyldningsanordning, der er fleksibel eller under tryk, sprøjtes gearolien ind i gearoliens drænskruuehul.

Anbefalet gearolie:

Hypoid gearolie (SAE 90)

Gearoliekvantitet:

F2.5AMH 0.075 L (0.079 US qt,

0.066 Imp.qt)

F4BMH 0.100 L (0.106 US qt,

0.088 Imp.qt)

F5AMH 0.100 L (0.106 US qt,

0.088 Imp.qt)

F6CMH 0.100 L (0.106 US qt,

0.088 Imp.qt)

F2.5A

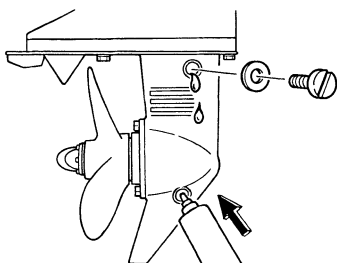

ZMU02187

F4B, F5A, F6C

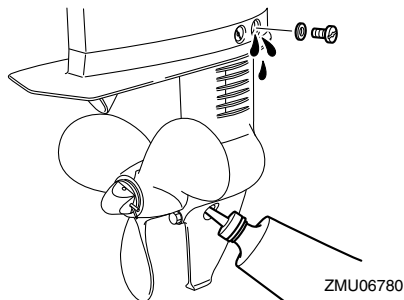

ZMU06780

6. Sæt en ny pakning på olieniveauskruen. Når olien begynder at løbe ud af hullet til niveauskruen, sættes niveauskruen i og spændes.

Tilspændingsmoment:

9.0 Nm (0.92 kgf-m, 6.6 ft-lb)

7. Sæt en ny pakning på gearoliedrænskruen. Isæt og spænd gearoliedrænskruen.

Tilspændingsmoment:

9.0 Nm (0.92 kgf-m, 6.6 ft-lb)

KMU39332

Kontrol og udskiftning af anode(udvendig)

Yamahas påhængsmotorer er beskyttet mod tæring med offer-anode. Undersøg den udvendige anode periodisk. Fjern tæring fra anodens overflade. Ret henvendelse til en Yamaha-forhandler for udskiftning af den udvendige anode.

KCM00720

VIGTIGT

Mal ikke anoderne, da deres effektivitet kan påvirkes heraf.

F2.5A

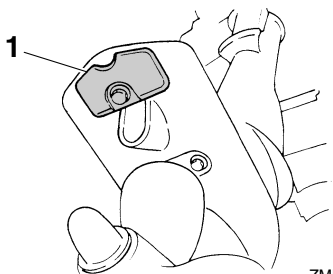

ZMU07374

1. Anode

F4B, F5A, F6C

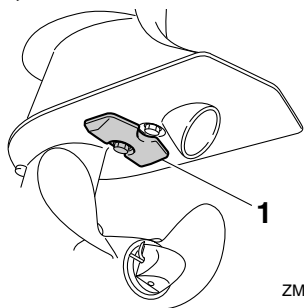

ZMU06781

1. Anode

Fejlgenopretning

KMU39523

Fejlfinding

Dette afsnit beskriver de sandsynlige årsager til og afhjælpning af problemer i f.eks. brændstofs-, kompressions- og tændingssystemet, ved dårlig start og tab af kraft. Bemærk, at ikke alle punkter i dette afsnit nødvendigvis gælder for din model.

Hvis din påhængsmotor kræver reparation, så tag den til en Yamaha-forhandler.

Motoren vil ikke starte.

Q. Er brændstoftanken tom?

A. Fyld tanken med rent, frisk brændstof.

Q. Er brændstoffet forurennet eller gammelt?

A. Fyld tanken med rent, frisk brændstof.

Q. Er brændstoffilteret tilstoppet?

A. Rengør eller udskift filteret.

Q. Fungerer brændstofpumpen ikke ordentligt?

A. Få det eftersat af en Yamaha-forhandler.

Q. Er tændrøret tilsmudset eller af en forkert type?

A. Efterse tændrøret. Rengør eller udskift til anbefalet type.

Q. Er tændrørshætten anbragt forkert?

A. Efterse og genmonter hætten.

Q. Er tændrørsledningerne skadede eller tilsluttet dårligt?

A. Efterse kablerne for slid eller brud. Spænd alle løse forbindelser. Udskift slidte eller knækkede ledninger.

Q. Fungerer de elektriske komponenter ikke ordentligt?

A. Få det eftersat af en Yamaha-forhandler.

Q. Er der monteret en clips på motorafbrydersnoren?

A. Monter clips til motorafbryderkontakten.

Q. Er motorens indre dele beskadigede?

A. Få det eftersat af en Yamaha-forhandler.

Motoren kører ujævnt i tomgang eller går i stå.

Q. Er brændstofssystemet blokeret?

A. Efterse om brændstofslangen er i klemme eller bøjet eller om der er blokeringer i brændstofssystemet.

Q. Er brændstoffet forurennet eller gammelt?

A. Fyld tanken med rent, frisk brændstof.

Q. Er brændstoffilteret tilstoppet?

A. Rengør eller udskift filteret.

Q. Fungerer de elektriske komponenter ikke ordentligt?

A. Få det eftersat af en Yamaha-forhandler.

Q. Er gnistafstanden på tændrør forkert?

A. Udskift tændrør.

Q. Er tændrørsledningerne skadede eller tilsluttet dårligt?

A. Efterse kablerne for slid eller brud. Spænd alle løse forbindelser. Udskift slidte eller knækkede ledninger.

Q. Bruges der ikke den foreskrevne motorolie?

A. Efterse og udskift olie med foreskrevet type.

Q. Fungerer termostaten ikke ordentligt eller er den tilstoppet?

A. Få det eftersat af en Yamaha-forhandler.

Q. Er karburatortilslutningerne forkerte?

A. Få det eftersat af en Yamaha-forhandler.

Q. Fungerer brændstofpumpen ikke ordentligt?

A. Få det eftersat af en Yamaha-forhandler.

Q. Er luftskruen strammet?

A. Løsn luftskruen.

Q. Er chokerhåndtaget trukket ud?

A. Tryk det tilbage til udgangspositionen.

Q. Er karburatoren tilstoppet?

A. Få det eftersat af en Yamaha-forhandler.

Q. Er tilslutningen af koblingen til brændstofslangen forkert?

A. Tilslut korrekt.

Q. Er gaskablets justering forkert?

A. Få det eftersat af en Yamaha-forhandler.

Motorstrømtab.

Q. Er skruen beskadiget?

A. Få skruen repareret eller udskiftet.

Q. Er skruestigningen eller diameteren forkert?

A. Monter en korrekt skrue for at sejle påhængsmotoren med dens anbefalede hastighed (omdr./min.).

Q. Er trimvinklen forkert?

A. Juster trimvinklen for at opnå den mest effektive sejlads.

Q. Er påhængsmotoren monteret i forkert højde på hækbjælken?

A. Få påhængsmotoren justeret til den rigtige hækbjælkehøjde.

Q. Er bådens bund tilgroet med søvækst?

A. Rens bådens bund.

Q. Er tænderet tilsmudset eller af en forkert type?

A. Eftersø tænderet. Rengør eller udskift til anbefalet type.

Q. Er der sammenfiltret søgræs eller andet fremmed materiale på gearindkapslingen?

A. Fjern det fremmede materiale og rengør nederste del.

Q. Er brændstofsyste­met blokeret?

A. Eftersø om brændstofs­langen er i klemme eller bøjet eller om der er blokeringer i brændstofsyste­met.

Q. Er brændstoffilteret tilstoppet?

A. Rengør eller udskift filteret.

Q. Er brændstoffet foruren­et eller gammelt?

A. Fyld tanken med rent, frisk brændstof.

Q. Er gnistafstanden på tænder forkert?

A. Udskift tænderet.

Q. Er tænder­sledningerne skadede eller tilsluttet dårligt?

A. Eftersø kablerne for slid eller brud. Spænd alle løse forbindelser. Udskift slidte eller knækkede ledninger.

Q. Fungerer de elektriske komponenter ikke ordentligt?

A. Få det eftersat af en Yamaha-forhandler.

Fejlgenopretning

Q. Bruges ikke det specificerede brændstof?

A. Udskift brændstoffet med foreskrevet type.

Q. Bruges der ikke den foreskrevne motorolie?

A. Efterse og udskift olie med foreskrevet type.

Q. Fungerer termostaten ikke ordentligt eller er den tilstoppet?

A. Få det eftersat af en Yamaha-forhandler.

Q. Er luftskruen strammet?

A. Løsn luftskruen.

Q. Fungerer brændstofpumpen ikke ordentligt?

A. Få det eftersat af en Yamaha-forhandler.

Q. Er tilslutningen af koblingen til brændstofslangen forkert?

A. Tilslut korrekt.

Motoren vibrerer for meget.

Q. Er skruen beskadiget?

A. Få skruen repareret eller udskiftet.

Q. Er skruetakslen beskadiget?

A. Få det eftersat af en Yamaha-forhandler.

Q. Er der sammenfiltret søgræs eller andet fremmed materiale på skruen?

A. Fjern dem og rengør skruen.

Q. Er styretappen løs eller beskadiget?

A. Få det eftersat af en Yamaha-forhandler.

KMU29433

Foreløbig aktion i nødstilfælde

KMU29441

Slagskade

KWM00870



ADVARSEL

Påhængsmotoren kan blive alvorligt beskadiget ved en kollision under sejlads eller på en trailer. Skaderne kan gøre påhængsmotoren usikker at anvende.

Hvis en påhængsmotor rammer en genstand i vandet, så følg nedenstående procedure.

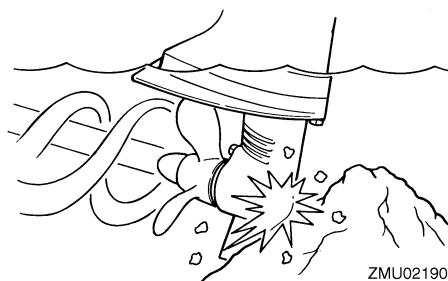

ZMU02190

1. Stop motoren med det samme.
2. Undersøg kontrolsystemet og alle komponenter for skade. Undersøg også båden for skade.
3. Uanset om der er fundet skade eller ej, skal du returnere til nærmeste havn, langsomt og forsigtigt.
4. Få en Yamaha-forhandler til at undersøge påhængsmotoren, inden du bruger den igen.

KMU43680

Starteren virker ikke

Hvis starteren ikke virker (motoren kan ikke tøernes), kan motoren startes med rebet til nødstart.

KMU42921

Nødstart af motor F2.5A

KWM01452

ADVARSEL

- Anvend denne procedure i nødsituationer og kun til at returnere til nærmeste havn for reparation.
- Kontroller at fjernstyringshåndtaget er i frigear. Ellers kan båden uventet sætte i gang, hvilket kan føre til uheld.
- Monter motorens afbryderreb på et sikkert sted på din beklædning, eller din arm eller dit ben under sejladsen.
- Fastgør ikke rebet på tøj, som kan rives løs. Anbring ikke rebet, hvor det kan blive viklet ind i noget, der forhindrer det i at fungere.
- Undgå ved et uheld at trække i rebet under normal drift. Tab af motorkraft betyder i de fleste tilfælde også tab af det meste af styreevnen. Uden motorkraft vil båden hurtigt nedsætte farten. Dette kan medføre at personer og genstande kan blive kastet fremad i båden.
- Kontroller at der ikke står nogen personer bag dig, når du trækker i starttøvet. Man kan ramme nogen bagved og skade dem.
- Et fritliggende svinghjul er meget farligt. Hold løs beklædning og andre ting borte ved start af motoren. Anvend kun rebet til nødstart som anført. Rør ikke ved svinghjulet eller andre bevægelige dele, når motoren kører. Monter ikke startmekanismen eller øverste motorskærm, medens motoren er i gang.
- Rør ikke ved tændspole, tændrørsledning, tændrørshætte eller andre elektriske dele ved start eller betjening af motoren. Det kan give elektrisk stød.

1. Fjern øverste motorskærm.
2. Fjern boltene fra brændstoftanken.

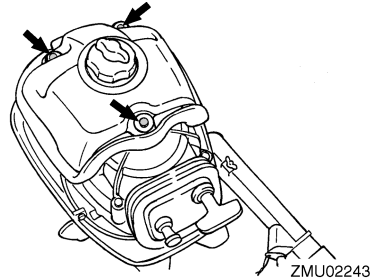

3. Fjern boltene fra starterkassen.

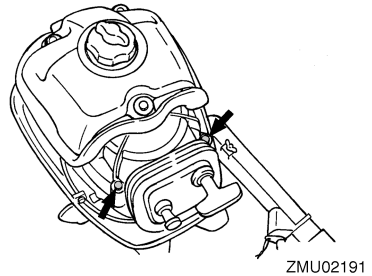

4. Mens brændstoftanken løftes op, skal boltens fjernes fra starterkassen.
5. Fjern kraven.

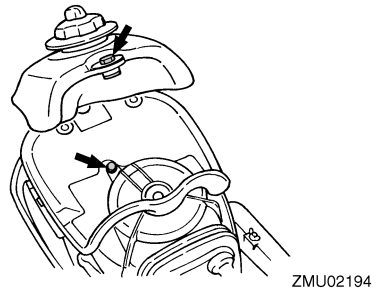

6. Mens starterkassen løftes op, skal chokerwiren frakobles fra karburatoren.

Fejlgenopretning

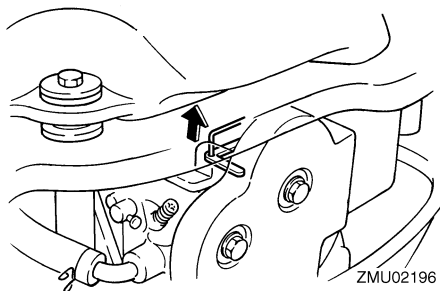

7. Fjern starterkassen ved at trække den mod dig.

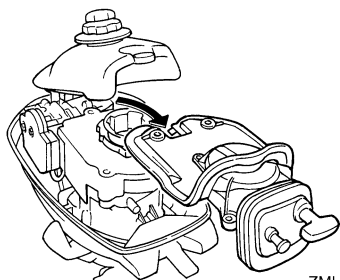

8. Monter brændstoftanksoklen ved at montere boltene.

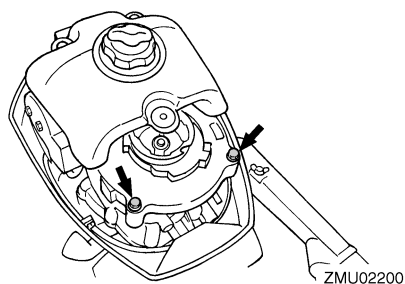

9. Monter 2 bolte ind i den bageste del af brændstoftanken.

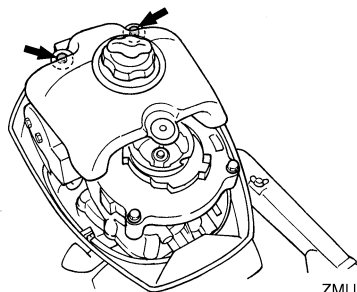

10. Forbered motoren for start. Se side 44. Sørg for, at motoren er i frigear, og at clipsen er monteret på motorafbryderkontakten.
11. Drej håndtaget på karburatoren op for at betjene chokersystemet, når motoren er kold. Når motoren er startet, skal håndtaget sættes tilbage den oprindelige stilling.

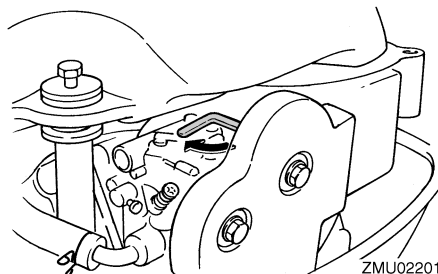

12. Mens brændstoftanken løftes, skal den knyttede ende af nødstarterrebet sættes ind i kærven i svinghjulet og rebet vikles flere omgange med uret.

BEMÆRK:

Hvis rebet er for langt efter at være blevet viklet om svinghjulet, skal længden forkortes ved håndtaget.

13. Træk rebet langsomt, indtil der mærkes modstand.
14. Træk hårdt ligeud for at tørne og starte motoren. Gentag om nødvendigt.

Fejlgjenopretning

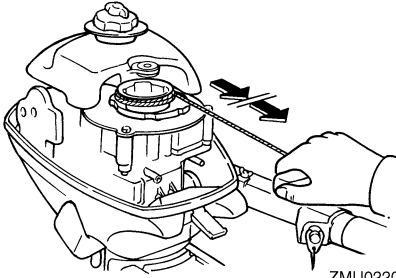

F4B, F5A, F6C

KWM02361

⚠ ADVARSEL

- Anvend kun denne procedure til nødstart af motoren og kun til at returnere til nærmeste havn for reparation.
- Når rebet til nødstart anvendes til at starte motoren med, så virker start-i-gear beskyttelsen ikke. Kontroller, at skiftehåndtaget er i frigear. Ellers kan båden uventet sætte i gang, hvilket kan føre til uheld.
- Monter motorens afbryderreb på et sikkert sted på din beklædning, eller din arm eller dit ben under sejlsadsen.
- Fastgør ikke rebet på tøj, som kan rives løs. Anbring ikke rebet, hvor det kan blive viklet ind i noget, der forhindrer det i at fungere.
- Undgå ved et uheld at trække i linen under normal drift. Tab af motorkraft betyder i de fleste tilfælde også tab af det meste af styreevnen. Uden motorkraft vil båden hurtigt nedsætte farten. Dette kan medføre, at personer og genstande kan blive kastet fremad i båden.
- Kontroller, at der ikke står nogen personer bag dig, når du trækker i startrebet. Man kan ramme nogen bagved og skade dem.
- Et fritliggende svinghjul er meget farligt. Hold løs beklædning og andre ting

borte ved start af motoren. Anvend kun rebet til nødstart som anført. Rør ikke ved svinghjulet eller andre bevægelige dele, når motoren kører. Monter ikke startmekanismen eller øverste motorskærm, medens motoren er i gang.

- Rør ikke ved tændspole, tændrørsledning, tændrørshætte eller andre elektriske dele ved start eller betjening af påhængsmotoren. Det kan give elektrisk stød.

Før udførelse af følgende procedure skal du sørge for at læse etiketten med beskrivelse af nødstart af motoren på dækslet til den manuelle starter/svinghjulsmagneten.

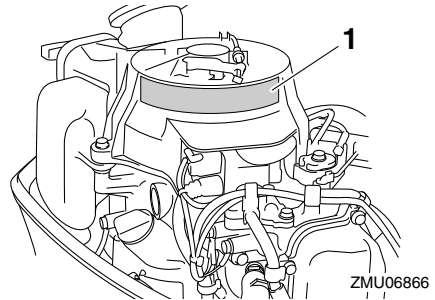

1. Mærkat med beskrivelse af nødstart af motor
1. Sæt gearskifthåndtaget i frigearsstillingen.

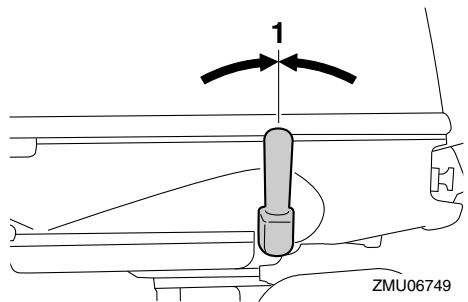

1. Frigear
2. Fjern øverste motorskærm.
3. Løsn møtrikken og frakobl herefter start-i-gear beskyttelseskablet fra starteren.

Fejlgjenopretning

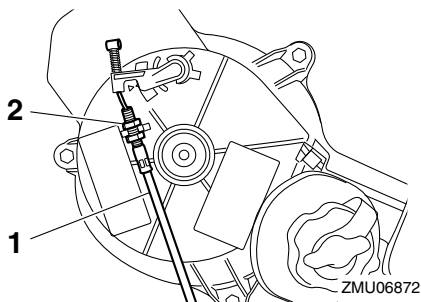

1. Kabel til start-i-gear beskyttelse
2. Møtrik
4. Fjern dækslet til den manuelle starter/ svinghjuls magneten ved at fjerne bolte- ne.

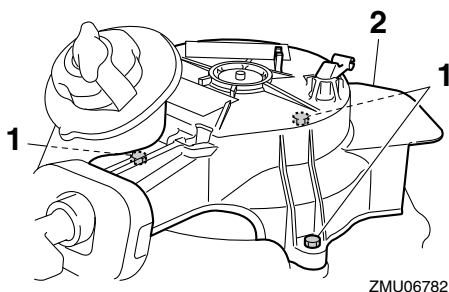

1. Bolte
2. Manuel starter/svinghjuls magnetdæksel
5. Genmonter 2 bolte for at fastgøre brændstoftanken.

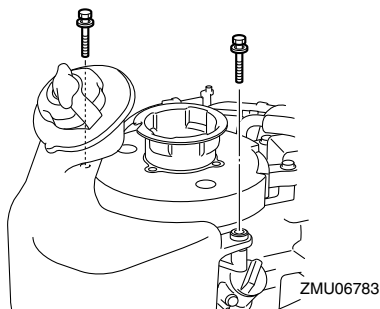

6. Sæt den knyttede ende af nødstarterre- bet ind i kærven i svinghjuls magneten og

vikl rebet flere omgange rundt om sving- hjulsmagneten med uret.

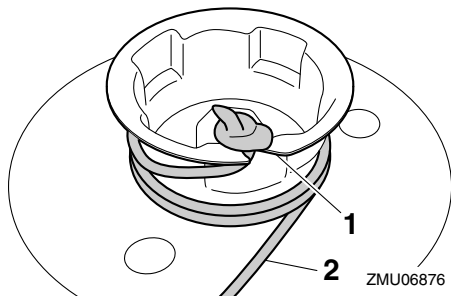

1. Kærv
2. Rebet til nødstart
7. Fastgør motorafbrydersnoren til et sik- kert sted på dit tøj, din arm eller dit ben. Monter derefter clippen i den anden ende af snoren til motorafbryderkontakten.

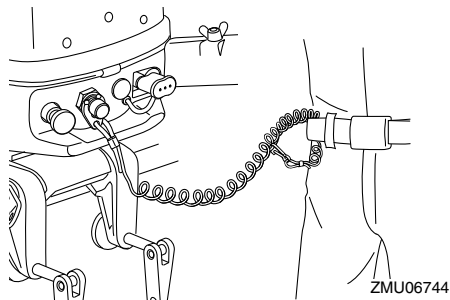

8. Sæt motorens startmærke "O" på gas- håndtagets greb ud for rillen på rorpin- den.

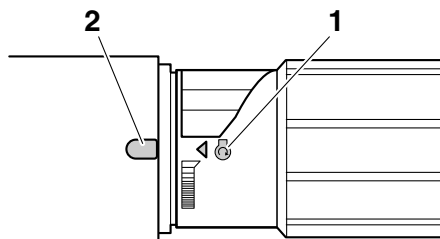

1. Startmærke "O"

2. Kærv

9. Træk hårdt ligeud for at tørne og starte motoren.

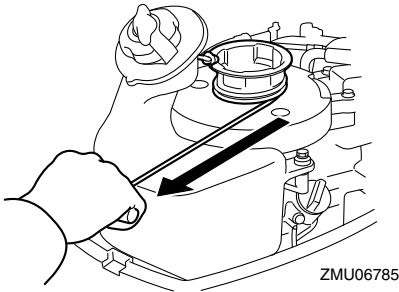

ZMU06785

BEMÆRK:

Hvis motoren ikke starter efter flere forsøg, skal du trække ud i chokerhåndtaget.

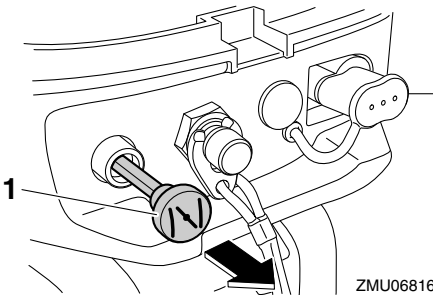

ZMU06816

1. Chokerhåndtag

KMU33501

Behandling af neddykket motor

Hvis en påhængsmotor har været under vandet, bør man omgående tage den til en Yamaha-forhandler. Ellers vil der starte korrosion næsten omgående. **VIGTIGT: Forsøg ikke at starte påhængsmotoren, før den er blevet eftersat helt.** [KCM00401]



Trykt i Frankrig
Januar 2013–0.3 x 1 CR