



**F30B**  
**F40F**

## **BRUGERHÅNDBOG**

**▲ Læs denne brugerhåndbog grundigt inden du betjener din påhængsmotor.**

**6BG-28199-82-K0**

KMU25052

**Læs denne brugerhåndbog grundigt inden du betjener din påhængsmotor. Opbevar denne håndbogen ombord i en vandtæt pose, når du sejler. Denne håndbog bør følge med påhængsmotoren, hvis den sælges.**

# Vigtig information til manualen

KMU25105

## Til ejeren

Tak fordi du valgte en Yamaha påhængsmotor. Denne Brugerhåndbog indeholder information der er nødvendig for korrekt betjening, vedligeholdelse og pasning. En grundig forståelse af disse enkle instruktioner vil hjælpe dig med til at opnå den maksimale fornøjelse af din nye Yamaha påhængsmotor. Hvis du har spørgsmål om betjening eller vedligeholdelse af din påhængsmotor, så ret henvendelse til din Yamaha-forhandler.

I denne Brugerhåndbog fremtræder special vigtig information på følgende måder.



: Dette er symbolet for sikkerhedsovervågning. Det anvendes til at advare dig mod personlig tilskadekomst. Efterkom alle sikkerhedsmeddelelser i dette symbol for at undgå kvæstelser eller død.

KWM00781



### ADVARSEL

**En ADVARSEL påmindrer om en risikabel situation som, hvis du ikke reagerer, kan resultere i død eller alvorlige kvæstelser.**

KCM00701

### VIGTIGT

**VIGTIGT betyder, at der skal tages specielle forholdsregler for at undgå skader på påhængsmotoren eller anden ejendom.**

### BEMÆRK:

En BEMÆRK giver nøgleinformation for at gøre procedurer lettere eller mere tydelige.

Yamaha søger til stadighed efter forbedringer i produktdesign og kvalitet. Denne brugerhåndbog indeholder den seneste produktinformation, der er til rådighed fra

trykningen, men der kan der være en mindre forskel på din motor og denne håndbog. Hvis der er nogle spørgsmål om denne håndbog, så ret henvendelse til din Yamaha-forhandler.

For at sikre produktet lang levetid anbefaler Yamaha at produktet bruges - samt at de specificerede, periodiske eftersyn og vedligeholdelsesarbejdet udføres - i overensstemmelse med brugerhåndbogen. Skader, der er et resultat af tilsidesættelse af disse instruktioner, vil ikke blive dækket af garantien.

Visse lande har love eller vedtægter, der ikke tillader at man tager produktet ud af det land, hvor det var købt, og det er måske ikke muligt at registrere produktet i det land man rejser til. Derudover dækker garantien muligvis ikke i alle områder. Hvis du planlægger at tage produktet med til et andet land skal du konsultere med forhandleren i det land, hvor produktet blev købt for yderligere oplysninger.

Hvis produktet blev købt brugt skal du kontakte den nærmeste forhandler for kunde-genregistrering for at blive berettiget til de specificerede services.

### BEMÆRK:

F30BEHD, F30BET, F40FED, F40FEHD, F40FET og standardtilbehørsdelene bruges som grundlag for forklaringerne og illustrationerne i denne vejledning. Derfor er der måske nogle varenumre, der ikke kan anvendes til hver model.

# Vigtig information til manualen

---

KMU25121

**F30B, F40F**  
**BRUGERHÅNDBOG**  
©2009 af Yamaha Motor Co., Ltd.  
1. Edition, marts 2009  
Alle rettigheder forbeholdt.  
Al eftertryk eller uautoriseret brug  
uden skriftlig tilladelse af  
Yamaha Motor Co., Ltd.  
forbydes udtrykkeligt.  
Trykt i Japan

# Indholdsfortegnelse

<b>Sikkerhedsinformation .....</b>	<b>1</b>	Flere batterier .....	11
Sikkerhed omkring		Valg af skrue .....	11
påhængsmotor .....	1	Start-i-gear beskyttelse .....	12
Skrue.....	1	Motorolie krav .....	12
Roterende dele .....	1	Brændstof, betingelser.....	13
Varme dele.....	1	Benzin .....	13
Elektriske stød .....	1	Beskyttelsesmaling .....	13
Elektrisk trim og tilt.....	1	Regler for bortskafning af motor ...	13
Motorafbrydersnor.....	1	Udstyr til nødsituationer .....	13
Benzin .....	2	<b>Komponenter.....</b>	<b>14</b>
Udsættelse for benzin og spild.....	2	Komponentdiagram .....	14
Kulilte .....	2	Brændstoftank.....	15
Modifikationer.....	2	Kobling til brændstofslange .....	15
Sikkerhed ombord .....	2	Brændstofmåler.....	16
Alkohol og narkotiske midler .....	2	Brændstoftankdæksel .....	16
Redningsveste .....	2	Luftskrue .....	16
Svømmere i vandet.....	2	Fjernstyring .....	16
Passagerer.....	2	Modtager .....	17
Overbelastning .....	2	Yamaha Security System aktiveret	
Undgå kollisioner .....	3	og deaktiveret stilling .....	17
Vejret.....	3	Fjernstyringsboks .....	17
Uddannelse af passagerer .....	3	Fjernstyringshåndtag.....	17
Udgivelser om bådsikkerhed.....	3	Udløser af lås til frigear .....	18
Love og bestemmelser.....	3	Tomgangshåndtag .....	18
<b>Generel information .....</b>	<b>4</b>	Rorpind.....	18
Registrering af		Håndtag til gearskift .....	18
identifikationsnummer .....	4	Greb til gashåndtag.....	19
Påhængsmotorens serienummer.....	4	Speederindikator .....	19
Nøglenummer .....	4	Friktionsindstilling af gashåndtag ....	19
EU erklæring om		Motorafbryderreb og clips .....	20
overensstemmelse (DoC) .....	4	Stopknap .....	20
CE-markering .....	4	Hovedkontakt .....	21
Læs betjeningsvejledningerne og		Justering af styringsfriktion.....	21
alle mærkater .....	6	Elektriske kontakt til trim og tilt på	
Advarselmærkater.....	6	fjernbetjening eller rorpind .....	22
<b>Specifikationer og betingelser .....</b>	<b>9</b>	Elektrisk kontakt til trim og tilt på	
Specifikationer.....	9	motorhjelmens bund .....	22
Installationskrav .....	10	Kontakter til justering af	
Hestekraftklassificering for både ....	10	omdrejningstallet.....	23
Motormontering .....	11	Trimanode .....	23
Yamaha Security System.....	11	Mekanisme til tiltlås .....	24
Krav til fjernstyring.....	11	Tiltholderknap.....	24
Batteribetingelser .....	11	Låsehåndtag til motorhjelm	
Batterispecifikationer.....	11	(drejetype).....	24
Montering af batteri .....	11	Gennemskylningsudstyr .....	25

# Indholdsfortegnelse

---

Brændstoffilter/Vandudskiller .....	25	Installation.....	41
Advarselsindikator.....	25	Montering af påhængsmotoren .....	41
<b>Instrumenter og visere.....</b>	<b>26</b>	<b>Betjening.....</b>	<b>43</b>
Indikatorer .....	26	Førstegangs betjening .....	43
Advarselsslampe for lavt olietryk .....	26	Påfyldning af motorolie.....	43
Advarselsslampe for		Indkøring af motor .....	43
overophedning .....	26	Lær din båd at kende .....	43
Digital omdrejningsmåler.....	26	Check før start af motoren .....	43
Omdrejningstæller.....	27	Brændstofniveauet .....	44
Trimmåler .....	27	Fjern skærmen .....	44
Timetæller .....	27	Brændstofsysteem .....	44
Advarselsslampe for lavt olietryk .....	27	Betjeningsgreb .....	44
Advarselsslampe ved		Motorafbryderreb.....	45
overophedning .....	28	Motorolie .....	45
Digitalt speedometer .....	28	Motor .....	46
Speedometer .....	28	Gennemskylningsudstyr .....	46
Brændstofmåler .....	28	Monter hjelmen .....	46
Tripmåler/ur/voltmeter .....	29	Eftersyn af det elektriske trim- og	
Brændstofadvarselsslampe .....	30	tiltsystem .....	47
Advarselsslampe for lav		Batteri.....	47
batterispænding .....	30	Påfyldning af brændstof.....	47
6Y8 Multifunktionsmålere.....	30	Betjening af motoren.....	48
6Y8 Multifunktionsomdrejningstæl-		At tilsende brændstof (bærbar	
lere .....	30	tank) .....	48
Check ved opstart .....	31	Start af motoren .....	49
Yamaha Security System-		Check efter start af motoren .....	52
information .....	32	Kølevand .....	52
Justering af den lave hastighed .....	32	Opvarm motoren .....	53
Advarsel om lavt olietryk .....	33	Modeller med manuel start og	
Advarsel om overophedning .....	33	elektrisk start.....	53
Indikator for vandudskiller .....	34	Check efter opvarmning af	
Advarsel om motorproblemer.....	34	motoren .....	53
Advarselsslampe for lav		Gearskift.....	53
batterispænding .....	35	Stopkontakter .....	53
6Y8 Multifunktions hastigheds &		Gearskift.....	53
brændstofmålere .....	35	Stop af båden .....	55
6Y8 Multifunktions		Lav hastighed .....	55
speedometrer .....	36	Justering af den lave hastighed .....	55
6Y8 Multifunktions		Stop motoren .....	56
brændstofmålere .....	37	Procedure.....	56
<b>Motorens kontrolsystem.....</b>	<b>39</b>	Trimning af påhængsmotor.....	57
Overvågningssystem.....	39	Justering af trimvinkel (elektrisk	
Overophedningsalarm.....	39	trim og tilt) .....	57
Alarm om lavt olietryk.....	39	Justering af trimvinkel for	
<b>Installation .....</b>	<b>41</b>	hydraulisk tilt modeller .....	58

# Indholdsfortegnelse

Justering af bådtrim .....	59	Opbevaring af batteriet.....	86
Vippe op og ned .....	59	<b>Fejlgjenopretning.....</b>	<b>87</b>
Procedure for at vippe op (hydraulisk tilt modeller) .....	60	Fejlfinding.....	87
Procedure for at vippe op (modeller med elektrisk trim og tilt) .....	61	Foreløbig aktion i nødstilfælde.....	90
Procedure for at vippe ned (hydraulisk tilt modeller) .....	62	Slagskade .....	90
Procedure for at vippe ned (modeller med elektrisk trim og tilt) .....	62	Udskiftning af sikring .....	91
Lavt vand.....	63	Elektrisk trim og tilt vil ikke køre .....	91
Hydraulisk tilt modeller .....	63	Vandudskillerens advarselslampe blinker under sejllads .....	92
Modeller med elektrisk trim og tilt....	64	Starteren virker ikke .....	93
Sejllads under andre forhold .....	65	Nødstart af motor .....	94
<b>Vedligeholdelse.....</b>	<b>67</b>	Behandling af neddykket motor ....	95
Transport og opbevaring af påhængsmotor .....	67		
Opbevaring af påhængsmotoren ....	67		
Procedure .....	68		
Smøring .....	70		
Skylning af motoren .....	70		
Rengøring af påhængsmotoren .....	71		
Eftersyn af motorens malede overflade .....	71		
Periodisk vedligeholdelse.....	71		
Udskiftningsdele.....	72		
Hårde anvendelsesbetingelser .....	72		
Vedligeholdelsesskema 1 .....	73		
Vedligeholdelsesskema 2 .....	75		
Smøring .....	76		
Rensning og justering af tændrør ...	77		
Eftersyn af tomgangshastighed .....	78		
Udskiftning af motorolie .....	79		
Efterse ledninger og stik .....	80		
Eftersyn af skrue .....	81		
Afmontering af skrue.....	81		
Installation af skrue .....	82		
Udskiftning af gearolie .....	82		
Rengøring af brændstoftank .....	83		
Kontrol og udskiftning af anode(r) ...	84		
Eftersyn af batteri (for elektrisk start modeller) .....	85		
Tilslutning af batteriet .....	85		
Frakobling af batteriet .....	86		

KMU33622

## Sikkerhed omkring påhængsmotor

lagttag altid disse forholdsregler.

KMU36501

### Skrue

Folk kan komme til skade eller blive slået ihjel, hvis de kommer i kontakt med skruen. Bemærk at skruen kan fortsætte at snurre selvom motoren er i frigear, og skarpe kanter på skruen kan skære, selv om den står stille.

- Stands motoren når der er en person i vundet i nærheden.
- Hold folk udenfor rækkevidde af skruen, også når motoren er slukket.

KMU33630

### Roterende dele

Hænder, fødder, hår, smykker, beklædning, PFD-remme osv. kan blive viklet ind i motorens indvendige roterende dele, hvilket kan resultere i alvorlige kvæstelser eller død.

Behold så vidt muligt altid den øverste motorskærm på plads. Hjelmen må ikke fjernes eller udskiftes når motoren kører.

Motoren må kun bruges i henhold til de specielle anvisninger i denne betjeningsvejledning, hvis motorhjelm er blevet fjernet. Behold hænder fødder, hår, smykker, beklædning, PFD-remme osv. væk fra blottede bevægelige dele.

KMU33640

### Varme dele

Motordelene er varme under og efter anvendelsen og kan forårsage brændsår. Rør ikke nogen af delene under den øverste motorskærm før motoren har kølet af.

KMU33650

### Elektriske stød

Rør ikke nogen elektriske dele ved start eller anvendelse af motoren. Der er risiko for elektriske stød, i værste fald med dødelig udgang.

KMU33660

### Elektrisk trim og tilt

Kropsdele kan blive knust mellem motoren og bespændingen, når motoren trimmes eller vippes. Hold altid kropsdele på sikker afstand fra dette område. Kontroller at der ikke er omkringstående i dette område inden den elektriske trim- og tiltmekanisme anvendes.

De elektriske kontakter til trim og tilt fungerer også når hovedkontakten er slukket. Hold omkringstående på sikker afstand fra disse kontakter ved arbejde på motoren.

Gå aldrig ind under den nederste del, medens den er vippet op, selv ikke når tilt støttehåndtaget er låst. Det kan medføre alvorlige skader, hvis påhængsmotoren skulle falde ned.

KMU33671

### Motorafbrydersnor

Fastgør motorafbrydersnoren således at motoren standser, hvis føreren falder overbord eller forlader roret. Dette forhindrer at båden sejler videre af sig selv med passageerne i vandet, og at den sejler over svømme eller genstande.

Monter altid motorens afbrydersnor på et sikkert sted på din beklædning, eller arm eller ben under sejladsen. Den må ikke løsnes, selv ikke for at forlade roret så længe båden sejler. Snoren må ikke fastgøres til beklædning, der let kan løsnes, og den må ikke trækkes gennem steder, hvor den kan vikles ind i noget, som kan forhindre snorens hensigtsmæssige funktion.

Træk ikke snoren, hvor der er risiko for at man kan komme til at trække den ud ved en tilfældighed. Motoren går i stå, hvis snoren trækkes ud under gang, og det meste af styreevnen mistes. Båden kan også standse hurtigt med resultatet, at passagerer og genstande ombord slynges fremad.



KMU33810

## **Benzin**

**Benzin og benzindampe er meget brandfarlige og eksplosive.** Påfyld kun benzin i henhold til proceduren på side 48 for at undgå risikoen for brand og eksplosioner.

KMU33820

## **Udsættelse for benzin og spild**

Pas på ikke at spilde benzin. Hvis der spildes benzin, skal det omgående tørres op med en tør klud. Klude skal bortskaffes korrekt.

Hvis du får benzin på huden, skal det omgående vaskes af med sæbe og vand. Skift tøj, hvis du får benzin på det.

Hvis du skulle komme til at sluge benzin, indånde store mængder benzindampe eller få benzin i øjnene, skal du omgående søge lægehjælp. Sug aldrig benzin op med munden.

KMU33900

## **Kulilte**

Denne motor udsender udstødningsgasser, som indeholder kulilte, en farveløs, lugtfri gas, som kan medføre hjerneskrader eller døden, hvis den indåndes. Symptomerne er blandt andet kvalme, svimmelhed og dødsghed. Hold cockpit og kahytter godt ventilerede. Undgå blokering af udstødningsrør.

KMU33780

## **Modifikationer**

Påhængsmotoren må ikke modificeres. Modifikationer af påhængsmotoren kan nedsætte sikkerheden og motorens driftssikkerhed, og gøre den usikker og ulovlig at anvende.

KMU33740

## **Sikkerhed ombord**

Dette afsnit indeholder nogle få af de mange vigtige sikkerhedsforanstaltninger som skal følges ved sejlads.

KMU33710

## **Alkohol og narkotiske midler**

Betjen aldrig motoren efter indtagelse af al-

kohol eller narkotiske stoffer. Rusmidler er en af de almindeligste årsager til bådulykker.

KMU33720

## **Redningsveste**

Hav en redningsvest ombord til hver passager. Yamaha anbefaler at hver person ombord har en egen redningsvest. Yamaha anbefaler brug af redningsvest, hver gang der sejles. Som et minimum bør børn og ikke-svømmere altid bære redningsvest. Alle bør bære redningsvest, når der er potentielle farer ved sejladsen.

KMU33731

## **Svømmere i vandet**

Hold altid udvig efter svømmere i vandet, jetskiløbere, dykkere osv. når motoren kører. Skift til frigear eller stands motoren når der er en badende i vandet i nærheden af båden. Hold dig fri af svømmearealer. Det kan være svært at opdage svømmere i vandet.

Bemærk at skruen kan fortsætte at snurre selvom motoren er i frigear. Stands motoren når der er en badende i vandet i nærheden.

KMU33751

## **Passagerer**

Rådfør dig med fabrikantens forskrifter om korrekt placering af passagerer i båden og sørg for at alle passagerer sidder ordentligt, inden acceleration eller øgning af motoromdrejningerne fra tomgangshastighed. Hvis en person står eller sidder på en uegnet plads, er der risiko for at han kastes overbord eller falder i båden ved bølgegang, kraftigt kølvand eller pludselige ændringer i hastighed eller retning. Advar også passagererne selvom de sidder korrekt i båden før du foretager pludselige manøvrer. Undgå hop med båden gennem bølger og kølvand.

KMU33760

## **Overbelastning**

Båden må ikke overlastes. Læs bådens dataplade eller bådfabrikantens dokumentation

## Sikkerhedsinformation

vedrørende maksimal vægt og antal passagerer. Sørg for at vægten er jævnt fordelt i henhold til bådfabrikantens instruktioner. Overlastning eller forkert vægtfordeling kan påvirke manøvreringen af båden og resultere i ulykker.

KMU33772

### Undgå kollisioner

Hold hele tiden udkik efter mennesker, genstande og andre både. Vær opmærksom på forhold, som kan begrænse sigtbarheden eller din mulighed for at se andre.

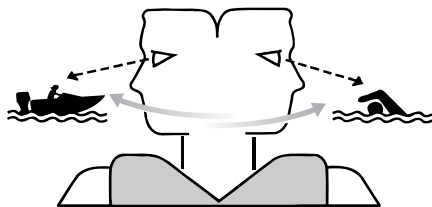

ZMU06025

Sejl defensivt ved en sikker hastighed, og hold god afstand til mennesker, genstande og andre både.

- Sejl ikke direkte bag andre både eller vandskiløbere.
- Undgå skarpe drejninger og andre manøvreringer, som kan gøre det svært for andre at undvige eller forstå, i hvilken retning du styrer.
- Undgå at sejle i farvande med undersøiske genstande eller lavvandede områder.
- Kend til dine begrænsninger ved sejlads og undgå aggressive manøvrer, som kan forårsage, at du mister styreevnen, kastes overbord eller kolliderer med andre.
- Vær altid forberedt for at undgå kollisioner. Husk, at både ikke har bremses, og når motoren stoppes eller farten sættes ned, nedsættes muligheden for at styre. Hvis

du ikke er sikker på, om du kan stoppe i tide, inden båden rammer en forhindring, skal du øge motoromdrejningerne og styre i en anden retning.

KMU33790

### Vejret

Hold dig informeret om vejret. Undersøg vejrudsigterne inden sejladsen. Undgå sejlads i hårdt vejr.

KMU33880

### Uddannelse af passagerer

Vær sikker på at mindst en anden af passagererne ombord er uddannet til at sejle båden, hvis en ulykke skulle indtræffe.

KMU33890

### Udgivelser om bådsikkerhed

Hold dig informeret om sejlsportssikkerhed. Yderligere information samt publikationer, kan fås fra de fleste sejlsportsorganisationer.

KMU33600

### Love og bestemmelser

Gør dig bekendt med de gældende søfartsregler og regulativer for de farvande du sejler i - og overhold dem. Der er flere sæt regler, der gælder i henhold til geografisk placering, men de er alle grundlæggende de samme som de internationale vejregler.

KMU25171

## Registrering af identifikationsnummer

KMU25183

### Påhængsmotorens serienummer

Påhængsmotorens serienummer er stanset på en label der sidder på bagbords side af bespændingen.

Skriv påhængsmotorens serienummer ned så du har det, når du skal bestille reservedele hos din Yamaha-forhandler eller i tilfælde af, at din påhængsmotor bliver stjålet.

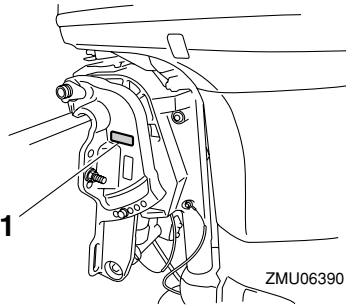

ZMU06390

1. Placering af påhængsmotorens serienummer

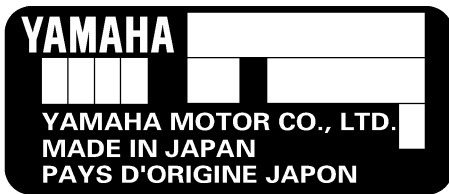

ZMU01692

KMU25190

### Nøglenummer

Hvis motoren er udstyret med en hovednøgle til kontakten, er nøgle identifikationsnummeret præget på din nøgle som vist i illustrationen. Registrer dette nummer på det

sted, der er beregnet for reference, i tilfælde af at du har behov for en ny nøgle.



ZMU01693

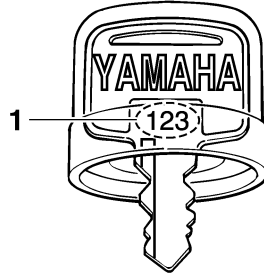

ZMU01694

1. Nøglenummer

KMU37290

## EU erklæring om overensstemmelse (DoC)

Denne påhængsmotor opfylder visse dele af Europa-Parlamentets direktiver omkring maskineri.

Alle påhængsmotorer, som opfylder kravene, medfølges af EU DoC. EU DoC indeholder følgende information;

- Navnet på motorproducenten
- Modellens navn
- Modellens produktkode (godkendt modelkode)
- Kode for overensstemmende direktiver

KMU25203

## CE-markering

Påhængsmotoren påført denne "CE" markering overholder direktiverne i 98/37/EU, 94/25/EU - 2003/44/EU og 2004/108/EU.

# General information

---

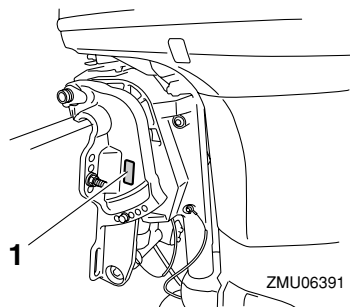

## 1. Placeringen af CE-mærket



ZMU06040

KMU33520

## Læs betjeningsvejledningerne og alle mærkater

Før anvendelse af eller arbejde på denne motor:

- Læs denne betjeningsvejledning.
- Læs de betjeningsvejledninger, som leveres med båden.
- Læs alle mærkater på påhængsmotoren og båden.

Kontakt din Yamaha-forhandler, hvis du behøver yderligere oplysninger.

KMU33831

### Advarselmærkater

Hvis mærkater er skadede eller mangler, skal nye mærkater anskaffes fra din Yamaha-forhandler.

**F30B, F40F**

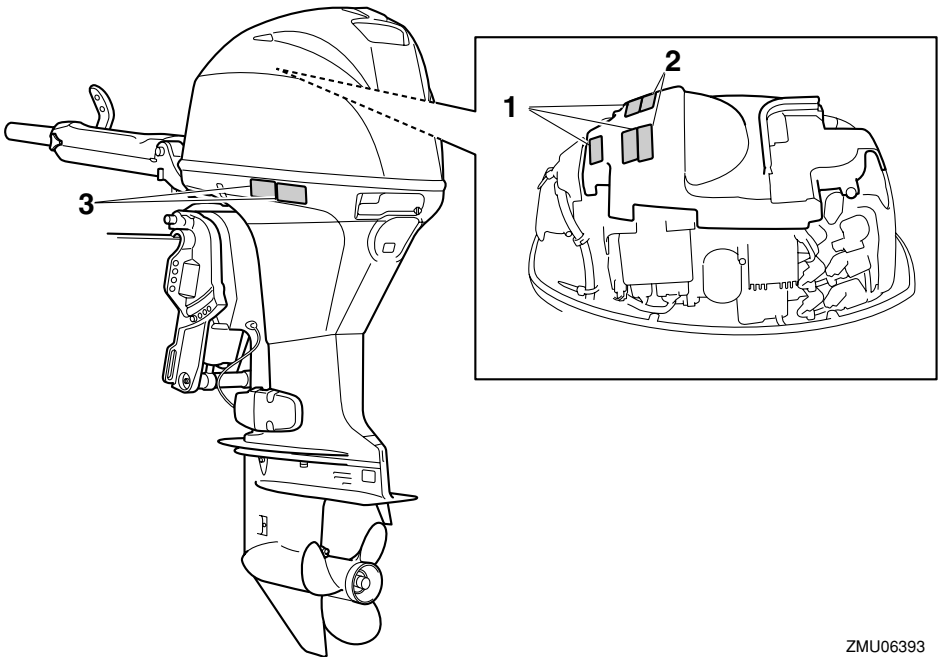

ZMU06393

# General information

1

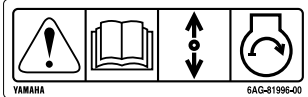

2



3

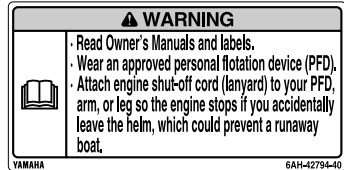

ZMU05706

KMU33912

## Mærkaternes indhold

Advalsmærkatene ovenfor har følgende betydninger.

1

KWM01691



Nødstart har ingen start-i-gear beskyttelse. Sørg for, at gearet er i frigear, inden du starter motoren.

2

KWM01681



- Hold hænder, hår og beklædning borte fra roterende dele, når motoren kører.
- Rør ikke ved og fjern ikke nogle elektriske dele under start eller under kørslen.

3

KWM01671



- Læs brugervejledning og mærkater.
- Bær en godkendt redningsvest.
- Fastgør motorafbryderrebet til din redningsvest, din arm eller dit ben, så motoren stopper, hvis du ved et uheld forlader stævnen; dette kan forhindre, at båden sejler væk.

# General information

KMU33843

## Symboler

Symbolerne nedenfor har følgende betydninger.

Vigtigt/advarsel



ZMU05696

Læs Brugerhåndbogen



ZMU05664

Farekilde ved kontinuerlig rotation

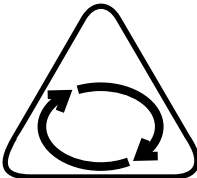

ZMU05665

Elektrisk farekilde

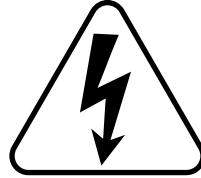

ZMU05666

Fjernstyringshåndtagets/gearskiftehåndtagets betjeningsretning, to retninger



ZMU05667

Motorstart/igangsætning av motoren

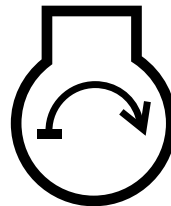

ZMU05668

# Specifikationer og betingelser

KMU34520

## Specifikationer

### BEMÆRK:

“(AL)” som angives i specifikationerne nedenfor er en numerisk værdi for den monterede aluminiumskrue.

“(SUS)” er ligeledes en værdi for monterede skrue i rustfrit stål og “(PL)” er en værdi for monterede plasticskrue.

### BEMÆRK:

“\*\*” betyder, vælg motorolie ifølge diagrammet med motorolieinformation. For yderligere information, se side 12.

KMU2821E

### Dimensioner:

Længde overalt:

F30BEHD 1362 mm (53.6 in)

F30BET 717 mm (28.2 in)

F40FED 717 mm (28.2 in)

F40FEHD 1362 mm (53.6 in)

F40FET 717 mm (28.2 in)

Bredde overalt:

384 mm (15.1 in)

Højde overalt S:

1228 mm (48.3 in)

Højde overalt L:

1350 mm (53.1 in)

Hækbjælkens højde S:

414 mm (16.3 in)

Hækbjælkens højde L:

536 mm (21.1 in)

Vægt (AL) S:

F30BET 94.0 kg (207 lb)

F40FED 93.0 kg (205 lb)

F40FEHD 97.0 kg (214 lb)

F40FET 94.0 kg (207 lb)

Vægt (AL) L:

F30BEHD 102.0 kg (225 lb)

F30BET 98.0 kg (216 lb)

F40FED 95.0 kg (209 lb)

F40FEHD 102.0 kg (225 lb)

F40FET 98.0 kg (216 lb)

### Ydelse:

Arbejdsområde med helt åbent gashåndtag:

5000–6000 omdr./min.

Maksimal effekt:

F30BEHD 22.1 kW

@ 5500 omdr./min.

(30 HK @ 5500 omdr./min.)

F30BET 22.1 kW

@ 5500 omdr./min.

(30 HK @ 5500 omdr./min.)

F40FED 29.4 kW @ 5500 omdr./min.

(40 HK @ 5500 omdr./min.)

F40FEHD 29.4 kW

@ 5500 omdr./min.

(40 HK @ 5500 omdr./min.)

F40FET 29.4 kW @ 5500 omdr./min.

(40 HK @ 5500 omdr./min.)

Tomgangshastighed (i frigeare):

800 ±50 omdr./min.

### Motor:

Type:

4-takt L

Slagvolumen:

747.0 cm<sup>3</sup>

Boring × slaglængde:

65.0 × 75.0 mm (2.56 × 2.95 in)

Tændingssystem:

CDI (mikrocomputer)

Tændrør med modstand (NGK):

DPR6EB-9

Gnidtafstand på tændrør:

0.8–0.9 mm (0.031–0.035 in)

Styresystem:

F30BEHD Rorpind

F30BET Fjernbetjening

F40FED Fjernbetjening

F40FEHD Rorpind

F40FET Fjernbetjening



# Specifikationer og betingelser

## Startsystem:

Elektrisk start

## Starter karburatorsystem:

Elektronisk brændstofindsprøjtning

## Ventilspillerum (kold motor) IN:

0.15–0.25 mm (0.0059–0.0098 in)

## Ventilspillerum (kold motor) EX:

0.25–0.35 mm (0.0098–0.0138 in)

## Minimum amp til koldstart (CCA/EN):

430.0 A

## Mindste nominelle ydelse (20HR/IEC):

70.0 Ah

## Maksimal generatoreffekt:

16 A

## Drivenhed:

### Gearstillinger:

Frem, Frigear, Bak

### Udvekslingsforhold:

2.00(26/13)

### Trim og tilt systemet:

F30BEHD Hydraulisk tilt

F30BET Mekanisk triming og tiltning

F40FED Hydraulisk tilt

F40FEHD Hydraulisk tilt

F40FET Mekanisk triming og tiltning

### Skruemærke:

G

## Brændstof og olie:

### Anbefalet brændstof:

Almindelig blyfri benzin

### Mindste research-oktantal:

90

### Kapacitet af brændstoftank:

24 L (6.34 US gal, 5.28 Imp.gal)

### Anbefalet motorolie:

4-takters motorolie

### Anbefalet motoroliegruppe 1\*:

SAE 10W-30/10W-40/5W-30

API SE/SF/SG/SH/SJ/SL

### Anbefalet motoroliegruppe 2\*:

SAE 15W-40/20W-40/20W-50

API SH/SJ/SL

## Smøring:

Våd sump

Total motoroliemængde (oliekarrets kapacitet):

Uden oliefilter udskiftning:

1.9 L (2.01 US qt, 1.67 Imp.qt)

Anbefalet gearolie:

Hypoid gearolie (SAE 90)

Gearoliekvantitet:

0.430 L (0.455 US qt, 0.378 Imp.qt)

## Tilspændingsmoment:

Tændrør:

18.0 Nm (1.84 kgf-m, 13.3 ft-lb)

Møtrik til skrue:

35.0 Nm (3.57 kgf-m, 25.8 ft-lb)

Motorolie aftapningsbolt:

27.0 Nm (2.75 kgf-m, 19.9 ft-lb)

Motoroliefilter:

18.0 Nm (1.84 kgf-m, 13.3 ft-lb)

## Støj- og vibrationsniveau:

Operatør lydtrykniveau

(ICOMIA 39/94 og 40/94):

80.7 dB(A)

Vibration på rorpindshåndtag (ICOMIA 38/94):

F30BEHD Vibration på rorpindshåndtag er under  $2.5 \text{ m/s}^2$

F40FEHD Vibration på rorpindshåndtag er under  $2.5 \text{ m/s}^2$

KMU33554

## Installationskrav

KMU33563

## Hestekraftklassificering for både

KWM01560



**Hvis båden får for meget gas, kan det forårsage alvorlig ustabilitet.**

Kontroller at motorens/motorernes totale hestekræfter ikke overskrider den maksimale klassificering af hestekræfter før på-

# Specifikationer og betingelser

hængsmotoren/-motorerne monteres. Se bådens dataplade eller kontakt producenten.

KMU33571

## Motormontering

KWM01570



**ADVARSEL**

- Forkert montering af påhængsmotoren kan medføre farlige forhold, som f.eks. dårlig håndtering, tab af kontrol eller brandfare.
- Da motoren er meget tung, kræves der specielt udstyr og træning for at montere det på sikker vis.

Forhandleren eller en anden erfaren person skal montere motoren med det korrekte værktøj og fuldstændige installationsanvisninger. For yderligere information, se side 41.

KMU38580

## Yamaha Security System

Denne påhængsmotor er udrustet med Yamaha Security System, som er en tyveribeskyttelse der anvender en modtager og en fjernstyringssender. Motoren kan ikke startes så længe tyveribeskyttelsen er aktiv; den kan kun startes hvis tyveribeskyttelsen er blevet deaktiveret. For installation af modtageren skal du rette henvendelse til din Yamaha-forhandler.

KMU33581

## Krav til fjernstyring

KWM01580



**ADVARSEL**

- Hvis motoren starter i gear, kan båden bevæge sig pludseligt og uventet, hvilket kan forårsage en kollision eller smide passagerer overbord.
- Hvis motoren nogen sinde starter i gear, virker start-i-gear beskyttelsen ikke korrekt, og du bør ikke fortsætte med at bruge påhængsmotoren. Kon-

## takt din Yamaha-forhandler.

Fjernstyringsenheden skal have start-i-gear beskyttelse. Beskyttelsen gør, at motoren kun kan startes, hvis den er i frigear.

KMU25694

## Batteribetingelser

KMU25721

### Batterispecifikationer

Minimum amp til koldstart (CCA/EN):

430.0 A

Mindste nominelle ydelse (20HR/IEC):

70.0 Ah

Motoren vil ikke starte, hvis batterispændingen er for lav.

KMU36290

## Montering af batteri

Monter batteriholderen på et tørt, godt ventileret, vibrationsfrit sted i båden.

**ADVARSEL! Anbring ikke brændbare genstande, løse, tunge genstande eller metalgenstande på samme opbevaringssted som batteriet. Der kan opstå brand, eksplosion eller gnister.** [KWM01820]

KMU36300

## Flere batterier

For at tilslutte flere batterier, f.eks. ved brug af flere motorer eller et ekstra batteri, bør du kontakte din Yamaha-forhandler for udvælgelse af batteri og korrekt ledningsføring.

KMU34192

## Valg af skrue

Ud over at vælge påhængsmotor, er valg af den rigtige skrue en af de vigtigste købsbeslutninger en sejler kan foretage. Skruens type, størrelse og design har direkte indflydelse på acceleration, tophastighed, brændstofføkonomi, og selv motorens levetid. Yamaha designer og producerer skruer til alle Yamaha påhængsmotorer og til enhver anvendelse.

# Specifikationer og betingelser

Din påhængsmotor er leveret med en Yamaha skrue, der er valgt til en god præstation over en række anvendelser, men der kan være anvendelser, hvor det ville være mere egnet med en anden type skrue.

Din Yamaha-forhandler kan hjælpe dig med at vælge den rigtige skrue til dine sejlsportsbehov. Vælg en skrue, der tillader motoren at nå den midterste eller øverste halvdel af arbejdsområdet ved fuld gas med den maksimale bådlast. Generelt skal du vælge en skrue med en større stigning til en mindre arbejdsbelastning eller en skrue med mindre stigning til tungere belastning. Hvis du fragter læs, som varierer meget, skal du vælge den skrue, der lader motoren arbejde i det rigtige område for det maksimale læs, men husk at du måske skal reducere indstillingen af gashåndtaget, så det forbliver inden for det anbefalede motoromdrejningstalområde, når du fragter lettere læs.

For instruktioner om at fjerne og montere skruen, se side 81.

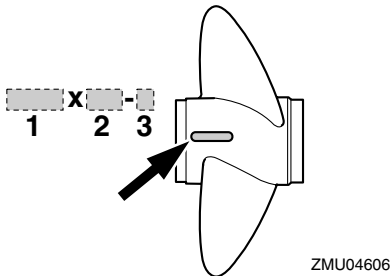

1. Skruediameter i tommer
2. Skruestigning i tommer
3. Skruetype (skruemærke)

KMU25770

## Start-i-gear beskyttelse

Yamaha påhængsmotorer eller Yamaha-godkendte fjernstyringsenheder er udstyret

med start-i-gear beskyttelse. Dette udstyr tillader kun, at motoren kan startes, når den står i frigear. Sæt altid motoren i frigear, inden den startes.

KMU37474

## Motorolie krav

Anbefalet motorolie:

4-takts motorolie med en kombination af følgende SAE og API olieklassifikationer

Maskinolietype SAE:

10W-30 eller 10W-40

Maskinolietyper API:

SE, SF, SG, SH, SJ, SL

Total motoroliemængde (oliekarrets kapacitet):

Uden oliefilter udskiftning:

1.9 L (2.01 US qt, 1.67 Imp.qt)

Hvis de anbefalede motorolietyper ikke er tilgængelige, vælges et alternativ i henhold til gennemsnitstemperaturen i Deres område, vha. den medfølgende oversigt.

SAE		API						
-4	14	32	50	68	86	104	122°F	SE SF SG SH SJ SL
-20	-10	0	10	20	30	40	50°C	
10W-30								SH SJ SL
10W-40								
5W-30								
15W-40								SH SJ SL
20W-40								
20W-50								

ZMU05190

# Specifikationer og betingelser

KMU36360

## Brændstof, betingelser

KMU36802

### Benzin

Brug benzin af god kvalitet som opfylder det mindste oktanforhold. Hvis der opstår bankninger eller knaldlyde, skal du bruge et andet benzinmærke eller super blyfrit brændstof.

Anbefalet benzin:

Almindelig blyfri benzin med et mindste oktanforhold på 90 (RON).

KCM01981

### VIGTIGT

- Brug ikke blyholdig benzin. Blyholdig benzin kan skade motoren alvorligt.
- Undgå at få vand og forurening i benzintanken. Forurenet benzin kan medføre ringere ydeevne eller beskadigelse af motoren. Brug kun ny benzin, som har været opbevaret i rene beholdere.

KMU36330

## Beskyttelsesmaling

Et rent skrog forbedrer bådens ydelse. Bådens bund bør holdes så ren for søvækst som mulig. Om muligt kan bådens bund dækkes med en bundmaling, godkendt til brug i dit område, for at forhindre tilgroning af algevækster.

Brug ikke bundmaling, der indeholder kobber eller grafit. Disse malingstyper kan øge tæringen på motoren.

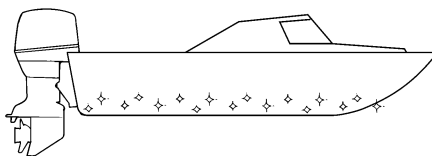

ZMU05176

KMU36341

## Regler for bortskafning af motor

Man må aldrig bortkaste (dumpe) motoren illegalt. Yamaha foreslår, at du kontakter forhandleren vedrørende kassering af motoren.

KMU36351

## Udstyr til nødsituationer

Hav altid følgende emner i båden i tilfælde af problemer med motoren.

- Et værktøjssæt med forskellige skruetrækere, tænger, svensknøgler (inkl. metriske størrelser) og målebånd.
- Vandtæt lommelygte med ekstra batterier.
- En ekstra motorafbrydersnor med clips.
- Reservedele, såsom et ekstra sæt tændrør.

Kontakt din Yamaha-forhandler vedrørende detaljer.

KMU2579M

## Komponentdiagram

### BEMÆRK:

\* Er muligvis ikke nøjagtig som vist; er muligvis heller ikke inkluderet som standardudstyr på alle modeller.

### F30B, F40F

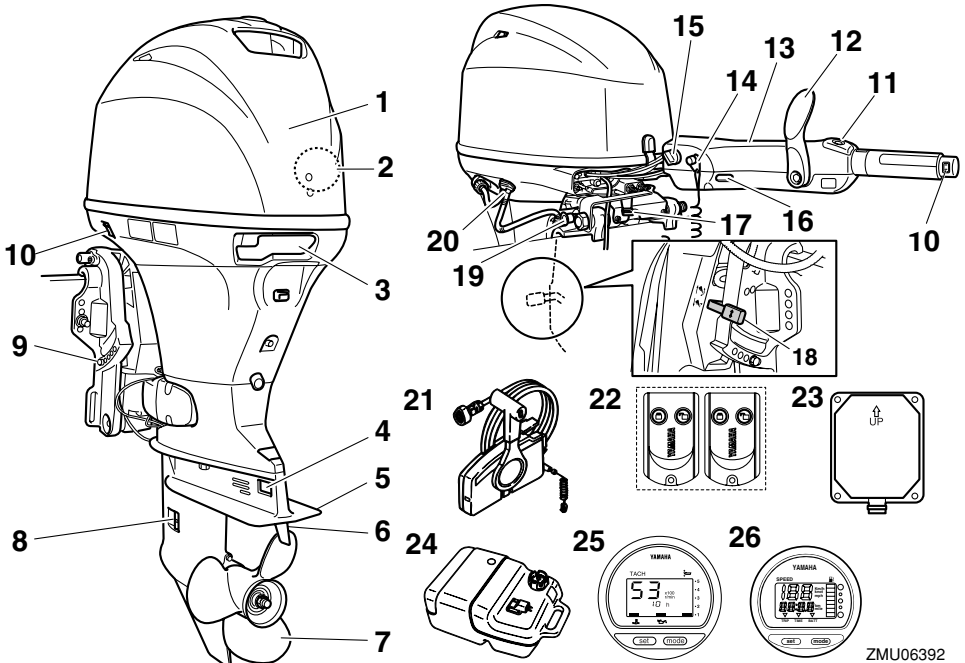

ZMU06392

- |   |   |
|---|---|
| 1. Øverste motorskærm                           | 15. Hovedkontakt*                                       |
| 2. Vandudskiller                                | 16. Advarselsindikator*                                 |
| 3. Låsehåndtag til motorhjelm                   | 17. Friktionshåndtag*                                   |
| 4. Anode  | 18. Håndtag til tiltås*                                 |
| 5. Antikavitationsplade                         | 19. Tiltholderknop                                      |
| 6. Trimanode (anode)                            | 20. Gennemskylningsudstyr                               |
| 7. Skruer                                       | 21. Kontrolboks til fjernbetjening (til sidemontering)* |
| 8. Kølevandsindtag                              | 22. Fjernstyring  |
| 9. Bespænding                                   | 23. Modtager  |
| 10. Elektrisk kontakt til trim og tilt*         | 24. Brændstoftank                                       |
| 11. Kontakt til justering af omdrejningstallet* | 25. Digital omdrejningsmåler*                           |
| 12. Placering af påhængsmotorens serienummer*   | 26. Digitalt speedometer*                               |
| 13. Rorpind*                                    |   |
| 14. Motorstopknop/Motorafbryderkontakt*         |   |

# Komponenter

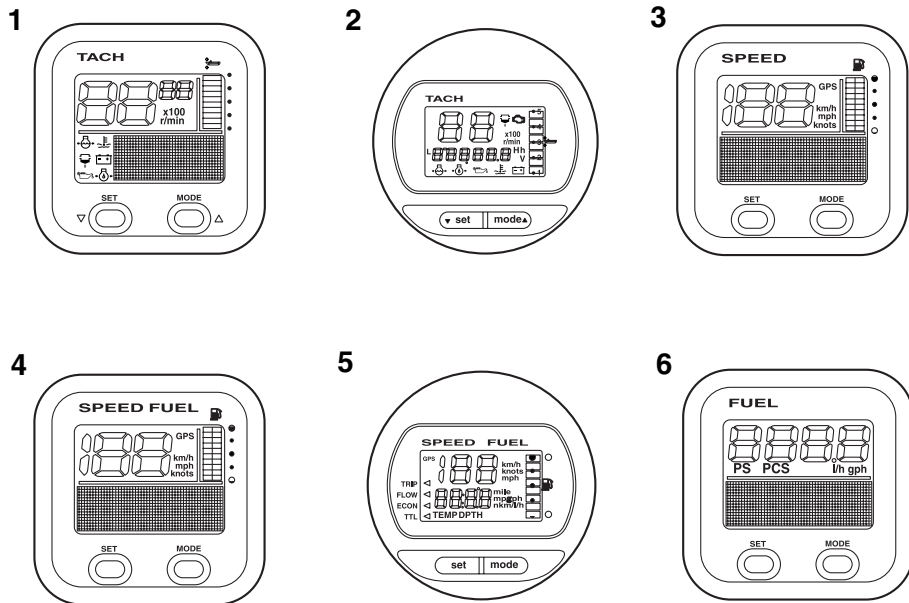

1. Omdrejningstæller (firkantet type)\*
2. Omdrejningstæller (rund type)\*
3. Speedometer (firkantet type)\*
4. Speedometer & brændstofmåler (firkantet type)\*
5. Speedometer & brændstofmåler (rund type)\*
6. Brændstofmåler (firkantet type)\*

KMU25802

## Brændstoftank

Hvis din model er udstyret med en bærbar brændstoftank, er dens funktion som følger.

KWM00020



**Brændstoftanken der følger med denne motor er kun til brændstof til motoren og må ikke anvendes som beholder til opbevaring af brændstof. Professionelle brugere skal overholde relevante licenser**

eller regulativer fra myndighederne.

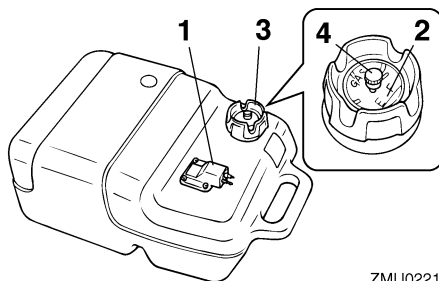

ZMU02219

1. Kobling til brændstofslange
2. Brændstofmåler
3. Brændstoftankdæksel
4. Luftskrue

KMU25830

## Kobling til brændstofslange

Denne samling bruges til at tilslutte brænd-

stofrøret.

KMU25841

## Brændstofmåler

Denne måler er placeret enten på brændstoftankens dæksel eller på bunden af kobling til brændstofslange. Den viser den omtrentlige mængde brændstof, der er tilbage i tanken.

KMU25850

## Brændstoftankdæksel

Denne hætte lukker brændstoftanken hermetisk. Når den fjernes, kan tanken fyldes med brændstof. For at fjerne hættten, skal den drejes mod uret.

KMU25860

## Luftskrue

Denne skrue er på brændstoftankens hætte. For at løsne hættten skal den drejes mod uret.

KMU38590

## Fjernstyring

Yamaha Security System aktiveres og deaktiveres med fjernstyringen. Så længe motoren er i gang, kan modtageren ikke tage imod signaler fra fjernstyringen.

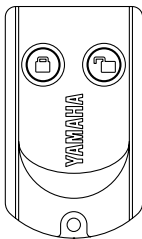

ZMU06455

Opbevar fjernstyringen på et sikkert sted, hvor der ikke er risiko for at den kan mistes.

KCM02100

## VIGTIGT

- **Fjernstyringen er ikke helt vandtæt. Hold den ikke i vandet og forsøg heller ikke at anvende den nedsænket i vand.**

Hvis fjernstyringen tabes i vandet, skal den tørres med en tør, blød klud. Kontakt derefter at den stadigvæk fungerer. Kontakt din Yamaha-forhandler, hvis fjernstyringen ikke fungerer korrekt.

- Fjernstyringen skal holdes væk fra høje temperaturer og må ikke placeres i direkte sollys.
- Undgå at tabe fjernstyringen, udsæt den ikke for stærke stød og placer ikke tunge genstande på den.
- Fjernstyringen kan rengøres ved at tørre den af med en tør, blød klud. Brug ikke rensmiddel, alkohol eller andre kemikalier.
- Forsøg ikke selv at skille fjernstyringen ad. Der er i dette tilfælde risiko for, at fjernstyringen ikke fungerer korrekt. Kontakt din Yamaha-forhandler, hvis fjernstyringens batteri skal udskiftes.
- Kontakt din Yamaha-forhandler, hvis du mister fjernstyringen. Det er en god regel at altid have 2 fjernstyringer til rådighed. Kontakt din Yamaha-forhandler, hvis du har mistet begge fjernstyringer.

## BEMÆRK:

- Med tanke på at fjernstyringen er programmeret til kun at genkende den interne kode, som sendes fra denne fjernstyring, er det også kun muligt at ændre tyveribeskyttelsessystemets indstillinger fra denne fjernstyring. Kontakt din Yamaha-forhandler, hvis fjernstyringen ikke fungerer korrekt.
- Battericellen skal normalt set byttes efter 1 år, og derefter hvert andet år.
- Fjernstyringens batterier skal bortskaffes i overensstemmelse med lokale affaldsforordninger.

# Komponenter

- Man kan registrere op til 5 forskellige fjernstyringer i Yamaha Security System. Kontakt din Yamaha-forhandler vedrørende detaljer.

KMU38600

## Modtager

Modtageren styrer motorens ECM (Electronic Control Module) for at forhindre start af motoren. For installation af modtageren skal du rette henvendelse til din Yamaha-forhandler.

KMU38610

## Yamaha Security System aktiveret og deaktiveret stilling

Yamaha Security System-indstillingerne kan vælges med et kort tryk på aktiverings- eller deaktiveringsknappen på fjernstyringen.

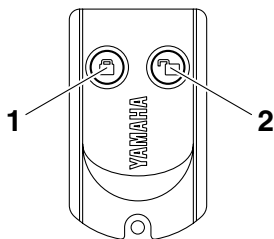

ZMU06456

- Aktiveringsknap
- Deaktiveringsknap

## AKTIVER

Ved et kort tryk på fjernstyringens aktiveringsknap, høres der et enkelt bip.. Dette indikerer at tyveribeskyttelsen er blevet aktiveret, og motoren kan ikke startes. Tyveribeskyttelsen kan kun aktiveres når hovedkontakten er i "OFF" (slukket) stilling. Motoren kan tørnes, men den kan ikke startes så længe Yamaha Security System er aktivt.

## DEAKTIVER

Ved et kort tryk på fjernstyringens deaktiveringsknap, høres der to korte bips. Dette in-

dikerer at tyveribeskyttelsen er blevet deaktiveret, og motoren kan startes.

Yamaha Security System-stilling	Antal bips	Hovedkontakt	Motoren kan startes
Aktiver	1 bip	"OFF"	NEJ
Deaktiver	2 bips	"OFF"/ "ON"	JÅ

KMU26181

## Fjernstyringsboks

Fjernstyringshåndtaget aktiverer både skifteen og gashåndtaget. De elektriske kontakter er monteret på fjernbetjeningsboksen.

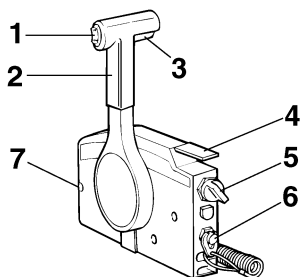

ZMU01723

- Elektrisk kontakt til trim og tilt
- Fjernstyringshåndtag
- Udløser af lås til frigear
- Tomgangshåndtag
- Hovedkontakt
- Motoraufbryderkontakt
- Friktionsindstilling af gashåndtag

KMU26190

## Fjernstyringshåndtag

Ved at flytte håndtaget fremad fra frigear positionen sættes gearet i fremadgående gear. Bakgearet indkobles ved at trække håndtaget tilbage fra frigear. Motoren vil fortsætte med at køre i tomgang, indtil håndtaget er flyttet ca. 35° (en pal kan mærkes). Ved at bevæge håndtaget yderligere åbnes der for



gashåndtaget, og motoren begynder at accelerere.

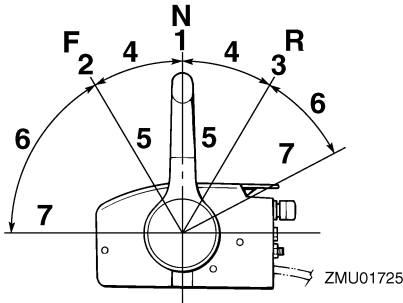

1. Frigear "N"
2. Fremad "F"
3. Baglæns "R"
4. Skift
5. Helt lukket
6. Gashåndtag
7. Helt åben

KMU26201

## Udløser af lås til frigear

For at skifte fra frigear, skal man først trække op i udløseren af lås til frigear.

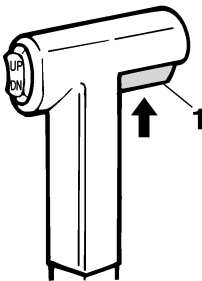

ZMU01727

1. Udløser af lås til frigear

KMU26211

## Tomgangshåndtag

For at åbne for gashåndtaget uden at skifte til enten fremad eller bak, skal man sætte fjernstyringshåndtaget i stillingen neutral (frigear) og løfte tomgangshåndtaget.

## BEMÆRK:

Tomgangshåndtaget virker kun når fjernstyringshåndtaget er i frigear. Fjernstyringshåndtaget virker kun når tomgangshåndtaget er i lukket position.

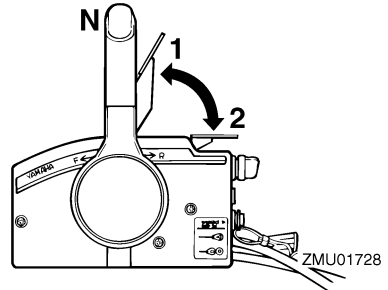

1. Helt åben
2. Helt lukket

KMU25911

## Rorpind

For ændring af retning skal rorpinden flyttes til venstre eller højre efter behov.

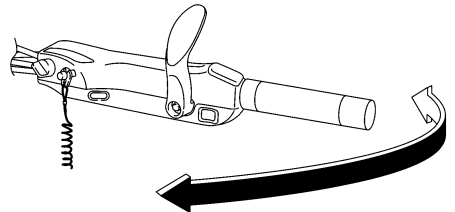

ZMU05203

KMU25922

## Håndtag til gearskift

Når du trækker håndtaget til gearskift mod dig selv, sætter du motoren i fremadgående gear, så båden sejler fremad. Når du skubber håndtaget væk fra dig selv, sætter du motoren i bakgear, så båden sejler agter.

# Komponenter

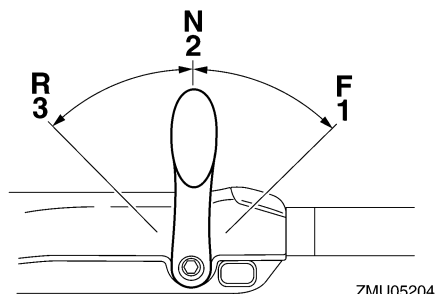

ZMU05204

1. Fremad "F"
2. Frigear "N"
3. Baglæns "R"

KMU25941

## Grebet til gashåndtag

Grebet til gashåndtaget er på rorpinden. Drej grebet mod uret for at forøge hastigheden og med uret for at sænke hastigheden.

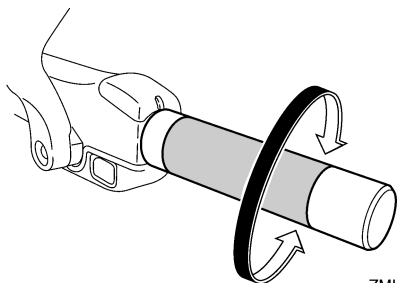

ZMU05205

KMU25961

## Speederindikator

Økonomimåleren på speederindikator viser den relative mængde brændstof der er brugt til hver gashåndtagsstilling. Vælg den indstilling, som giver den bedste ydelse og brændstoføkonomi til den ønskede drift.

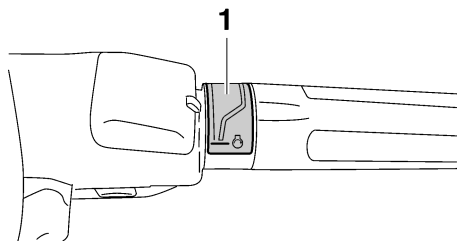

ZMU05206

1. Speederindikator

KMU25976

## Friktionsindstilling af gashåndtag

En friktionsanordning yder justerbar modstand til at flytte gashåndtaget eller fjernstyringshåndtaget, og kan indstilles i henhold til førerens præference.

For at øge modstanden skal friktionsskruen drejes i urets retning. For at formindske modstanden skal friktionsskruen drejes mod urets retning. **ADVARSEL! Spænd ikke friktionsskruen for meget. Hvis der er for stor modstand, kan det blive besværligt at bevæge fjernstyringens håndtag eller gashåndtaget, hvilket kan føre til uheld.**

[KWM00032]

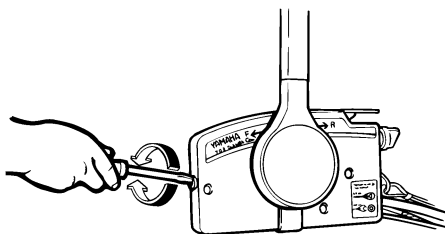

ZMU01714

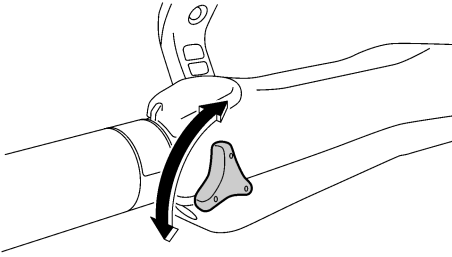

ZMU05207

Når en konstant hastighed ønskes, spændes justerskruen for at beholde den ønskede stilling på gashåndtaget.

KMU25994

## Motorafbryderreb og clips

Clipsen skal sidde på afbryderkontakten for motoren, for at motoren kan køre. Snoren skal være fastgjort til et sikkert sted på førerens tøj, arm eller ben. Hvis føreren skulle falde overbord eller forlade stævnen, vil snoren hive clipsen af og stoppe motoren. Dette forhindrer, at båden sejler bort med motoren i gang. **ADVARSEL! Fastgør motorafbryderrebet på et sikkert sted på dit tøj, din arm eller dit ben under drift. Fastgør ikke rebet på tøj, som kan rives løs. Anbring ikke rebet, hvor det kan blive viklet ind i noget, der forhindrer det i at fungere. Undgå ved et uheld at trække i rebet under normal drift. Tab af motorkraft betyder i de fleste tilfælde også tab af det meste af styreevnen. Uden motorkraft vil båden hurtigt nedsætte farten. Dette kan medføre at personer og genstande kan blive kastet fremad i båden.** [KWM00122]

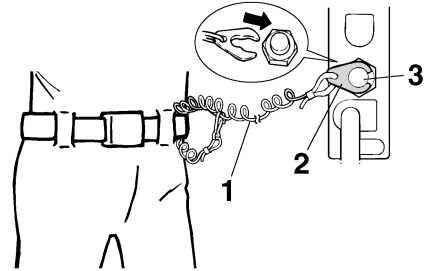

ZMU01716

1. Snor
2. Clips
3. Motorafbryderkontakt

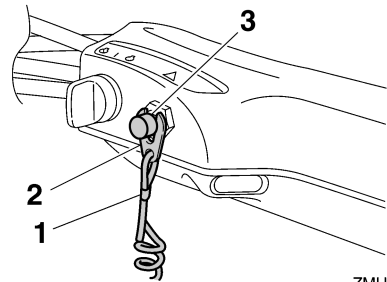

ZMU05208

1. Snor
2. Clips
3. Motorafbryderkontakt

KMU26001

## Stopknap

For at åbne tændingskredslobet og stoppe motoren skal du trykke på denne knap.

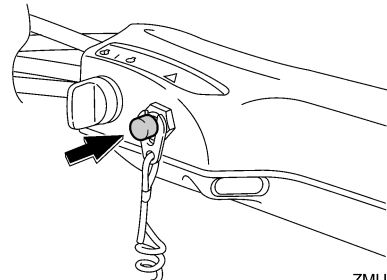

ZMU05209

# Komponenter

KMU26091

## Hovedkontakt

Hovedkontakten styrer tændingssystemet; betjeningen beskrives nedenfor.

### ● "OFF" (slukket)

Når hovedkontakten er i "OFF" (slukket) position, er de elektriske kredsløb afbrudt, og nøglen kan fjernes.

### ● "ON" (tændt)

Når hovedkontakten er i "ON" (tændt) position, er de elektriske kredsløb tilsluttet, og nøglen kan ikke fjernes.

### ● "START" (start)

Når hovedkontakten er i "START" (start) position, drejer startmotoren for at starte motoren. Når nøglen løsnes, går den automatisk tilbage til "ON" (tændt) position.

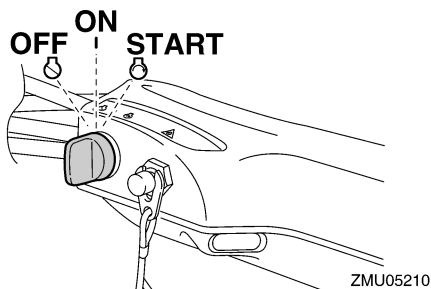
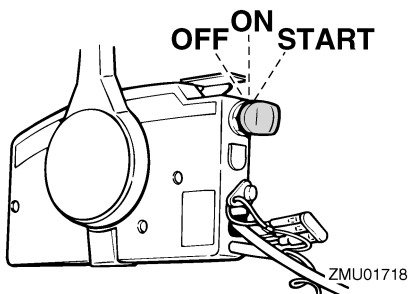

KMU31432

## Justering af styringsfriktion

En friktionsanordning giver justerbar modstand til styremekanismen, og kan indstilles

efter førerens præference. Der er et justeringshåndtag på bunden af soklen til rorpinde.

Drej håndtaget mod bagbord "A" for at øge modstanden.

Drej håndtaget mod styrbord "B" for at formindske modstanden.

KWM00040

## ⚠ ADVARSEL

**Spænd ikke friktionskruen for meget. Hvis der er for stor modstand kan den være vanskelig at styre, hvilket kan føre til uheld.**

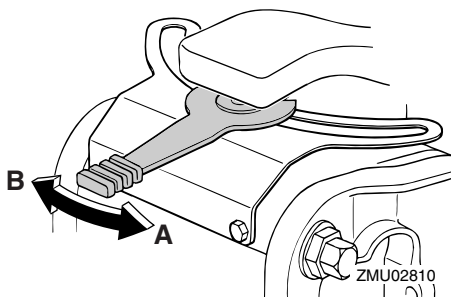

Kontroller at møtrikken er spændt til korrekt spændingsmoment, hvis modstanden ikke øger når håndtaget drejes mod bagbord "A".

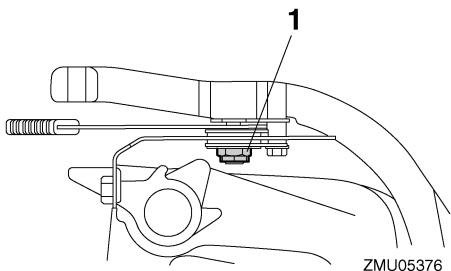

1. Møtrik

Møtrikkens spændingsmoment:  
4.0 Nm (0.4 kgf-m, 3.0 ft-lb)

## BEMÆRK:

- Styrebevægelsen er blokeret, når justeringshåndtaget er indstillet på "A" stilling.
- Kontroller at rorpinden kan bevæges uden besvær når håndtaget drejes mod bagbord "B".
- Påfør ikke smøremidler, som f.eks. smørefedt, på stilleskruens friktionsområde for styringen.

KMU26143

## Elektriske kontakt til trim og tilt på fjernbetjening eller rorpid

Det elektriske trim- og tiltsystem justerer påhængsmotorens vinkel i forhold til hækbjælken. Hvis du trykker på kontakten "UP" (op) trimmes påhængsmotoren op, og derefter vipper den op. Når du trykker på kontakten "DN" (ned) vippes påhængsmotoren ned og den trimmes ned. Når kontakten slippes, vil påhængsmotoren stoppe i den nuværende stilling.

For instruktioner i at bruge den elektriske kontakt til trim og tilt, se siderne 57 og 59.

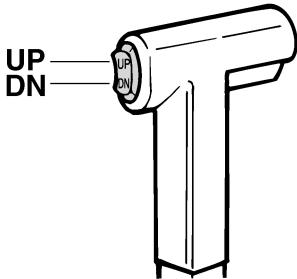

ZMU01720

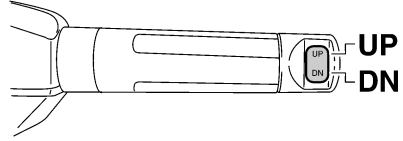

ZMU05211

KMU26153

## Elektrisk kontakt til trim og tilt på motorhjelmens bund

Den elektriske trim- og tiltkontakt findes på siden af nederste motorskærm. Hvis du trykker på kontakten "UP" (op) trimmes påhængsmotoren op, og derefter vipper den op. Når du trykker på kontakten "DN" (ned) vippes påhængsmotoren ned og den trimmes ned. Når kontakten slippes, vil påhængsmotoren stoppe i den nuværende stilling.

For instruktioner i at bruge den elektriske kontakt til trim og tilt, se side 59.

KWMO1030

## ⚠ ADVARSEL

Anvend kun den elektriske trim- og tiltkontakt på nederste motorskærm, når båden ligger helt stille og motoren er standset. Forsøg på at anvende denne kontakt, medens båden er i bevægelse, kan øge faren for at falde overbord. Det kan også distrahere føreren, og øge risikoen for kollision med en anden båd eller forhindring.

# Komponenter

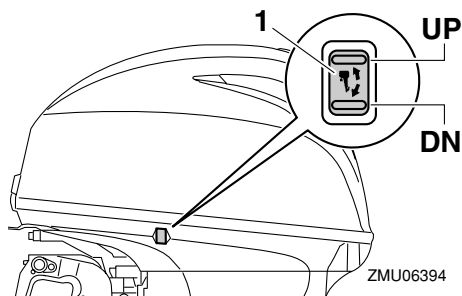

1. Elektrisk kontakt til trim og tilt

KMU30900

## Kontakter til justering af omdrejningstallet

Den lave hastighed kan justeres når påhængsmotoren arbejder med et lavt omdrejningstal. Tryk på "UP" for at øge den lave hastighed og tryk på "DN" for at nedsætte den lave hastighed.

### BEMÆRK:

- Den lave hastighed ændres med ca. 50 omdr./min. hver gang der trykkes på en af kontakterne.
- Hvis den lave hastighed er blevet justeret, så vender motoren tilbage til normal, lav hastighed når der slukkes for den eller hvis motorens omdrejningstal overskrider ca. 3000 omdr./min.
- For instruktioner i at bruge kontakterne til justering af omdrejningstallet, se side 55.

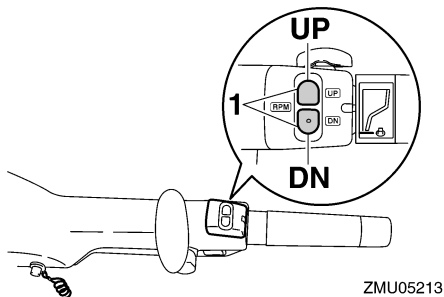

1. Kontakt til justering af omdrejningstallet

KMU26244

## Trimanode

KWM00840



**En forkert indstillet trimanode kan gøre det svært at styre. Foretag altid en prøve-sejladss når trimanoden er blevet monteret eller udskiftet for at sikre, at styringen er korrekt. Husk at spænde bolten efter indstillingen af trimanoden.**

Trimanoden bør justeres, så styringsbetjeningen kan drejes til enten højre eller venstre ved at brug af samme styrke.

Hvis båden har tendens til at slække til venstre (bagbords side), skal trimanodens bagende drejes til bagbords side "A" i figuren. Hvis båden har tendens til at slække til højre (styrbords side), skal trimanodens ende drejes til styrbords side "B" i figuren.

KCM00840

### VIGTIGT

**Trimanoden virker også som anode for at beskytte motoren fra elektrokemisk tæring. Mal aldrig trimanoden, da den erved bliver uvirksom som anode.**

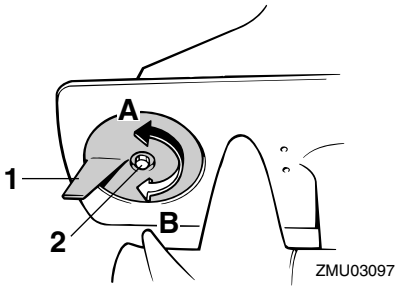

1. Trimanode
2. Bolt

Bolt-tilspændingsmoment:  
18.0 Nm (1.8 kgf-m, 13 ft-lb)

KMU26312

## Mekanisme til tiltlås

Mekanismen til tiltlås bruges til at forhindre påhængsmotoren i at blive løftet op af vandet i baggear.

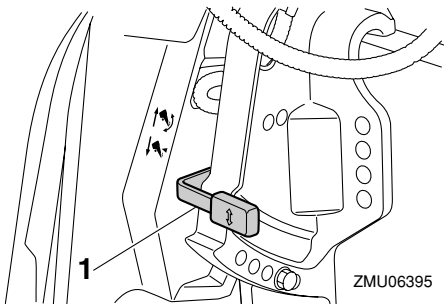

1. Håndtag til tiltlås

For at låse den skal håndtaget til tiltlås sættes i "Lås" (lås) stilling. For at løsne den skal håndtaget til tiltlås skubbes i "Løsne" (løsne) stilling.

KMU26321

## Tiltholderknop

For at holde påhængsmotoren i vipet op stilling, skal du skubbe tiltholderknoppen un-

der drejebøjlen.

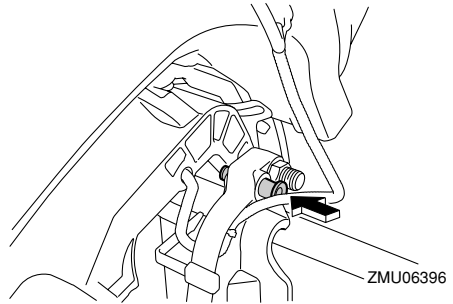

KCM00660

## VIGTIGT

Anvend ikke tilt støttehåndtaget eller -knoppen ved transport af båden. Påhængsmotoren kan ryste løs fra tilt holderen og falde ned. Hvis motoren ikke kan transporteres i normal stilling, så anvend et ekstra støtteudstyr, der kan sikre den i vipet stilling.

KMU26373

## Låsehåndtag til motorhjelme (drejetype)

For at fjerne øverste motorhjelme, skal låsehåndtaget(ne) til motorhjelmene drejes og hjelmen løftes af. Når hjelmen monteres, skal man checke for at være sikker på, at den passer rigtigt ind i gummiforseglingen. Lås derefter hjelmen igen ved at sætte håndtagene til motorhjelmene tilbage til låsestillingen.

# Komponenter

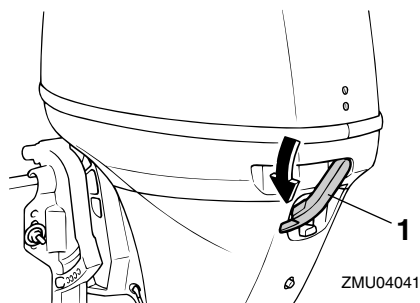

1. Låsehåndtag til motorhjelm

KMU26460

## Gennemskylningsudstyr

Dette apparat kan bruges til at rengøre motorens kølevandsgange ved hjælp af en haveslange og postevand.

### BEMÆRK:

For detaljer om brug, se side 70.

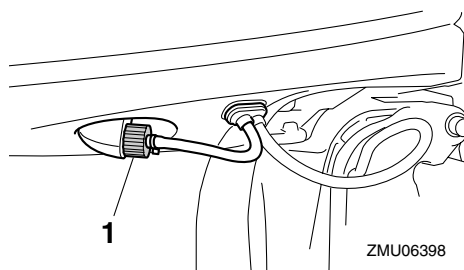

1. Gennemskylningsudstyr

KMU35561

## Brændstoffilter/Vandudskiller

Denne motor har et kombineret brændstoffilter/vandudskiller og et tilknyttet alarmsystem. Hvis vand udskilt fra brændstoffet overstiger en specifik mængde, vil alarmeren på multifunktions omdrejningstælleren 6Y8 blive aktiveret.

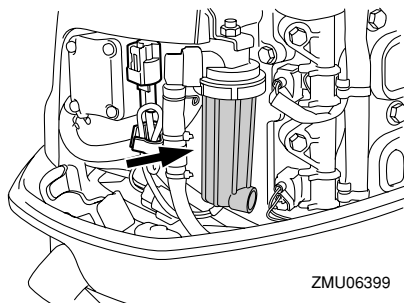

## Aktivering af alarmeren

- Vandudskillerens advarselslampe på multifunktions omdrejningstælleren 6Y8 begynder at blinke.
- Brummeren lyder med mellemrum, kun når gearret er i frigeare.
- Hvis alarmeren aktiveres, så stop motoren og kontakt omgående en Yamaha-forhandler.

KMU26303

## Advarselsindikator

Indikatoren tændes, hvis motoren udvikler en situation, hvor der er grund til bekymring. For detaljer om hvordan advarselsindikatoren aflæses, se side 39.

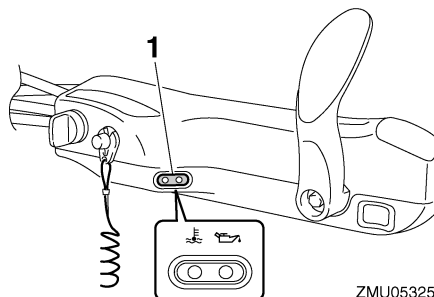

1. Advarselsindikator



KMU36014

## Indikatorer

KMU36024

### Advarselslampe for lavt olietryk

Hvis olietrykket bliver for lavt, vil denne indikator lyse. For yderligere information, se side 39.

KCM00022

#### VIGTIGT

- **Kør ikke videre med motoren, hvis advarselslampen for lavt olietryk er tændt, og motorolieniveauet falder. Motoren vil blive alvorligt beskadiget.**
- **Advarselslampen for olietryk fortæller intet om niveauet af motorolie. Anvend oliepinde til kontrol af den tilbageværende oliemængde. For yderligere information, se side 45.**

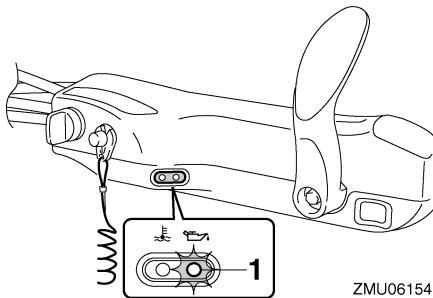

ZMU06154

1. Indikator for lavt olietryk

KMU36033

### Advarselslampe for overophedning

Hvis motortemperaturen bliver for høj, vil denne indikator lyse. For yderligere information til at læse indikatoren, se side 39.

KCM00052

#### VIGTIGT

**Kør ikke videre med motoren, hvis indikatoren for overophedning er tændt. Motoren vil blive alvorligt beskadiget.**

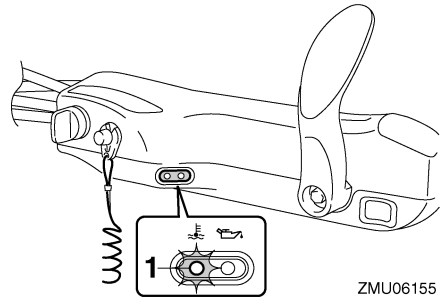

ZMU06155

1. Indikator for overophedning

KMU26493

## Digital omdrejningsmåler

Omdrejningstælleren viser omdrejningstallet og har følgende funktioner.

Alle displayets segmenter vil lyse et øjeblik, efter hovedkontakten er tændt, og vil derefter gå tilbage til normal.

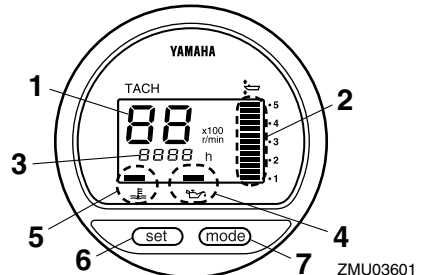

ZMU03601

1. Omdrejningstæller
2. Trimmåler
3. Timetæller
4. Indikator for lavt olietryk
5. Indikator for overophedning
6. Indstillingsknap
7. Funktionsknap

## BEMÆRK:

Vanudskilleren og advarselslampen for motorfejl fungerer kun, hvis motoren er udrustet med de tilhørende funktioner.

# Instrumenter og visere

KMU36050

## Omdrejningstæller

Omdrejningstælleren viser motorens fart i omdrejninger pr. minut (omdr./min.). Hvis omdrejningstælleren f. eks. viser "22" så er maskinens hastighed 2200 omdr./min.

KMU26621

## Trimmåler

Dette instrument viser trimvinklen på din påhængsmotor.

- Husk på den trimvinkel, der passer bedst til din båd under forskellige forhold. Indstil trimvinklen til den ønskede vinkel med den elektriske trim- og tiltkontakt.
- Hvis trimvinklen på din motor overgår trimbetjeningsområdet, vil det øverste segment på trimmålerdisplayet blinke.

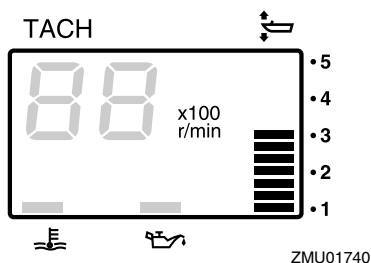

KMU26651

## Timetæller

Dette instrument viser det antal timer, som motoren har kørt. Det kan indstilles til at vise det totale antal timer eller antallet af timer for den aktuelle tur. Displayet kan også tændes og slukkes.

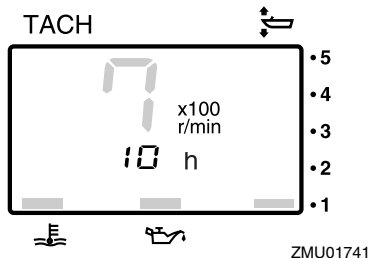

Du kan ændre format i displayet ved at trykke på "mode" (funktions-) knappen. Displayet kan vise det totale antal timer eller timer pr. tur eller være slukket.

For at nulstille tripmåleren, skal der trykkes samtidigt på "set" (indstillings-) og "mode" (funktions-) knapperne i mere end 1 sekund, mens triptimerne vises. Dette nulstiller triptælleren til 0 (nul).

Det totale antal timer, som motoren har kørt, kan ikke nulstilles.

KMU26524

## Advarselslampe for lavt olietryk

Hvis olietrykket bliver for lavt, vil advarselslampen begynde at blinke. For yderligere information, se side 39.

KCM00022

### VIGTIGT

- **Kør ikke videre med motoren, hvis advarselslampen for lavt olietryk er tændt, og motorolieniveauet falder. Motoren vil blive alvorligt beskadiget.**
- **Advarselslampen for olietryk fortæller intet om niveauet af motorolie. Anvend oliepinde til kontrol af den tilbageværende oliemængde. For yderligere information, se side 45.**

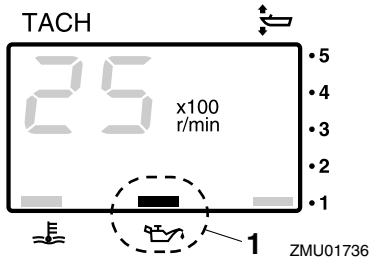

1. Indikator for lavt olietryk

KMU26583

## Advarselslampe ved overophedning

Hvis motorens temperatur bliver for høj, vil advarselslampen begynde at blinke. For yderligere information i at læse indikatoren, se side 39.

KCM00052

### VIGTIGT

**Kør ikke videre med motoren, hvis indikatoren for overophedning er tændt. Motoren vil blive alvorligt beskadiget.**

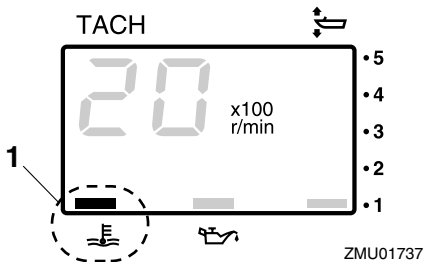

1. Indikator for overophedning

KMU26602

## Digitalt speedometer

Dette instrument viser bådens hastighed og andre informationer.

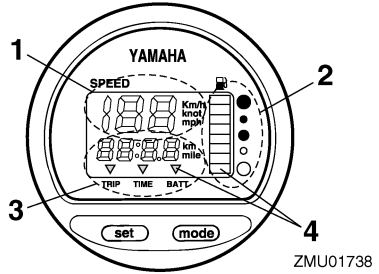

1. Speedometer
2. Brændstofmåler
3. Tripmåler/ur/voltmeter
4. Advarselsindikator(er)

Alle displayets segmenter vil lyse et øjeblik, efter hovedkontakten er tændt, og vil derefter gå tilbage til normal.

KMU36061

## Speedometer

Speedometeret kan vise km/t, mph eller knob, afhængigt af brugerens ønske. Vælg de ønskede måleenheder ved at indstille vælgerkontakten bag på måleren. Se indstillingerne på illustrationen.

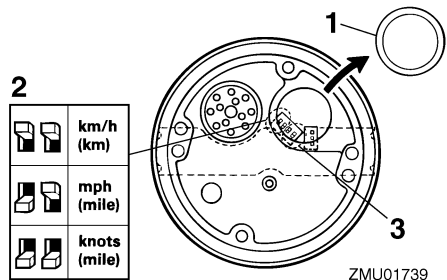

1. Hætte
2. Omskifterkontakt (for hastighedsenhed)
3. Omskifterkontakt (for brændstofsender)

KMU26712

## Brændstofmåler

Otte segmenter angiver brændstofniveaue.

# Instrumenter og visere

Når alle segmenterne kan ses, er brændstoff-tanken fuld.

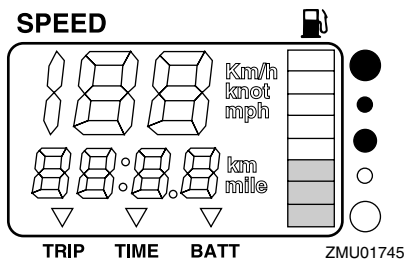

Aflæsning af brændstofstanden kan være påvirket af sensorens stilling i brændstoftanken, og bådens stilling på vandet. Betjening med bov-op trim eller fortsat drejning kan give forkerte aflæsninger.

Lad være med at indstille omskifterkontakten til brændstofsensoren. Forkert indstilling af omskifterkontakten på instrumentet vil give en falsk aflæsning. Ret henvendelse til din Yamaha-forhandler om korrekt indstilling af omskifterkontakten. **VIGTIGT: At køre tør for brændstof kan skade motoren.** [KCM01770]

KMU36071

## Tripmåler/ur/voltmeter

Dette display viser enten tripmåler, uret eller voltmeter.

Du kan ændre visning i displayet ved at trykke på "mode" (funktions-) knappen gentagne gange, indtil indikatoren på forsiden af instrumentet peger på "TRIP" (tripmåler), "TIME" (ur) eller "BATT" (voltmeter).

KMU26691

## Tripmåler

Dette instrument viser den afstand, som båden har sejlet, siden måleren sidst blev nulstillet.

Afstanden vises i kilometer eller miles afhængigt af den valgte måleenhed for speedometeret.

For at nulstille tripmåleren, skal der trykkes

på "set" (indstillings-) og "mode" (funktions-) knapperne på samme tid.

Distancen opbevares i hukommelsen, som beskyttes med strøm fra batteriet. De lagrede data går tabt, hvis batteriet afmonteres.

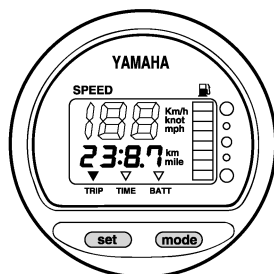

KMU26701

## Ur

Indstille uret:

1. Vær sikker på at måleinstrumentet er i "TIME" (tids-) funktion.
2. Tryk på "set" (indstillings-) knappen; timestisplayet vil begynde at blinke.
3. Tryk på "mode" (funktions-) knappen indtil den ønskede time vises.
4. Tryk på "set" (indstillings-) knappen igen, minutdisplayet vil begynde at blinke.
5. Tryk på "mode" (funktions-) knappen indtil det ønskede minut vises.
6. Tryk på "set" (indstillings-) knappen igen for at starte uret.

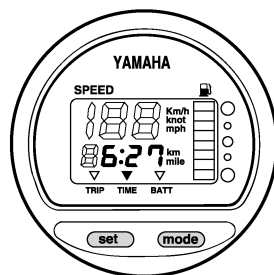

# Instrumenter og visere

Uret kører på strøm fra batteriet. Hvis batteriet frakobles, stopper uret. Indstil uret igen efter tilslutning af batteriet.

KMU36080

## Voltmeter

Voltmeteret viser batterispændingen i volt (V).

KMU26721

## Brændstofadvarselampe

Hvis brændstofniveauet falder til ét segment, vil advarselsegmentet for brændstofniveauet begynde at blinke.

Kør ikke videre med motoren med fuld gas, hvis noget af advarseludstyret er aktiveret. Sejl tilbage til havnen for lav motorhastighed.

**VIGTIGT: At køre tør for brændstof kan skade motoren.** [KCM01770]

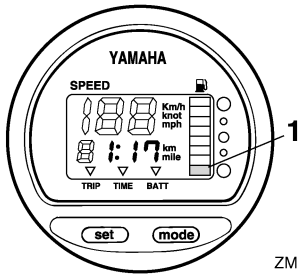

ZMU01746

1. Brændstofniveau-advarselsegment

KMU26732

## Advarsel lampe for lav batterispænding

Hvis batterispændingen falder, vil displayet automatisk tænde og begynde at blinke.

Sejl hurtigt tilbage til havnen, hvis noget af advarseludstyret er aktiveret. For opladning af batteriet skal du rette henvendelse til din Yamaha-forhandler.

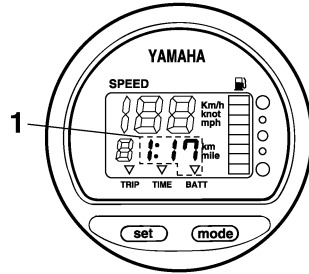

ZMU01747

1. Indikator for lavt batteri

KMU31653

## 6Y8 Multifunktionsmålere

Multifunktionsmålerne har 6 forskellige målere: omdrejningstæller (firkantet eller rund), speedometer (firkantet), hastigheds- & brændstofmålerenhed (firkantet eller rund) og en brændstofmåler (firkantet). Indikatorsystemet i de runde og firkantede målere er ikke helt ens. Kontroller din målers model og type omhyggeligt. Denne vejledning beskriver primært advarsel lamperne. Se den vedlagte betjeningsvejledning for yderligere detaljer vedrørende indstilling og ændring af målerne.

KMU36184

## 6Y8

## Multifunktionsomdrejningstællere

Omdrejningstælleren viser motoromdrejninger per minut. Den kan vise en trimmåler, justere trolling-hastighed, vise kølevands-/motortemperaturen, batterispændingen, totalt antal timer/triptællerens timer, olietryk, vanddetekteringsadvarsler, motordefektadvarsler og informere om periodisk vedligeholdelse. Hvis motoren har en kølevandstrykføler, kan tælleren også vise kølevandstrykket. Det er dog også muligt, hvis motoren ikke har nogen

# Instrumenter og visere

kølevandstrykføler, at vise kølevandstrykket ved at tilslutte en ekstern sensor (sælges separat) til tælleren. For installation af ekstra følere skal du rette henvendelse til din Yamaha-forhandler. Omdrejningstælleren findes med rund eller firkantet udformning. Kontroller hvilken type af omdrejningstæller du har.

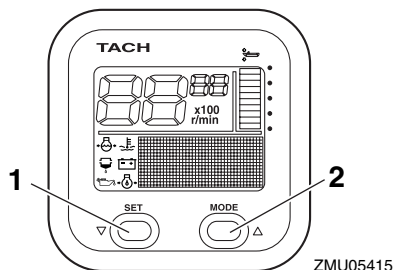

ZMU05415

1. Indstillingsknap
2. Funktionsknap

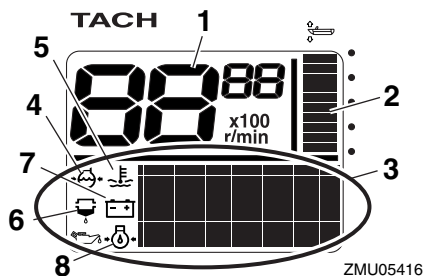

ZMU05416

1. Omdrejningstæller
2. Trimmåler
3. Multifunktionsdisplay
4. Kølevandstryk
5. Kølevands-/motortemperatur
6. Vanddetekteringsadvarselsindikator
7. Batterispænding
8. Olieniveau (4-slagsmodeller)

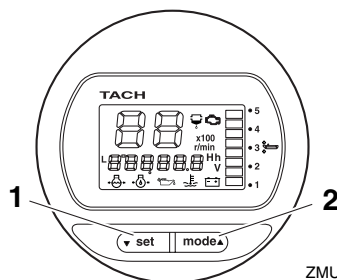

ZMU05417

1. Indstillingsknap
2. Funktionsknap

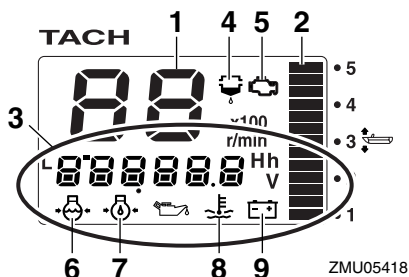

ZMU05418

1. Omdrejningstæller
2. Trimmåler
3. Multifunktionsdisplay
4. Vanddetekteringsadvarselsindikator
5. Motorproblemadvarsel/vedligeholdelsesindikator
6. Kølevandstryk
7. Olieniveau (4-slagsmodeller)
8. Kølevands-/motortemperatur
9. Batterispænding

KMU36190

## Check ved opstart

Placer fjernstyringshåndtaget/gearhåndtaget i frigeare, og drej hovedkontakten til "ON" (tændt). Efter at der er tændt for alle displayer og timetælleren viser totalt antal timer, vil måleren skifte til normalfunktion. Hvis brummen lyder, og vandudskille-

rens advarselampe blinker, bør du øjeblikkeligt kontakte din Yamaha-forhandler.

## BEMÆRK:

Du kan slukke for brummeren ved at trykke på "set" (indstillings-) eller "mode" (funktions-) knappen.

KMU38620

## Yamaha Security System-information

Drej hovedkontakten til "ON" (tændt) stilling. Displayet vil dermed vise den valgte Yamaha Security System-stilling (Aktiveret/Deaktiveret).

## Deaktiveringsstilling

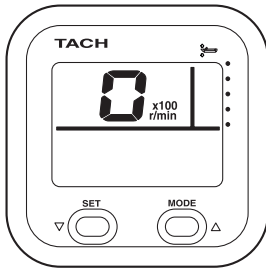

ZMU06457

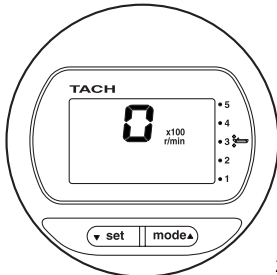

ZMU06458

## Aktiveringsstilling

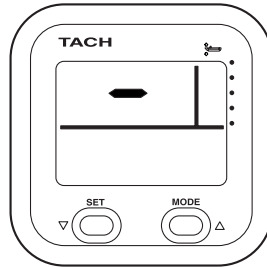

ZMU06459

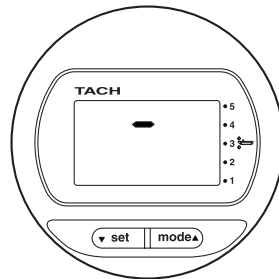

ZMU06460

KMU37690

## Justering af den lave hastighed

Du kan justere den lave hastighed tilfældigt ved at øge eller mindske den med ca. 50 om-dr./min. Ved den lave hastighedstilstand skifter displayet til det normale display, når omdrejningstallet øges (inden for 3000 om-dr./min.) ved hjælp af gashåndtaget. Når gashåndtaget lukkes, vender displayet tilbage til visning af den lave hastighedstilstand. Se den vedlagte betjeningsvejledning for yderligere detaljer.

# Instrumenter og visere

TACH

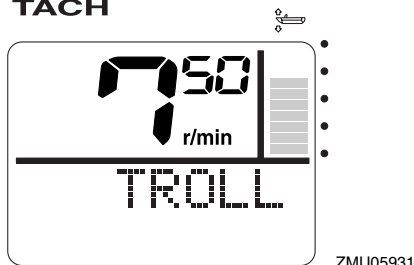

TACH

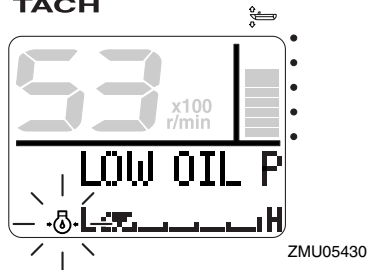

TACH

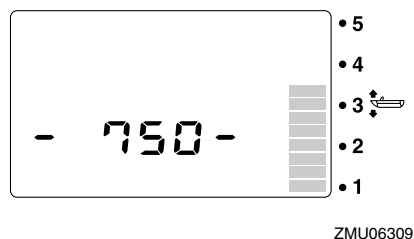

TACH

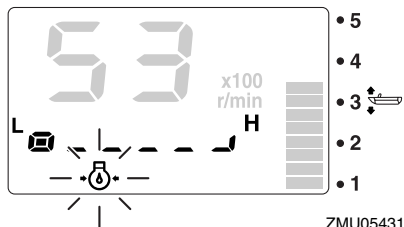

## BEMÆRK:

- Sejlads ved lav hastighed påvirkes af strømforhold og andre driftsbetingelser og kan variere fra den reelle motorhastighed.
- Motorens standardtomgangshastighed genindstilles automatisk, når displayet skiftes til normalt display. Motorens standardtomgangshastighed genindstilles også automatisk, når motoren slukkes, eller når motorhastigheden overstiger 3000 omdr./min.
- Ved opvarmning af en kold motor kan den lave hastighed ikke mindses til under den specificerede tomgangshastighed.

KMU36210

## Advarsel om lavt olietryk

Hvis olietrykket i motoren falder til for lavt et niveau, vil advarselslampen for olietryk begynde at blinke, og motorhastigheden vil automatisk reduceres til omkring 3000 omdr./min.

Stop motoren øjeblikkeligt, hvis brummen lyder og advarselslampen for olietryk blinker. Efterse motoroliekvantiteten og påfyld olie om nødvendigt. Hvis advarselssystemet aktiveres selvom motoroliekvantiteten er korrekt, så ret henvendelse til din Yamaha-forhandler.

KCM01601

## VIGTIGT

**Kør ikke videre med motoren, hvis advarselssystemet for lavt olietryk aktiveres. Motoren vil blive alvorligt beskadiget.**

KMU36140

## Advarsel om overophedning

Hvis motorens temperatur bliver for høj under sejlads, vil indikatoren for overophedning begynde at blinke. Motorens hastighed vil automatisk blive sænket til ca. 3000 omdr./min.



# Instrumenter og visere

andet vand aftappes fra brændstoffilteret. Sejl hurtigt tilbage til havnen og ret omgående henvendelse til din Yamaha-forhandler.

## TACH

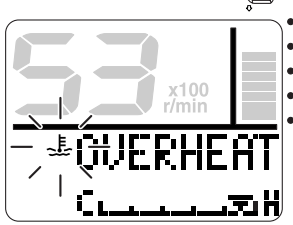

ZMU05421

## TACH

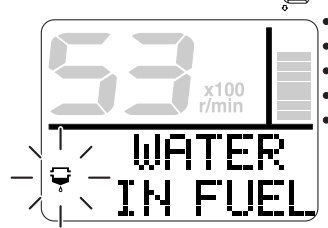

ZMU05423

## TACH

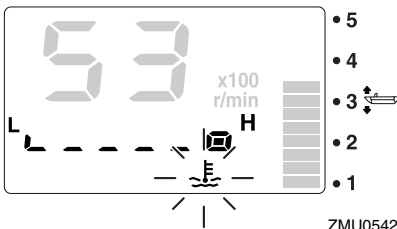

ZMU05422

## TACH

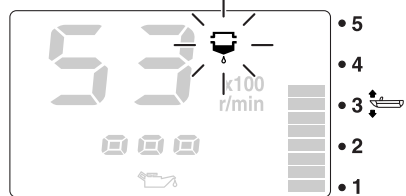

ZMU05424

Stop motoren øjeblikkeligt, hvis brummeren lyder og udstyret for overophedning er aktiveret. Undersøg om kølevandsindtaget er tilstoppet.

KCM01592

### VIGTIGT

- Kør ikke videre med motoren, hvis indikatoren for overophedning blinker. Motoren vil blive alvorligt beskadiget.
- Kør ikke videre med motoren, hvis noget af advarselsudstyret er aktiveret. Ret henvendelse til din Yamaha-forhandler, hvis problemet ikke kan findes og rettes.

KMU36150

### Indikator for vandudskiller

Denne indikator vil blinke under sejlads, når der er for meget vand i vandudskilleren (brændstoffilteret). Stop i så fald motoren øjeblikkeligt og læs instruktionerne på side 90 i denne håndbog, som beskriver hvordan

KCM00910

### VIGTIGT

**Benzin blandet med vand kan forårsage skade på motoren.**

KMU36160

### Advarsel om motorproblemer

Denne indikator vil blinke under sejlads, hvis der er funktionsfejl ved motoren. Sejl hurtigt tilbage til havnen og ret omgående henvendelse til din Yamaha-forhandler.

TACH

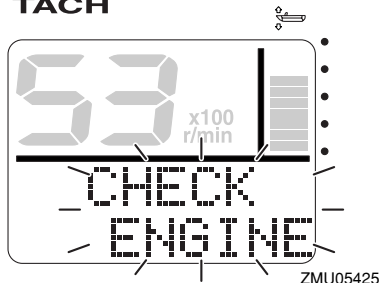

ZMU05425

TACH

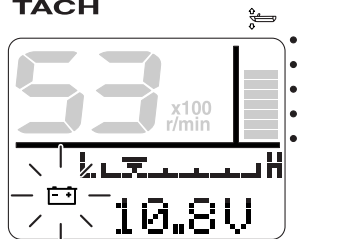

ZMU05427

TACH

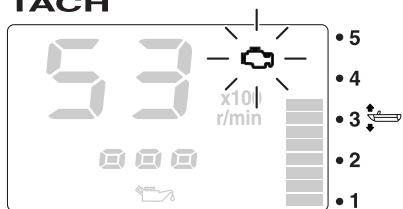

ZMU05426

TACH

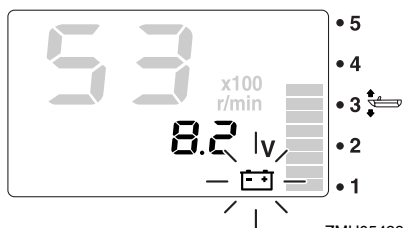

ZMU05428

KCM00920

## VIGTIGT

I sådanne tilfælde vil motoren ikke virke ordentligt. Kontakt omgående en Yamaha-forhandler.

KMU36170

## Advarselsslampe for lav batterispænding

Advarselsslampen for lav batterispænding og batterispændingens værdi begynder at blinke, hvis batterispændingen bliver for lav. Sejl hurtigt tilbage til havnen, hvis advarslen for lav batterispænding aktiveres. For opladning af batteriet skal du rette henvendelse til din Yamaha-forhandler.

KMU36232

## 6Y8 Multifunktions hastigheds & brændstofmålere

Hastigheds & brændstofmåleenheden viser bådens hastighed og fungerer som brændstofmåler, total brændstofforbrug, brændstoføkonomi display, brændstofstrøm display og systemspændings display. Det viste display vælges ved at anvende "set" (indstilling-) og "mode" (funktion-) knapper beskrives i dette afsnit. Hvis hastighedssensoren er installeret, kan enheden også vise trip displayet. Dog kan rejse displayet vises selvom hastighedssensoren ikke er installeret, ved at tilslutte en valgfri sensor til enheden. Derudover kan der, såfremt valgfrie sensorer er forbundet til enheden, også vises et temperatur display, dybde display, samt et ur. For de valgfrie sensorer konsulteres Deres Yamaha forhandler.

Hastigheds & brændstofmåleenheden kan

# Instrumenter og visere

fås i en rund eller firkantet variant. Kontroller Deres hastigheds & brændstofmåleenheds-type for opererings information.

Efter at hovedkontakten slås til, vil alle displayene tændes som en test. Efter et par sekunder vil målereren gå over til normal operering.

For mere information, se operationsmanualen der oprindeligt medfulgte måleren.

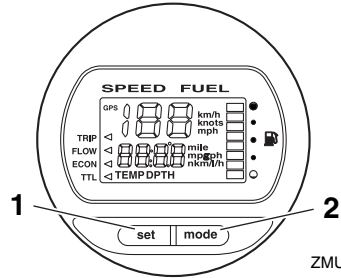

ZMU05434

1. Indstillingsknap
2. Funktionsknap

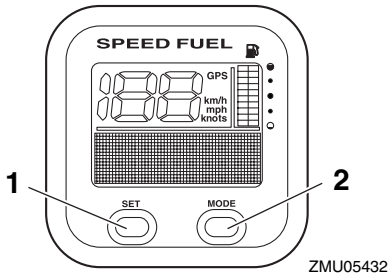

ZMU05432

1. Indstillingsknap
2. Funktionsknap

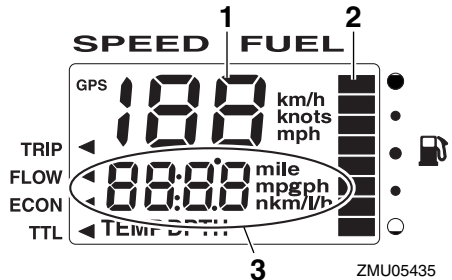

ZMU05435

1. Speedometer
2. Brændstofmåler
3. Multifunktionsdisplay

KMU36241

## 6Y8 Multifunktions speedometrer

Speedometer enheden viser bådens hastighed og fungerer som brændstofmåler og systemstrøm display. Det viste display vælges ved at anvende "set" (indstilling-) og "mode" (funktion-) knapper beskrives I dette afsnit. Derudover kan speedometeret vise den ønskede måleenhed, såsom fx km/t, mph eller knob. Hvis hastighedssensoren er installeret, kan enheden også vise rejse displayet. Dog kan rejse displayet vises, selvom hastighedssensoren ikke er installeret, ved at

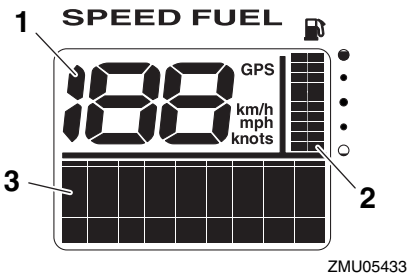

ZMU05433

1. Speedometer
2. Brændstofmåler
3. Multifunktionsdisplay

# Instrumenter og visere

forbinde en valgfri sensor til enheden. Derudover kan der, såfremt valgfrie sensorer er forbundet til enheden, også vises et temperatur display, dybde display, samt et ur. For de valgfrie sensorer konsulteres Deres Yamaha forhandler.

Efter at hovedkontakten slås til, vil alle displayene tændes som en test. Efter et par sekunder vil målereren gå over til normal opererering.

For mere information, se operationsmanualen der oprindeligt medfulgte måleren.

KMU36250

## 6Y8 Multifunktions brændstofmålere

Måleren kan vise brændstofstrømmen, totalt brændstofforbrug, brændstoføkonomi og den mængde brændstof, der er tilbage i tanken. Du kan ændre visningen i benzinmålerens display ved at trykke på "set" (indstillings-) og "mode" (funktions-) knapperne som beskrevet i dette afsnit. For yderligere information se brugervejledningen, som fulgte med måleren.

Når der tændes for hovedkontakten, vil alle displayer tændes som en test. Efter et par sekunder skifter instrumentet til normal betjening.

For yderligere information se brugervejledningen, som fulgte med måleren.

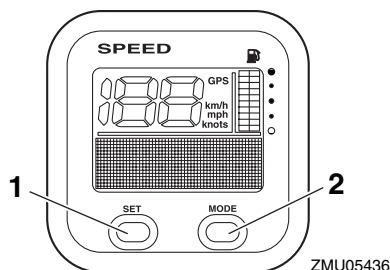

1. Indstillingsknap
2. Funktionsknap

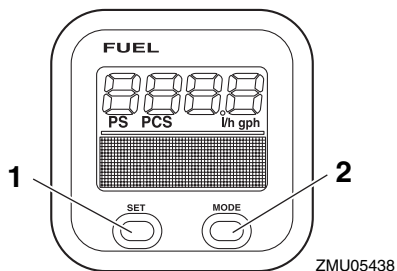

1. Indstillingsknap
2. Funktionsknap

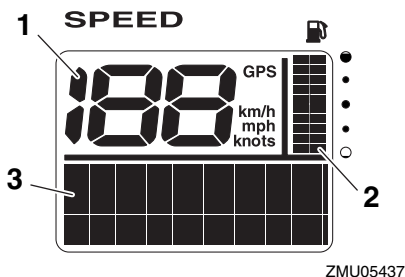

1. Speedometer
2. Brændstofmåler
3. Multifunktionsdisplay

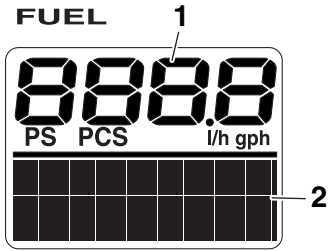

ZMU05439

1. Måler for brændstofgennemstrømning
2. Multifunktionsdisplay

# Motorens kontrolsystem

KMU26803

## Overvågningssystem

KCM00091

### VIGTIGT

**Kør ikke videre med motoren, hvis noget af advarselsudstyret er aktiveret. Ret henvendelse til din Yamaha-forhandler, hvis problemet ikke kan findes og rettes.**

KMU26838

### Overophedningsalarm

Denne motor har et alarmsystem mod overophedning. Alarmen aktiveres, hvis motorens temperatur stiger for meget.

- Motorens hastighed vil automatisk blive sænket til ca. 3000 omdr./min.
- Advarselslampen for overophedning vil lyse eller blinke (hvis den er påmonteret).

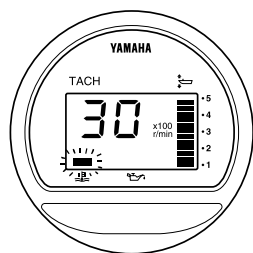

ZMU04227

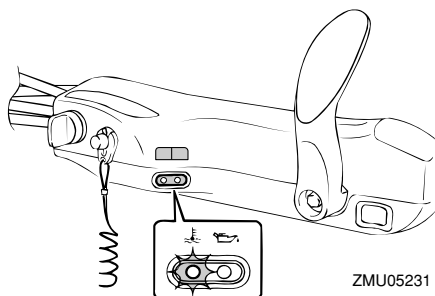

ZMU05231

- Der vil lyde en brummer.

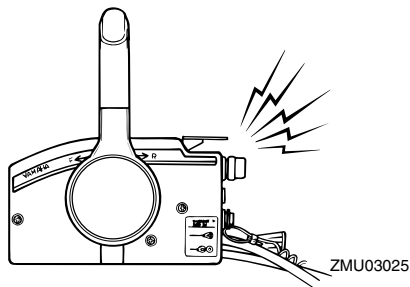

ZMU03025

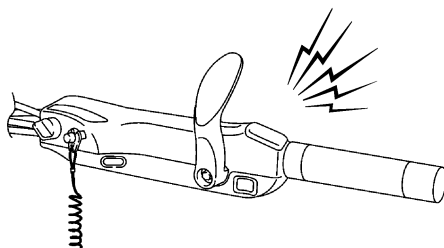

ZMU05326

Hvis alarmen aktiveres, så stop motoren og efterse om kølevandsindtaget er tilstoppet:

- Tjek trimvinklen for at sikre, at kølevandsindtaget er nedsænket i vandet.
- Undersøg om kølevandsindtaget er tilstoppet.

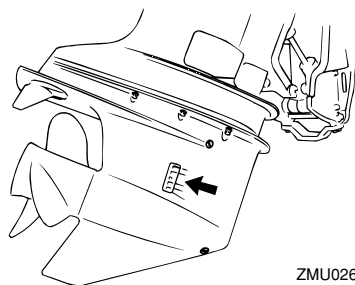

ZMU02630

KMU26865

### Alarm om lavt olietryk

Hvis olietrykket falder for meget, vil alarmen blive aktiveret.

- Motorens omdrejningstal vil automatisk

# Motorens kontrolsystem

blive sænket til ca. 3000 omdr./min. Advarselsslampen for olietryk vil lyse eller blinke.

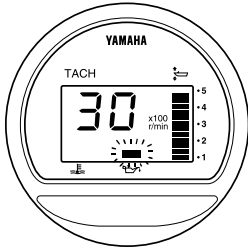

ZMU04254

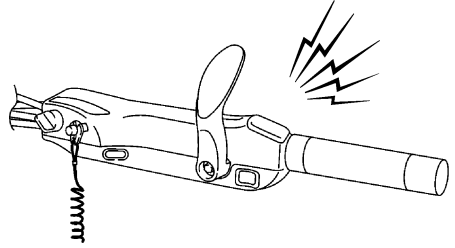

ZMU05326

Hvis alarmer er aktiveret, skal du stoppe motoren, så snart det er sikkert at gøre det. Efterse olieniveauet og påfyld olie hvis nødvendigt. Hvis olieniveauet er korrekt, så ret henvendelse til din Yamaha-forhandler.

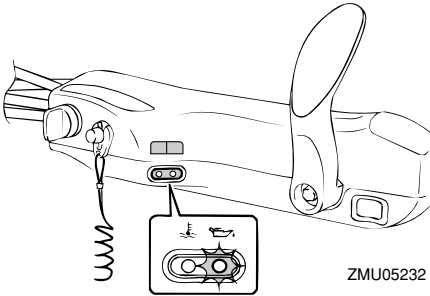

ZMU05232

- Der vil lyde en brummer.

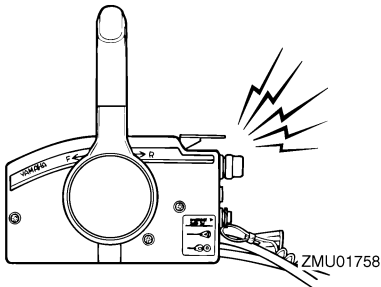

ZMU01758

# Installation

KMU26902

## Installation

Informationen i dette afsnit er kun vejledende. Det er ikke muligt at give komplette instruktioner for alle mulige båd- og motorkombinationer. Den korrekte montering afhænger delvist af erfaring og kombinationen af båd og motor.

KWM01590

### ADVARSEL

- Hvis man giver båden for stor effekt, kan det medføre alvorlig ustabilitet. Monter ikke en påhængsmotor med flere hestekræfter end det maksimale som indikeres på bådens dataplade. Hvis båden ikke har en dataplade så ret henvendelse til bådproducenten.
- Forkert montering af påhængsmotoren kan medføre farlige forhold, som f.eks. dårlig håndtering, tab af kontrol eller brandfare. For permanent monterede modeller, bør din forhandler eller en anden person med kendskab til korrekt rigning montere motoren.

KMU33470

### Montering af påhængsmotoren

Påhængsmotoren skal være monteret, så båden er velafbalanceret. Ellers vil båden blive svær at styre. På både med en enkelt motor skal påhængsmotoren monteres på bådens midterlinje (køllinje).

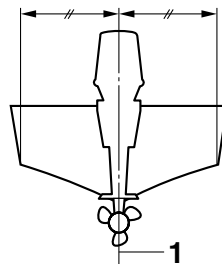

ZMU01760

1. Centerlinje (køllinje)

KMU26932

### Monteringshøjde (bund af båden)

Påhængsmotorens monteringshøjde påvirker dens effektivitet og pålidelighed. Hvis den er monteret for højt, kan der forekomme skrueventilation, hvilket vil reducere fremdriften på grund af for stort slip i skruen, og vandindtaget til kølesystemet vil muligvis ikke få tilstrækkelig vandforsyning, hvilket kan forårsage overophedning af motoren. Hvis motoren er monteret for lavt, vil vandmodstanden (trækket) blive forøget og dermed nedsætte motorens effektivitet og ydelse.

Påhængsmotoren skal typisk være monteret, så antikavitationspladen er på linje med bunden af båden. Den optimale monteringshøjde for påhængsmotoren afhænger af en kombination af båd/motor og den ønskede anvendelse. Prøvesejladser med forskellige højder kan hjælpe med til at bestemme den optimale monteringshøjde. Ret henvendelse til din Yamaha-forhandler eller bådproducent for yderligere information om den korrekte monteringshøjde.



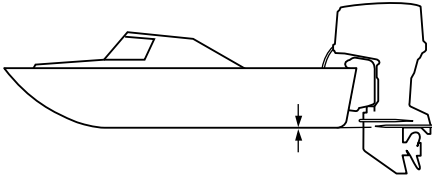

ZMU01762

KCM01631

## **VIGTIGT**

- Sørg for at tomgangshullet forbliver højt nok til at holde vandet ude af motoren, selv hvis båden er i stationærposition med maksimal vægt.
  - En forkert motorhøjde eller forhindring af vandgennemstrømningen (som f.eks. designet eller tilstanden på båden eller tilbehør, som f.eks. badestiger eller transducere til ekkolod) kan give lufthuller i vandet, hvis båden sejler med høj hastighed. Hvis motoren bruges kontinuerligt ved tilstedeværelse af luftbårne vandsprøjt, kan der komme nok vand ind i motoren gennem luftindtaget på hjelmen til at forårsage alvorlig motorskade. Eliminér årsagen til luftbårne vandsprøjt.
-

# Betjening

KMU36381

## Førstegangs betjening

KMU36391

### Påfyldning af motorolie

Motoren bliver leveret fra fabrikken uden motorolie. Hvis din forhandler ikke har fyldt olie på, må du gøre det, inden du starter motoren. **VIGTIGT: Kontroller, at der er fyldt olie på motoren før du starter første gang, for at undgå alvorlige motorskader.**

[KCM01781]

Motoren bliver leveret med følgende mærkat, som skal fjernes, når der er fyldt motorolie på første gang. For yderligere information om kontrol af motorolieniveauet, se side 45.



ZMU01710

KMU30174

### Indkøring af motor

Den nye motor kræver en periode med indkøring for at tilpasse overfladerne på de bevægelige dele, så de slides ens. Korrekt indkøring vil hjælpe med til at sikre motoren en korrekt ydelse og et langt liv. **VIGTIGT: Hvis indkøringssproceduren ikke overholdes, kan det føre til en reduceret levetid af motoren eller endog alvorlige skader på motoren.** [KCM00801]

KMU27085

### Procedure for 4-takts modeller

Din nye motor kræver en periode på 10 timer med indkøring for at tilpasse overfladerne på de bevægelige dele, så de slides ens.

## BEMÆRK:

Lad motoren køre i vandet, med belastning (i gear, med skruen monteret) som følger. I 10 timer for bremsning i motor: Undgå længere tids drift i frigear, urolige vande og områder med trængsel.

1. For den første betjeningstime:  
Lad motoren køre på forskellige omdrejninger op til 2000 omdr./min. eller på omkring halvt åbent gashåndtag.
2. For den anden betjeningstime:  
Forøg motoromdrejningerne så meget som nødvendigt for at få båden på niveau (men undgå fuldt åbent gashåndtag), luk så ned på gashåndtaget, mens båden holdes på en jævn hastighed.
3. Resterende 8 timer:  
Motoren kan køres i alle hastigheder. Undgå imidlertid at køre med fuld gas i mere end 5 minutter ad gangen.
4. Efter de første 10 timer:  
Kør normalt med motoren.

KMU36400

## Lær din båd at kende

Forskellige både reagerer forskelligt. Sejl forsigtigt mens du lærer, hvordan din båd reagerer under forskellige forhold og ved forskellige trimvinkler (se side 57).

KMU36412

## Check før start af motoren

KWM01920



Hvis nogle af emnerne ved eftersyn inden brug ikke virker som de skal, så få dem eftersat og repareret før anvendelse af påhængsmotoren. Ellers kan der opstå alvorlige ulykker.

KCM00120



Start ikke motoren ude af vandet. Overophedning og alvorlige motorskader kan

blive følgen.

KMU36421

## Brændstofniveauet

Efterse at du har rigeligt med brændstof til din tur. En god regel er at du må bruge 1/3 af din benzin til at nå din destination, 1/3 til at komme tilbage og at beholde 1/3 som reserve i tilfælde af uheld. Med båden plant på en trailer eller i vandet, skal du dreje nøglen til "ON" (tændt) og kontrollere brændstofniveauet. For instruktioner i at påfylde benzin, se side 47.

KMU36570

## Fjern skærmen

For følgende check, fjern den øverste motorskærm fra maskinen. For at fjerne den øverste motorskærm, skal låse håndtaget låses op og skærmen løftes af.

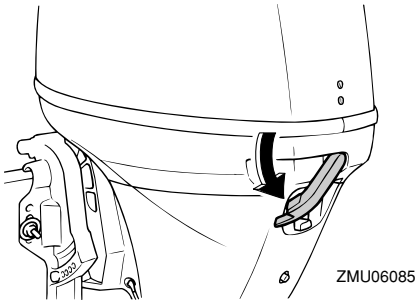

KMU36442

## Brændstofsistem

KWM00060



**Benzin og dampe herfra er meget brandfarlige og eksplosive! Holdes væk fra gnister, cigaretter, åben ild eller andre antændelseskilder.**

KWM00910



**Utætheder af brændstof kan føre til brand eller eksplosion.**

● Efterse regelmæssigt for brænd-

stoflækage.

- Hvis der findes utætheder, skal brændstofsystemet repareres af en kvalificeret mekaniker. Ukorrekte reparationer kan gøre påhængsmotoren usikker at sejle med.

KMU36451

## Efterse for brændstoflækage

- Efterse for brændstofudslip eller benzindampe i båden.
- Undersøg om der er brændstofudslip fra brændstofsystemet.
- Efterse brændstoftanken og brændstofrør for revner, hævelser eller øvrige skader.

KMU36470

## Efterse brændstoffiltret

Tjek at benzinfiltret er rent og uden vand. Hvis der er så meget vand i brændstoffet, at svømmeren løfter sig eller hvis der er en betydelig mængde grus, bør brændstoftanken tjekkes og renses hos en Yamaha-forhandler.

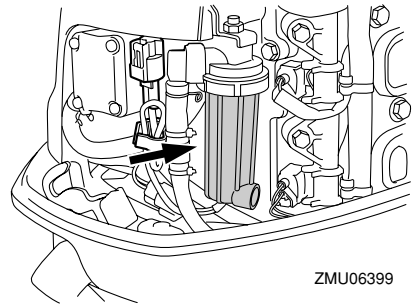

KMU36901

## Betjeningsgreb

Modeller med rorpind:

- Flyt rorpindens håndtag helt til venstre og derefter helt til højre for at sikre at håndtaget kan drejes jævnt.
- Drej gashåndtagets greb fra fuldt lukket stilling til helt åben stilling. Sørg for, at håndtaget kan drejes uhindret og at det

# Betjening

kommer helt tilbage til fuldt lukket stilling.

- Se efter løse eller ødelagte forbindelser ved gashåndtaget og gearskiftkablerne.

Modeller med fjernstyring:

- Drej rattet helt til højre og helt til venstre. Sikr dig, at bevægelsen er blød og uhindret hele vejen uden bindinger eller overdreven friløb.
- Betjen gashåndtagene flere gange for at sikre, at der ikke er nogen hindringer i bevægelserne. Skiftet skal være blødt mellem alle bevægelserne, og hvert håndtag skal vende helt tilbage til tomgangspositionen.
- Se efter løse eller ødelagte forbindelser ved gashåndtaget og gearskiftkablerne.

KMU36482

## Motorafbryderreb

Inspicer motorafbryderrebet for fejl, såsom snit, brud og slid.

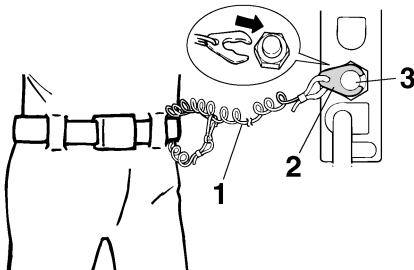

ZMU01716

1. Snor
2. Clips
3. Motorafbryderkontakt

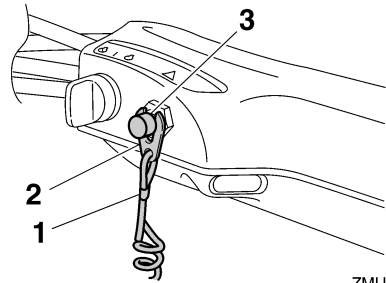

ZMU05208

1. Snor
2. Clips
3. Motorafbryderkontakt

KMU37052

## Motorolie

1. Sæt påhængsmotoren i lodret position (ikke vippet). **VIGTIGT: Hvis motoren ikke er i niveau, kan det medføre, at oliestanden på oliemåleren ikke vises korrekt.** [KCM01790]
2. Fjern oliepinde og tør den.
3. Isæt oliepinde og tag den ud igen. Sørg for at sætte oliepinde helt ind i oliepindestrøbet, ellers vil målingen af olieniveauet være ukorrekt.
4. Kontroller olieniveauet med oliepinde for at være sikker på, at niveauet er mellem den øverste niveaumarkering og den nederste niveaumarkering. Konsulter din Yamaha-forhandler, hvis olieniveauet er uden for det specificerede niveau, eller hvis olien virker mælket eller snavset.

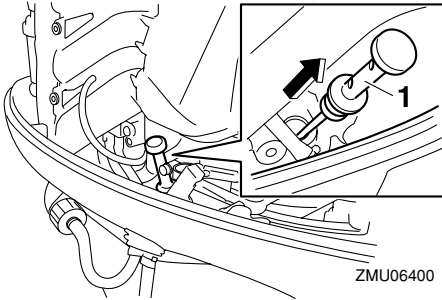

1. Oliepind

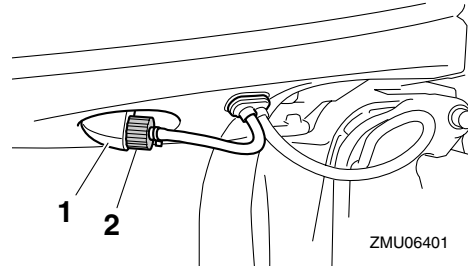

1. Beslag
2. Gennemskylningsudstyr

KMU36953

## Monter hjelmen

1. Sørg for, at låsehåndtaget til motorhjelmen er låst op.
2. Vær sikker på, at gummeforseglingen sidder fast hele vejen rundt om den øverste motorskærm.
3. Placer den øverste motorskærm på den underste motorskærm.
4. Vær sikker på, at gummiforseglingen sidder fast hele vejen rundt om motoren.
5. Flyt håndtaget, som figuren viser, for at låse hjelmen. **VIGTIGT: Hvis motorhjelmen ikke er korrekt monteret, kan vandsprøjt under hjelmen skade motoren og der er risiko for at hjelmen kan flyve af ved høje hastigheder.**

[KCM01990]

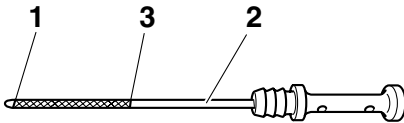

ZMU05091

1. Markering for laveste niveau
2. Oliepind
3. Markering for øverste niveau

KMU27153

## Motor

- Eftersø motoren og motor vibrationsdæmperen.
- Se efter løse eller ødelagte beslag.
- Eftersø om skruen er beskadiget.
- Eftersø for brændstofflækager i motoren.

KMU36490

## Gennemskylningsudstyr

Tjek at studsene til haveslangen er monteret på beslaget på underste motorskærm. **VIGTIGT: Hvis gennemskylningsudstyret ikke er tilsluttet ordentligt, kan kølevandet løbe ud og motoren kan blive overophedet.** [KCM01800]

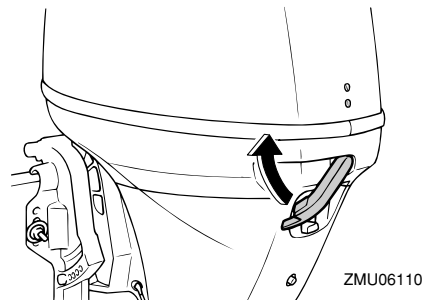

# Betjening

Efter installation, efterse tilpasningen af øverste motorskærm ved at trykke på den med begge hænder. Hvis den øverste motorskærm er løs, skal den repareres af en Yamaha-forhandler.

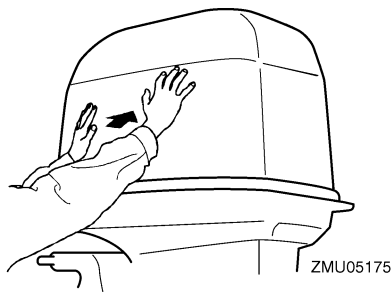

KMU38910

## Eftersyn af det elektriske trim- og tiltssystem

KWM01970

### ⚠ ADVARSEL

- Gå aldrig ind under den nederste del, mens den er tiltet, selv ikke hvis tilholds-knoppen er låst. Det kan medføre alvorlige skader, hvis påhængsmotoren skulle falde ned.
- Kropsdele kan blive knust mellem motoren og bespændingen, når motoren trimmes eller vippes.
- Sørg for, at der ikke er nogen i nærheden af påhængsmotoren, før du udfører kontrollen.

1. Efterse den elektriske trim- og tiltstang for tegn på olielækager.
2. Prøv at bruge kontakterne til elektrisk trim og tilt for at kontrollere at alle kontakter fungerer korrekt.
3. Vip påhængsmotoren op og efterse, at trim- og tiltstangen skubbes helt ud.

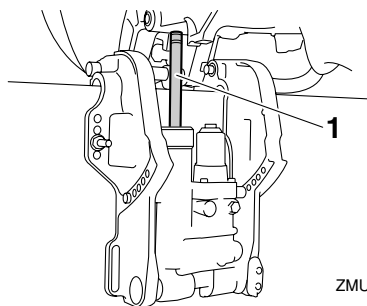

ZMU06402

### 1. Trim- og tiltstang

4. Efterse, at trim- og tiltstangen er fri for korrosion eller andre fejl.
5. Vip påhængsmotoren ned. Efterse, at trim- og tiltstangen virker jævnt.

KMU36582

## Batteri

Efterse at batteriet er i god stand og er fuldt opladede. Check, at batteriforbindelserne er rene, sikre og dækket med isoleringsmateriale. Polerne på batteriet og kablerne skal være rene og korrekt monterede, ellers vil batteriet ikke starte motoren.

Henvisning til de instruktioner, der medfølger fra batteriets fabrik vedr. check af dit batterimærke.

KMU27437

## Påfyldning af brændstof

KWM01830

### ⚠ ADVARSEL

- Benzin og dampe herfra er meget brandfarlige og eksplosive! Fyld altid benzin på i overensstemmelse med denne procedure for at reducere risikoen for brand og eksplosion.
- Benzin er giftigt og kan forårsage tilskadekomst eller død. Håndter benzin med forsigtighed. Sug aldrig benzin op med munden. Hvis du skulle komme til at sluge benzin, indånde store mæng-

der benzindampe eller få benzin i øjne, skal du omgående søge lægehjælp. Hvis du får benzin på huden, skal det omgående vaskes af med vand og sæbe. Skift tøj, hvis du får benzin på det.

1. Forvis dig om, at motoren er stoppet.
2. Frakobl brændstofslangen fra brændstoftanken og spænd luftskruen på brændstoftankdækslet.

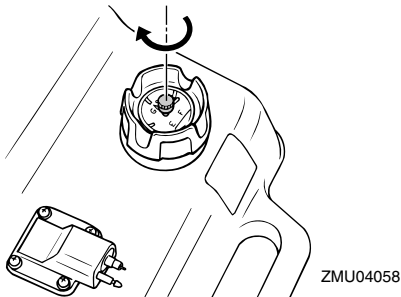
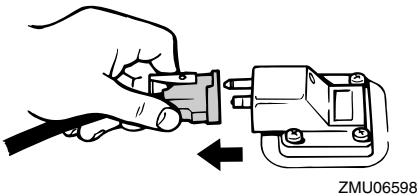

3. Fjern den bærbare tank fra båden.
4. Sørg for at være et velventileret udenørs sted, enten sikkert fortøjet eller på trailer.
5. Ryg ikke og hold afstand til gnister, flammer, statisk elektriske ladninger, eller andre letantændelige kilder.
6. Hvis du bruger en transportabel beholder ved udlevering og opbevaring af benzin, bør du kun bruge en godkendt BENZIN-beholder.

7. Rør ved brændstofstudsene på påfyldningsåbningen eller tragten for at forhindre gnister på grund af statisk elektricitet.
8. Overfyld ikke brændstoftanken. Benzin kan udvide sig og flyde over, hvis temperaturen bliver for høj.

Brændstoftankens kapacitet:  
24 L (6.34 US gal, 5.28 Imp.gal)

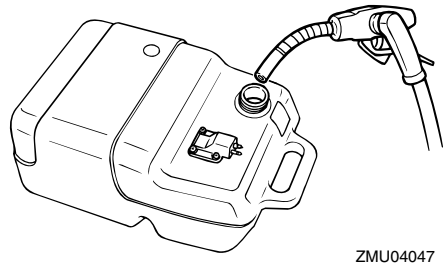

9. Spænd påfyldningsdækslet ordentligt efter påfyldning.
10. Hvis der spildes benzin, skal det omgående tørres op med en tør klud. Afskaf kludene på ordentlig vis, i henhold til lokale love og regulativer.

KMU27451

## Betjening af motoren

KMU27466

### At tilsende brændstof (bærbare tank)

KWM00420

#### **⚠ ADVARSEL**

- **Inden motoren startes, skal du kontrollere, at båden er ordentlig fortøjet, og at du kan styre klar af alle forhindringer. Kontroller at der ikke er badende i vandet i nærheden.**
- **Når luftskruen løsnes slipper der benzindampe ud. Benzin er meget brandbart og dets dampe er brandbare og eksplosive. Afstå fra tobaksrygning og**

# Betjening

hold åben ild og gnister borte, når luftskruen åbnes.

- Denne motor udsender udstødningsgasser, som indeholder kulilte, en farveløs, lugtfri gas, som kan medføre hjerneskader eller døden, hvis de indåndes. Symptomerne er blandt andet kvalme, svimmelhed og dødsighed. Hold cockpit og kahytter godt ventilerede. Undgå blokering af udstødningsrør.

1. Hvis der er en luftskruer på brændstoffhætten, skal den løsnes 2 eller 3 omgange.

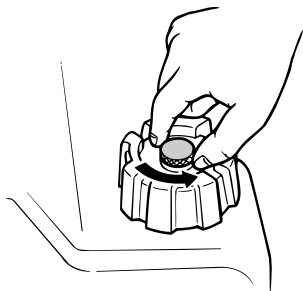

2. Hvis der er en kobling til brændstofslange på motoren, skal brændstofrøret tilsluttes sikkert til samlingen. Sæt så den anden ende fast til koblingen på brændstofftanken.

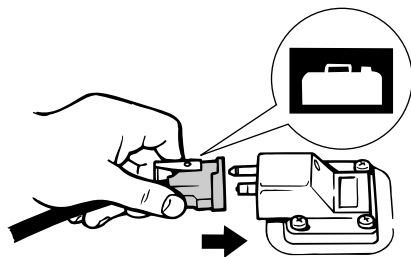
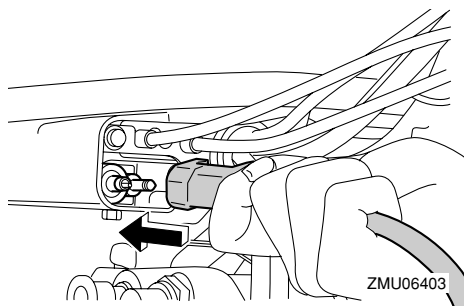

ZMU02024

## BEMÆRK:

Hvis der spildes benzin, skal det omgående tørres op med en tør klud. Afskaf kludene på ordentlig vis, i henhold til lokale love og regulativer.

3. Tryk på spædepumpen med pilen pegende opad, indtil bolden føles hård. Under motordriften skal tanken placeres vandret, da brændstoffet ellers ikke kan suges fra brændstofftanken.

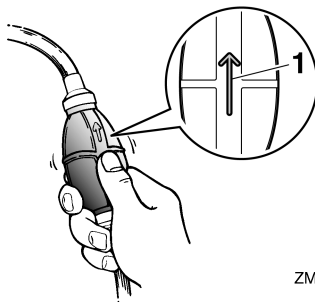

ZMU02025

1. Pil

KMU27493

## Start af motoren

KWM01600



**ADVARSEL**

Inden motoren startes, skal du kontrollere, at båden er ordentlig forrettet, og at du kan styre klar af alle forhindringer. Kontroller at der ikke er badende i vandet i nærheden.



KMU38630

## Elektrisk start/Prime Start-modeller

KWM01840

### ADVARSEL

- Fejl ved den følgende motorafbryderreb kan resultere i en vildfaren båd, hvis føreren er faldet over bord. Fastgør motorafbryderrebet på et sikkert sted på dit tøj, din arm eller dit ben under drift. Fastgør ikke rebet på tøj, som kan rives løs. Anbring ikke rebet, hvor det kan blive viklet ind i noget, der forhindrer det i at fungere.
- Undgå ved et uheld at trække i rebet under normal drift. Tab af motorkraft betyder i de fleste tilfælde også tab af det meste af styreevnen. Uden motorkraft vil båden hurtigt nedsætte farten. Dette kan medføre at personer og genstande kan blive kastet fremad i båden.

1. Når Yamaha Security System er aktiveret, skal du bruge fjernstyringen til at ændre indstillingen til deaktiveret stilling. Der høres to korte bips når Yamaha Security System deaktiveres. For yderligere information, se side 17.

### BEMÆRK:

- Hvis du har glemt hvilken stilling tyveribeskyttelsen har, skal du trykke på aktiverings- eller deaktiveringsknappen for at nulstille Yamaha Security System.
- Fjernstyringens rækkevidde for at sende signaler varierer afhængig af hvor modtageren monteres. For korrekt anvendelse af Yamaha Security System, skal senderen holdes så nær modtageren som muligt.
- Hvis Yamaha Security System ikke fungerer korrekt, skal du prøve at aktivere systemet en gang til.

2. Sæt gearskiftshåndtaget i frigear.

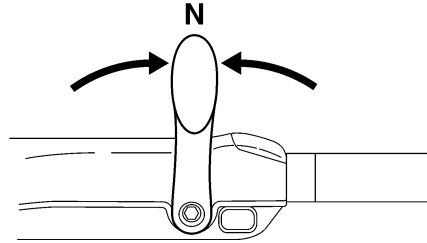

ZMU05215

### BEMÆRK:

Start-i-gear beskyttelsesordeningen forhindrer, at motoren kan startes, undtagen når den er i frigear.

3. Fastgør motorafbrydersnoren til et sikkert sted på dit tøj, din arm eller dit ben. Monter derefter clipsen i den anden ende af snoren i motorafbryderkontakten.

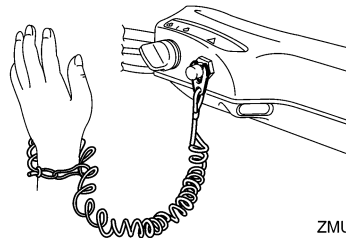

ZMU05216

4. Sæt gashåndtagets greb i "START" (start) stilling. Når motoren starter, skal man returnere gashåndtaget til fuldt lukket stilling.

# Betjening

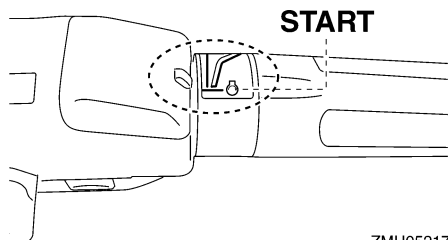

ZMU05217

5. Drej hovedkontakten til "START" (start).

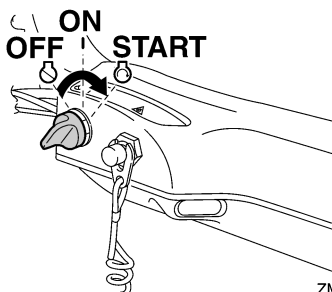

ZMU05218

6. Straks efter motoren starter, slippes hovedkontakten så den kan returnere til "ON" (tændt). **VIGTIGT: Drej aldrig hovedkontakten til "START" (start) mens motoren kører. Hold ikke startmotoren kørende i mere end 5 sekunder ad gangen. Hvis der køres med startmotoren i mere end 5 sekunder, vil batteriet hurtigt blive afladet, hvilket gør det umuligt at starte motoren. Starteren kan også blive beskadiget. Hvis motoren ikke vil starte efter 5 sekunders forsøg, skal hovedkontakten sætte tilbage til "ON" (tændt), vent 10 sekunder, og forsøg så at starte motoren igen.** [KCM00192]

## BEMÆRK:

- Når motoren er kold, skal den opvarmes. For yderligere information, se side 53.
- Hvis motoren er varm og ikke vil starte, så

åbn gashåndtaget en smule og prøv at starte motoren igen. Hvis motoren stadig ikke vil starte, se side 87.

KMU38640

## Elektrisk start og fjernstyringsmodeller

KWM01840

### ⚠ ADVARSEL

- Fejl ved dent medfølgende motorafbryderreb kan resultere i en vildfaren båd, hvis føreren er faldet over bord. Fastgør motorafbryderrebet på et sikkert sted på dit tøj, din arm eller dit ben under drift. Fastgør ikke rebet på tøj, som kan rives løs. Anbring ikke rebet, hvor det kan blive viklet ind i noget, der forhindrer det i at fungere.
- Undgå ved et uheld at trække i rebet under normal drift. Tab af motorkraft betyder i de fleste tilfælde også tab af det meste af styreevnen. Uden motorkraft vil båden hurtigt nedsætte farten. Dette kan medføre at personer og genstande kan blive kastet fremad i båden.

1. Når Yamaha Security System er aktiveret, skal du bruge fjernstyringen til at ændre indstillingen til deaktiveret stilling. Der høres to korte bips når Yamaha Security System deaktiveres. For yderligere information, se side 17.

## BEMÆRK:

- Hvis du har glemt hvilken stilling tyveribeskyttelsen har, skal du trykke på aktiverings- eller deaktiveringsknappen for at nulstille Yamaha Security System.
- Fjernstyringens rækkevidde for at sende signaler varierer afhængig af hvor modtageren monteres. For korrekt anvendelse af Yamaha Security System, skal senderen holdes så nær modtageren som muligt.
- Hvis Yamaha Security System ikke fungerer korrekt, skal du prøve at aktivere syste-

met en gang til.

2. Sæt fjernstyringshåndtaget i frigear.

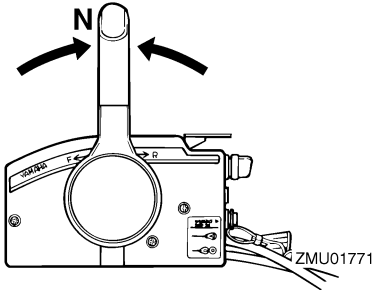

## BEMÆRK:

Start-i-gear beskyttelsesanordningen forhindrer, at motoren kan startes, undtagen når den er i frigear.

3. Fastgør motorafbrydersnoren til et sikkert sted på dit tøj, din arm eller dit ben. Monter derefter clipsen i den anden ende af snoren i motorafbryderkontakten.

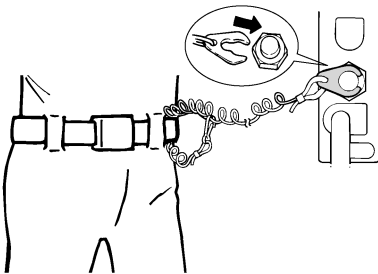

4. Drej hovedkontakten til "ON" (tændt).
5. Drej hovedkontakten til "START" (start).

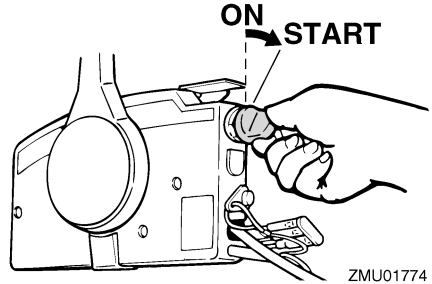

6. Straks efter motoren starter, slippes hovedkontakten så den kan returnere til "ON" (tændt). **VIGTIGT: Drej aldrig hovedkontakten til "START" (start) mens motoren kører. Hold ikke startmotoren kørende i mere end 5 sekunder ad gangen. Hvis der køres med startmotoren i mere end 5 sekunder, vil batteriet hurtigt blive afladet, hvilket gør det umuligt at starte motoren. Starteren kan også blive beskadiget. Hvis motoren ikke vil starte efter 5 sekunders forsøg, skal hovedkontakten sætte tilbage til "ON" (tændt), vent 10 sekunder, og forsøg så at starte motoren igen.** [KCM00192]

## BEMÆRK:

- Når motoren er kold, skal den opvarmes. For yderligere information, se side 53.
- Hvis motoren er varm og ikke vil starte, så åbn gashåndtaget en smule og prøv at starte motoren igen. Hvis motoren stadig ikke vil starte, se side 87.

KMU36510

## Check efter start af motoren

KMU36520

### Kølevand

Efterse om der er en jævn strøm af vand fra kontrolåbningen. En konstant strøm af vand, der kommer ud af kontrolåbningen, viser at vandpumpen pumper vand igennem køle-

# Betjening

rørene. Hvis kølegennemstrømningen er frossen, kan det være et stykke tid for vandet at begynde at flyde ud af kontrolåbningen.

KCM01810

## VIGTIGT

Hvis der ikke hele tiden kommer vand ud af kontrolåbningen, medens motoren kører, vil der opstå overophedning med alvorlige skader til følge. Stop motoren og kontroller, om kølevandsindtaget på bundkarret eller kølevandskontrolåbningen er blokeret. Ret henvendelse til din Yamaha-forhandler, hvis problemet ikke kan findes og rettes.

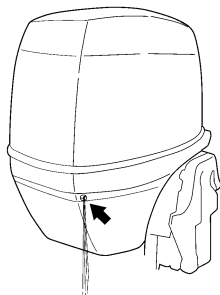

ZMU05168

Efterse, at der ikke siver noget vand ud fra samlingerne mellem udstødningsdækslet, cylinderhovedet og cylinderhuset.

KMU27670

## Opvarm motoren

KMU27715

### Modeller med manuel start og elektrisk start

1. Lad motoren køre i tomgang i 3 minutter efter den er startet for at varme op. Hvis man undlader dette, vil det afkorte motorens levetid.
2. Forvis dig om, at advarselsslampen for olietryk forbliver slukket, efter at motoren er startet. **VIGTIGT:** Hvis advarselsslampen for olietryk blinker, når

motoren er blevet startet, så stop motoren. Ellers kan der opstå alvorlig motorskade. Efterse olieniveaet og påfyld olie om nødvendigt. Ret henvendelse til din Yamaha-forhandler, hvis årsagen til, at advarselsslampen for olietryk lyser, ikke kan findes.

[KCM01830]

KMU36530

## Check efter opvarmning af motoren

KMU36540

### Gearskift

Når båden er forføjet og uden at gashåndtaget er åbent, skal det sikres at motoren skifter blødt mellem fremad og tilbage, og så tilbage til frigear.

KMU36980

### Stopkontakter

- Drej hovedkontakten til "OFF", eller tryk på stopknappen for at sikre, at motoren standser.
- Kontroller, at fjernelse af clipsen fra motorafbryderkontakten stopper motoren.
- Kontroller, at motoren ikke kan startes med clipsen fjernet fra motorafbryderkontakten.

KMU34530

## Gearskift

KWMM00180

### ADVARSEL

Inden gearskiftet, skal man kontrollere, at der ikke er badende eller andre forhindringer i vandet i nærheden.

KCM01610

## VIGTIGT

Varm motoren op inden du skifter gear. Tomgangshastigheden er højere end normalt, indtil motor er blevet varmet op. En høj tomgangshastighed kan forhindre gearskiftning til frigear. Hvis dette ind-

træffer, kan du slukke for motoren, skifte til frigear og så omstarte motoren og lade den varme op.

## Gearskift fra frigear

1. Træk aktiveringslåsen til frigear op (hvis udstyret).

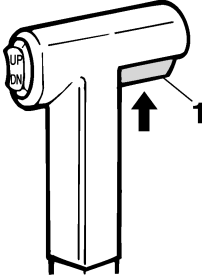

ZMU01727

1. Udløser af lås til frigear
2. Flyt fjernstyringshåndtaget/gearskift-håndtaget bestemt og sikkert fremad (til fremadgående gear) eller bagud (til baggear) [cirka 35° (til du kan føle hakket) for fjernstyringsmodeller]. Kontroller om håndtaget til tillås er i låst/nedtrykket stilling (hvis udstyret) inden du bruger motorens baggear.

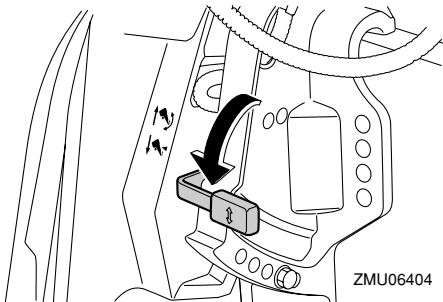

ZMU06404

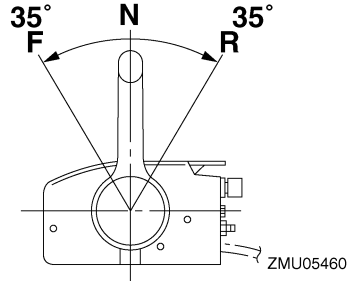

ZMU05460

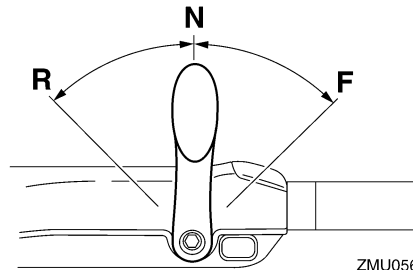

ZMU05674

## Gearskift fra en gearstilling (fremad/bak) til frigear

1. Luk for gashåndtaget således at motor-omdrejningerne falder til tomgangshastighed.

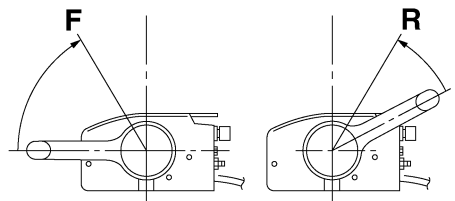

ZMU05462

# Betjening

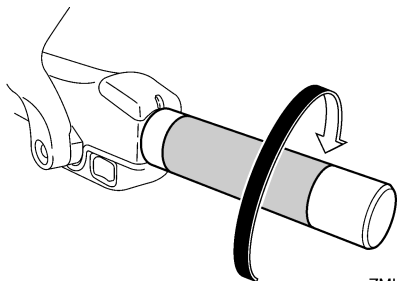

ZMU05219

2. Når motoren er på tomgangshastighed skal fjernstyringshåndtaget/gearskift-håndtaget flyttes bestemt og sikkert til frigear.

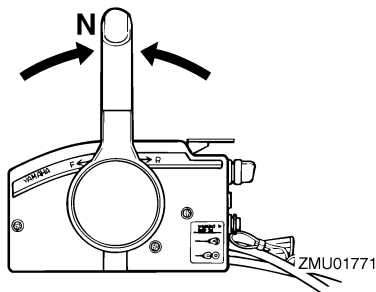

ZMU01771

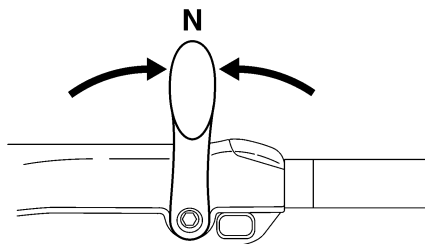

ZMU05215

KMU31742

## Stop af båden

KWM01510



**ADVARSEL**

- Brug ikke bageget til at bremse eller stoppe båden, fordi du kan miste kontrollen over båden, du risikerer at falde

ud og bådens styring og andre manøvrer kan blive svære at kontrollere. Der er også større risiko for alvorlige skader. Tænk desuden på at denne manøvre risikerer at skade gearskiftemekanismen.

- Skift ikke til bakgear når båden planer. Du kan miste kontrollen over båden og båden kan fyldes med vand eller skades.

Båden er ikke udstyret med et separat bremsesystem. Vandmodstand stopper den, efter gashåndtaget flyttes tilbage til tomgang. Opbremsningsstrækningen afhænger af bådens vægt, vandoverfladens forhold og vindretningen.

KMU30880

## Lav hastighed

KMU30890

### Justering af den lave hastighed

Den lave hastighed på påhængsmotorer udstyret med kontakter til justering af omdrejningstallet ved lav hastighed kan justeres med ca. 50 omdr./min. hver gang der trykkes på kontakten.

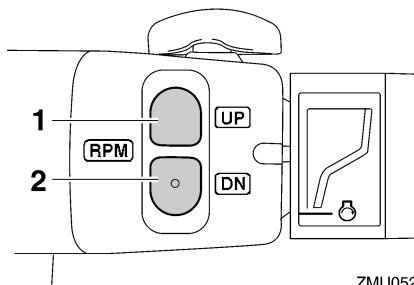

ZMU05222

1. "UP" kontakt
2. "DN" kontakt

For at øge den lave hastighed, tryk på "UP". For at nedsætte den lave hastighed, tryk på "DN".

## BEMÆRK:

- Den lave hastighed ændres med ca. 50 omdr./min. hver gang der trykkes på en af kontakterne.
- Hvis den lave hastighed er blevet justeret, så vender motoren tilbage til normal, lav hastighed når der slukkes for den eller hvis motorens omdrejningstal overskrider ca. 3000 omdr./min.

KMU27821

## Stop motoren

Inden motoren stoppes, skal man først lade den køle af i et par minutter i tomgang eller med lave omdrejninger. Det kan ikke anbefales at stoppe med det samme efter at have kørt med høj fart.

KMU38650

## Procedure

1. Skub og hold stopknappen eller drej hovedkontakten til "OFF" (slukket).

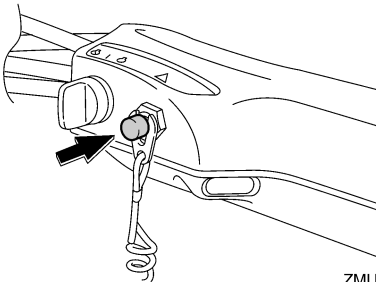

ZMU05209

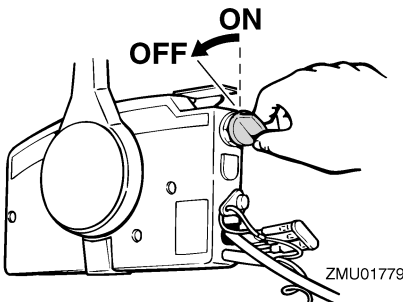

ZMU01779

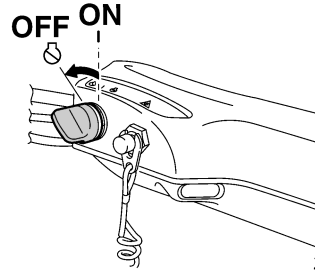

ZMU05223

2. Når motoren er stoppet, frakobles brændstofrøret hvis der er en kobling til brændstofslange på påhængsmotoren.

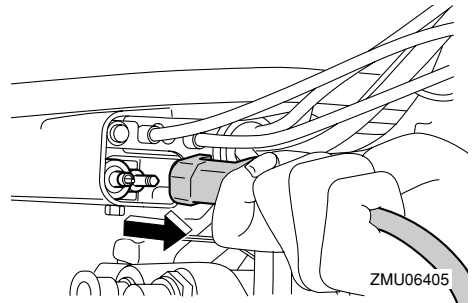

ZMU06405

3. Spænd luftskruen på brændstofdækslet (hvis udstyret med en sådan).

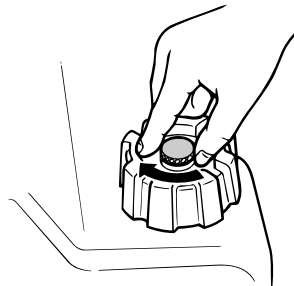

ZMU02301

4. Fjern nøglen hvis båden efterlades ubemandet.
5. Når du forlader båden skal du aktivere Yamaha Security System ved at trykke på aktiveringsknappen på fjernstyring.

# Betjening

gen. Der høres et kort bip når tyveribeskyttelsen aktiveres. Systemet kan kun aktiveres når hovedkontakten er i "OFF" (slukket) stilling. For yderligere information, se side 17. **ADVARSEL! Indstil ikke Yamaha Security System i låseindstillingen når du standser motoren væk fra kysten.** [KWM02150]

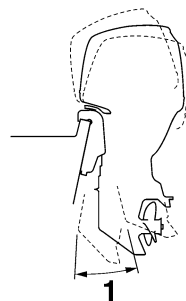

ZMU05170

## BEMÆRK:

Motoren kan også stoppes ved at trække i snoren og fjerne clipsen fra motorafbryderkontakten og derefter dreje hovedkontakten til "OFF" (slukket).

KMU27862

## Trimning af påhængsmotor

KWM00740

### **ADVARSEL**

For stor trim under sejladser (enten trim op eller trim ned) kan gøre båden ustabil og gøre styringen af båden meget vanskelig. Dette forøger muligheden for uheld. Hvis båden bliver ustabil eller vanskelig at styre, så sæt farten ned og/eller juster trimvinklen.

Trimvinklen på påhængsmotoren hjælper med til at fastsætte bovets stilling i vandet. Den korrekte trimvinkel hjælper med til at forbedre ydelsen og brændstoføkonomien, som igen reducerer påvirkningerne på motoren. Den korrekte trimvinkel afhænger også af en kombination af båd, motor og skrue. Den korrekte trim er også under indflydelse af bådens belastning, søens betingelser og bådens fart.

## 1. Trim arbejdsvinkel

KMU27885

## Justering af trimvinkel (elektrisk trim og tilt)

KWM00753

### **ADVARSEL**

- Sørg for, at der ingen personer er i nærheden af påhængsmotoren ved justering af vippevinkelen. Kropsdele kan blive knust mellem motoren og bespændingen, når motoren trimmes eller vippes.
- Udvis forsigtighed ved afprøvning af en trimindstilling for første gang. Øg hastigheden gradvist og se efter tegn på ustabilitet eller problemer med styringen. Forkert trimvinkel kan medføre tab af styreevne.
- Hvis du har en elektrisk trim- og tiltkontakt nederst på motorskærmen, så brug den kun, når båden er helt stoppet og motoren er standset. Juster aldrig trimvinkelen med denne kontakt, når båden sejler.

Juster påhængsmotorens trimvinkel ved hjælp af den elektriske kontakt til trim og tilt.



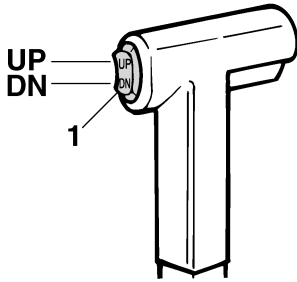

ZMU01781

1. Elektrisk kontakt til trim og tilt

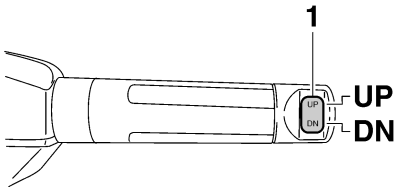

ZMU05224

1. Elektrisk kontakt til trim og tilt

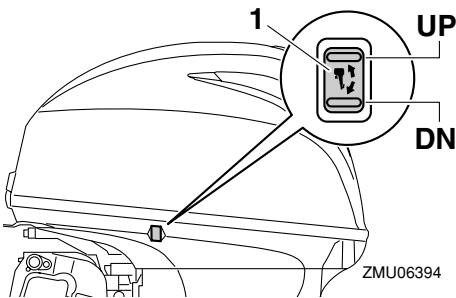

ZMU06394

1. Elektrisk kontakt til trim og tilt

For at hæve boven (trim-ud), tryk på kontakten "UP" (op).

For at sænke boven (trim-ind), tryk på kontakten "DN" (ned).

Foretag nogle tests med trimindstillingen i

forskellige vinkler for at finde den indstilling, der arbejder bedst med din båd og sejlforholdene.

KMU27892

## Justering af trimvinkel for hydraulisk tilt modeller

KWM00491

### ⚠ ADVARSEL

- Stop motoren inden indstilling af trimvinklen.
- Kontroller at der ikke er nogle personer i nærheden af påhængsmotoren ved indstilling af tiltvinklen og vær også forsigtig med ikke at få nogen del af kroppen i klemme mellem drivenheden og bespændingen.
- Udvis forsigtighed ved afprøvning af en trimindstilling for første gang. Øg hastigheden gradvist og se efter tegn på ustabilitet eller problemer med styringen. Forkert trimvinkel kan medføre tab af styreevne.

1. Stop motoren.
2. Sæt håndtaget til tiltlås i udløserstilling.

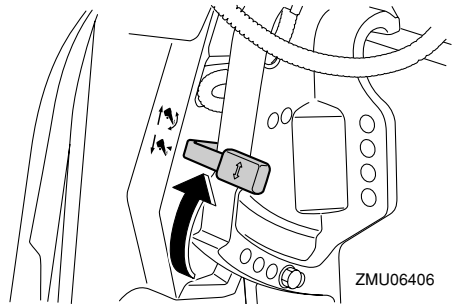

ZMU06406

3. Hold bagenden af øverste motorskærm med en hånd og vip motoren til den ønskede vinkel.
4. Sæt håndtaget til tiltlås tilbage i låsestilling for at støtte motoren.

Vip motoren op for at hæve boven ("trim-ud").

# Betjening

Vip motoren ned for at sænke boven ("trim-ind").

Foretag nogle tests med trimindstillingen i forskellige vinkler for at finde den indstilling, der arbejder bedst med din båd og sejlforholdene.

KMU27912

## Justering af bådtrim

Hvis båden er på plant niveau, vil en bov op-indstilling resultere i mindre fremdrivningsmodstand, større stabilitet og større effektivitet. Dette er generelt, når bådens køl-linie har løftet sig 3 til 5 grader. Med boven op vil båden måske have større tendens til at styre til den ene eller anden side. Kompensér for dette, når du styrer. Når bådens bov er nede, er det lettere at accelerere fra stående start til planing.

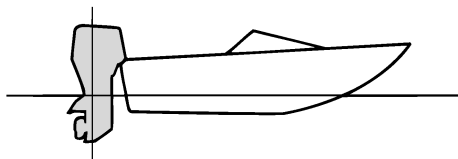

ZMU01784

## Bov op

For meget trim-ud vil placere båden for højt i vandet. Ydelse og økonomi formindskes på grund af, at skroget skubber vandet foran sig, og der er mere luftmodstand. Overdreven trim-ud kan også forårsage, at skruen ventilerer, hvilket reducerer ydelsen endnu mere, og båden vil måske "springe" (hoppe på vandet), hvilket vil kunne kaste føreren og passagerer overbord.

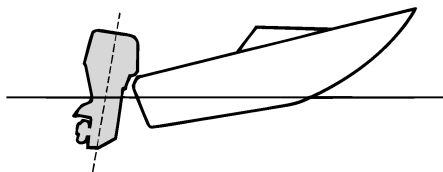

ZMU01785

## Bov ned

For megen trim-ind forårsager, at båden "pløjer" gennem vandet, hvilket reducerer brændstoføkonomien og gør det svært at forøge hastigheden. Sejlads med for meget trim-ind ved højere hastigheder gør også båden ustabil. Modstand ved boven er forøget meget, hvilket forhøjer faren ved "bovstyring" og gør betjeningen svær og farlig.

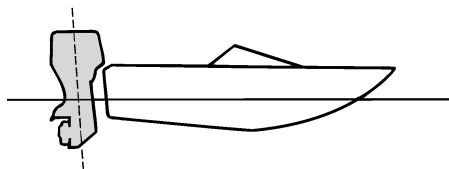

ZMU01786

## BEMÆRK:

Afhængigt af bådtype har påhængsmotortrimvinklen måske lille effekt på bådens trim under betjening.

KMU27934

## Vippe op og ned

Hvis motoren skal stoppes i nogen tid, eller hvis båden lægges for anker på lavt vand, bør påhængsmotoren vippes op for at beskytte skruen og bundkarret mod skader ved sammenstød med forhindringer og også for

at reducere tæringen.

KWM00221

## **ADVARSEL**

Sørg for, at ingen personer er i nærheden af påhængsmotoren, når den vippes op og ned. Kropsdele kan blive knust mellem motoren og bespændingen, når motoren trimmes eller vippes.

KWM00250

## **ADVARSEL**

Utætheder af brændstof er brandfarligt. Hvis der er en brændstofkobling på påhængsmotoren, skal brændstofslangen afmonteres eller brændstofhanen lukkes, hvis motoren skal vippes op i mere end et par minutter. Ellers kan der løbe brændstof ud.

KCM00241

## **VIGTIGT**

- Inden påhængsmotoren vippes op skal motoren stoppes ifølge anvisningerne på side 56. Vip aldrig påhængsmotoren op, medens motoren er i gang. Alvorlige skader på grund af overophedning kan blive følgen.
- Vip ikke motoren op ved at skubbe på rorpinden (hvis udstyret med en sådan), da det kan brække håndtaget.

KMU27999

## **Procedure for at vippe op (hydraulisk tilt modeller)**

1. Sæt fjernbetjeningshåndtaget / gearskiftehåndtaget i frigear.

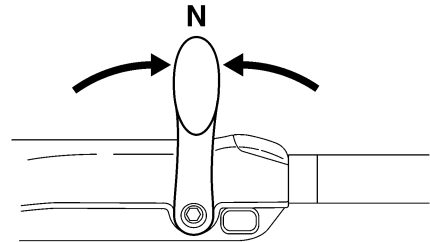
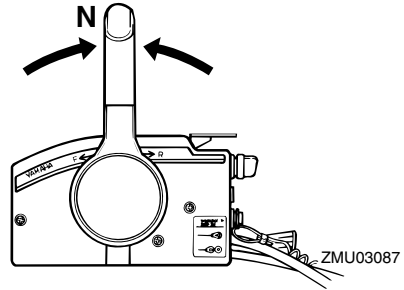

2. Sæt håndtaget til tållås i udløserstilling.

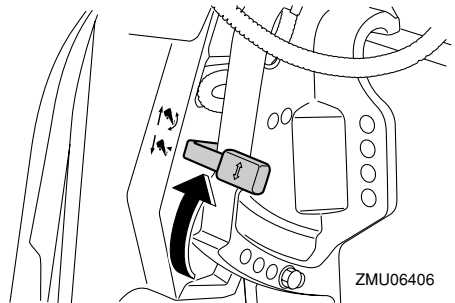

3. Hold bagenden af øverste motorskærm med en hånd, vip motoren op, og drej tilt holderhåndtaget mod dig eller tilt holderknoppen ind i bespændingen, og sæt derefter håndtaget til tållås tilbage i låsestilling for at støtte påhængsmotoren. **VIGTIGT:** Anvend ikke tiltstøttehåndtaget eller -knoppen ved transport af båden. Påhængsmotoren kan ryste løs fra tiltholderen og falde ned. Hvis

# Betjening

motoren ikke kan transporteres i normal stilling, så anvend et ekstra støttestyr, der kan sikre den i vippestilling. For mere detaljeret information, se side 67. [KCM01641]

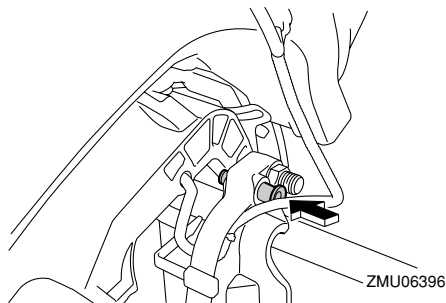

KMU32724

## Procedure for at vippe op (modeller med elektrisk trim og tilt)

1. Sæt fjernbetjeningshåndtaget / gearskiftehåndtaget i frigear.

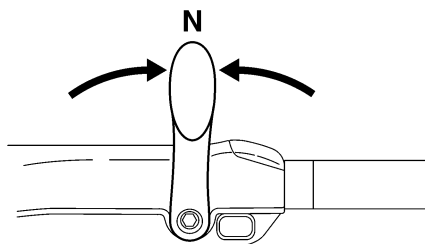
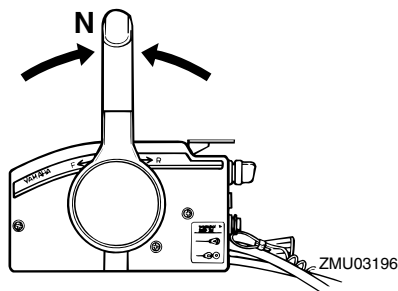

2. Tryk den elektriske kontakt til trim og tilt

“UP” (op) indtil påhængsmotoren er vippet helt op.

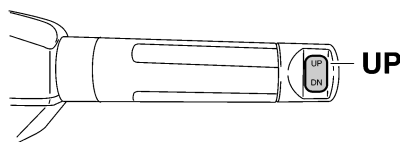
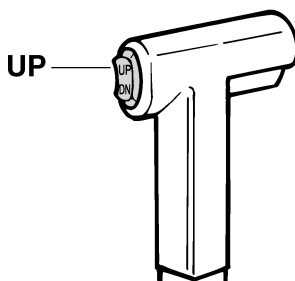

ZMU05226

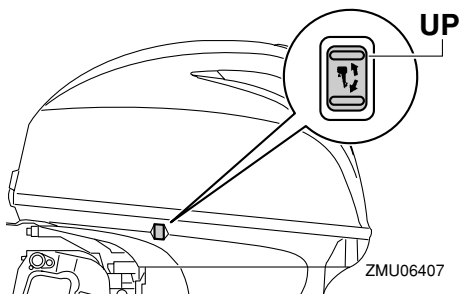

3. Tryk tiltstøtteknoppen ind i bespændingen for at støtte motoren. **ADVARSEL!** Efter at have vippet påhængsmotoren, skal man sørge for at understøtte den med tiltstøtteknoppen eller tiltstøttehåndtaget. Ellers kan påhængsmotoren pludselig falde ned igen, hvis olietrykket i den elektriske trim- og tiltenhed eller i den

elektriske tiltenhed falder. [KWM00262]  
**VIGTIGT:** Anvend ikke tiltstøtthåndtaget eller -knoppen ved transport af båden. Påhængsmotoren kan ryste løs fra tilholderen og falde ned. Hvis motoren ikke kan transporteres i normal stilling, så anvend et ekstra støttestyr, der kan sikre den i vippestilling. For mere detaljeret information, se side 67. [KCM01641]

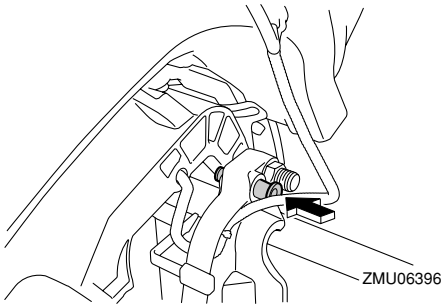

4. Modeller udstyret med trimstænger: Først når påhængsmotoren er støttet af tiltstøtthåndtaget, kan den elektriske kontakt til trim og tilt trykkes "DN" (ned) for at trække trimstængerne tilbage. **VIGTIGT:** Husk at trække trimstængerne helt ved forløjningen. Dette beskytter stængerne mod søvækst og tæring, som kan beskadige den elektriske trim- og tiltmekanisme. [KCM00251]

KMU34480

## Procedure for at vippe ned (hydraulisk tilt modeller)

1. Slå håndtaget til tiltlås fra.

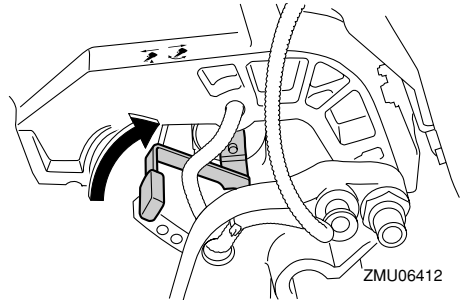

2. Hold bagenden af den øverste motor-skærm med en hånd, vip påhængsmotoren en smule op, og træk tiltholderknoppen ud eller sæt tiltstøtthåndtaget tilbage.

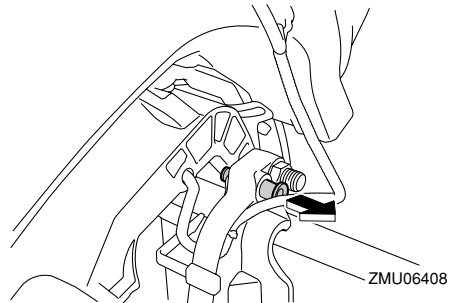

3. Vip langsomt påhængsmotoren ned.
4. Placer håndtaget til tiltlås i låsestilling.

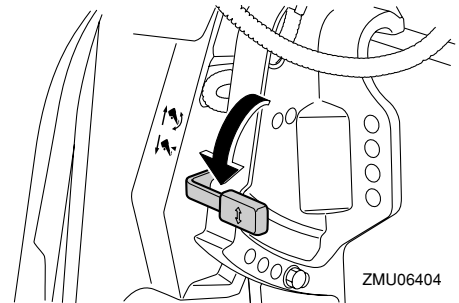

KMU33121

## Procedure for at vippe ned (modeller med elektrisk trim og tilt)

1. Tryk den elektriske kontakt til trim og tilt

# Betjening

“UP” (op) indtil påhængsmotoren er støttet af tiltstangen, og tilt holderknoppen kommer fri.

2. Træk tilt holderknoppen ud.

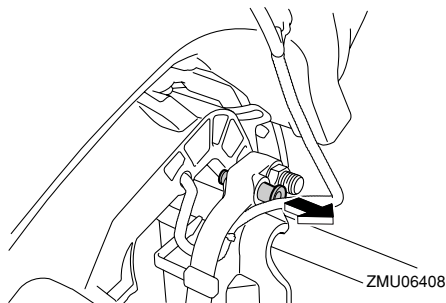

3. Tryk den elektriske kontakt til trim og tilt “DN” (ned) for at sænke påhængsmotoren til den ønskede position.

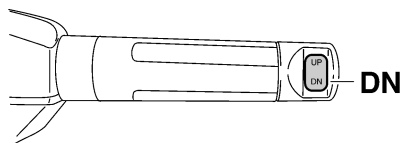
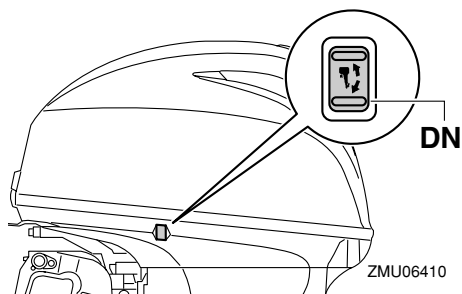
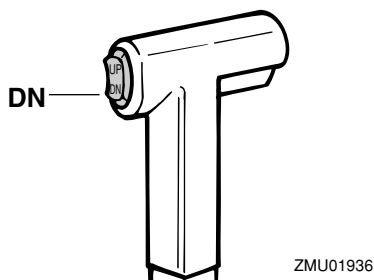

ZMU05228

KMU28061

## Lavt vand

KMU28081

### Hydraulisk tilt modeller

Påhængsmotoren kan vippes delvist op for sejlads på lavt vand.

KWM00271

### ⚠ ADVARSEL

- Sejl med lavest mulig hastighed ved anvendelse af systemet til sejlads på lavt vand.
- Vær ekstra forsigtig ved baglæns betjening. For stor fart baglæns kan forårsage, at påhængsmotoren løftes ud af vandet og øger chancen for uheld og skader på personer.

KCM00260

### VIGTIGT

Vip ikke påhængsmotoren så højt op, så kølevandsindtaget på den nederste del kommer oven for vandet, når der indstilles til sejlads og sejles på lavt vand. Alvorlige skader på grund af overophedning kan blive følgen.

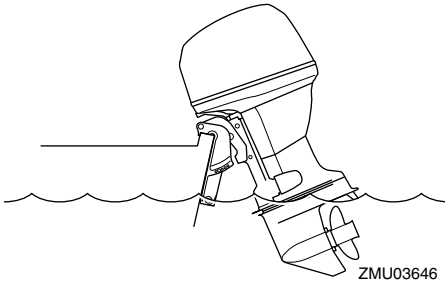

KMU28175

## Procedure for modeller med hydraulisk tilt

1. Sæt fjernbetjeningshåndtaget / gearskiftehåndtaget i frigear.

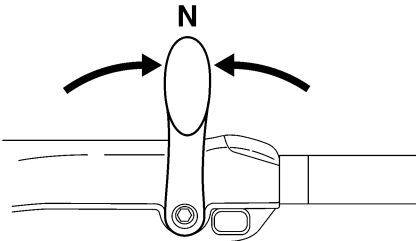
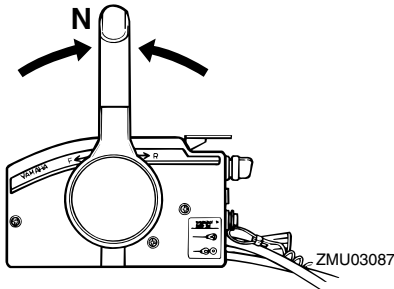

2. Træk håndtaget til tiltlås op til udløserstilling.

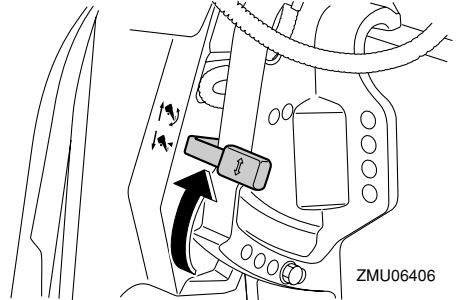

3. Vip påhængsmotoren en smule op til den ønskede stilling og skub håndtaget til tiltlås ned til låsestilling.
4. For at sætte påhængsmotoren tilbage til normal driftsstilling, skal håndtaget til tiltlås trækkes op til udløserstilling, og påhængsmotoren langsomt vippes ned.
5. Skub håndtaget til tiltlås ned til låsestilling.

KMU32851

## Modeller med elektrisk trim og tilt

Påhængsmotoren kan vippes delvist op for sejlads på lavt vand.

KCM00260

### VIGTIGT

Vip ikke påhængsmotoren så højt op, så kølevandsindtaget på den nederste del kommer oven for vandet, når der indstilles til sejlads og sejles på lavt vand. Alvorlige skader på grund af overophedning kan blive følgen.

KMU32913

## Fremgangsmåde for modeller med elektrisk trim og tilt

1. Sæt fjernbetjeningshåndtaget / gearskiftehåndtaget i frigear.

# Betjening

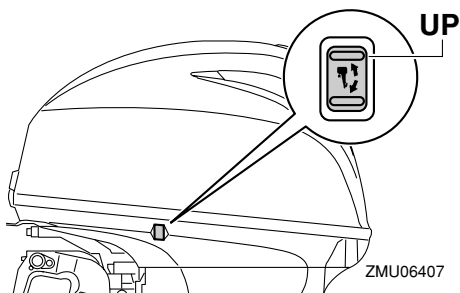
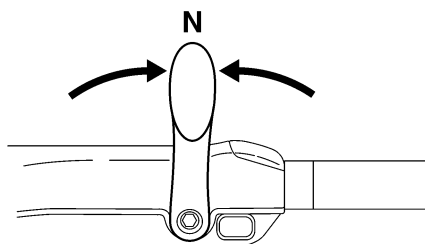
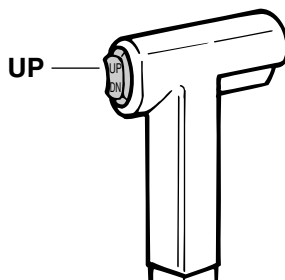
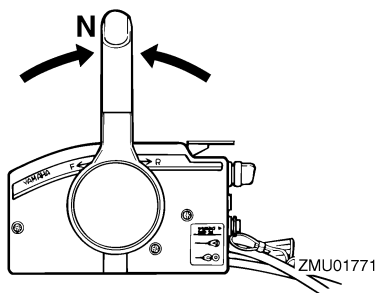

2. Vip påhængsmotoren lidt op til den ønskede position ved at bruge den elektriske kontakt til trim og tilt. **ADVARSEL!** Brug af den elektriske trim- og tiltkontakt på underste motorskærm, mens båden er i bevægelse eller motoren kører, kan øge faren for at falde overbord. Det kan også distrahere føreren, og dermed øge risikoen for kollision med en anden båd eller forhindring. [KWM01850]

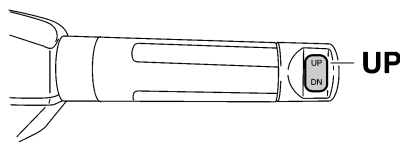

ZMU05226

3. For at sætte påhængsmotoren tilbage til den normale driftsstilling, skal der trykkes på den elektriske kontakt til trim og tilt, og påhængsmotoren skal langsomt vippes ned.

KMU35391

## Sejlads under andre forhold

### Sejlads i saltvand

Efter sejlads i saltvand skal kølevandsgangene skylles med ferskvand for at forhindre dem i at blive tilstoppede.

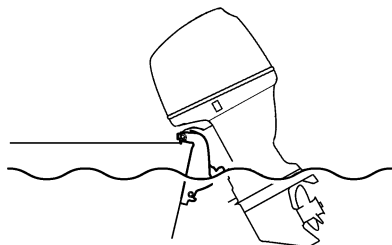

ZMU05173



Skyl også ydersiden af påhængsmotoren med ferskvand.

### **Sejlads i mudret, uklart eller surt vand**

Nogle steder er vandet surt eller har meget bundfald, såsom mudret eller uklart vand. Efter sejlads i sådanne vande skal kølevandsgangene skylles med ferskvand for at forhindre tæring. Skyl også ydersiden af påhængsmotoren med ferskvand.

# Vedligeholdelse

KMU28227

## Transport og opbevaring af påhængsmotor

KWM00693

### **ADVARSEL**

- **UDVIS FORSIGTIGHED** ved transport af brændstoftanken, hvad enten det er i båd eller bil.
- **FYLD ALDRIG** en brændstofbeholder helt op. Benzin kan udvide sig betydeligt, når det bliver varmt og kan danne tryk inde i brændstofbeholderen. Dette kan føre til utætheder af brændstof og potentiel brandfare.

KWM01860

### **ADVARSEL**

Utætheder af brændstof er brandfarligt. Ved transport eller opbevaring af påhængsmotoren skal man lukke brændstofhanen for at forhindre, at der løber brændstof ud. Gå aldrig ind under motoren, mens den er vippet op. Det kan medføre alvorlige skader, hvis påhængsmotoren skulle falde ned.

KCM00660

### **VIGTIGT**

Anvend ikke tilt støttehåndtaget eller -knoppen ved transport af båden. Påhængsmotoren kan ryste løs fra tilt holderen og falde ned. Hvis motoren ikke kan transporteres i normal stilling, så anvend et ekstra støtteudstyr, der kan sikre den i vippet stilling.

Påhængsmotoren bør transporteres på en trailer og opbevares i normal driftstilling. Hvis der ikke er nok frihøjde i denne stilling, så kan påhængsmotoren i vippet stilling transporteres på trailer ved hjælp af en motorstøtteanordning såsom en hækbjælke støttestang. Kontakt din Yamaha-forhandler

for yderligere detaljer om dette.

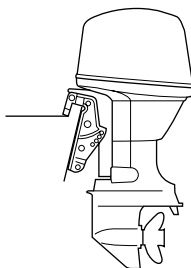

ZMU03659

KMU28290

## Opbevaring af påhængsmotoren

Ved opbevaring af din Yamaha påhængsmotor i længere tid (2 måneder eller længere), er der flere vigtige ting, der skal gøres for at forebygge omfattende skader. Det tilrådes at få din påhængsmotor efterset af en autoriseret Yamaha-forhandler inden opbevaringen. Du kan som ejer dog med et minimum af værktøj udføre følgende procedurer.

KCM00600

### **VIGTIGT**

- For at forhindre problemer, som kan forårsages af, at der kommer olie ind i cylinderen fra bundkarret, så hold påhængsmotoren i den viste stilling ved transport eller opbevaring. Hvis påhængsmotoren transporteres på siden (ikke oprejst), så anbring en blød klud under den efter aftapning af motorolien.
- Læg ikke din påhængsmotor ned på siden før kølevandet er tappet helt af, da der ellers kan trænge vand ind i cylinderen via udstødningsporten og forårsage problemer med motoren.
- Opbevar din påhængsmotor på et tørt godt ventileret sted uden direkte sollys.
- Aftap den tilbageværende benzin af

dampudskilleren. Benzin der efterlades i dampudskilleren i længere tid vil blive nedbrudt og kan beskadige brændstof-rørene.

KMU28304

## Procedure

KMU28334

### Skylning i en prøvebeholder

KCM00300

#### **VIGTIGT**

**Kør ikke med motoren uden at forsyne den med kølevand. Enten vil motor vand-pumpen blive beskadiget, eller motoren vil blive beskadiget af overophedning. Inden motoren startes, skal man sikre sig at der leveres vand til kølevandsrørene.**

1. Vask påhængsmotorhuset med ferskvand. **VIGTIGT: Sprøjt ikke vand i luftindtaget.** [KCM01840] For yderligere information, se side 71.
2. Frakobl brændstofrøret fra motoren eller luk af for brændstofhanen, hvis udstyret med en sådan.
3. Fjern øverste motorskærm og lyddæmperdækslet. Fjern skruen.
4. Monter påhængsmotoren på prøvebeholderen. Fyld beholderen med ferskvand indtil antikavitationspladen er helt dækket med vand. **VIGTIGT: Hvis niveauet af ferskvand er under niveauet for antikavitationspladen, eller hvis vandforsyningen er utilstrækkelig, kan motoren brænde sammen.** [KCM00291]

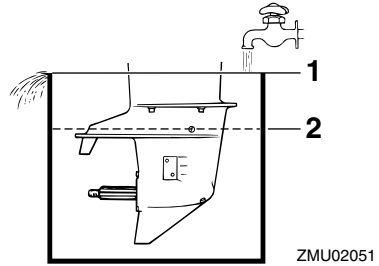

1. Vandoverflade
2. Laveste vandstand
5. Gennemskylning af kølesystemet er vigtig for at undgå, at kølesystemet tilstoppes af salt, sand eller snavs. Desuden er tågesmøring/smøring af motoren obligatorisk for at forebygge overdreven motorskade på grund af rust. Udfør gennemskylningen og tågesmøringen samtidig. **ADVARSEL! Rør ikke ved og fjern ikke nogle elektriske dele under start eller under kørslen. Hold hænder, hår og beklædning borte fra svinghjul og andre roterende dele, når motoren kører.** [KVM00091]
6. Kør motoren i hurtig tomgang et par minutter i frigear.
7. Lige inden motoren slukkes, skal du hurtigt sprøjte "olieforstøver" skiftevist ind i hver karburator eller i lyddæmperdækslets forstøverhul, hvis udstyret med et sådant. Når dette er korrekt foretaget, vil motoren ryge meget og næsten gå i stå.
8. Fjern påhængsmotoren fra prøvebeholderen.
9. Monter lyddæmperdækslet/hætten til forstøverhullet og øverste motorskærm.
10. Hvis "olieforstøver" ikke kan fås, skal motoren køres i hurtig tomgang, indtil brændstofsyste-met bliver tomt, og moto-

# Vedligeholdelse

ren stopper.

11. Aftap kølevandet helt af motoren. Rengør den grundigt udvendig.
12. Hvis "olieforstøver" ikke kan fås, skal tændrør(ene) fjernes. Hæld en teskefuld ren motorolie i hver cylinder. Tørn flere gange manuelt. Udskift tændrør(ene).
13. Aftap brændstoffet fra brændstoftanken.

## BEMÆRK:

Opbevar brændstoftanken på et tørt, godt ventileret sted uden direkte sollys.

KMU29955

## Skylning med studsens til gennemskylning

1. Vask påhængsmotorhuset med ferskvand. **VIGTIGT: Sprøjt ikke vand i luftindtaget.** [KCM01840] For yderligere information, se side 71.
2. Frakobl brændstofrøret fra motoren eller luk af for brændstofhanen, hvis udstyret med en sådan.
3. Fjern øverste motorskærm og skrue.
4. Monter studsens til gennemskylning over kølevandsindtaget. **VIGTIGT: Kør ikke med motoren uden at forsyne den med kølevand. Enten vil motorvandpumpen blive beskadiget, eller motoren vil blive beskadiget af overophedning. Inden motoren startes, skal man sikre sig at der leveres vand til kølevandsrørene. Undgå at køre påhængsmotoren med høje omdrejninger medens gennemskylningsstudsens er på, da motoren ellers vil blive overophedet.** [KCM02000]

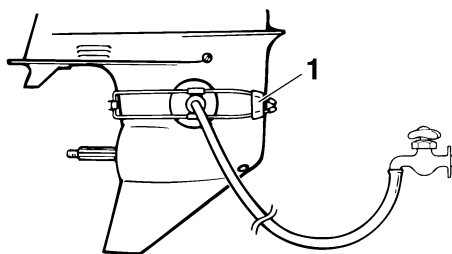

ZMU01830

1. Studs til gennemskylning

5. Gennemskylning af kølesystemet er vigtig for at undgå, at kølesystemet tilstoppes af salt, sand eller snavs. Desuden er det obligatorisk at tågesmøre/smøre motoren for at undgå alt for megen motorskade på grund af rust. Udfør gennemskylningen og tågesmøringen samtidig. **ADVARSEL! Rør ikke ved og fjern ikke nogle elektriske dele under start eller under kørslen. Hold hænder, hår og beklædning borte fra svinghjul og andre roterende dele, når motoren kører.** [KWM00091]

## BEMÆRK:

- Når studsens til gennemskylning anvendes, skal der bibeholdes et passende vandtryk og en jævn vandgennemstrømning.
  - Hvis advarselsudstyret for overophedning aktiveres, skal motoren slukkes, og du skal rette henvendelse til din Yamaha-forhandler.
6. Kør motoren i hurtig tomgang et par minutter i frigear.
  7. Lige inden motoren slukkes, skal du hurtigt sprøjte "olieforstøver" skiftevist ind i indsnugningsdæmperen eller tågesmøringshullet på lyddæmperdækslet, hvis udstyret med et sådant. Når dette er korrekt foretaget, vil motoren ryge meget og

næsten gå i stå.

8. Aftap den resterende benzin i dampudskilleren med en beholder. Løsn drænskruen og fjern så hættten. Skub luftventilen ind med en skruetrækker for at indføre luft i svømmerkammeret, så benzinen aftappes jævnt. Spænd derefter drænskruen.

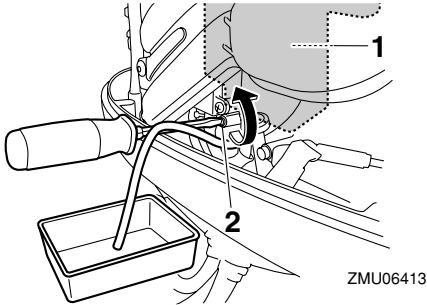

1. Dampudskiller
2. Drænskruer

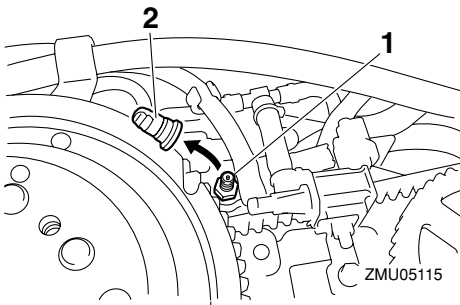

1. Chokerens stangforbindelse
  2. Hætte
9. Fjern studsene til gennemskylning.
  10. Monter øverste motorskærm.
  11. Hvis "olieforstøver" ikke kan fås, slukkes motoren efter 6. trin. Udfør derefter 8 trins proceduren.
  12. Aftap kølevandet helt af motoren. Rengør den grundig udvendig.

13. Hvis "olieforstøver" ikke kan fås, skal tændrør(ene) fjernes. Hæld en teskefuld ren motorolie i hver cylinder. Tørn flere gange manuelt. Udskift tændrør(ene).

## BEMÆRK:

En studs til gennemskylning kan fås hos din Yamaha-forhandler.

KMU28402

## Smøring

1. Installer tændrør og drejningsmoment til korrekt specifikation. For information om installation af tændrør, se side 77.
2. Skift gearolie. For instruktioner, se side 82. Kontroller olien for vandforekomst, hvilket indikerer en utæt pakning. Pakningsudskiftning bør udføres af en autoriseret Yamaha-forhandler inden brug.
3. Smør alle smørebeslag. For yderligere detaljer, se side 76.

## BEMÆRK:

Ved langtidsopbevaring anbefales det at "fogge" motoren med olie. Kontakt din Yamaha-forhandler for information om fogging-olie og procedurer for din motor.

KMU28443

## Skylning af motoren

Udfør denne procedure umiddelbart efter betjening for at få den mest grundige gennemskylning.

KCM01530

## VIGTIGT

**Denne procedure må ikke udføres når motoren er igang. Vandpumpen vil blive beskadiget og meget store skader kan resultere som følge af overophedning.**

1. Efter at have slukket motoren, skal du skrue studsene til haveslangen af beslaget på underste motorskærm.

# Vedligeholdelse

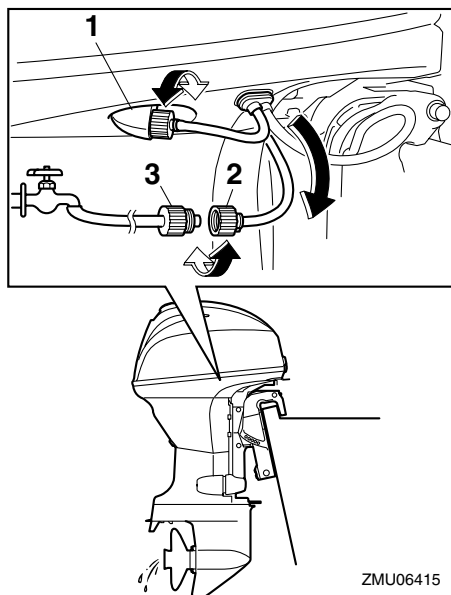

1. Beslag
  2. Studs til haveslange
  3. Haveslangeadapter
2. Skru haveslangeadapteren på en haveslange, som er tilsluttet en vandhane med ferskvand, og tilslut derefter slangen til haveslangestuds.
  3. Med motoren slukket skal du dreje på vandhanen og lade vandet skylle gennem kølerørene i ca. 15 minutter. Luk for vandhanen og frakobl haveslangeadapteren fra haveslangestuds.
  4. Sæt studs til haveslangen på monteringen på den understeste motorskærm. Spænd studs sikkert. **VIGTIGT: Lad ikke haveslangetilslutningen hænge løst på den understeste motorskærm eller slangen hænge frit under normal betjening. Vandet vil løbe ud af tilslutningen i stedet for at afkøle motoren, hvilket kan medføre alvorlig overop-**

hedning. Kontroller at koblingen er ordentligt spændt efter gennemskyllingen af motoren. [KCM00541]

## BEMÆRK:

- Når motoren gennemskylls med båden i vandet, skal man vippe påhængsmotoren op, indtil den er helt ude af vandet for at opnå det bedste resultat.
- For skylleinstruktioner til kølesystemet, se side 67.

KMU28451

## Renngøring af påhængsmotoren

Efter brugen bør man vaske påhængsmotoren af udvendig med ferskvand. Gennemskyl kølesystemet med ferskvand.

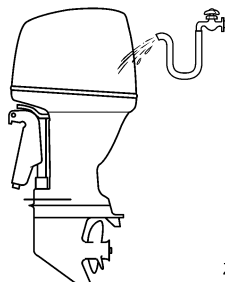

KMU28460

## Eftersyn af motorens malede overflade

Efterse motoren for ridser, hakker eller afskallet maling. Områder med beskadiget maling har mere tendens til tæring. Om nødvendigt, rengør og mal områderne. Reparationsmaling fås hos din Yamaha-forhandler.

KMU2847C

## Periodisk vedligeholdelse

KWM01871



Disse procedurer kræver mekanikerfærdigheder, værktøj og tilbehør. Hvis du ikke besidder de nødvendige

færdigheder, værktøjer eller udstyr til at udføre en vedligeholdelsesprocedure, så få en Yamaha-forhandler eller en uddannet mekaniker til at gøre arbejdet.

Procedurerne involverer demontering af motoren og blotlægning af farlige dele. For at reducere risikoen for kvæstelser på grund af bevægelige, varme eller elektriske dele:

- Sluk for motoren og hold nøglerne og motorens afbrydersnor på dig, mens du udfører vedligeholdelse medmindre andet er specificeret.
- Den elektriske kontakt til trim og tilt virker selv når startnøglen er slukket. Hold folk væk fra kontakterne, når der arbejdes rundt om motoren. Når motoren er tiltet, så hold folk væk fra området under den samt området mellem den og bespændingen. Kontroller at der ikke er omkringstående i dette område inden den elektriske trim- og tiltmekanisme manøvreres.
- Lad maskinen køle af, før du håndterer varme dele eller væsker.
- Genmonter altid motoren helt igen, inden den anvendes på ny.

- Kontinuerlig betjening ved eller tæt på maksimalt motoromdrejningstal (omdr./min.) i mange timer
- Kontinuerlig betjening ved lavt motoromdrejningstal (omdr./min.) i mange timer
- Betjening uden motoren har haft tilstrækkelig tid til at varme op og køle ned
- Jævnlig hurtig acceleration og deceleration
- Hyppigt skifte
- Hyppige start og stop af motoren/(motorerne)
- Drift, der ofte svinger mellem lette og tunge belastninger

Påhængsmotorer, der anvendes under nogle af ovennævnte betingelser, kræver hyppigere vedligeholdelse. Yamaha anbefaler, at du foretager dette eftersyn dobbelt så ofte som angivet i vedligeholdesskemaet. For eksempel, hvis der skal foretages en bestemt service ved 50 timer, så gør det ved 25 timer i stedet for. Dette vil medvirke til at forhindre hurtigere forringelse af motorkomponenterne.

---

KMU28511

## Udskiftningsdele

Hvis der er behov for reservedele, bør du kun benytte originale Yamaha reservedele eller dele af tilsvarende design og kvalitet. Reservedele af mindre god kvalitet kan give funktionsfejl og medføre tab af styreevne og udsætte fører og passagerer for fare. Yamahas originale reservedele og tilbehør fås hos din Yamaha-forhandler.

KMU34151

## Hårde anvendelsesbetingelser

Hårde funktionsbetingelser involverer en eller flere af følgende typer funktioner jævnligt:

# Vedligeholdelse

KMU34445

## Vedligeholdelseskema 1

### BEMÆRK:

- Se afsnittene i dette kapitel vedr. forklaringer for hver enkelt handling, som ejeren skal udføre.
- Vedligeholdelsescyklussen på disse skemaer antager 100 timers anvendelse per år og regelmæssig skylning af kølevandsgangene. Vedligeholdelsen skal udføres oftere, hvis motoren anvendes under svære betingelser, som ved længere tids troling.
- Demontering eller reparation kan blive nødvendig som resultat af det eftersyn der foretages ved underholdet.
- Engangsdele samt forbrugsvarer og smøremidler mister sin effektivitet med tiden og gennem normal brug uden hensyn til garantiperioden.
- Ved sejlad i saltvand, mudret, grumset (uklart) eller syreholdigt vand, bør motoren gennemskylles med rent vand hver gang efter brug.

“●” symbolet indikerer de eftersyn som du kan udføre selv.

“○” symbolet indikerer arbejde som din Yamaha-forhandler skal foretage.

Punkt	Handlinger	Indledende	For hver		
		20 timer (3 måneder)	100 timer (1 år)	300 timer (3 år)	500 timer (5 år)
Anode(r) (udvendig(e))	Kontrol eller udskiftning efter behov		●/○		
Anode(r) (cylinderhoved)	Eftersyn eller udskiftning efter behov		○		
Anoder (udstødningsdæksel, udstødningsrør)	Udskiftning				○
Batteri (elektrolytniveau, terminal)	Kontrol	●/○	●/○		
Batteri (elektrolytniveau, terminal)	Opfyld, oplad eller udskift efter behov		○		
Kølevandslækage	Kontrol eller udskiftning efter behov	○	○		
Låsehåndtag til motorhjælmen	Kontrol		●/○		
Motorens startbetingelser/støj	Kontrol	●/○	●/○		
Motorens tomgangshastighed/støj	Kontrol	●/○	●/○		
Motorolie	Udskiftning	●/○	●/○		
Motoroliefilter (filterindsats)	Udskiftning		●/○		



# Vedligeholdelse

Punkt	Handlinger	Indledende	For hver		
		20 timer (3 måneder)	100 timer (1 år)	300 timer (3 år)	500 timer (5 år)
Brændstoffilter (kan demonteres)	Kontrol eller udskiftning efter behov	●/○	●/○		
Brændstofrør(højtryk)	Kontrol	●	●		
Brændstofrør(højtryk)	Eftersyn eller udskiftning efter behov	○	○		
Brændstofrør(lavtryk)	Kontrol	●	●		
Brændstofrør(lavtryk)	Eftersyn eller udskiftning efter behov	○	○		
Brændstofpumpe	Kontrol eller udskiftning efter behov			○	
Brændstof-/motorolie-lækage	Kontrol	○	○		
Gearolie	Udskiftning	●/○	●/○		
Smøresteder	Smøring	●/○	●/○		
Gummirotor/vandpumpekabinet	Kontrol eller udskiftning efter behov		○		
Gummirotor/vandpumpekabinet	Udskiftning			○	
Elektrisk trim og tilt enhed	Kontrol	●/○	●/○		
Skrue/skruemøtrik/split	Eftersyn eller udskiftning efter behov	●/○	●/○		
Skifteforbindelse/skifte-kabel	Kontrol, justering eller udskiftning efter behov	○	○		
Tændrør	Eftersyn eller udskiftning efter behov		●/○		
Tændrørshætte/tændrørskabler	Eftersyn eller udskiftning efter behov	○	○		
Vand fra kølevandets kontrolåbning	Kontrol	●/○	●/○		
Gashåndtagsforbindelse/gaskabel	Eftersyn, justering eller udskiftning efter behov	○	○		
Termostat	Kontrol eller udskiftning efter behov		○		
Tandrem	Kontrol eller udskiftning efter behov		○		
Ventilspillerum	Eftersyn og justering				○
Vandindtag	Kontrol	●/○	●/○		

# Vedligeholdelse

Punkt	Handlinger	Indledende	For hver		
		20 timer (3 måneder)	100 timer (1 år)	300 timer (3 år)	500 timer (5 år)
Hovedkontakt/stopkontakt	tændingsmåler eller udskiftning efter behov	○	○		
Ledningsnetforbindelser/Ledningsstikforbindelser	Eftersyn eller udskiftning efter behov	○	○		
(Yamaha) Måler/målerapparat	Kontrol	○	○		
(Yamaha) Brændstoftank	Eftersyn og rengøring efter behov		○		

KMU34451

## Vedligeholdelsesskema 2

Punkt	Handlinger	For hver
		1000 timer
Udstødningsrør/udstødningsmanifold	Eftersyn eller udskiftning efter behov	○
Tandrem	Udskiftning	○

KMU28941

## Smøring

Yamaha fedt A (vandresistent fedt )

Yamaha fedt D (korrosionsbestandigt fedt; til skrueaksel)

**F30BEHD, F40FEHD**

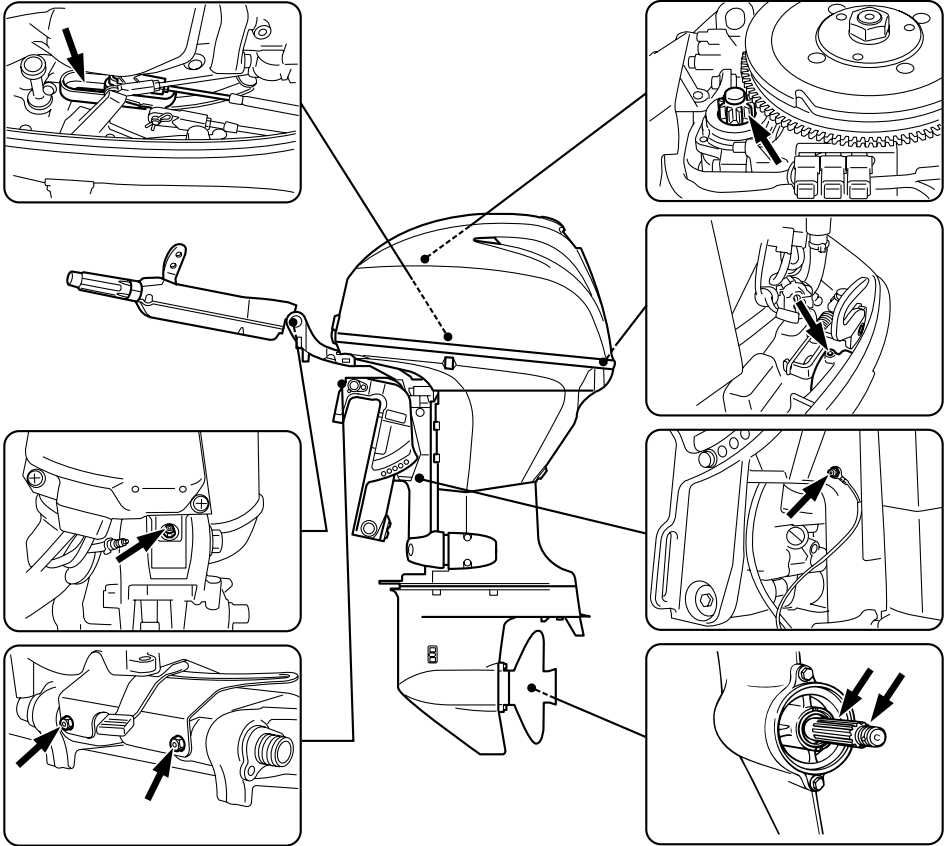

ZMU06417

# Vedligeholdelse

F30BET, F40FED, F40FET

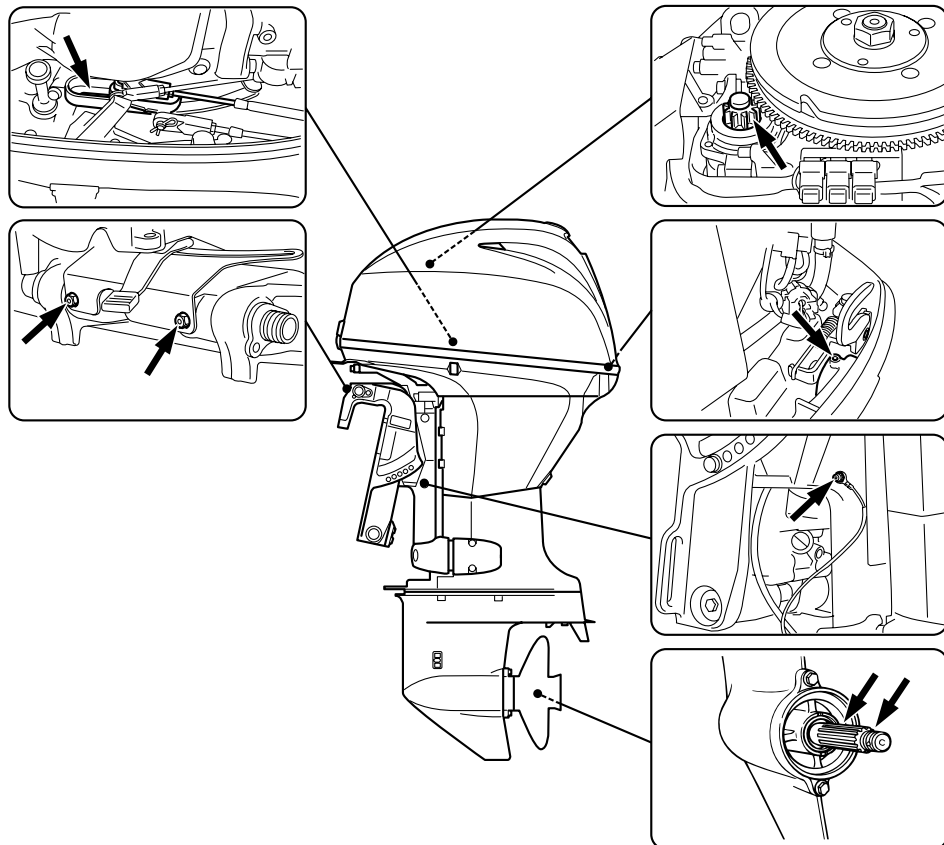

ZMU06416

KMU28956

## Rensning og justering af tændrør

Tændrøret er en vigtig del af motoren og let at efterse. Tændrørets tilstand kan fortælle om motorens tilstand. Hvis for eksempel porcelænet om den midterste elektrode er meget hvidt, kan det betyde at der er en utæthed af luft i indsugningen eller problemer med karbureringen i den pågældende cylinder. Forsøg ikke selv på at diagnosticere problemet. Tag i stedet påhængsmotoren med hen til en Yamaha-forhandler. Du bør med jævne mellemrum afmontere og inspi-

cere tændrøret, da varmen og aflejringerne kan forårsage at tændrøret langsomt nedbrydes og smuldrer.

1. Fjerne tændrørshætterne fra tændrørene.
  2. Fjern tændrøret. Hvis nedbrydningen af elektroden bliver for stor eller aflejringerne er for store, bør man udskifte tændrøret med et andet af korrekt type.
- ADVARSEL! Ved afmontering eller montering af tændrør skal man være forsigtig med ikke at beskadige isola-**

**tøren. En beskadiget isolator kan give en udvendig gnist som kan føre til eksplosion eller brand.** [KWM00561]

Standard tændrør:  
DPR6EB-9

3. Det er vigtigt at den korrekte tændrørstype anvendes, eftersom der er risiko for at motoren ellers ikke vil fungere korrekt. Inden tændrøret monteres, skal elektrodeafstanden måles med en søger; udskift det, hvis der ikke er forskrifter.

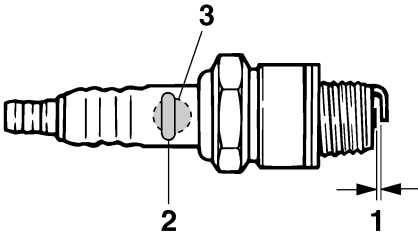

ZMU02179

1. Gnistafstand på tændrør
2. Tændrør, bestillingsnummer
3. Tændrør ID-mærke (NGK)

Gnistafstand på tændrør:  
0.8–0.9 mm (0.031–0.035 in)

4. Ved montering af en ny skrue, skal evt. snavs først tørres af skruens gevind, hvorefter skrues spændes til det korrekte tilspændingsmoment.

Tændrørets tilspændingsmoment:  
18.0 Nm (1.84 kgf-m, 13.3 ft-lb)

## BEMÆRK:

Hvis en momentnøgle ikke er til stede ved monteringen af et tændrør, er det en god

tommelfingerregel at det korrekte moment er 1/4 til 1/2 omgang efter fingerstramning. Juster tændrøret til det korrekte moment så hurtigt som muligt med en momentnøgle.

KMU29043

## Eftersyn af tomgangshastighed

KWM00451

### ⚠ ADVARSEL

- Rør ikke ved eller fjern ingen elektriske dele under start eller under kørslen.
- Hold hænder, hår og beklædning borte fra svinghjul og andre roterende dele, når motoren kører.

KCM00490

### VIGTIGT

Denne procedure skal udføres når påhængsmotoren er i vandet. En gennemskylningsstuds eller en prøvetank kan anvendes.

Hvis båden ikke er udstyret med en omdrejningsviser på påhængsmotoren, brug da en diagnostisk omdrejningsviser til denne procedure. Resultaterne kan variere alt efter, om der afprøves med studs til gennemskylning, i en prøvebeholder eller mens påhængsmotoren er i vandet.

1. Start motoren og lad den varme helt op i frigear, indtil den kører jævnt.
2. Når motoren er varmet op, kontrollér da, om tomgangshastigheden er indstillet efter specifikationen. For tomgangsspecifikationer, se side 9. Har De svært ved at kontrollere tomgangshastigheden eller kræver tomgangshastigheden justeringer, kontakt da en Yamaha-forhandler eller en anden kvalificeret mekaniker.

# Vedligeholdelse

KMU37492

## Udskiftning af motorolie

KCM01710

### VIGTIGT

Skift motorolien efter de første 20 timers sejlads eller efter 3 måneder, og herefter hver 100 timer eller i 1 års interval. Ellers vil motoren blive for hurtigt slidt.

Motorolien bør kun aftappes med en olieskifter.

1. Sæt påhængsmotoren i lodret position (ikke vipet). **VIGTIGT: Hvis motoren ikke er i niveau, kan det medføre, at oliestanden på oliemåleren ikke vises korrekt.** [KCM01860]

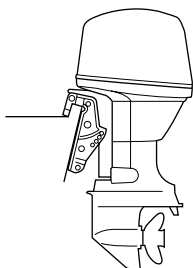

ZMU03659

2. Start motoren. Kør den varm og lad den køre i tomgang i 5-10 minutter.
3. Stop motoren og lad den stå i 5-10 minutter.
4. Fjern øverste motorskærm.
5. Fjern dækslet til oliepåfyldning. Træk oliepinde ud og brug olieskifteren til fuldstændigt at aftappe olien.

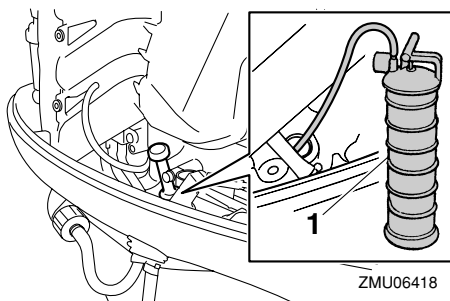

ZMU06418

1. Olieskifter
6. Hæld den korrekte mængde olie ned i påfyldningshullet. Sæt påfyldningshætten på igen og sæt oliepinde tilbage. **VIGTIGT: Overfyldning af olie kan føre til utætheder eller skader. Hvis olien står over det øverste niveaumærke, så tap noget af olien af, indtil niveauet opfylder den anførte kapacitet.** [KCM01850]

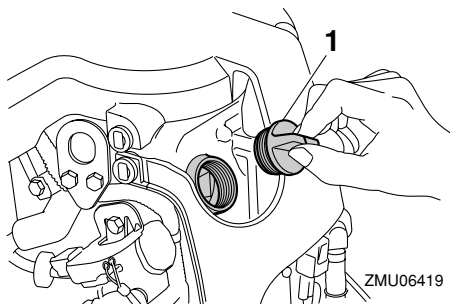

ZMU06419

1. Dækslet til oliepåfyldning

Anbefalet motorolie:

4-takters motorolie

Total motoroliemængde (oliekarrets kapacitet):

Uden oliefilter udskiftning:

1.9 L (2.01 US qt, 1.67 Imp.qt)

Udskiftning af motoroliemængde (ved periodisk vedligeholdelse):

Uden oliefilter udskiftning:

1.5 L (1.59 US qt, 1.32 Imp.qt)

Med oliefilter udskiftning:

1.7 L (1.80 US qt, 1.50 Imp.qt)

7. Lad påhængsmotoren stå i 5-10 minutter.
8. Fjern oliepinde og tør den ren.
9. Indsæt oliepinde og fjern den igen. Sørg for, at sætte oliepinde helt ned i oliepindestyret, ellers vil måling af oliestanden ikke blive korrekt.
10. Kontroller olieniveauet igen med oliepinde for at sikre at niveauet falder til mellem det øverste og nederste mærke. Hvis olieniveauet ikke er korrekt, så ret henvendelse til din Yamaha-forhandler.

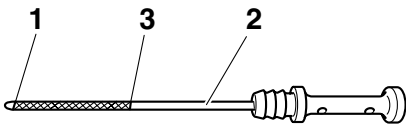

ZMU05091

1. Markering for laveste niveau
2. Oliepind
3. Markering for øverste niveau

11. Start motoren og efterse at advarselsslampen for lavt olietryk forbliver

slukket. Kontroller også at der ikke er nogen utætheder af olie. **VIGTIGT: Hvis advarselsslampen for lavt olietryk tændes, eller hvis der er læk af olie, så stop motoren og find årsagen. Fortsat sejlads med et problem kan medføre alvorlige skader på motoren. Ret henvendelse til din Yamaha-forhandler, hvis problemet ikke kan findes og rettes.** [KCM01622]

12. Bortskaf brugt olie i henhold til de lokale forskrifter.

## BEMÆRK:

- For yderligere information om afskaffelse af den brugte olie skal du rette henvendelse til din Yamaha-forhandler.
- Udskift olien oftere, hvis motoren anvendes under svære betingelser, som ved trolling over længere tid.

KMU29113

## Efterse ledninger og stik

- Efterse at hvert stik er sikkert tilkoblet.
- Efterse at hver jordledning er korrekt sikret.

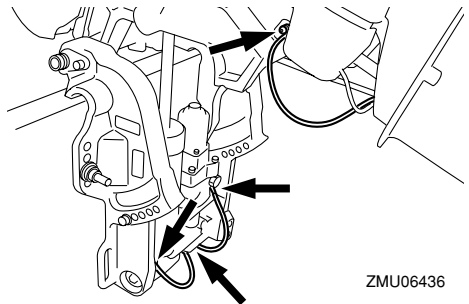

ZMU06436

# Vedligeholdelse

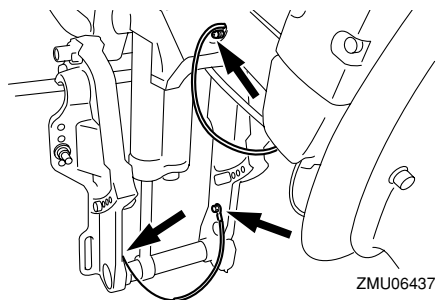

KMU32112

## Eftersyn af skruer

KWM01881



Du kan komme alvorligt til skade, hvis motoren ved et uheld går i gang, hvis du er i nærheden af skruen. Før inspektion, fjernelse eller installering af skruen, placer omskifteren i frigeart og drej hovedkontakten til "OFF" (slukket). Fjern nøglen og fjern clipsen fra afbryderkontakten. Afbryd for batteriets afbryder, hvis din båd er forsynet med en sådan.

Brug ikke hænderne til at holde i skruen, når du løsner eller spænder møtrikken på skruen. Sæt en træklods mellem antikavitationspladen og skruen for at forhindre skruen i at dreje rundt.

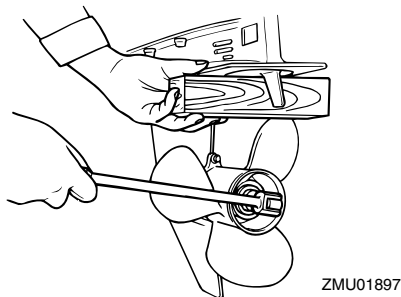

## Kontrolpunkter

- Eftersø hver af skruer for erode-

ring pga. kavitation eller ventilation, eller anden skade.

- Eftersø skruer for skader.
- Tjek noten for slid og skader.
- Eftersø om der er viklet fiskesnøre omkring skruer.

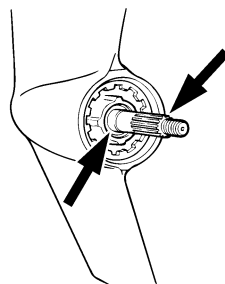

- Eftersø skruer og olieforsøgning for skader.

KMU30662

## Afmontering af skruer

KMU29197

### Modeller med notaksel

1. Ret splitten ud og træk den ud ved hjælp af en tang.
2. Fjern skruemøtrikken, skiven og mellemstykket (hvis udstyret). **ADVARSEL!** Brug ikke hænderne til at holde på skruen, når du løsner møtrikken på skruen. [KWM01890]

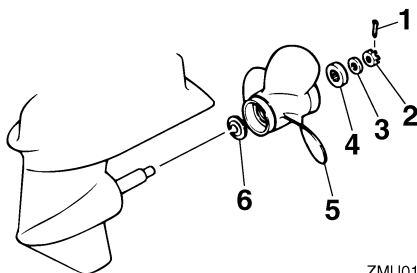

1. Split
2. Møtrik til skruer
3. Skive



4. Mellemstykke
5. Skruer
6. Trykskive

3. Fjern skruen, skiven (hvis monteret) og trykskiven.

KMU30672

## Installation af skruer

KMU29233

### Modeller med notaksel

KCM00500

#### **VIGTIGT**

**Husk at anvende en ny split og bøj enderne sikkert rundt. Ellers kan skruen gå løs under sejladserne og gå tabt.**

1. Påfør Yamaha marinefedt eller korrosionsbestandig fedt på skruerakslen.
2. Monter mellemstykket (hvis monteret), trykskiven, skiven (hvis monteret) og skruen på skruerakslen. **VIGTIGT: Husk at montere trykskiven inden monteringen af skruen, da den nederste del og skruenavet ellers kan blive beskadiget.** [KCM01880]
3. Monter mellemstykket (hvis udstyret med et sådant) og skiven. Spænd skruemøtrikken til det anviste moment.

Skruemøtrikkens tilspændingsmoment:  
35.0 Nm (3.57 kgf-m, 25.8 ft-lb)

4. Få skruemøtrikken til at passe sammen med skruerakselhullet. Sæt en ny split i hullet og bøj splittens ender rundt. **VIGTIGT: Genbrug ikke splitpinden som medfølger. Ellers kan skruen løsne under sejladserne og gå tabt.**

[KCM01890]

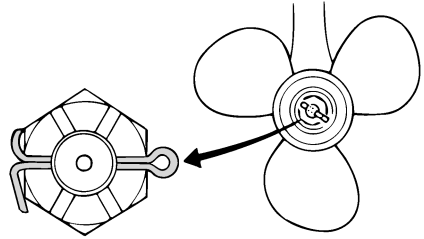

ZMU01805

#### **BEMÆRK:**

Hvis skruemøtrikken ikke passer sammen med skruerakselhullet efter at være blevet spændt til det anviste moment, skal møtrikken spændes yderligere for at få den til at passe sammen med hullet.

KMU29287

#### **Udskiftning af gearolie**

KWM00800

#### **⚠ ADVARSEL**

- Kontroller at påhængsmotoren er ordentligt fastgjort til hækbjælken eller en stabil buk. Du kan komme alvorligt til skade, hvis påhængsmotoren falder ned over dig.
- Kom aldrig under den nederste del, mens den er vippet op, også selvom tilt holderhåndtaget eller knoppen er låst. Det kan medføre alvorlige skader, hvis påhængsmotoren skulle falde ned.

1. Vip påhængsmotoren, så gearoliedrænskruen er på lavest mulige punkt.
2. Placer en passende beholder under gearkassen.
3. Skru gearoliedrænskruen ud og fjern pakningen. **VIGTIGT: Hvis der sidder alt for mange metalpartikler på den magnetiske oliedrænskruer, kan det forårsage problemer. Ret henvendelse til din Yamaha-forhandler.** [KCM01900]

# Vedligeholdelse

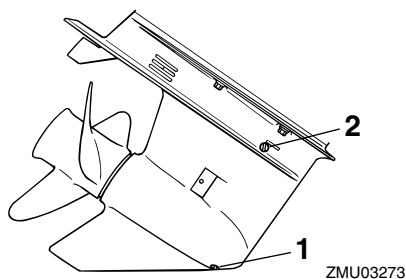

1. Drænskruer for gearolie
2. Niveauskruer

## BEMÆRK:

- Hvis motoren er udrustet med en gearolie-drænskruer, skal alle metalpartikler fjernes fra skruen før den monteres.
  - Brug altid nye pakninger. Afmonterede pakninger må ikke genanvendes.
4. Skru niveauskruen ud og fjern pakningen for at tappe olien helt af. **VIGTIGT: Kontroller den brugte olie efter den er tappet af. Hvis olien er mælkeagtig, er der vand i gearkassen, hvilket kan forårsage skade på gearet. Ret henvendelse til en Yamaha-forhandler for reparation af pakningen på den nederste del.** [KCM00711]

## BEMÆRK:

For information om destruktion af den brugte olie, kontakt din Yamaha-forhandler.

5. Sæt påhængsmotoren i lodret position. Ved anvendelse af et bøjeligt udstyr eller et trykpåfyldningsudstyr, sprøjtes gearolie ind i drænhullet til gearolien.

Anbefalet gearolie:

Hypoid gearolie (SAE 90)

Gearoliekvantitet:

0.430 L (0.455 US qt, 0.378 Imp.qt)

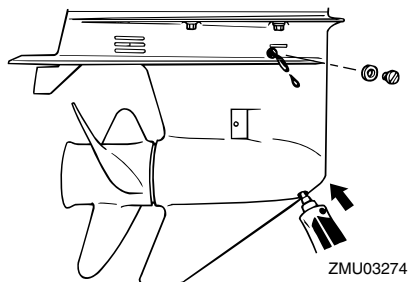

6. Sæt en ny pakning på niveauskruen. Når olien begynder at løbe ud af hullet til niveauskruen, sættes niveauskruen i og spændes.

Tilspændingsmoment:

9 Nm (0.9 kgf-m, 6.6 ft-lb)

7. Sæt en ny pakning på gearoliedrænskruen. Sæt ind og spænd gearoliedrænskruen.

Tilspændingsmoment:

9 Nm (0.9 kgf-m, 6.6 ft-lb)

KMU29302

## Rengøring af brændstoftank

KWM00920

### ⚠ ADVARSEL

**Benzin er meget brandbart og dets dampe er brandbare og eksplosive.**

- Hvis du har spørgsmål om korrekt udførelse af denne procedure, så ret henvendelse til din Yamaha-forhandler.
- Undgå tobaksrygning, gnister, brug af åben ild og andre brandfarlige antændelseskilder ved rengøring af brændstoftanken.
- Tag brændstoftanken ud af båden inden rengøringen. Arbejd kun udendørs

på områder med god ventilation.

- Tør omgående alt spildt brændstof op.
- Saml omhyggeligt brændstoftanken igen. Ukorrekt samling kan medføre utætheder af brændstof, hvilket igen kan føre til brand eller fare for eksplosion.
- Destruer gammel benzin i henhold til lokale regulativer.

1. Tøm brændstoftanken i en godkendt beholder.
2. Hæld en lille smule egnet opløsningsmiddel i tanken. Monter dækslet og ryst tanken. Aftap opløsningsmidlet helt.
3. Fjern skruerne der holder koblingssamlingen til brændstofslange. Træk samlingen ud af tanken.

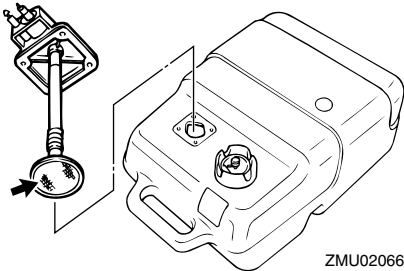

4. Rengør filteret (placeret på enden af indsugningsrøret) i en passende rengøringsopløsning. Lad filteret tørre.
5. Udskift pakningen med en ny. Monter koblingssamlingen til brændstofslange igen og spænd skruerne fast.

KMU29312

## Kontrol og udskiftning af anode(r)

Yamahas påhængsmotorer er beskyttet mod tæring med offeranoder. Undersøg de udvendige anoder periodisk. Fjern tæringerne fra anodens overflader. Ret henvendelse til en Yamaha-forhandler for udskiftning af ud-

vendige anoder.

KCM00720

## VIGTIGT

Mal ikke anoderne, da det vil gøre dem virkningsløse.

## BEMÆRK:

Undersøg jordforbindelser tilsluttet eksterne anoder på udstyrede modeller. Ret henvendelse til en Yamaha-forhandler for besigtigelse og udskiftning af indvendige anoder tilsluttet motoren.

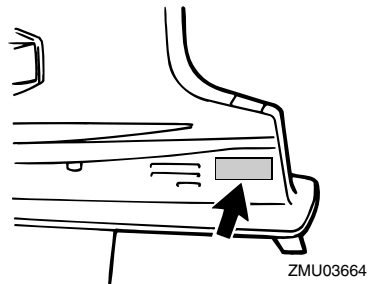
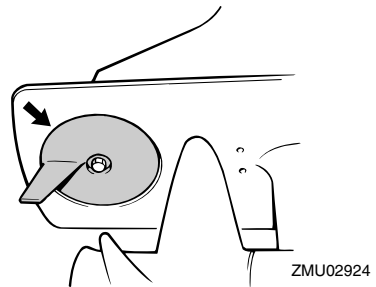

# Vedligeholdelse

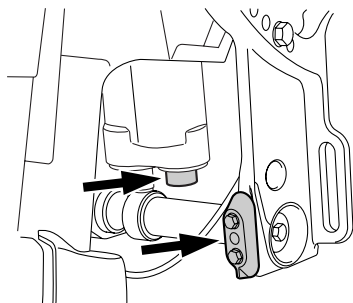

ZMU06420

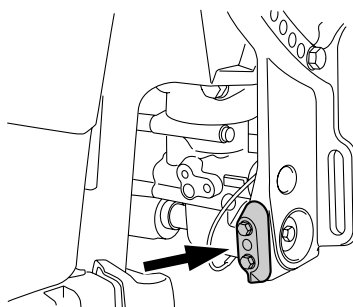

ZMU06421

KMU29322

## Eftersyn af batteri (for elektrisk start modeller)

KWM01900

### **ADVARSEL**

De elektrolytiske væsker i batterier er giftige og ætsende, og batterierne genererer eksplosiv brintgas. Når du arbejder nær batteriet:

- Ifør dig beskyttelsesbriller og gummi-handsker.
  - Ryg ikke og kom ikke i nærheden af batteriet med let antændelige genstande.
- Se side 11 for mere detaljerede sikkerhedsinformationer om batterier.

Proceduren for check af batterier varierer mellem forskellige batterier. Denne procedure indeholder typiske check, som kan bruges på mange batterier, men du bør altid læse

batterifabrikantens instruktioner.

KCM01920

### **VIGTIGT**

**Et dårligt vedligeholdt batteri vil hurtigt blive forringet.**

1. Kontroller elektrolytniveaueet.

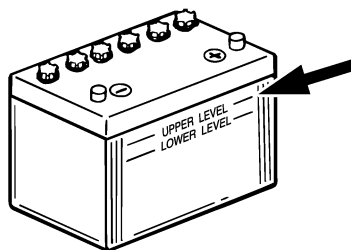

ZMU01810

2. Tjek batteriets ladning. Hvis din båd er udstyret med et digitalt speedometer, vil voltmeteren og advarselsfunktioner ved lavt batteriniveau hjælpe dig til at aflæse batteriladningen. For opladning af batteriet skal du rette henvendelse til din Yamaha-forhandler.
3. Tjek batteriets forbindelser. De skal være rene, sikre og dækket med isole-ringsmateriale. **ADVARSEL! Dårlige tilslutninger kan medføre kortslutning eller gnistdannelse og forårsage en eksplosion.** [KWM01910]

KMU29333

## Tilslutning af batteriet

KWM00570

### **ADVARSEL**

Monter batteriholderen på et tørt, godt ventileret, vibrationsfrit sted i båden. Sæt det fuldt opladte batteri i holderen.

KCM01123

### **VIGTIGT**

**Vending af batterikablerne vil skade de elektriske dele.**

1. Kontroller at hovedkontakten (på modeller udrustede med denne) er "OFF" (slukket) før der udføres arbejde på batteriet.
2. Tilslut det røde batterikabel til den POSITIVE (+) pol først. Monter derefter det sorte batterikabel til den NEGATIVE (-) pol.

KMU38660

## Opbevaring af batteriet

Hvis din Yamaha-påhængsmotor skal opbevares under længere tid (2 måneder eller mere), skal batteriet tages ud og lægges på et tørt, svalt sted.

Kontroller batteriet og oplad det, hvis nødvendigt.

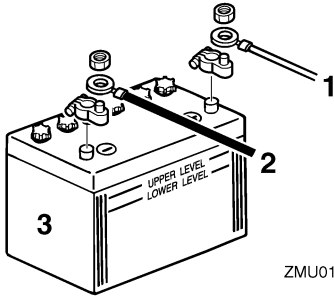

ZMU01811

1. Rødt kabel
2. Sort kabel
3. Batteri

3. Polerne på batteriet og kablerne skal være rene og korrekt monterede, ellers vil batteriet ikke starte motoren.

KMU29371

## Frakobling af batteriet

1. Sluk for batteriets afbryder, hvis din båd er forsynet med en sådan, og hovedafbryderen. **VIGTIGT: Hvis du lader dem sidde, kan det elektriske system blive ødelagt.** [KCM01930]
2. Afbryd det negative kabel fra den negative (-) terminal. **VIGTIGT: Afbryd altid alle negative (-) kabler først for at undgå kortslutning og ødelæggelser i det elektriske system.** [KCM01940]
3. Afbryd det positive kabel/kabler og fjern batteriet fra båden.
4. Rens, vedligehold og opbevar batteriet i henhold til fabrikkens instruktioner.

# Fejlgenopretning

---

KMU38671

## Fejlfinding

Problemer med brændstof, kompression eller tændingssystemerne, kan give en vanskelig start, tab af effekt eller andre problemer. Dette afsnit beskriver grundlæggende eftersyn og mulige afhjælpningsmetoder, og omfatter alle Yamaha påhængsmotorer. Der kan derfor være nogle punkter der ikke gælder for din model.

Hvis din påhængsmotor kræver reparation, så indlever den til en Yamaha-forhandler.

Hvis advarselslampen for motorproblemer blinker, så ret henvendelse til din Yamaha-forhandler.

### **Yamaha Security System fungerer ikke korrekt.**

Q. Er modtageren inden for fjernstyrings-transmitterens kommunikationsområde?

A. Betjen fjernstyringstransmitteren inden for modtagerens kommunikationsområde.

Q. Er hovedkontaktens "ON" stilling?

A. Drej hovedkontakten til "OFF" stilling.

Q. Blokerer kommunikationen for objekter såsom andre kommunikationsmaskine- eller metalkilder i nærheden?

A. Betjen fjernstyringstransmitteren væk fra den anden kommunikationsmaskine- eller metalkilde.

Q. Er fjernstyringstransmitteren indregistreret?

A. Anvend fjernstyringstransmitteren, der er indregistreret sammen med modtageren.

Q. Er fjernstyringstransmitterens batteri afladet?

A. Betjen via ekstra fjernstyringstransmitter

eller få batteriet udskiftet hos en Yamaha-forhandler.

Q. Er batteriforbindelserne løse eller korroderede?

A. Spænd batterikablerne og rengør batteripolerne.

Q. Er batteriets kapacitet svag eller lav?

A. Efterse batteriets tilstand. Brug batteri af anbefalet kapacitet.

### **Starteren virker ikke.**

Q. Er batteriets kapacitet svag eller lav?

A. Efterse batteriets tilstand. Brug batteri af anbefalet kapacitet.

Q. Er batteriforbindelserne løse eller korroderede?

A. Spænd batterikablerne og rengør batteripolerne.

Q. Er sikringen for elektrisk startrelæ eller det elektriske kredsløb brændt over?

A. Kontroller årsagen til den elektriske overbelastning og reparer. Udskift sikringen med en ny med korrekt amperetal.

Q. Er starterkomponenterne defekte?

A. Få det eftersat af en Yamaha-forhandler.

Q. Er omskifteren i gear?

A. Skift til frigear.

### **Motoren vil ikke starte (starteren virker).**

Q. Er dit Yamaha Security System i låseindstilling?

A. Indstil sikkerhedssystemet til ulåst indstilling. For yderligere information, se side 17.

Q. Er brændstoftanken tom?

# Fejlgjenopretning

A. Fyld tanken med rent, frisk brændstof.

Q. Er brændstoffet forurennet eller gammelt?

A. Fyld tanken med rent, frisk brændstof.

Q. Er brændstoffilteret tilstoppet?

A. Rengør eller udskift filteret.

Q. Er starterproceduren forkert?

A. Se side 49.

Q. Har brændstofpumpen fejlfungeret?

A. Få det eftersat af en Yamaha-forhandler.

Q. Er tændrøret(ene) tilsmudset(ede) eller af en forkert type?

A. Efterse tændrøret(ene). Rengør eller udskift til anbefalet type.

Q. Er tændrørshætten(rne) anbragt forkert?

A. Efterse og genmonter hætten(rne).

Q. Er tændingsledningerne skadede eller tilsluttet dårligt?

A. Efterse kablerne for slid eller brud. Spænd alle løse forbindelser. Udskift slidte eller knækkede ledninger.

Q. Er tændingsdelene defekte?

A. Få det eftersat af en Yamaha-forhandler.

Q. Er motorafbrydersnoren ikke fastgjort?

A. Fastgør snoren.

Q. Er motorens indre dele beskadigede?

A. Få det eftersat af en Yamaha-forhandler.

**Motoren kører ujævnt i tomgang eller går i stå.**

Q. Er tændrøret(ene) tilsmudset(ede) eller af en forkert type?

A. Efterse tændrøret(ene). Rengør eller udskift til anbefalet type.

Q. Er brændstofssystemet blokeret?

A. Efterse om brændstofslangen er i klemme eller bøjet eller om der er blokeringer i brændstofsystemet.

Q. Er brændstoffet forurennet eller gammelt?

A. Fyld tanken med rent, frisk brændstof.

Q. Er brændstoffilteret tilstoppet?

A. Rengør eller udskift filteret.

Q. Har tændingsdelene svigtet?

A. Få det eftersat af en Yamaha-forhandler.

Q. Er advarselssystemet aktiveret?

A. Find og ret årsagen til advarslen.

Q. Er gnistafstanden på tændrør forkert?

A. Undersøg og juster som angivet.

Q. Er tændingsledningerne skadede eller tilsluttet dårligt?

A. Efterse kablerne for slid eller brud. Spænd alle løse forbindelser. Udskift slidte eller knækkede ledninger.

Q. Bruges der ikke den foreskrevne motorolie?

A. Efterse og udskift olie som foreskrevet.

Q. Er termostaten defekt eller tilstoppet?

A. Få det eftersat af en Yamaha-forhandler.

Q. Er brændstofpumpen ødelagt?

A. Få det eftersat af en Yamaha-forhandler.

Q. Er luftskruen på brændstoftanken lukket?

A. Åbn luftskruen.

# Fejlgenopretning

---

Q. Er motorvinklen for høj?

A. Sæt den tilbage til normal driftsposition.

Q. Er tilslutningen af kobling til brændstoffs-lange forkert?

A. Tilslut korrekt.

Q. Er gasspjældets justering forkert?

A. Få det eftersat af en Yamaha-forhandler.

Q. Er batterikablet frakoblet?

A. Tilslut det sikkert.

## **Advarselsbrummen lyder eller indikato-ren lyser.**

Q. Er kølesystemet tilstoppet?

A. Eftersø om vandindtaget er begrænset.

Q. Er motoroliestanden lav?

A. Fyld olietanken med foreskrevet motorolie.

Q. Er varmeområdet for tændrør forkert?

A. Eftersø tændrøret og udskift det med den anbefalede type.

Q. Bruges der ikke den foreskrevne motorolie?

A. Eftersø og udskift olie med foreskrevet type.

Q. Er motorolien forurenede eller forringet?

A. Udskift olien med frisk, foreskrevet type.

Q. Er oliefilteret tilstoppet?

A. Få det eftersat af en Yamaha-forhandler.

Q. Er bådens last fordelt forkert?

A. Fordel lasten for at få båden placeret plant.

Q. Er vandpumpen eller termostaten defekt?

A. Få det eftersat af en Yamaha-forhandler.

Q. Er der overskydende vand i brændstoffilterbeholderen?

A. Aftap filterkoppen.

## **Motorstrømtab.**

Q. Er skruen beskadiget?

A. Få skruen repareret eller udskiftet.

Q. Er skruestigningen eller diameteren forkert?

A. Monter en korrekt skrue for at sejle påhængsmotoren med dens anbefalede hastighed (omdr./min.).

Q. Er trimvinklen forkert?

A. Juster trimvinklen for at opnå den mest effektive sejlads.

Q. Er motoren monteret i forkert højde på hækbjælken?

A. Få motoren justeret til den rigtige hækbjælkehøjde.

Q. Er advarselsystemet aktiveret?

A. Find og ret årsagen til advarslen.

Q. Er bådens bund tilgroet med søvækst?

A. Rens bådens bund.

Q. Er tændrøret(ene) tilsmudset(ede) eller af en forkert type?

A. Eftersø tændrøret(ene). Rengør eller udskift til anbefalet type.

Q. Er der sammenfiltret søgræs eller andre fremmedlegemer på gearindkapslingen?

A. Fjern fremmedlegemerne og rengør den



nederste del.

Q. Er brændstofsyste­met blokeret?

A. Efterse om brændstofslangen er i klemme eller bøjet eller om der er blokeringer i brændstofsyste­met.

Q. Er brændstoffilteret til­stop­pet?

A. Rengør eller udskift filteret.

Q. Er brændstoffet foruren­et eller gammelt?

A. Fyld tanken med rent, frisk brændstof.

Q. Er gnistafstanden på tændrør forkert?

A. Undersøg og juster som angivet.

Q. Er tændingsledninger­ne skadede eller tilsluttet dårligt?

A. Efterse kablerne for slid eller brud. Spænd alle løse forbindelser. Udskift slidte eller knækkede ledninger.

Q. Svigter nogle af de elek­triske komponenter?

A. Få det eftersat af en Yamaha-forhandler.

Q. Bruges det specificerede brændstof ikke?

A. Udskift brændstoffet med den foreskrevne type.

Q. Bruges der ikke den foreskrevne motorolie?

A. Efterse og udskift olie med foreskrevet type.

Q. Er termostaten defekt eller til­stop­pet?

A. Få det eftersat af en Yamaha-forhandler.

Q. Er luftskruen lukket?

A. Åbn luftskruen.

Q. Er brændstofpumpen ødelagt?

A. Få det eftersat af en Yamaha-forhandler.

Q. Er tilslutningen af kobling til brændstofslange forkert?

A. Tilslut korrekt.

Q. Er varmeområdet for tændrør forkert?

A. Efterse tændrøret og udskift det med den anbefalede type.

Q. Reagerer motoren ikke ordentligt ift. gearomskifterens indstilling?

A. Få det eftersat af en Yamaha-forhandler.

## **Motoren vibrerer for meget.**

Q. Er skruen beskadiget?

A. Få skruen repareret eller udskiftet.

Q. Er skru­eak­sl­en beskadiget?

A. Få det eftersat af en Yamaha-forhandler.

Q. Er der sammenfiltret søgræs eller andre fremmedlegemer på skruen?

A. Fjern dem og rengør skruen.

Q. Er motorens monteringsbolt løs?

A. Spænd bolt­en.

Q. Er styretappen løs eller beskadiget?

A. Spænd den eller få den eftersat af en Yamaha-forhandler.

KMU29433

## **Foreløbig aktion i nød­stil­fælde**

KMU29440

### **Slagskade**

KWM00870



**Påhængsmotoren kan blive alvorligt beskadiget ved en kollision under sejlads**

# Fejlgenopretning

eller på en trailer. Skaderne kan gøre påhængsmotoren usikker at anvende.

Hvis en påhængsmotor rammer en genstand i vandet, så følg nedenstående procedure.

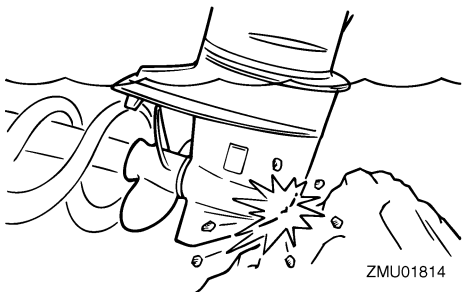

1. Stop motoren med det samme.
2. Undersøg kontrolsystemet og alle komponenter for skade. Undersøg også båden for skade.
3. Uanset om der er fundet skade eller ej, skal du returnere til nærmeste havn langsomt og forsigtigt.
4. Få en Yamaha-forhandler til at undersøge påhængsmotoren inden du bruger den igen.

KMU30681

## Udskiftning af sikring

Hvis en sikring er brændt over, skal sikringsholderen åbnes og den overbrændte sikring tages ud med en sikringstang. Udskift den med en sikring med det korrekte amperetal.

KWM00631



**ADVARSEL**

Hvis der anvendes en ukorrekt sikring eller et metalstykke, kan der blive en for stor spænding. Dette kan føre til, at det elektriske system beskadiges og der opstår fare for brand.

Ret henvendelse til din Yamaha-forhandler, hvis den nye sikring med det samme springer igen.

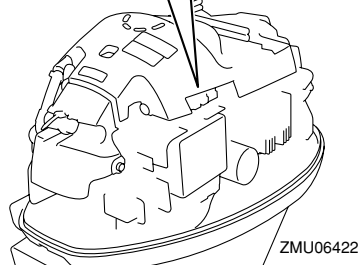
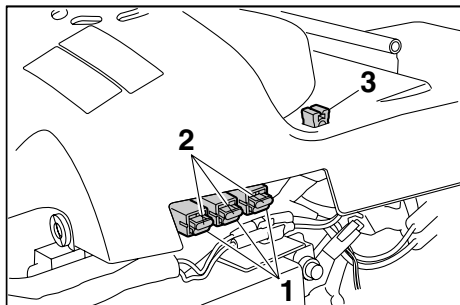

1. Sikring (20 A × 2, 30 A)
2. Reservesikring (20 A × 2, 30 A)
3. Sikringstang

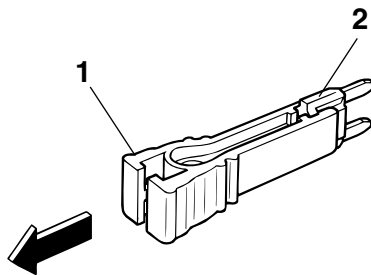

ZMU03562

1. Sikringstang
2. Sikring (20 A × 2, 30 A)

KMU29512

## Elektrisk trim og tilt vil ikke køre

Hvis motoren ikke kan vippes op eller ned med den elektriske trim og tilt på grund af et

afladet batteri eller fejl i den elektriske trim- og tiltenhed, kan motoren vippes manuelt.

1. Løsn den manuelle ventilskruer ved at dreje den med uret, indtil den stopper.

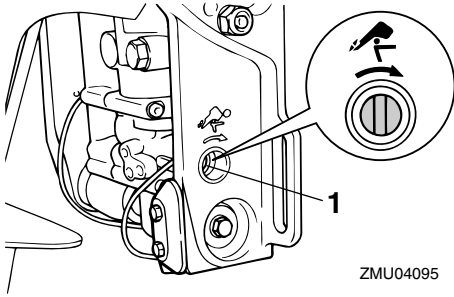

ZMU04095

1. Skruer til manuel ventil
2. Sæt motoren i den ønskede stilling, spænd derefter den manuelle ventilskruer ved at dreje den mod uret.

KMU37571

## Vandudskillerens advarselslampe blinker under sejlads

KWM01500



**Benzin er meget brandbart og dets dampe er brandbare og eksplosive.**

- Udfør ikke denne procedure på en varm eller kørende motor. Lad motoren blive kold først.
- Der vil være brændstof i brændstoffilteret. Hold gnister, cigaretter, åben ild eller andre antændelseskilder borte.
- Denne procedure vil gøre, at der spildes noget brændstof. Saml brændstoffet op med en klud. Tør omgående alt spildt brændstof op.
- Brændstoffiltret skal samles omhyggeligt med O-ring, filterkop og slanger på plads. Forkert samling kan føre til utætheder af brændstof, som igen kan føre til brand eller fare for eksplosion.

Hvis advarselslampen for vandudskilleren på multifunktions omdrejningstælleren 6Y8 blinker, skal du udføre følgende procedure.

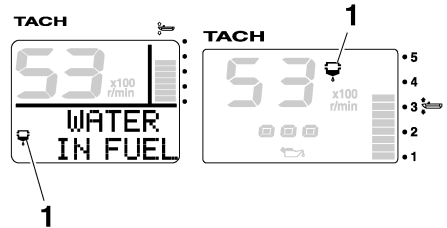

ZMU05442

1. Vandseparatoradvarselsindikator

1. Stop motoren.
2. Fjern øverste motorskærm.
3. Fjern holderen.

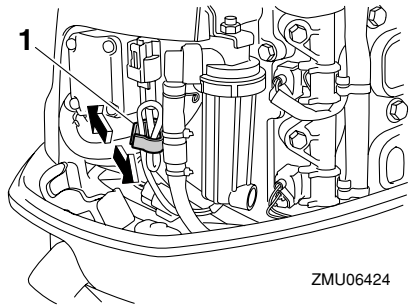

ZMU06424

1. Holder
4. Frakobl stikket i kontakten til vandføleren. **VIGTIGT: Pas på, at der ikke kommer vand på stikket for kontakten til vandføleren, da dette kan forårsage en fejlfunktion.** [KCM01950]

# Fejlgenopretning

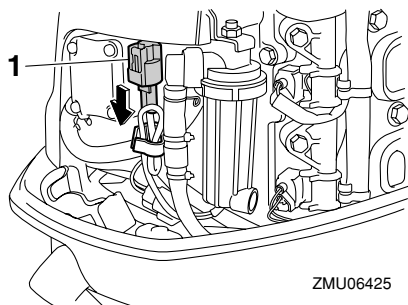

ZMU06425

1. Stik for kontakt til vandføler

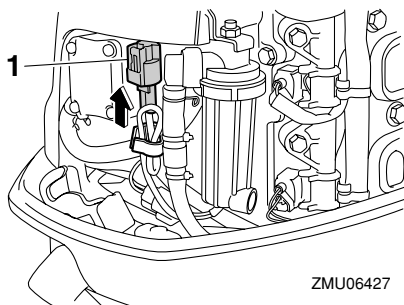

ZMU06427

1. Stik for kontakt til vandføler

5. Skru filterkoppen af filterhuset. **VIGTIGT: Sørg for ikke at sno kablet fra kontakten til vandføleren, når filterkappen skrues af.** [KCM01960]

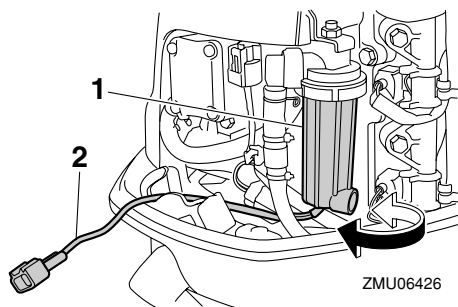

ZMU06426

1. Filterkop
2. Leder for kontakt til vandføler
6. Fjern vandet fra filterkappen ved at lade en klud suge det op.
7. Skru filterkappen godt fast på filterhuset. **VIGTIGT: Sørg for ikke at sno kablet fra kontakten til vandføleren, når filterkappen skrues på filterhuset.** [KCM01970]
8. Tilslut vandfølerens kontakt sikkert, indtil du hører et klik.

9. Fastgør kablet ved kontakten til vandføleren med holderen.

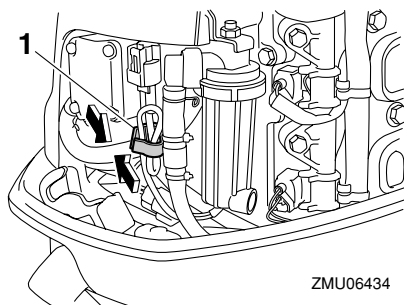

ZMU06434

1. Holder

10. Monter øverste motorskærm.
11. Start motoren og efterse at vandudskillerens advarselslampe forbliver slukket. Få en Yamaha-forhandler til at inspicere påhængsmotoren, når du kommer i havn igen.

KMU29542

## Starteren virker ikke

Hvis starteren ikke virker (motoren kan ikke tørnes), kan motoren startes manuelt med rebet til nødstart. Men motoren kan ikke startes manuelt, hvis batterispændingen er lav. Hvis batteriet er afladet til 9 volt eller derunder, vil den elektriske brændstofpumpe ikke

virke.

KWM01022

## ADVARSEL

- Anvend denne procedure i nødsituationer og kun til at returnere til nærmeste havn for reparation.
- Når rebet til nødstart anvendes til at starte motoren med, så virker start-gear beskyttelsen ikke. Kontroller at fjernstyringshåndtaget er i frigear. Ellers kan båden uventet sætte i gang, hvilket kan føre til uheld.
- Monter motorens afbryderreb på et sikkert sted på din beklædning, eller din arm eller dit ben under sejladsen.
- Fastgør ikke rebet på tøj, som kan rives løs. Anbring ikke rebet, hvor det kan blive viklet ind i noget, der forhindrer det i at fungere.
- Undgå ved et uheld at trække i rebet under normal drift. Tab af motorkraft betyder i de fleste tilfælde også tab af det meste af styreevnen. Uden motorkraft vil båden hurtigt nedsætte farten. Dette kan medføre at personer og genstande kan blive kastet fremad i båden.
- Kontroller at der ikke står nogen personer bag dig, når du trækker i starttøvet. Man kan ramme nogen bagved og skade dem.
- Et fritliggende svinghjul er meget farligt. Hold løs beklædning og andre ting borte ved start af motoren. Anvend kun rebet til nødstart som anført. Rør ikke ved svinghjulet eller andre bevægelige dele, når motoren kører. Monter ikke startmekanismen eller øverste motor-skærm, medens motoren er i gang.
- Rør ikke ved tændspole, tændrørsledning, tændrørshætte eller andre elektriske dele ved start eller betjening af

motoren. Det kan give elektrisk stød.

KMU38680

## Nødstart af motor

1. Fjern øverste motorskærm.
2. Fjern dækslet til svinghjulet.

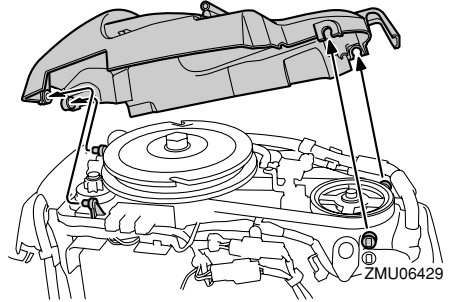

3. Forbered motoren for start. For yderligere information, se side 49. Sørg for, at motoren er i frigear, og at clipsen er monteret på motorafbryderkontakten.

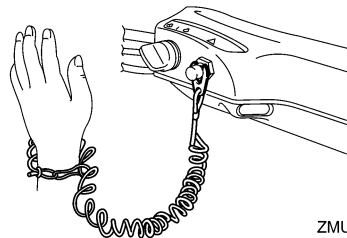
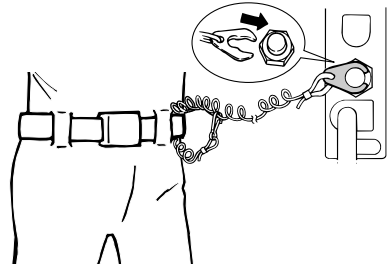

4. Tænd for hovedkontakten.

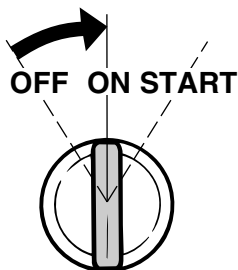

ZMU01906

5. Sæt den knyttede ende af nødstarterrebet ind i kærven i svinghjulet og vikl rebet flere omgange rundt om svinghjulet med uret.
6. Træk hurtigt ligeud for at tørne motoren. Gentag om nødvendigt. **ADVARSEL! Monter ikke øverste motorskærm, når motoren kører.** [KWM00621]

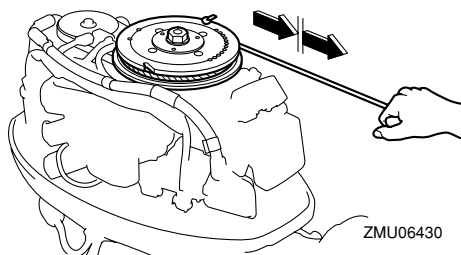

ZMU06430

## BEMÆRK:

Motoren kan kun tørnes når Yamaha Security System er deaktiveret.

KMU33501

## Behandling af neddykket motor

Hvis en påhængsmotor har været under vandet, bør man omgående tage den til en Yamaha-forhandler. Ellers vil der starte korrosion næsten omgående. **VIGTIGT: Forsøg ikke på at køre med påhængsmotoren før den er fuldkommen**





YAMAHA MOTOR CO., LTD.

Trykt i Japan

April 2009-0.1 × 1 

Trykt på genbrugspapir