



F200A
FL200A
F225A
FL225A

DK
EJERHÅNDBOG

GR
ΒΙΒΛΙΟ ΙΔΙΟΚΤΗΤΗ

P
MANUAL DO PROPRIETÁRIO

69J-28199-84

TIL EJEREN

Tak, fordi du har valgt en Yamaha påhængsmotor. Denne brugsvejledning indeholder information, der er nødvendig for rigtig funktion, vedligeholdelse og pleje. En grundig forståelse af disse enkle instruktioner, vil hjælpe dig i at få den maksimale fornøjelse af din nye Yamaha påhængsmotor. Hvis du har nogle spørgsmål om funktion eller vedligeholdelse af din påhængsmotor, kontakt da venligst din Yamaha forhandler.

I denne brugsvejledning er speciel vigtig information markeret på følgende måder.



Dette sikkerhedsadvarselstegn betyder:
VÆR OPMÆRKSOM!
VÆR I BEREDSKAB!
DIN SIKKERHED ER INVOLVERET!

ADVARSEL

Manglende overholdelse af ADVARSEL-instruktioner kan resultere i alvorlige personskader eller døden for brugeren af maskinen, tilskuer, eller for en person, der foretager eftersyn eller reparation af påhængsmotoren.

FORSIGTIG:

FORSIGTIG indikerer specielle forholdsregler, der skal følges for at undgå beskadigelse af påhængsmotoren.

BEMÆRK:

En BEMÆRKNING giver nøgleinformationer for at gøre fremgangsmåder nemmere at følge eller forstå.

Yamaha søger fortsat at opnå fremskridt i produkters design og kvalitet. Derfor kan der forekomme mindre forskelle imellem din motor og denne brugsvejledning, da brugsvejledningen indeholder den tilgængelige information om produktet, på tidspunktet for trykning. Hvis der er nogle spørgsmål om denne brugsvejledning, kontakt venligst din Yamaha forhandler.

BEMÆRK:

F200A, F225A og det medfølgende tilbehør anvendes som basismodel til forklaringer og illustrationer i denne vejledning. Nogle punkter gælder derfor ikke alle modeller.

**F200A, FL200A, F225A, FL225A
BRUGSVEJLEDNING
©2003 af Yamaha Motor Co., Ltd.
1. udgave, marts 2003
Alle rettigheder reserveret.
Genoptryk eller uautoriseret brug
uden skriftlig tilladelse fra
Yamaha Motor Co., Ltd.
er udtrykkeligt forbudt.
Trykt i Japan**

ΠΡΟΣ ΤΟΝ ΚΑΤΟΧΟ ΤΗΣ ΜΗΧΑΝΗΣ

Σας ευχαριστούμε που διαλέξατε μια εξωλέμβια μηχανή Yamaha. Αυτό το βιβλίο του κατόχου της μηχανής περιέχει πληροφορίες που χρειάζονται για την ορθή λειτουργία, την συντήρηση και την περιποίηση. Η καλή κατανόηση αυτών των απλών οδηγιών θα σας βοηθήσει να απολαύσετε την μέγιστη ικανοποίηση από την νέα σας Yamaha. Αν έχετε οποιαδήποτε ερώτηση σχετικά με την λειτουργία ή την συντήρηση της εξωλέμβιας σας, παρακαλούμε απευθυνθείτε σε κάποιον αντιπρόσωπο Yamaha.

Οι σημαντικές πληροφορίες που περιέχονται σ' αυτό το βιβλίο διακρίνονται με τους παρακάτω τρόπους.



Το Σύμβολο που υπογραμμίζει την ανάγκη Προσοχής στα Θέματα Ασφάλειας σημαίνει ΠΡΟΣΟΧΗ! ΠΡΟΣΕΞΤΕ! ΑΦΟΡΑ ΤΗΝ ΑΣΦΑΛΕΙΑ ΣΑΣ!

⚠ ΠΡΟΕΙΔΟΠΟΙΗΣΗ

Αν δεν τηρήσετε την ΠΡΟΕΙΔΟΠΟΙΗΣΗ είναι δυνατό να προκληθεί σοβαρός τραυματισμός ή θάνατος στον χειριστή, σε κάποιον παρευρισκόμενο ή σε εκείνον που επιθεωρεί η διορθώνει την εξωλέμβια μηχανή.

ΠΡΟΣΟΧΗ:

Η προσοχή δείχνει τα ειδικά προληπτικά μέτρα που πρέπει να λαμβάνονται για να αποφεύγεται ζημία στην εξωλέμβια μηχανή.

ΣΗΜΕΙΩΣΗ:

Η ΣΗΜΕΙΩΣΗ παρέχει ουσιώδεις πληροφορίες που κάνουν τις διαδικασίες ευκολότερες ή καθαρότερες.

Η Yamaha αναζητά και ερευνά συνεχώς για την εξέλιξη στην σχεδίαση και την ποιότητα των προϊόντων της. Έτσι, έστω κι αν αυτό το βιβλίο περιέχει τις τελευταίες πληροφορίες που είναι διαθέσιμες την στιγμή της εκτύπωσης, είναι δυνατό να υπάρχουν μικροδιαφορές μεταξύ της μηχανής σας και αυτού του βιβλίου. Αν υπάρχει κάποια ερώτηση σχετικά με αυτό το βιβλίο, παρακαλούμε συμβουλευθείτε τον αντιπρόσωπο σας Yamaha.

ΣΗΜΕΙΩΣΗ:

Στις οδηγίες αυτές, χρησιμοποιούνται τα μοντέλα F200A, F225A και τα στάνταρ αξεσουάρ τους ως βάση για τις εξηγήσεις και τις εικόνες. Άρα, μερικές περιπτώσεις μπορεί να μην ισχύουν για κάθε μοντέλο.

F200A, FL200A, F225A, FL225A
ΒΙΒΛΙΟ ΚΑΤΟΧΟΥ
 ©2003 από την Yamaha Motor Co., Ltd.
 1η Έκδοση, Μάρτιος 2003
 Με επιφύλαξη όλων των δικαιωμάτων μας.
 Απαγορεύεται ρητά κάθε αυθαίρετη
 αναπαραγωγή χωρίς την γραπτή άδεια της
 Yamaha Motor Co., Ltd.
 Η εκτύπωση έγινε στην Ιαπωνία

AO PROPRIETÁRIO

Agradecemos a confiança que depositou na Yamaha ao adquirir este motor fora de bordo. O presente manual do proprietário contém as informações necessárias para o seu funcionamento, manutenção e conservação. O conhecimento perfeito destas simples instruções contribuirá para que o seu novo Yamaha lhe proporcione a máxima satisfação. No caso de dúvidas quanto ao funcionamento ou à manutenção do motor fora de bordo, consulte o concessionário Yamaha.

No presente manual do proprietário as informações particularmente importantes são destacadas das formas seguintes.



O símbolo de advertência de segurança significa **ATENÇÃO! MUITO CUIDADO! A SUA SEGURANÇA ESTÁ EM JOGO!**

⚠️ ADVERTENCIAS

A inobservância das instruções de ADVERTÊNCIA pode causar graves danos pessoais ou morte ao operador do barco, a eventuais espectadores ou à pessoa que inspeccione ou repare o motor fora de bordo.

AVISOS:

Este símbolo indica que devem ser tomadas precauções especiais para evitar danos no motor fora de bordo.

NOTA:

Este símbolo inclui informações úteis para facilitar ou esclarecer o funcionamento do motor fora de bordo.

A Yamaha aplica uma política de melhoria permanente da concepção e da qualidade dos produtos. Por esse motivo, a despeito deste manual conter a informação mais actualizada sobre o produto disponível à data da impressão, poderão existir pequenas discrepâncias entre a máquina adquirida e a descrita neste manual. Para qualquer dúvida sobre o manual, consulte o concessionário Yamaha.

NOTA:

O F200A e o F225A, assim como os seus acessórios instalados de fábrica, serviram de base nas explicações e desenhos do presente manual. Por conseguinte, determinadas características nem sempre se aplicam a todos os modelos.

**F200A, FL200A, F225A, FL225A
MANUAL DO PROPRIETÁRIO
© 2003 por Yamaha Motor Co., Ltd.
1ª edição, Março 2003
Reservados todos os direitos.
Reprodução não autorizada sem
prévia autorização escrita de
Yamaha Motor Co., Ltd.
Impresso no Japão**

INDHOLD



GENERAL INFORMATION



GRUNDKOMPONENTER



BETJENING



VEDLIGEHOELSE



RETTELSE AF FEJL



INDEKS

**LÆS DENNE BRUGER BRUGSVEJLEDNING
OMHYGGELIGT FØR IBRUGTAGNING AF DIN
PÅHÆNGSMOTOR.**

**ΓΕΝΙΚΕΣ
ΠΛΗΡΟΦΟΡΙΕΣ****INFORMAÇÕES GERAIS****1****ΒΑΣΙΚΑ ΜΕΡΗ****PRINCIPAIS
COMPONENTES****2****ΛΕΙΤΟΥΡΓΙΑ****FUNCIONAMENTO****3****ΣΥΝΤΗΡΗΣΗ****MANUTENÇÃO****4****ΔΙΟΡΘΩΣΗ ΒΛΑΒΩΝ****RESOLUÇÃO DE
PROBLEMAS****5****ΕΥΡΕΤΗΡΙΟ****ÍNDICE****6**

**ΔΙΑΒΑΣΤΕ ΠΡΟΣΕΚΤΙΚΑ ΑΥΤΟ ΤΟ
ΒΙΒΛΙΟ ΧΡΗΣΗΣ
ΠΡΙΝ ΧΡΗΣΙΜΟΠΟΙΗΣΕΤΕ ΤΗΝ
ΕΞΩΛΕΜΒΙΑ ΜΗΧΑΝΗ ΣΑΣ**

**LEIA O PRESENTE MANUAL
CUIDADOSAMENTE ANTES DE POR
O MOTOR FORA DE BORDO A FUN-
CIONAR.**

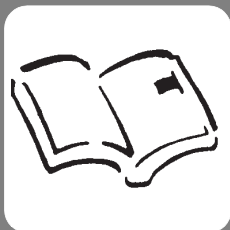

KMU00004

Kapitel 1

GENERAL INFORMATION

REGISTRERING AF IDENTIFIKATIONSNUMMER	1-1
Påhængsmotorens serienummer	1-1
Nøglenummer	1-1
MÆRKATER	1-1
EF-mærkat	1-1
INFORMATION OM SIKKERHED	1-3
INSTRUKTIONER OM BRÆNDSTOPFÅFYLDNING	1-7
Benzin	1-9
MOTOROLIE	1-9
KRAV TIL BATTERIET	1-11
VALG AF PROPEL	1-13
BESKYTTELSE MOD START-I-GEAR	1-15



Κεφάλαιο 1

ΓΕΝΙΚΕΣ ΠΛΗΡΟΦΟΡΙΕΣ

ΚΑΤΑΓΡΑΦΗ ΑΡΙΘΜΩΝ	
ΤΑΥΤΟΤΗΤΑΣ	1-2
Αριθμός σειράς της εξωλέμβιας.....	1-2
Αριθμός κλειδιού.....	1-2
ΕΤΙΚΕΤΕΣ	1-2
Ετικέτα Ε.Ε.....	1-2
ΠΛΗΡΟΦΟΡΙΕΣ ΠΟΥ ΑΦΟΡΟΥΝ ΤΗΝ	
ΑΣΦΑΛΕΙΑ	1-4
ΟΔΗΓΙΕΣ ΑΝΕΦΟΔΙΑΣΜΟΥ ΣΕ	
ΚΑΥΣΙΜΟ	1-8
Βενζίνη.....	1-10
ΛΑΔΙ ΚΙΝΗΤΗΡΑ	1-10
ΚΑΤΑΛΛΗΛΗ ΜΠΑΤΑΡΙΑ	1-12
ΕΠΙΛΟΓΗ ΠΡΟΠΕΛΑΣ	1-14
ΔΙΑΤΑΞΗ ΠΡΟΣΤΑΣΙΑΣ ΑΠΟ	
ΞΕΚΙΝΗΜΑ ΜΕ ΣΧΕΣΗ	
ΜΕΤΑΔΟΣΗΣ	1-16

Capítulo 1

INFORMAÇÕES GERAIS

REGISTO DOS NÚMEROS DE	
IDENTIFICAÇÃO	1-2
Número de série do motor fora de bordo.....	1-2
Número da chave.....	1-2
PLACAS	1-2
Placa CE.....	1-2
INFORMAÇÕES SOBRE SEGURANÇA	1-4
INSTRUÇÕES PARA ABASTECIMENTO DE	
COMBUSTÍVEL	1-8
Gasolina.....	1-10
ÓLEO DE MOTOR	1-10
REQUISITOS DE BATERIA	1-12
SELECÇÃO DA HÉLICE	1-14
DISPOSITIVO DE SEGURANÇA CONTRA O	
ARRANQUE COM MARCHA ENGATADA	1-16



KMU00005

REGISTRERING AF IDENTIFIKATIONSNUMMER

KMU00007

PÅHÆNGSMOTORENS SERIENUMMER

Påhængsmotorens serienummer er stemplet på mærkaten på bagbords side af monteringsbeslaget.

Registrer din påhængsmotors serienummer i de tomme felter, for at gøre det nemmere for dig at bestille reservedele fra din Yamaha forhandler eller som reference i tilfælde af, at din påhængsmotor er blevet stjålet.

- ① Påhængsmotorens serienummer

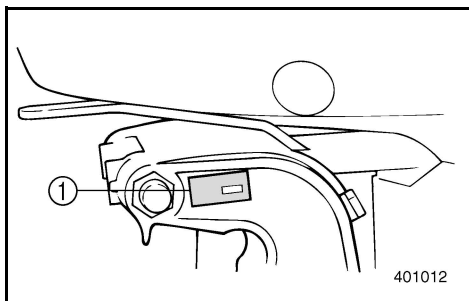
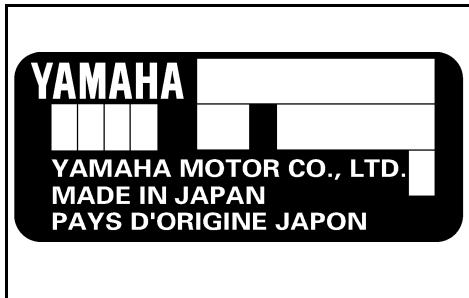

KMU00008

NØGLENUMMER

--	--	--

Hvis en nøglekontakt følger med motoren, er nøglens id-nummer stemplet på nøglen, som vist på illustrationen. Skriv dette nummer i feltet for fremtidig reference i tilfælde af at du får brug for en ny nøgle.

- ① Nøglenummer

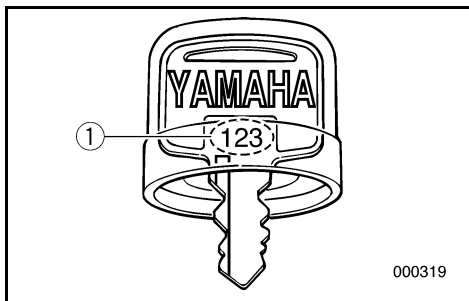

KMU01532

MÆRKATER

KMU01526

EF-MÆRKAT

Motorer med dette mærkat overholder bestemte dele af EF om motorer. Der henvises til det pågældende mærkat og EF overenskomsterklæringen for yderligere detaljer.

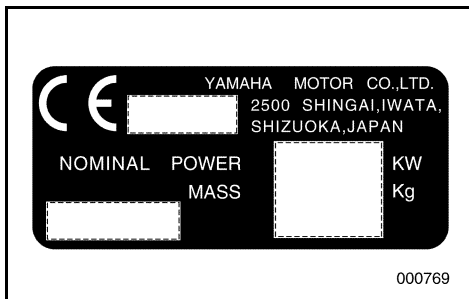

RMU00005

ΚΑΤΑΓΡΑΦΗ ΑΡΙΘΜΩΝ ΤΑΥΤΟΤΗΤΑΣ

RMU00007

ΑΡΙΘΜΟΣ ΣΕΙΡΑΣ ΤΗΣ ΕΞΩΛΕΜΒΙΑΣ

Ο αριθμός σειράς της εξωλέμβιας είναι χαραγμένος στο πινακίδάκι που βρίσκεται στην αριστερή πλευρά του μπρακετου σύσφιξης. Καταγράψτε τον αριθμό σειράς της εξωλέμβιας σας στον κατάλληλο χώρο που υπάρχει παραπάνω για να βοηθηθείτε κατά την παραγγελία ανταλλακτικών από τον αντιπρόσωπο Yamaha ή για να βοηθηθείτε στην ανεύρεση της μηχανής σας αν ποτέ κλαπεί.

① Αριθμός σειράς της εξωλέμβιας

RMU00008

ΑΡΙΘΜΟΣ ΚΛΕΙΔΙΟΥ

--	--	--

Αν το μοντέλο σας είναι εφοδιασμένο με διακόπτη κλειδιού, ο αριθμός αναγνώρισης του κλειδιού είναι χαραγμένος πάνω στο κλειδί όπως δείχνει η εικόνα. Γράψτε τον αριθμό αυτό στον ειδικό χώρο, για να τον έχετε σε περίπτωση που χρειαστείτε καινούριο κλειδί.

① Αριθμός κλειδιού

RMU01532

ΕΤΙΚΕΤΕΣ

RMU01526

ΕΤΙΚΕΤΑ Ε.Ε.

Οι μηχανές που φέρουν αυτή την ετικέτα είναι κατασκευασμένες σύμφωνα με συγκεκριμένες ενότητες της οδηγίας του Ευρωπαϊκού Κοινοβουλίου που αφορά τα μηχανήματα. Για περισσότερες λεπτομέρειες διαβάστε την ετικέτα και τη Δήλωση Συμμόρφωσης κατά Ε.Ε.

PMU00005

REGISTO DOS NÚMEROS DE IDENTIFICAÇÃO

PMU00007

NÚMERO DE SÉRIE DO MOTOR FORA DE BORDO

O número de série do motor fora de bordo está impresso numa chapa fixada a bombordo da braçadeira de suporte.

Registe o número de série do motor fora de bordo nos espaços previstos para o efeito. Essas referências serão de grande utilidade para encomendar peças sobresselentes aos concessionários locais da Yamaha ou no caso de roubo do motor fora de bordo.

① Número de série do motor fora de bordo

PMU00008

NÚMERO DA CHAVE

--	--	--

Caso o motor esteja equipado com interruptor principal de chave, o número de identificação da chave está gravado como mostra o desenho. Registe o número no espaço previsto para o efeito como referência para encomendar nova chave, se necessário.

① Número da chave

PMU01532

PLACAS

PMU01526

PLACA CE

Os motores em que foi aposta esta placa respeitam certas partes da directiva do Parlamento Europeu sobre maquinaria. Para mais informações, consulte a placa e a declaração de conformidade da CE.



INFORMATION OM SIKKERHED

- Læs hele denne brugsvejledning for montering eller brug af påhængsmotoren. Gennemlæsningen af brugsvejledningen skulle give dig en forståelse for motoren og dennes anvendelse.
- Før ibrugtagning af båden, læs da enhver brugsvejledning eller andre vejledninger, der leveres med denne motor, og alle mærkater. Forsikr dig om, at du forstår hvert punkt inden ibrugtagning.
- Forsyn ikke båden med for meget motoreffekt med denne motor. Det, at forsyne båden med for meget motoreffekt kan resultere i tab af kontrol over båden. Den anslåede effekt på påhængsmotoren bør være lig med eller mindre end den takserede kapacitet for antal hk til båden. Hvis den anslåede kapacitet for antal hk til båden ikke kendes, kontakt da forhandleren eller bådfabrikanten.
- Modificer ikke påhængsmotoren. Modifikationer kan få motoren til ikke at passe mere, eller få motoren til at være usikker at anvende.
- Arbejd ikke med motoren efter indtagelse af alkohol eller narkotiske stoffer. Cirka 50% af alle bådulykker skyldes beruselse.
- Hav en godkendt redningsvest (PFD - Personal Floating Device) til hver person om bord på båden. Det er en god idé altid at bære en redningsvest under bådfart. Som et minimumskrav, bør børn og personer, der ikke kan svømme, altid bære redningsvest, og alle bør bære redningsvest, når der forefindes potentielt farlige betingelser for bådfart.
- Benzin er yderst brændbart, og benzindampe er både brændbare og eksplosive. Vær omhyggelig med behandling og opbevaring af benzin. Forsikr dig om, at der ikke er nogle gasflammer eller lækage af brændstof før start af motoren.

ΠΛΗΡΟΦΟΡΙΕΣ ΠΟΥ ΑΦΟΡΟΥΝ ΤΗΝ ΑΣΦΑΛΕΙΑ



- Πριν τοποθετήσετε ή χρησιμοποιήσετε την εξωλέμβια, διαβάστε ολόκληρο αυτό το βιβλίο. Διαβάζοντας το θα καταλάβετε την εξωλέμβια και την λειτουργία της.
- Πριν χρησιμοποιήσετε το σκάφος, διαβάστε όλα τα βιβλία που παρέχονται με αυτό και όλες τις μικρές πινακίδες με πληροφορίες. Βεβαιωθείτε ότι καταλαβαίνετε το κάθε τι πριν χρησιμοποιήσετε την εξωλέμβια.
- Μην τοποθετείτε στο σκάφος μεγαλύτερο κινητήρα από όσο μπορεί να αντέξει. Τοποθετώντας υπερβολικά μεγάλο κινητήρα, είναι δυνατόν να προκληθεί απώλεια ελέγχου του σκάφους. Η ονομαστική ιπποδύναμη της εξωλέμβιας πρέπει να είναι ίση ή μικρότερη από την αντίστοιχη ικανότητα του σκάφους. Αν η ικανότητα του σκάφους είναι άγνωστη, συμβουλευτείτε τον αντιπρόσωπο ή τον κατασκευαστή του σκάφους.
- Μην προκαλείτε μετατροπές στην εξωλέμβια. Κάθε τροποποίηση είναι δυνατόν να προκαλέσει ελαττώματα στην εξωλέμβια ή να την κάνει ανασφαλής στην χρήση.
- Ποτέ μην χειρίζεστε το σκάφος αφού έχετε πει αλκοολούχα ποτά ή φάρμακα. Περίπου το 50% όλων των θανατηφόρων ατυχημάτων με σκάφη οφείλονται σε τοξικές ουσίες στο αίμα.
- Χρησιμοποιείστε μια διάταξη πλεύσης εγκεκριμένου τύπου (σωσίβιο) για τον κάθε επιβάτη που βρίσκεται στο σκάφος. Είναι μια καλή συνήθεια να φοράτε σωσίβιο όποτε βρίσκεστε επάνω στο σκάφος. Τουλάχιστον, τα παιδιά κι όσοι δεν ξέρουν κολύμπι πρέπει να φορούν πάντοτε σωσίβια, και ο κάθε ένας πρέπει να φορά από ένα σωσίβιο όταν υπάρχουν κρίσιμες συνθήκες ταξιδιού.
- Η βενζίνη είναι πολύ εύφλεκτη, και οι ατμοί της είναι εύφλεκτοι και εκρηκτικοί. Να μεταχειρίζεστε και να αποθηκεύετε την βενζίνη με προσοχή. Βεβαιωθείτε ότι δεν υπάρχουν ατμοί βενζίνης ή διαρροή καυσίμου πριν βάλετε μπροστά τον κινητήρα.



INFORMAÇÕES SOBRE SEGURANÇA

- Leia o presente manual antes de montar o motor fora de bordo ou de o pôr em marcha. A sua leitura elucidá-lo-á sobre o motor e o seu funcionamento.
- Antes de pôr o barco a funcionar, leia o manual de instruções (ou o manual do proprietário) com ele fornecido, bem como todos os rótulos. Certifique-se de ter percebido bem todas as operações antes de iniciar qualquer delas.
- Não equipe o barco com um motor fora de bordo provido de força excessiva para não correr o risco de perder o controlo do barco. A potência nominal do motor fora de bordo é função da potência efectiva do próprio barco expressa em cavalos-vapor. Se desconhecer este valor, consulte o concessionário ou o fabricante do barco.
- Não faça alterações ao motor de fora de bordo, estas podem afectar a navegabilidade e a segurança do barco.
- Não conduza o barco sob a influência de álcool ou drogas. Mais de metade dos acidentes de barco estão relacionados com a ingestão de álcool.
- Mantenha sempre a bordo coletes salva-vidas homologados pelas autoridades marítimas em número suficiente para todos os ocupantes. Conduzir com colete salva-vidas é preceito que convém cumprir a bem da segurança - pelo menos, as crianças e as pessoas que não saibam nadar devem estar permanentemente protegidas com coletes salva-vidas e, em condições potencialmente perigosas, todos os ocupantes do barco.
- A gasolina (combustível) e os seus vapores são facilmente inflamáveis e explosivos! Manipule e armazene gasolina (combustível) com o maior cuidado. Certifique-se da inexistência de vapores de gasolina ou de perdas de combustível antes de pôr o motor em marcha.



- Dette produkts udstødninger indeholder kuloxid, en usynlig og lugtfri gas, som kan skade hjernen og resultere i dødelig udgang, hvis kuloxiden indåndes. Typiske symptomer på dette er, at man får kvalme eller bliver svimmel eller søvngig. Tilsænk altid god ventilation i båden, og undgå at udstødningsportene blokeres.
- Undersøg gaskontrol, gearskifte og styringen for korrekt virkemåde før start af motoren.
- Fastgør aftrækknoren til motorstopkontakten til et sikkert sted på dit tøj, din arm eller dit ben, når motoren er i gang. Hvis du ved et ulykkestilfælde skulle forlade rorpinden, vil aftrækknoren trækkes fra kontakten, og dermed standse motoren.
- Kend de maritime love og regulativer for området, hvor du sejler - og overhold dem.
- Vær informeret om vejret. Undersøg vejrudsigten før sejlture med båd. Undgå sejlture i stormfuldt vejr.
- Fortæl en eller anden, hvor du sejler hen: efterlad en sejlsplan hos en ansvarlig person. Vær sikker på at ophæve sejlsplanen, når du er kommet tilbage.
- Brug almindelig sund fornuft og god dømmekraft under bådsejlad. Erkend dine evner, og vær sikker på at du forstår, hvordan du håndterer din båd under de forskellige konditioner, du kan blive udsat for. Operer indenfor dine begrænsninger, og begrænsningerne for din båd. Operer altid ved sikre hastigheder, og hold omhyggeligt øje med forhindringer og anden trafik.
- Hold altid omhyggeligt øje med svømmere, når du opererer med motoren startet.
- Hold dig borte fra områder med svømmende personer.
- Når en svømmende person er i nærheden af dig, skift da til Frigear, og stands motoren.

- Αυτό το προϊόν εκπέμπει καυσαέρια που περιέχουν μονοξείδιο του άνθρακα, ένα άχρωμο, άοσμο αέριο που μπορεί να προκαλέσει βλάβη στον εγκέφαλο ή και θάνατο όταν εισπνεύσει. Τα συμπτώματα περιλαμβάνουν ναυτία, ζαλάδα και υπνηλία. Αερίζετε καλά τους χώρους του πηδαλίου και των καμπίων. Μην φράζετε τις θυρίδες εξαερισμού.
- Ελέγχετε το γκάζι, το μοχλό αλλαγής κατεύθυνσης, και το τιμόνι αν λειτουργούν ορθά πριν βάλετε μπροστά τον κινητήρα.
- Συνδέετε το κορδόνι που ενεργοποιεί το διακόπτη για το σβήσιμο του κινητήρα με ασφαλή τρόπο σε κάποιο σημείο στα ρούχα σας, η στο μπράτσο ή το πόδι ενώ χειρίζεστε το σκάφος. Αν συμβεί να πέσετε στο νερό, το κορδόνι θα τραβηχτεί από τον διακόπτη σβήνοντας έτσι τον κινητήρα αμέσως.
- Φροντίστε να μάθετε τους νόμους της θάλασσας και τους κανονισμούς στον τόπο όπου ταξιδεύετε με σκάφος, και να τους τηρείτε πάντοτε.
- Φροντίζετε να ενημερώνεστε σχετικά με τον καιρό. Φροντίστε να μαθαίνετε την πρόβλεψη του καιρού πριν χρησιμοποιήσετε το σκάφος. Αποφεύγετε να ταξιδεύετε κάτω από κακές καιρικές συνθήκες.
- Ενημερώστε κάποιον προς τα που πηγαίνετε: αφήνετε σε κάποιο υπεύθυνο άτομο ένα σχέδιο στο οποίο να φαίνεται που σκοπεύετε να πατε. Φροντίζετε πάντοτε να ακυρώνετε το σχέδιο αυτό μετά την επιστροφή σας ώστε να μη σας αναζητούν άσκοπα.
- Χρησιμοποιείτε την κοινή λογική και την ορθή σας κρίση όταν ταξιδεύετε με το σκάφος. Να έχετε γνώση των ικανοτήτων σας, και βεβαιωθείτε ότι έχετε καταλάβει πως συμπεριφέρεται το σκάφος κάτω από διαφορετικές συνθήκες ταξιδιού που είναι δυνατόν να συναντήσετε. Λειτουργείτε πάντοτε μέσα στα όρια των δυνατοτήτων σας, και τα όρια των δυνατοτήτων του σκάφους. Ταξιδεύετε πάντοτε με ασφαλείς ταχύτητες και έχετε το νου σας μήπως συναντήσετε εμπόδια ή αλλά σκάφη που ταξιδεύουν.
- Κοιτάτε πάντοτε πολύ προσεκτικά μήπως υπάρχουν κολυμβητές που κινδυνεύουν εφόσον λειτουργεί ο κινητήρας.
- Μένετε πάντοτε μακριά από τον χώρο όπου υπάρχουν κολυμβητές.
- Όταν υπάρχει κάποιος κολυμβητής στο νερό σε μικρή απόσταση από εσάς μετακινείτε το μοχλό κατεύθυνσης στην νεκρά θέση και σβήνετε τον κινητήρα.
- Este produto emite gases de escape que contém monóxido de carbono, um gás incolor e inodoro que pode causar lesões cerebrais ou morte quando inalado. Os sintomas incluem náusea, vertigem e sonolência. Mantenha as zonas reservadas ao condutor e aos passageiros bem ventiladas. Não bloqueie as saídas de escape.
- Verifique sempre o funcionamento do acelerador, das mudanças e da direcção antes de pôr o motor em marcha.
- Prenda sempre o esticador do interruptor de paragem do motor ao seu vestuário ou enrol-o no braço ou na perna durante a condução. Se cair acidentalmente, o esticador fará parar o motor.
- Conheça e cumpra as disposições do direito marítimo vigentes no local onde navega habitualmente.
- Mantenha-se informado sobre as condições meteorológicas. Antes de navegar, consulte as previsões meteorológicas e evite fazer-se à água com tempo instável.
- Dê a conhecer a sua rota - deixe um plano de navegação a uma pessoa responsável. Não se esqueça de anular esse plano, depois do regresso.
- Quando navegar, faça uso de bom senso e ponderação. Não exceda as suas capacidades e conheça bem o comportamento do barco nas diferentes condições de navegação. Respeite os seus próprios limites, bem como os limites do barco. Navegue sempre a velocidades seguras e preste atenção à presença de obstáculos e outras embarcações.
- Esteja alerta aos banhistas sempre que efectue qualquer manobra.
- Mantenha-se afastado de áreas de banhos.
- Próximo de banhistas, desligue o motor depois de o ter passado para ponto morto.



INSTRUKTIONER OM BRÆNDSTOFFÅFYLDNING

⚠ ADVARSEL

BENZIN OG BENZINDAMPE ER YDERST BRÆNDBARE OG EKSPLOSIVE!

- Ryg ikke under brændstoffåfyldning, og hold afstand fra gnister, flammer, eller andre kilder til antændelse.
- Stands motoren før brændstoffåfyldning.
- Påfyld brændstof i områder med god ventilation.
- Vær omhyggelig med ikke at spilde benzin. Hvis der spildes benzin, tørres dette op med det samme med tørre klude.
- Overfyld ikke brændstoftanken.
- Spænd påfyldningsdækslet sikkert fast efter påfyldningen.
- Hvis du skulle komme til at sluge benzin, inhalere en masse benzindampe, eller få benzin i øjnene, søges umiddelbart lægehjælp.
- Hvis noget benzin spildes på huden, vaskes huden umiddelbart med vand og sæbe. Skift tøj, hvis der er spildt benzin på tøjet.
- Rør med brændstoffåfyldningsrøret ved påfyldningsåbningen eller tragten, for at hjælpe forebyggelse af gnister, grundet statisk elektricitet.

FORSIGTIG:

Anvend kun ny og ren benzin, som har været opbevaret i rene beholdere, og som ikke indeholder vand eller fremmede emner.

RMU00016*

ΟΔΗΓΙΕΣ ΑΝΕΦΟΔΙΑΣΜΟΥ ΣΕ ΚΑΥΣΙΜΟ

⚠ ΠΡΟΕΙΛΟΠΟΙΗΣΗ

Η ΒΕΝΖΙΝΗ ΚΑΙ ΟΙ ΑΤΜΟΙ ΤΗΣ ΕΙΝΑΙ ΠΟΛΥ ΕΥΦΛΕΚΤΑ ΚΑΙ ΕΚΡΗΚΤΙΚΑ!

- Μη καπνίζετε όταν ανεφοδιάζεστε με καύσιμο, και φροντίστε σπινθήρες, φλόγες και άλλες αιτίες ανάφλεξης να παραμένουν μακριά από το χώρο του ανεφοδιασμού.
- Σβήνετε πάντοτε τον κινητήρα πριν τον ανεφοδιασμό σε καύσιμο.
- Ο ανεφοδιασμός πρέπει να γίνεται σε χώρους που να αερίζονται καλά.
- Προσέχετε να μη χυθεί γύρω η βενζίνη. Αν όμως τύχει και χυθεί ποσότητα βενζίνης, τη σκουπίζετε αμέσως με κάποιο στεγνό ύφασμα.
- Μη ξεχειλίζετε το δοχείο καυσίμου.
- Σφίγγετε καλά την τάπα γεμίματος μετά τον ανεφοδιασμό.
- Αν για οποιοδήποτε λόγο καταπιείτε ποσότητα βενζίνης ή αναπνεύσετε πολλούς ατμούς βενζίνης ή πέσει βενζίνη στα μάτια σας, ζητήστε αμέσως την βοήθεια του γιατρού.
- Εάν βραχεί η επιδερμίδα σας με βενζίνη, πλένετε το σημείο εκείνο αμέσως με σαπούνι και νερό. Αλλάζετε αμέσως τα ρούχα που έχουν βραχεί με βενζίνη.
- Φέρνετε σε επαφή (αγγίζοντας απαλά) την κάνουλα ανεφοδιασμού καυσίμου πάνω στο άνοιγμα του δοχείου καυσίμου ή στο εξωτερικό του μέρους για να αποφύγετε την πρόκληση σπινθήρων λόγω ηλεκτροστατικής φόρτισης.

ΠΡΟΣΟΧΗ:

Χρησιμοποιείτε μόνο νέα καθαρή βενζίνη που έχει αποθηκευτεί σε καθαρά δοχεία και που δεν περιέχει νερό ή άλλα ξένα σώματα.

PMU00016*

INSTRUÇÕES PARA ABASTECIMENTO DE COMBUSTÍVEL

⚠ ADVERTENCIAS

A GASOLINA E OS SEUS VAPORES SÃO FACILMENTE INFLAMÁVEIS E EXPLOSIVOS!

- Não fume quando se reabastecer de gasolina e mantenha-se longe de faíscas, chamas ou outras fontes de ignição.
- Pare o motor antes de se reabastecer de gasolina.
- Reabasteça-se em zona bem ventilada.
- Evite entornar gasolina. Caso isso aconteça, limpe imediatamente com panos secos.
- Não encha demasiadamente o depósito.
- Aperte bem o tampão depois de se ter reabastecido.
- No caso de, inadvertidamente, absorver gasolina, inalar os seus vapores ou entrar gasolina para os olhos, dirija-se imediatamente a um serviço de assistência médica.
- Se a pele for atingida com salpicos de gasolina, lave imediatamente com água e sabão. Mude de roupa se esta ficar salpicada de gasolina.
- Para evitar fenómenos electrostáticos, faça passar a corrente pondo o bocal do reservatório de combustível em contacto com o tubo de enchimento ou funil.

AVISOS:

Use unicamente gasolina limpa guardada em recipientes lavados e que não tenha sido contaminada por água ou qualquer outra matéria.



KMU18090

BENZIN

Anbefalet benzin:
Almindelig blyfri benzin med et oktantal på
mindst 90 (RON)

Hvis der forekommer bankelyde i rørene, så
anvend et andet benzinmærke eller premium bly-
fri benzin.

KMU01769

MOTOROLIE

Anbefalet motorolie:

Anvend 4-takts motorolie med en kombination af
tilsvarende SAE og API som vist i skemaet.

SAE				API
-4	32	68	104 °F	SE
-20	0	20	40 °C	SF
10W-30				SG
10W-40				SH
				SJ

Mængde af motorolie:
Se afsnit 4 "Specifikationer".

FORSIGTIG:

**Alle 4-takts motorer afsendes fra fabrikken
uden motorolie.**



RMU18090

BENZINH

Συνιστώμενη βενζίνη:
Απλή αμόλυβδη βενζίνη με ελάχιστη
περιεκτικότητα σε οκτάνια 90
(Αριθμός Οκτανίων Έρευνας)

Αν ακούτε χτυπήματα ή σφυρίγματα,
χρησιμοποιήστε διαφορετικής μάρκας βενζίνη ή
σούπερ αμόλυβδη.

RMU01769

ΛΑΔΙ ΚΙΝΗΤΗΡΑ

Συνιστώμενο λάδι κινητήρα:
Λάδι τετράχρονου κινητήρα με συνδυασμό SAE
και API όπως αναφέρεται στον πίνακα.

SAE				API
-4	32	68	104 °F	SE SF SG SH SJ
-20	0	20	40 °C	
10W-30				
10W-40				

Ποσότητα λαδιού κινητήρα:
Αναφερθείτε στο Κεφάλαιο 4,
“Προδιαγραφές”.

ΠΡΟΣΟΧΗ:

Όλοι οι τετράχρονοι κινητήρες φεύγουν από
το εργοστάσιο χωρίς λάδι στη μηχανή.

PMU18090

GASOLINA

Gasolina recomendada:
Gasolina normal sem chumbo com um índice
de octano mínimo de 90
(índice de octano pesquisa).

Se ocorrerem detonações ou sibilos, utilize outro
tipo de gasolina ou combustível super sem
chumbo.

PMU01769

ÓLEO DE MOTOR

Óleo de motor recomendado:
Óleo para motor fora de bordo a quatro tempos
com uma mistura dos SAE e API corresponden-
tes indicados no quadro abaixo.

SAE				API
-4	32	68	104 °F	SE SF SG SH SJ
-20	0	20	40 °C	
10W-30				
10W-40				

Capacidade do reservatório de óleo:
Consulte “Especificações”, no capítulo 4.

AVISOS:

Todos os motores a quatro tempos saem da
fábrica sem óleo no motor.



KMU01775

KRAV TIL BATTERIET

FORSIGTIG:

Anvend ikke et batteri, der ikke opfylder den anførte kapacitet. Hvis et batteri ikke opfylder specifikationerne, vil det elektriske system virke dårligt eller blive overbelastet, hvilket medfører skader på det elektriske system.

For modeller med elektrisk start, bør man vælge et batteri, der opfylder følgende specifikationer.

KMU01858

Minimum koldstartsampere (CCA/EN): 711 ampere ved -18°C Minimum nominel ydelse (20HR/IEC): 100 A·h

KMU01787

BEMÆRK:

Motoren kan ikke startes, hvis batterispændingen er for lav.

RMU01775

ΚΑΤΑΛΛΗΛΗ ΜΠΑΤΑΡΙΑ**ΠΡΟΣΟΧΗ:**

Μην χρησιμοποιείτε μπαταρία που δεν έχει την απαιτούμενη χωρητικότητα. Αν χρησιμοποιηθεί μπαταρία που δεν πληροί τις προδιαγραφές, το ηλεκτρικό σύστημα μπορεί να μην λειτουργήσει σωστά ή να υπερφορτωθεί, με αποτέλεσμα να πάθει βλάβη.

Στα μοντέλα με ηλεκτρική εκκίνηση, επιλέξτε μια μπαταρία που πληροί τις ακόλουθες προδιαγραφές.

RMU01858

Ελάχιστα αμπέρ με κρύο κινητήρα (CCA/EN):
711 αμπέρ στους -18°C (-0,4°F)
Ελάχιστη χωρητικότητα (20HR/IEC):
100 A·h

RMU01787

ΣΗΜΕΙΩΣΗ:

Ο κινητήρας δεν θα πάρει μπροστά αν η τάση της μπαταρίας είναι πολύ χαμηλή.

PMU01775

REQUISITOS DE BATERIA**AVISOS:**

Não use uma bateria que não corresponda à capacidade especificada. A utilização de uma bateria com capacidade diferente da especificada poderá originar mau funcionamento, sobrecarga ou danos no sistema eléctrico.

Para os modelos com ignição eléctrica, escolha uma bateria que corresponda às especificações seguintes.

PMU01858

Amperagem mínima para accionamento a frio (CCA/EN):
711 amperes a -18°C (-0,4°F)
Capacidade mínima nominal (20HR/IEC):
100 A·h

PMU01787

NOTA:

O motor não pode arrancar quando a voltagem da bateria está muito baixa.



VALG AF PROPEL

Præstationerne fra din påhængsmotor vil være kritisk påvirket af dit valg af propel, idet en forkert propel kan have en ugunstig effekt på ydeevnen, samt beskadige motoren alvorligt. Motorens omdrejningshastighed afhænger af propellens størrelse og bådens last. Hvis motorens omdrejningshastighed er for høj eller for lav, i forhold til god motor ydeevne, vil dette have en modsat effekt på motoren.

Yamaha påhængsmotorer er tilpasset propeller, som er valgt for at give en god ydeevne i et bredt brugsområde, men der kan være type af afbenyttelse, hvor en propel med en anden stigning kan være mere passende. For brug med større last, passer en propel med en mindre stigning bedre, da denne tillader det korrekte omdrejningstal at blive vedligeholdt. Modsat er en propel med større stigning mere passende for benyttelse med mindre belastning.

Yamaha forhandlere lagerfører et udvalg af propeller, og kan rådgive dig, samt installere en propel på din påhængsmotor, som er bedst tilpasset til dit behov.

BEMÆRK: _____

Ved fuld gas og med maksimal last i båden, skal motorens omdrejningshastighed være i den øverste halvdel af omdrejningsområdet ved fuld gas. Se "SPECIFIKATIONER" på side 4-1. Vælg en propel som opfylder dette krav.

Hvis konditionerne for benyttelse, eksempelvis med en let lastet båden, tillader motorens omdrejninger pr. minut at stige over det maksimalt anbefalede område for antal omdrejninger, skal indstillingen af gassen reduceres, således at omdrejningstallet bliver indenfor det rigtige område.

ΕΠΙΛΟΓΗ ΠΡΟΠΕΛΑΣ

SELECÇÃO DA HÉLICE

Η επιδόσεις της εξωλέμβιας μηχανής σας επηρεάζονται σημαντικά από την προπέλα που θα επιλέξετε διότι αν διαλέξετε μια ακατάλληλη προπέλα επηρεάζονται αρνητικά οι επιδόσεις και είναι δυνατόν να προκληθεί σοβαρή ζημιά στον κινητήρα. Η ταχύτητα του κινητήρα εξαρτώνται από το μέγεθος της προπέλας και το φορτίο του σκάφους. Αν οι στροφές του κινητήρα είναι πολύ υψηλές ή πολύ χαμηλές εμποδίζοντας την καλή απόδοση του κινητήρα, αυτό έχει αρνητικές επιπτώσεις στον ίδιο τον κινητήρα.

Οι εξωλέμβιες YAMAHA είναι εφοδιασμένες με προπέλες που έχουν επιλεγεί για να έχουν καλή απόδοση σε μια ποικιλία εφαρμογών, αλλά είναι πιθανό να υπάρχουν ειδικές χρήσεις στις οποίες μια προπέλα με διαφορετικό βήμα θα ήταν πιο κατάλληλη. Για μεγαλύτερο φορτίο λειτουργίας, είναι προτιμότερο να έχετε προπέλα με μικρότερο βήμα διότι έτσι ο κινητήρας μπορεί και παίρνει τις σωστές στροφές και τις διατηρεί επίσης. Αντίθετα, μια προπέλα με μεγάλο βήμα είναι κατάλληλη για εφαρμογές με μικρότερο φορτίο.

Οι Dealers (τοπικοί αντιπρόσωποι) της YAMAHA έχουν σε αποθήκευση μια ποικιλία από προπέλες, και μπορούν να σας συμβουλευθούν και να τοποθετήσουν μια προπέλα στην εξωλέμβιά σας η οποία να ταιριάζει καλύτερα με τη συγκεκριμένη εφαρμογή σας.

ΣΗΜΕΙΩΣΗ:

Με τέρμα ανοικτό το γκάζι και με το μέγιστο φορτίο του σκάφους, οι στροφές του κινητήρα θα πρέπει να είναι μέσα στο πάνω ήμισυ της περιοχής στροφών λειτουργίας με τέρμα ανοικτό το γκάζι, όπως αναφέρεται στις “ΠΡΟΔΙΑΓΡΑΦΕΣ” στη σελίδα 4-3. Επιλέξτε μια προπέλα που εκπληρώνει αυτό το κριτήριο. Αν ορισμένες συνθήκες λειτουργίας (όπως είναι ελαφρά φορτία σκάφους) επιτρέπουν στις στροφές του κινητήρα να ανέβουν πάνω από τις επιτρεπόμενες μέγιστες στροφές, μειώνετε το άνοιγμα του γκαζιού έτσι ώστε να διατηρείτε τις στροφές του κινητήρα στην ορθή περιοχή λειτουργίας του.

O rendimento do motor fora de bordo é profundamente afectado pela escolha da hélice. Importa, portanto, chamar a atenção para o facto de uma escolha incorrecta poder afectar o rendimento e, inclusivamente, danificar seriamente o motor. A velocidade do motor depende do tamanho da hélice e da carga do barco. Se a velocidade for excessivamente alta ou, pelo contrário, excessivamente baixa em relação ao rendimento do barco, o motor será, naturalmente, afectado.

Os motores fora de bordo da Yamaha são equipados com hélices que, para uma vasta gama de aplicações, merecem um bom prognóstico de rendimento. É, todavia, perfeitamente admissível que, para aplicações muito específicas, uma hélice com um passo diferente seja mais adequada. Uma hélice com um passo menor adapta-se melhor a uma carga de funcionamento mais elevada na medida em que permite manter a velocidade relativa. A situação inversa exige, naturalmente, uma hélice com um passo maior.

Os concessionários da Yamaha dispõem de um vasto stock de hélices e estão habilitados a prestar todas as informações necessárias sobre a hélice mais adequada à aplicação pretendida, bem como a proceder à sua instalação.

NOTA:

Nas condições máximas de aceleração e de carga, as rpm do motor devem ficar no âmbito da escala média e superior de regime de plena aceleração conforme indicado na secção consagrada às “ESPECIFICAÇÕES”, pág.4-5. Escolhe uma hélice que corresponda a este requisito.

Se as condições de funcionamento (nomeadamente com carga ligeira) fizerem com que as rpm do motor ultrapassem o nível máximo recomendado, reduza o acelerador para manter as rpm dentro dos limites recomendáveis.

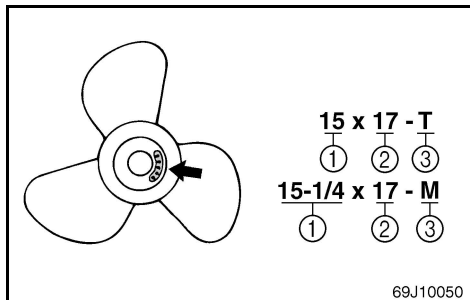

- ① Propeldiameter (i tommer)
- ② Propelstigning (i tommer)
- ③ Type af propel (propelmærke)

Se afsnittet "KONTROL AF SKRUEN" vedrørende afmontering og montering af skruen.

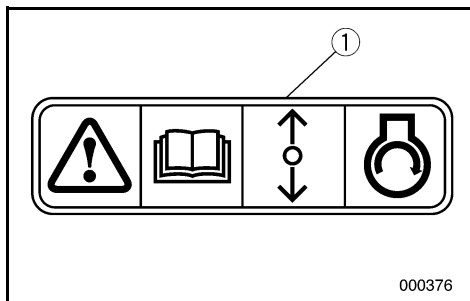

KMU01208*

BESKYTTELSE MOD START-I-GEAR

En Yamaha udenbordsmotor, der er mærket med ① og fjernkontroller der er godkendt af Yamaha, er udstyret med start-i-gear beskyttelse. Dette gør at motoren kun kan startes i Frigear. Sæt altid motoren i Frigear inden du starter den.

- ① Διάμετρος προπέλας (σε ίντσες)
- ② Βήμα προπέλας (σε ίντσες)
- ③ Τύπος προπέλας (μαρκάρισμα προπέλας)

Για οδηγίες σχετικά με την τοποθέτηση και την αφαίρεση της προπέλας, αναφερθείτε στο τμήμα “ΕΛΕΓΧΟΣ ΠΡΟΠΕΛΑΣ”.

- ① Diâmetro da hélice (em polegadas)
- ② Passo da hélice (em polegadas)
- ③ Tipo de hélice (marca da hélice)

No que se refere à instalação e remoção da hélice, consulte a secção consagrada à “VERIFICAÇÃO DA HÉLICE”.

RMU01208*

ΔΙΑΤΑΞΗ ΠΡΟΣΤΑΣΙΑΣ ΑΠΟ ΕΞΚΙΝΗΜΑ ΜΕ ΣΧΕΣΗ ΜΕΤΑΔΟΣΗΣ

Οι εξωλέμβιες Yamaha που έχουν την ετικέτα ① ή οι μονάδες τηλεχειρισμού που είναι εγκεκριμένες από τη Yamaha, είναι εφοδιασμένες με σύστημα/συστήματα προστασίας από εκκίνηση με ταχύτητα. Με τον τρόπο αυτό, η μηχανή μπορεί να πάρει μπρος μόνο όταν είναι σε Νεκρά. Πάντα επιλέγετε την Νεκρά πριν επιχειρήσετε να βιάλετε μπρος τον κινητήρα.

PMU01208*

DISPOSITIVO DE SEGURANÇA CONTRA O ARRANQUE COM MARCHA ENGATADA

Os motores fora de bordo da Yamaha que ostentam a placa ① e as unidades de controlo remoto aprovadas pela Yamaha dispõem de dispositivo(s) de segurança contra o arranque com marcha engatada que só permite(m) pôr o motor em marcha quando está em ponto morto. Passe sempre para ponto morto antes de arrancar o motor.



KMU00037

Kapitel 2

GRUNDKOMPONENTER

HOVEDKOMPONENTER 2-1

OPERATION AF KONTROLGREB OG

ANDRE FUNKTIONER 2-3

Fjernbetjening 2-3

Trimtap 2-15

Kontakt for mekanisk trimning og tiltning ... 2-17

Digital omdrejningstæller 2-19

Digitalt speedometer 2-27

Instrument for brændstofadministration 2-33

Tiltstøtteknop 2-39

Motorhætte låsehåndtag 2-41

Skylleanordning 2-41

ADVARSELSSYSTEM 2-43

Advarsels for overophedning 2-43

Advarsel for lavt olietryk 2-45

Advarsel for motorfejl 2-45

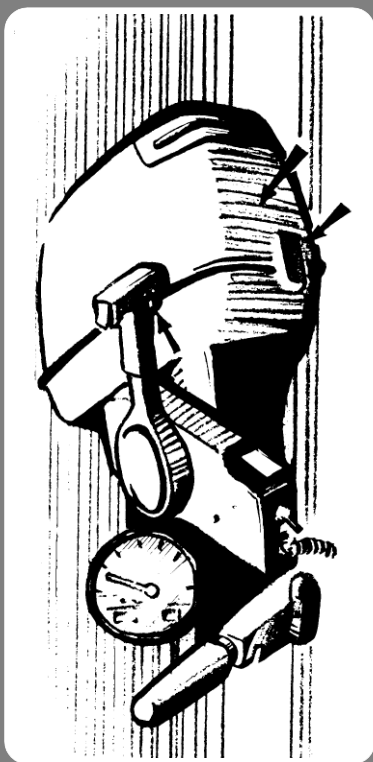

Κεφάλαιο 2

ΒΑΣΙΚΑ ΜΕΡΗ

ΚΥΡΙΑ ΜΕΡΗ	2-2
ΛΕΙΤΟΥΡΓΙΑ ΤΩΝ ΧΕΙΡΙΣΜΩΝ ΚΑΙ ΑΛΛΕΣ ΕΝΕΡΓΕΙΕΣ	2-4
Τηλεχειρισμός	2-4
Πτερύγιο ρύθμισης κλίσης	2-16
Διακόπτες ρύθμισης κλίσης και ανύψωσης	2-18
Ψηφιακό στροφόμετρο	2-20
Ψηφιακό ταχύμετρο	2-28
Μετρητής διαχείρισης καυσίμου	2-34
Μοχλός υποστήριξης κλίσης	2-40
Μοχλοί ασφάλισης πάνω καπακιού	2-42
Εξάρτημα πλυσίματος	2-42
ΣΥΣΤΗΜΑ ΠΡΟΕΙΔΟΠΟΙΗΣΗΣ	2-44
Προειδοποίηση υπερθέρμανσης	2-44
Προειδοποίηση χαμηλής πίεσης λαδιού	2-46
Προειδοποίηση προβλήματος κινητήρα	2-46

Capítulo 2

PRINCIPAIS COMPONENTES

PRINCIPAIS COMPONENTES	2-2
FUNCIONAMENTO DOS COMANDOS E OUTRAS FUNÇÕES	2-4
Comando à distância	2-4
Compensador	2-16
Interruptor do sistema de comando automático da coluna e da inclinação	2-18
Taquímetro digital	2-20
Velocímetro digital	2-28
Instrumento de gestão do combustível	2-34
Alavanca de sustentação da inclinação	2-40
Alavancas de bloqueio do capot superior	2-42
Dispositivo de lavagem	2-42
SISTEMA DE AVISO	2-44
Sistema de aviso de sobreaquecimento	2-44
Aviso de falta de óleo	2-46
Aviso de avaria do motor	2-46



KMU01206

HOVEDKOMPONENTER

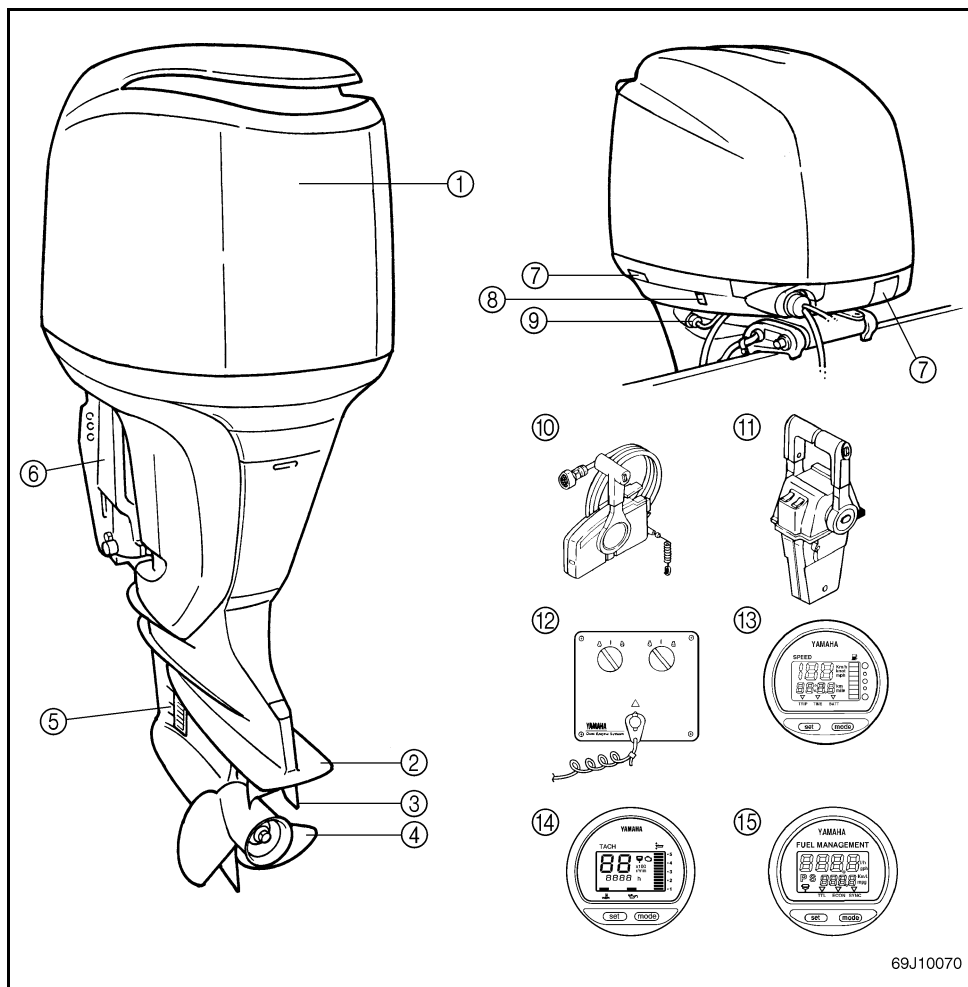

69J10070

- ① Øverste motorhætte
- ② Antikavitationsplade
- ③ Trimtap (anode)
- * ④ Propel
- ⑤ Kølevandsindtag
- ⑥ Låsebeslag
- ⑦ Motorhætte låsehåndtag
- ⑧ Kontakt for mekanisk trimning og tiltning
- ⑨ Skyleanordning

- * ⑩ Fjernbetjeningsboks (sidemonteret)
- * ⑪ Fjernbetjeningsboks (monteret på kontrolpanelet type)
- * ⑫ Kontrol panel (sammen med ⑩)
- * ⑬ Digitalt speedmeter
- * ⑭ Digitalt tachometer
- * ⑮ Instrument for brændstofadministration

* Er måske ikke helt som vist. Følger måske heller ikke med som standardudstyr på alle modeller.

ΚΥΡΙΑ ΜΕΡΗ

PRINCIPAIS COMPONENTES

- ① Πάνω καπάκι
 - ② Πλάκα κατά της σπηλαιώσης
 - ③ Πτερύγιο ρύθμισης κλίσης (Ανοδος)
 - * ④ Προπέλα
 - ⑤ Εισαγωγή νερού ψύξης
 - ⑥ Στερέωση σφιγκτήρα
 - ⑦ Μοχλοί ασφάλισης πάνω καπακιού
 - ⑧ Διακόπτης κλίσης και ανύψωσης
 - ⑨ Εξάρτημα πλυσίματος
 - * ⑩ Κιβώτιο τηλεχειρισμού
(Τύπου πλευρικής τοποθέτησης)
 - * ⑪ Κιβώτιο τηλεχειρισμού
(Τύπου τοποθέτησης στην πυξιδοθήκη)
 - * ⑫ Πίνακας διακοπών (για χρήση με το ⑩)
 - * ⑬ Ψηφιακό ταχύμετρο
 - * ⑭ Ψηφιακό στροφόμετρο
 - * ⑮ Μετρητής διαχείρισης καυσίμου
- * Μπορεί να μην είναι ακριβώς όπως δείχνεται.
Επίσης μπορεί να μην είναι σπάντα εξοπλισμός σε όλα τα μοντέλα.

- ① Capota superior
 - ② Chapa de anticavitação
 - ③ Apêndice de compensação (zinco)
 - * ④ Hélice
 - ⑤ Admissão da água de refrigeração
 - ⑥ Suporte de fixação
 - ⑦ Alavancas de bloqueio da capota superior
 - ⑧ Interruptor do sistema de comando automático da coluna e da inclinação do motor
 - ⑨ Dispositivo de lavagem
 - * ⑩ Caixa do comando à distância
(tipo de montagem lateral)
 - * ⑪ Caixa do comando à distância
(tipo montagem suporte de bitácula)
 - * ⑫ Painel dos interruptores (com ⑩)
 - * ⑬ Velocímetro digital
 - * ⑭ Taquímetro digital
 - * ⑮ Instrumento de gestão do combustível
- * Podem existir diferenças em relação ao ilustrado; não se trata de equipamento incluído em todos os modelos.

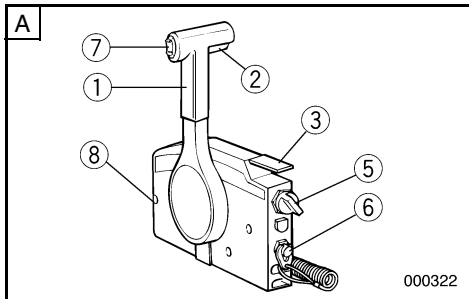

KMU00039

OPERATION AF KONTROLGREB OG ANDRE FUNKTIONER

KMU01273

FJERNBETJENING

Både gearskift og gas bliver aktiveret af håndtaget på fjernbetjeningen. Derudover er de elektriske kontakter monteret på fjernbetjeningsboksen.

- A** Sidemonteret fjernbetjeningsboks
- B** Nathusmonteret fjernbetjeningsboks
- C** Kontaktpanel (til anvendelse sammen med **B**)

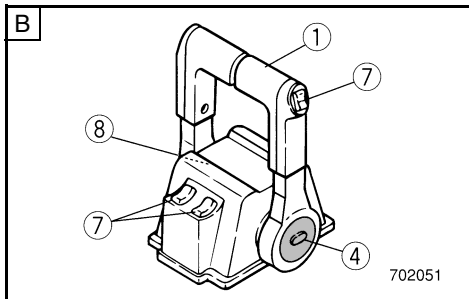

- ① Fjernbetjeningshåndtag
- ② Frigears synkroniseringsudløser
- ③ Frigears gashåndtag
- ④ Fri accelerationsknap
- ⑤ Hovedkontakt
- ⑥ Motorstopkontakt for aftræktersnor
- ⑦ Kontakt for mekanisk trimning og tiltning
- ⑧ Justeringsskrue til gashåndtagets friktion

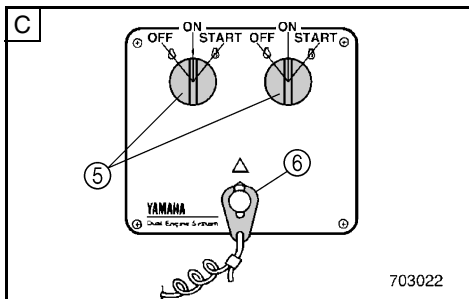

RMU00039

ΛΕΙΤΟΥΡΓΙΑ ΤΩΝ ΧΕΙΡΙΣΜΩΝ ΚΑΙ ΑΛΛΕΣ ΕΝΕΡΓΕΙΕΣ

RMU01273

ΤΗΛΕΧΕΙΡΙΣΜΟΣ

Τόσο η λειτουργία της αλλαγής κατεύθυνσης όσο και ο έλεγχος του γκαζιού ενεργοποιούνται από τον μοχλό του τηλεχειρισμού. Επί πλέον, αυτό το σύστημα τηλεχειρισμού φέρει πάνω του και τους ηλεκτρικούς διακόπτες.

- Α Κουτί τηλεχειρισμού πλευρικής τοποθέτησης
- Β Κουτί τηλεχειρισμού τοποθέτησης στην κονσόλα
- Γ Επιφάνεια διακοπών (για χρήση με Β)

- ① Μοχλός ελέγχου τηλεχειρισμού
- ② Σκανδάλη ασφάλειας που μπλοκάρει την νεκρά
- ③ Μοχλός γκαζιού της νεκράς
- ④ Ελεύθερη επιτάχυνση
- ⑤ Γενικός διακόπτης
- ⑥ Διακόπτης για το σβήσιμο του κινητήρα μέσω του κορδονιού
- ⑦ Διακόπτης κλίσης και ανύψωσης
- ⑧ Βίδα ρύθμισης τριβής γκαζιού

PMU00039

FUNCIÓNAMENTO DOS COMANDOS E OUTRAS FUNÇÕES

PMU01273

COMANDO À DISTÂNCIA

A alavanca do comando à distância acciona tanto o mecanismo das mudanças como o acelerador. Os interruptores eléctricos estão situados na caixa do comando à distância.

- Α Caixa de controlo remoto com suporte lateral
- Β Caixa de controlo remoto com bitácula
- Γ Painel de comando (com o Β)

- ① Alavanca do comando à distância
- ② Gatilho de bloqueio neutro
- ③ Alavanca da manete de potência em ponto morto
- ④ Acelerador independente
- ⑤ Interruptor principal
- ⑥ Interruptor do esticador de paragem do motor
- ⑦ Interruptor do sistema de comando automático da coluna e da inclinação do motor
- ⑧ Parafuso de regulação da aceleração por fricção

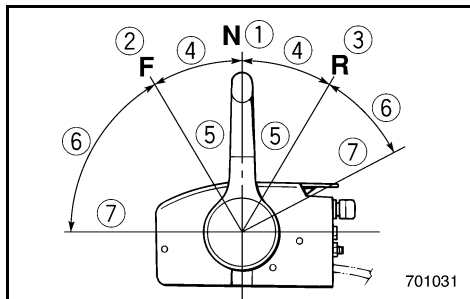

KMU00098

Fjernbetjeningshåndtag

Flytning af håndtaget fremad, fra Frigears positionen, tilkobler det fremadgående gear. Træk tilbage, fra Frigears positionen, tilkobler bakgearet. Motoren vil fortsætte med at køre i tomgang, indtil håndtaget flyttes til omkring 35° (en spærrehage kan føles). Yderligere flytning af håndtaget åbner for gassen, og motoren vil begynde at accelerere.

- ① Frigear
- ② Frem
- ③ Bak
- ④ Skift
- ⑤ Helt lukket
- ⑥ Gas
- ⑦ Helt åben

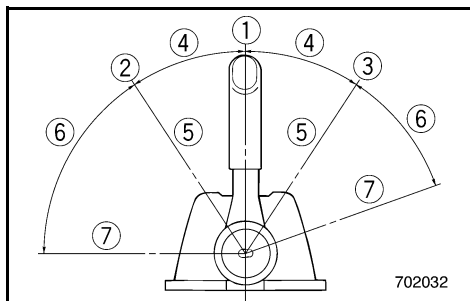

KMU00099

Frigears synkroniseringsudløser

For at skifte fra Frigear, skal Frigears synkroniseringsudløseren på fjernbetjeningshåndtaget først trækkes opad.

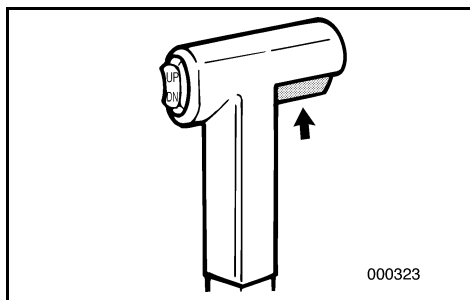

RMU00098

Μοχλός τηλεχειρισμού

Μετακινώντας τον μοχλό εμπρός από την θέση της νεκράς επιλέγεται το γρανάζι της εμπρός κίνησης. Τραβώντας τον μοχλό προς τα πίσω από την νεκρά θέση επιλέγεται το γρανάζι της Όπισθεν. Ο κινητήρας συνεχίζει να λειτουργεί στο ρελαντί μέχρις ότου ο μοχλός μετακινηθεί περίπου 35 χιλ. (θα αισθανθείτε ένα κούμπωμα στην κίνηση του). Μετακινώντας τον μοχλό ακόμη περισσότερο ανοίγει το γκάζι, και ο κινητήρας αρχίζει να επιταχύνει.

- ① Νεκρά
- ② Εμπρός
- ③ Όπισθεν
- ④ Αλλαγή κατεύθυνσης
- ⑤ Εντελώς κλειστό
- ⑥ Γκάζι
- ⑦ Εντελώς ανοιχτό

RMU00099

Σκανδάλη που μπλοκάρει την νεκρά

Για να βάλετε από την νεκρά κάποια άλλη σχέση, η σκανδάλη που μπλοκάρει την νεκρά στον μοχλό του τηλεχειρισμού πρέπει να τραβηχτεί προς τα πάνω.

PMU00098

Alavanca do comando à distância

Se empurrar a alavanca para a frente a partir do ponto morto engata a mudança da marcha avante. Se puxar a alavanca para trás a partir do ponto morto engata a mudança da marcha à ré. Enquanto não levantar a alavanca cerca de 35° (sente-se que a mudança está engatada), o motor continuará a funcionar a baixa rotação. Se deslocar a alavanca um pouco mais, abre-se o acelerador e aumentam as rpm do motor.

- ① Ponto morto
- ② Marcha avante
- ③ Marcha à ré
- ④ Mudança
- ⑤ Totalmente fechada
- ⑥ Acelerador
- ⑦ Totalmente aberta

PMU00099

Gatilho de bloqueio neutro

Para sair do ponto morto, o gatilho de bloqueio neutro da alavanca do comando à distância deve primeiramente ser puxado para cima.



KMU00100

Frigears gashåndtag

For at åbne for gassen uden at skifte til enten Frem eller Bak, placeres fjernbetjeningshåndtaget i Frigear, og Frigears gashåndtaget løftes opad.

BEMÆRK:

Frigears gashåndtaget vil kun fungere, når fjernbetjeningshåndtaget er i Frigear. Fjernbetjeningshåndtaget vil kun fungere, når Frigears gashåndtaget er i lukket position.

- ① Helt åben
- ② Helt lukket

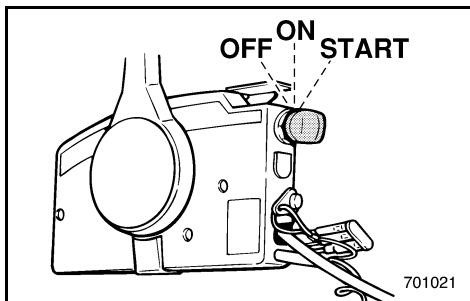
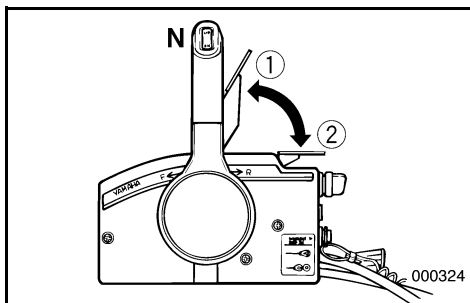

KMU00101

Hovedkontakt

Operationer med hovedkontakten ved hver position kontrollerer tændings- og choker-systemerne som beskrevet efterfølgende.

● OFF

Det elektriske kredsløb er afbrudt.
(Nøglen kan tages ud.)

● ON

Det elektriske kredsløb er tilsluttet.
(Nøglen kan ikke tages ud.)

● START

Startmotoren vil blive drejet rundt og motoren vil starte.

(Når nøglen slippes, vil den automatisk returnere til "ON" positionen.)

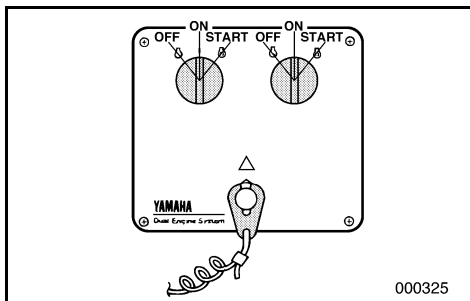

RMU00100

Μοχλός γκαζιού στην νεκρά

Για να ανοίξετε το γκάζι χωρίς να επιλέξετε την εμπρός ή την όπισθεν, τοποθετείτε τον μοχλό ελέγχου του τηλεχειρισμού στην νεκρά θέση και σηκώνετε προς τα πάνω τον μοχλό γκαζιού της νεκράς

ΣΗΜΕΙΩΣΗ:

Ο μοχλός γκαζιού της νεκράς θα λειτουργήσει μόνο όταν ο μοχλός ελέγχου του τηλεχειρισμού βρίσκεται στη νεκρά θέση. Ο μοχλός τηλεχειρισμού θα λειτουργήσει μόνο όταν ο μοχλός γκαζιού της νεκράς βρίσκεται στην κλειστή θέση.

- ① Εντελώς ανοικτό
- ② Εντελώς κλειστό

PMU00100

Alavanca da manete de potência em ponto morto

Para abrir o acelerador sem engatar a mudança de marcha avante ou de marcha à ré, coloque a alavanca do comando à distância em ponto morto e levante a alavanca da manete de potência.

NOTA:

A alavanca da manete de potência só funcionará se a alavanca do comando à distância estiver em ponto morto. A alavanca do comando à distância só funcionará quando a alavanca da manete de potência estiver na posição fechada.

- ① Totalmente aberta
- ② Totalmente fechada

RMU00101

Γενικός διακόπτης

Χρησιμοποιώντας τον γενικό διακόπτη στην κάθε θέση λειτουργίας του, γίνεται χειρισμός του συστήματος της ανάφλεξης και του τσοκ έτσι όπως περιγράφεται παρακάτω.

● OFF

Τα ηλεκτρικά κυκλώματα σβήνουν.
(Το κλειδί μπορεί να βγει.)

● ON

Τα ηλεκτρικά κυκλώματα είναι αναμμένα
(Το κλειδί δεν μπορεί να βγει.)

● START

Η μίζα στρέφεται και βάζει μπροστά τον κινητήρα.

(Όταν το κλειδί ελευθερωθεί επιστρέφει αυτόματα στην θέση "ON".)

PMU00101

Interruptor principal

O interruptor principal comanda as várias posições dos sistemas de ignição e de arranque como descrito seguidamente.

● OFF (desactivado)

Os circuitos eléctricos serão desligados
(pode-se tirar a chave).

● ON (activado)

Os circuitos eléctricos serão ligados
(não se pode tirar a chave).

● ARRANQUE

O dispositivo de arranque funcionará e fará o motor pôr-se em marcha
(Quando se larga a chave, volta automaticamente para "ON").



KMU00934

Motorstopkontakt for aftrækkesnor

Låsepladen ① for enden af aftrækkesnoren skal være fastgjort til motorstopkontakten, for at motoren kan køre. Aftrækkesnoren ② skal være anbragt på et sikkert sted på førerens tøj, eller på en arm eller et ben. Skulle føreren falde over bord, eller forlade roret, vil aftrækkesnoren trække låsepladen ud, og derved standse tændingen til motoren. Dette vil forhindre at båden sejler væk med motorkraft.

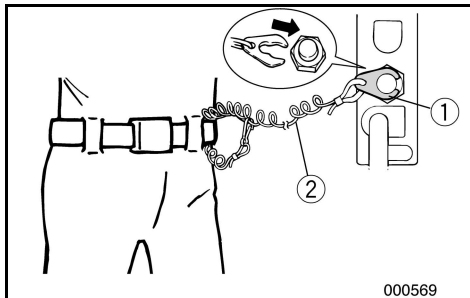
**⚠ ADVARSEL**

- Fastgør aftrækkesnoren for motorstopkontakten til et sikkert sted på dit tøj, din arm eller et ben under operation.
- Fastgør ikke aftrækkesnoren til tøj, der kan rives løst. Før ikke aftrækkesnoren på en sådan måde, at den kan blive viklet ind i noget, og derved hindre aftrækkesnorens funktion.
- Undgå ved et uheld at trække i aftrækkesnoren under normal operation. Tab af motorkraft betyder tab af evne til at styre. Uden motorkraft kan bådens fart også hurtigt blive langsom. Dette kan være årsag til, at personer og ting i båden kan blive kastet fremad.

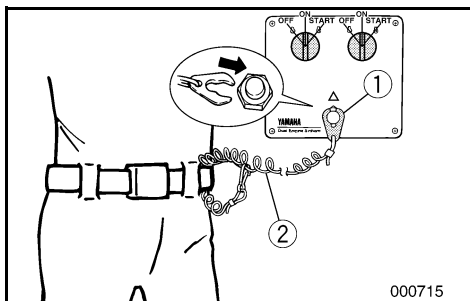
**BEMÆRK:**

Motoren kan ikke startes når låsepladen er fjernet.

RMU00934

Διακόπτης για το σβήσιμο του κινητήρα μέσω του κορδονιού

Για να λειτουργήσει ο κινητήρας, το πινακίδακι ασφάλειας ① που υπάρχει στο άκρο του κορδονιού πρέπει να είναι στερεωμένο στο διακόπτη για το σβήσιμο του κινητήρα. Το κορδόνι ② πρέπει να είναι στερεωμένο σ' ένα ασφαλές σημείο στα ρούχα του χειριστή ή στο μπράτσο ή στο πόδι. Σε περίπτωση που ο χειριστής πέσει στο νερό η απομακρυνθεί από το χειριστήριο, το κορδόνι θα τραβήξει το πινακίδακι ασφάλειας σβήνοντας την ανάφλεξη του κινητήρα. Αυτό θα εμποδίσει το σκάφος από του να απομακρυνθεί με την δύναμη των κινητήρων του από τον πεσμένο χειριστή.

⚠ ΠΡΟΕΙΔΟΠΟΙΗΣΗ

- Συνδέετε το κορδόνι του διακόπτη για το σβήσιμο του κινητήρα σ' ένα ασφαλές σημείο στα ρούχα σας, ή στο μπράτσο σας ή στο πόδι ενώ χειρίζεστε το σκάφος.
- Μη συνδέετε το κορδόνι σε ρούχα τα οποία θα μπορούσαν να σχιστούν. Μην περνάτε το κορδόνι μ' ένα τέτοιο τρόπο που θα μπορούσε να μπλεχτεί, εμποδίζοντας το από το να λειτουργήσει τότε που πρέπει.
- Αποφεύγετε το κατά λάθος τράβηγμα του κορδονιού κατά τη διάρκεια της κανονικής λειτουργίας. Αν ξαφνικά χαθεί η δύναμη του κινητήρα αυτό συγχρόνως σημαίνει ότι χάνετε και το μεγαλύτερο ποσοστό του ελέγχου του τιμονιού. Επίσης, χωρίς την ισχύ του κινητήρα, το σκάφος επιβραδύνει ραγδαία. Αυτό είναι δυνατόν να προκαλέσει άτομα και αντικείμενα που βρίσκονται πάνω στο σκάφος να "εκτιναχτούν" προς τα εμπρός.

ΣΗΜΕΙΩΣΗ:

Ο κινητήρας δεν μπορεί να πάρει μπροστά αν έχει αφαιρεθεί το πινακίδακι ασφάλειας.

PMU00934

Interruptor do esticador de paragem do motor

A chapa de bloqueio ① na extremidade do esticador deve estar presa ao interruptor de paragem do motor para que o motor funcione. O esticador ② deve estar firmemente preso à roupa do operador ou enrolado no braço ou na perna. Se cair acidentalmente ou abandonar o leme, o esticador puxará a chapa de bloqueio fazendo parar a ignição do motor, o que impedirá o barco de continuar a navegar sem rumo.

⚠ ADVERTENCIAS

- **Prenda sempre o esticador do interruptor de paragem do motor firmemente ao seu vestuário ou enrole-o no braço ou na perna durante a condução.**
- **Não prenda o esticador a vestuário susceptível de se rasgar. Não prenda o esticador de tal forma que possa ficar emaranhado, impedindo-o de funcionar.**
- **Evite puxar acidentalmente o esticador durante o funcionamento normal. A diminuição da potência do motor traduz-se na perda do comando do barco. Além disso, o barco, sem a potência do motor, abrandará a velocidade muito rapidamente, com o risco, para as pessoas e para os objectos a bordo, de serem projectados para a frente.**

NOTA:

O motor não pode ser posto em marcha sem a chapa de bloqueio.

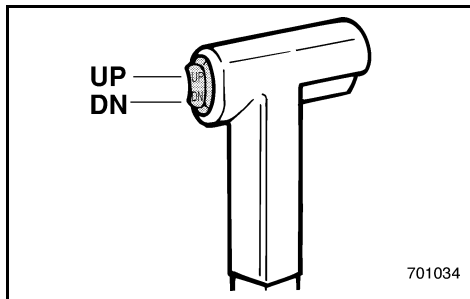

KMU01112

Kontakt for mekanisk trimning og tilting

Med den mekaniske trimning og tilting, justeres motorens vinkel i forhold til hækbjælken. Kontakten for mekanisk trimning og tilting er placeret på fjernbetjeningens kontrolgreb. Individuelle motor-kontakter findes også på kontrolpanelet. Ved at trykke kontakten UP (OP), trimmes motoren opad, derefter tiltes motoren opad. Ved at trykke kontakten DN (NED), tiltes motoren nedad og derefter trimmes motoren nedad. Når trykkontakten slippes, standses motoren i den pågældende position.

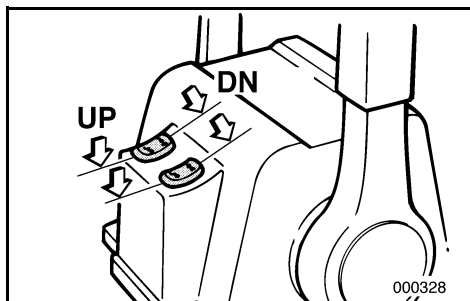
**BEMÆRK:**

- På kontrolpanelet for dobbelte motorer, kontrollerer fjernbetjeningens kontrolgreb begge motorer på samme tid.
- Se afsnittene "Justering af trimvinkel" og "Tilting op/ned" i kapitel 3 vedrørende brugsvejledning.

KMU00106

Fri accelerationsknap

For at åbne for gassen uden at skifte til enten Frem eller Bak, trykkes på knappen for fri acceleration, og kontrolgrebet drejes.

BEMÆRK:

- Knappen for fri acceleration kan kun anvendes, når fjernbetjeningens kontrolgreb er i Frigear.
- Efter der er trykket på knappen, skal kontrolgrebet flyttes til mindst 35°, før gassen begynder at åbnes.
- Efter påvirkning af knappen for fri acceleration, returneres kontrolgrebet til Frigear. Knappen for fri acceleration vil automatisk returnere til positionen for indkobling. Fjernbetjeningens kontrolgreb vil derefter tilkoble Frem eller Bak normalt.

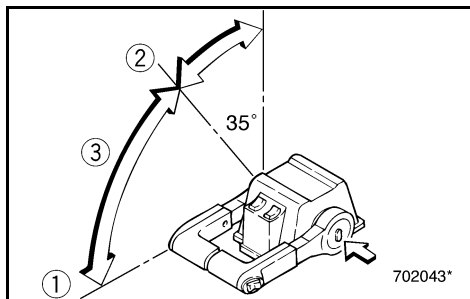

- ① Helt åben
- ② Helt lukket
- ③ Fri acceleration

RMU01112

Διακόπτες ρύθμισης κλίσης και ανύψωσης

Το σύστημα ρύθμισης κλίσης και ανύψωσης ρυθμίζει τη γωνία της μηχανής σε σχέση προς την πρύμνη. Ο διακόπτης ρύθμισης κλίσης και ανύψωσης είναι τοποθετημένος στην χειρολαβή του μοχλού τηλεχειρισμού. Διακόπτες για τον κάθε ένα κινητήρα ξεχωριστά υπάρχουν επάνω στο κέλυφος του ελέγχου τηλεχειρισμού. Πιέζοντας τον διακόπτη προς την κατεύθυνση UP (πάνω) ρυθμίζει την κλίση της μηχανής προς τα πάνω, και κατόπιν ανασηκώνει τη μηχανή πάνω. Πιέζοντας τον διακόπτη προς την κατεύθυνση DN (κάτω) ρυθμίζει την κλίση της μηχανής προς τα κάτω και την κατεβάζει κάτω. Όταν ελευθερωθεί το μπουτόν του διακόπτη, η μηχανή σταματά και παραμένει στην παρούσα θέση.

ΣΗΜΕΙΩΣΗ:

- Στο σύστημα ελέγχου με δίδυμους κινητήρες, ο διακόπτης που υπάρχει στη χειρολαβή ελέγχου του τηλεχειρισμού ελέγχει και τους δύο κινητήρες συγχρόνως.
- Αναφερθείτε στα τμήματα “Ρύθμιση Γωνίας Κλίσης” και “Ανύψωση Πάνω/Κάτω” στο Κεφάλαιο 3 για οδηγίες σχετικά με τη χρήση.

RMU00106

Ελεύθερη επιτάχυνση

Για να ανοίξετε το γκάζι χωρίς να βάλετε την εμπρός ή την πίσω σχέση, πιέζετε το μπουτόν ελεύθερης επιτάχυνσης και στρέφετε τον μοχλό ελέγχου τηλεχειρισμού.

ΣΗΜΕΙΩΣΗ:

- Το μπουτόν ελεύθερης επιτάχυνσης μπορεί να ενεργοποιηθεί μόνο όταν ο μοχλός ελέγχου τηλεχειρισμού βρίσκεται στη νεκρά θέση.
- Αφού πιεστεί το μπουτόν, ο μοχλός τηλεχειρισμού πρέπει να κινηθεί τουλάχιστον 35 μοίρες για να αρχίσει να ανοίγει το γκάζι.
- Αφού λειτουργήσετε σε κατάσταση ελεύθερης επιτάχυνσης, επαναφέρετε τον μοχλό ελέγχου τηλεχειρισμού στην νεκρά θέση. Το μπουτόν ελεύθερης επιτάχυνσης θα επιστρέψει αυτόματα στην κανονική του θέση. Ο τηλεχειρισμός θ' αρχίσει τότε να επιλέγει κανονικά τόσο την εμπρός όσο και την όπισθεν σχέση.

- ① Εντελώς ανοιχτό
- ② Εντελώς κλειστό
- ③ Ελεύθερη επιτάχυνση

PMU01112

Interruptor do sistema de comando automático da coluna e da inclinação

O sistema de comando automático da coluna e da inclinação do motor ajusta o ângulo do motor em relação ao painel de popa. O interruptor do sistema de comando automático da coluna e da inclinação está situado no punho da alavanca do comando à distância. Na tampa da caixa do comando estão também situados os interruptores individuais dos motores. Se pressionar o interruptor UP (para cima), o motor é primeiro equilibrado longitudinalmente e depois inclinado para cima. Se pressionar o interruptor DN (para baixo), o motor é primeiro inclinado para baixo e depois equilibrado longitudinalmente. Se soltar o botão do interruptor, o motor ficará na mesma posição.

NOTA:

- Nos barcos com motor duplo, o interruptor no comando à distância comanda os dois motores ao mesmo tempo.
- Consulte as secções “Regulação do ângulo de compensação” e “Inclinação do motor” no capítulo 3 para as instruções de utilização.

PMU00106

Acelerador independente

Para abrir o acelerador sem engatar a mudança de marcha avante ou de marcha à ré, pressione o botão do acelerador independente e rode a alavanca do comando à distância.

NOTA:

- O botão do acelerador independente só pode ser operado quando a alavanca do comando à distância estiver em ponto morto.
- Depois de premir o botão, a alavanca do comando à distância deve ser levantada pelo menos 35° para iniciar a abertura do acelerador.
- Depois de ter utilizado o acelerador independente, volte a colocar a alavanca do comando à distância em ponto morto. O botão do acelerador independente regressará automaticamente à posição inicial e o comando à distância passará a accionar normalmente as mudanças de marcha avante e marcha à ré.

- ① Totalmente aberto
- ② Totalmente fechado
- ③ Acelerador independente

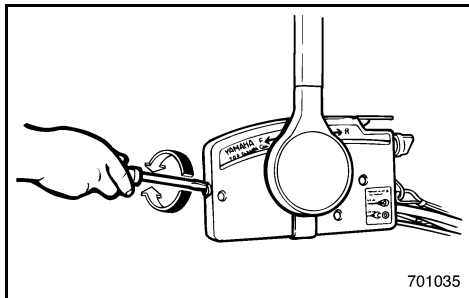

KMU01155

Justerskrue til gashåndtagets friktion

En friktionsanordning i fjernbetjeningsboksen giver en justerbar modstand mod bevægelse af fjernbetjeningshåndtaget, og kan indstilles efter behov. En justeringsskrue er placeret på forsiden af fjernbetjeningsboksen.

Modstand	Skru
Spænd	Drej med uret
Løsne	Drej mod uret

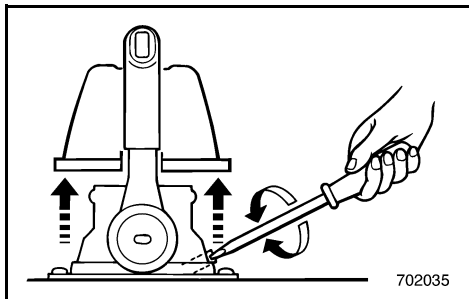
**⚠ ADVARSEL**

Overspænd ikke justeringsskruen for friktion. Hvis der er for meget modstand, kan det være vanskeligt at flytte håndtaget, hvilket kan resultere i en ulykke.

RMU01155

Βίδα ρύθμισης τριβής γκαζιού

Μια διάταξη τριβής στο κιβώτιο τηλεχειρισμού δημιουργεί αντίσταση στην κίνηση του μοχλού ελέγχου τηλεχειρισμού. Η τριβή αυτή μπορεί να ρυθμίζεται με την προτίμηση του χειριστή. Μια ρυθμιστική βίδα είναι τοποθετημένη στο εμπρός μέρος του κιβωτίου τηλεχειρισμού.

Αντίσταση	Βίδα
Αύξηση	Στρέψτε δεξιόστροφα
Μείωση	Στρέψτε αριστερόστροφα

⚠ ΠΡΟΕΙΔΟΠΟΙΗΣΗ

Μη σφίγγετε υπερβολικά τη βίδα ρύθμισης της τριβής. Αν υπάρχει πολλή αντίσταση, θα είναι δύσκολη η κίνηση του μοχλού, πράγμα που μπορεί να οδηγήσει σε ατύχημα.

PMU01155

Parafuso de regulação da aceleração por fricção

Um dispositivo de fricção na caixa de comando à distância dá uma resistência variável ao movimento da alavanca do comando à distância. Este pode ser regulado de acordo com as preferências do operador. Um parafuso regulador está situado na parte da frente da caixa do comando à distância.

Resistência	Parafuso
Para aumentar a resistência	Rode no sentido dos ponteiros do relógio.
Para diminuir a resistência	Rode no sentido contrário ao dos ponteiros do relógio.

⚠ ADVERTENCIAS

Non aperte excesivamente o parafuso regulador. A resistencia exagerada pode dificultar o accionamento da alavanca, aumentando o risco de accidente.

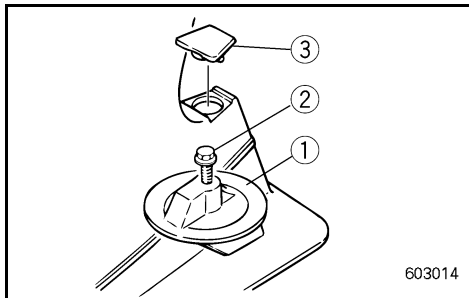

KMU01552

TRIMTAP

Trimtappen skal være justeret så kontrolgrebet til styring kan drejes enten til højre eller venstre med samme kraft.

⚠ ADVARSEL

En ukorrekt justeret trimtap kan forårsage at styringen bliver vanskelig. Foretag altid prøvesejlads, efter trimtappen er installeret eller udskiftet, for at sikre at styringen er korrekt. Vær sikker på, at du har spændt bolten efter justering af trimtappen.

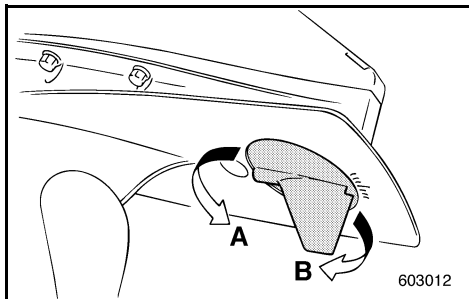

- ① Trimtap
- ② Bolt
- ③ Hætte (hvis motoren er udstyret med denne)

Båden har tendens til at dreje	Drej bagenden af styrepladen
Til venstre (bagbord)	Drej til venstre ("A" på figuren)
Til højre (styrbord)	Drej til højre ("B" på figuren)

FORSIGTIG:

Trimtappen tjener også som en anode, for at beskytte motoren fra elektrokemisk korrosion. Mal aldrig trimtappen, da denne så vil blive ineffektiv som anode.

RMU01552

ΠΤΕΡΥΓΙΟ ΡΥΘΜΙΣΗΣ ΚΛΙΣΗΣ

Το πτερύγιο ρύθμισης κλίσης πρέπει να ρυθμίζεται έτσι ώστε είτε στρέφεται προς τ' αριστερά το σκάφος είτε προς τα δεξιά να χρειάζετε την ίδια δύναμη.

⚠ ΠΡΟΕΙΛΟΠΟΙΗΣΗ

Ένα άσχημα ρυθμισμένο πτερύγιο ρύθμισης κλίσης μπορεί να προκαλέσει δυσκολία στο τιμόνι. Δοκιμάζετε πάντοτε μετά την τοποθέτηση η αντικατάσταση του πτερύγιου για να βεβαιωθείτε ότι το τιμόνι αντιδρά ορθά. Βεβαιωθείτε ότι έχετε σφίξει το μπουλόνι μετά την ρύθμιση του πτερύγιου.

- ① Πτερύγιο ρύθμισης κλίσης
- ② Μπουλόνι
- ③ Τάπα (αν υπάρχει ο αντίστοιχος εξοπλισμός)

Το σκάφος τείνει να λοξοδρομεί	Πίσω άκρη του ελάσματος κλίσης
Προς τα αριστερά	Στρέψτε αριστερά ("A" στην σικ.)
Προς τα δεξιά	Στρέψτε δεξιά ("B" στην εικ.)

ΠΡΟΣΟΧΗ:

Το πτερύγιο ρύθμισης κλίσης χρησιμεύει επίσης σαν άνοδος για την προστασία του κινητήρα από ηλεκτροχημική διάβρωση. Ποτέ μην βάφετε το πτερύγιο ρύθμισης κλίσης διότι θα πάψει να λειτουργεί σαν άνοδος.

PMU01552

COMPENSADOR

O compensador deve ser regulado de forma que o comando da direção possa ser rodado quer para a direita quer para a esquerda aplicando a mesma força.

⚠ ADVERTENCIAS

Um compensador mal regulado pode dificultar a condução do barco. Faça sempre um teste funcional depois da instalação ou da substituição do compensador para se certificar do alinhamento da direção. Não se esqueça de apertar o parafuso depois de regular o compensador.

- ① Compensador
- ② Parafuso
- ③ Calota (se equipado)

O barco tende a virar	Rode a extremidade traseira do compensador
para a esquerda (bombordo)	Para a esquerda ("A" na figura)
para a direita (estibordo)	Para a direita ("B" na figura)

AVISOS:

O compensador serve também como zinco de proteção do motor contra a oxidação por acção electroquímica. Não pinte o compensador porque perderá o efeito protector.

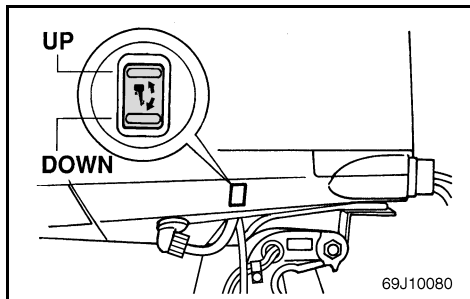

KMU01563

KONTAKT FOR MEKANISK TRIMNING OG TILTNING

Med den mekaniske trimning og tiltning justeres motorens vinkel i forhold til hækbjælken. Kontakten til mekanisk trimning og tiltning er placeret på siden af motorens nederste skærm. Ved at trykke kontakten UP (OP), trimmes motoren opad, derefter tiltes motoren opad. Ved at trykke kontakten DN (NED), tiltes motoren nedad, og derefter trimmes motoren nedad. Når kontakten slippes, standses motoren i den pågældende position.

⚠ ADVARSEL

Kontakten til mekanisk trimning og tiltning der er placeret på den nederste skærm af motoren, må kun anvendes når båden er fuldstændig standset. Forsøg på at bruge kontakten til mekanisk trimning og tiltning mens båden er i bevægelse, kan være årsag til at føreren falder overbord, eller ikke ser forhindringer og anden trafik, hvilket kan føre til ulykker.

BEMÆRK:

Se afsnittene "JUSTERING AF TRIMVINKEL" og "TILTNING OP/NED" vedrørende brugsvejledning.

RMU01563

ΔΙΑΚΟΠΤΗΣ ΡΥΘΜΙΣΗΣ ΚΛΙΣΗΣ ΚΑΙ ΑΝΥΨΩΣΗΣ

Ο διακόπτης ηλεκτρικής ρύθμισης κλίσης και ανύψωσης ρυθμίζει τη γωνία του κινητήρα σε σχέση με την πρύμνη. Ο διακόπτης ηλεκτρικής ρύθμισης κλίσης και ανύψωσης είναι τοποθετημένος στην πλευρά του κάτω μέρους του καλύμματος της μηχανής. Πιέζοντας τον διακόπτη προς την κατεύθυνση UP (πάνω) ρυθμίζει την κλίση της μηχανής προς τα πάνω, και κατόπιν ανασηκώνει τη μηχανή πάνω. Πιέζοντας τον διακόπτη προς την κατεύθυνση DN (κάτω) ρυθμίζει την κλίση της μηχανής προς τα κάτω και την κατεβάζει κάτω. Όταν αφήνετε τον διακόπτη, η μηχανή σταματάει στη θέση που βρίσκεται.

⚠ ΠΡΟΕΙΔΟΠΟΙΗΣΗ

Χρησιμοποιείτε το διακόπτη ηλεκτρικής ρύθμισης κλίσης και ανύψωσης που βρίσκεται στο κάτω κάλυμμα του κινητήρα, μόνο όταν το σκάφος είναι εντελώς σταματημένο και ο κινητήρας σβηστός. Αν επιχειρήσετε να χρησιμοποιήσετε το διακόπτη κλίσης και ανύψωσης ενώ το σκάφος κινείται, μπορεί να πέσει ο οδηγός στη θάλασσα ή να μην προσέξει τυχόν εμπόδια ή κίνηση με αποτέλεσμα να προκληθεί ατύχημα.

ΣΗΜΕΙΩΣΗ:

Αναφερθείτε στα τμήματα “ΡΥΘΜΙΣΗ ΤΗΣ ΓΩΝΙΑΣ ΚΛΙΣΗΣ” και “ΑΝΥΨΩΣΗ ΚΑΙ ΚΑΤΕΒΑΣΜΑ ΤΟΥ ΚΙΝΗΤΗΡΑ” για οδηγίες σχετικά με τη χρήση.

PMU01563

INTERRUPTOR DO SISTEMA DE COMANDO AUTOMÁTICO DA COLUNA E DA INCLINAÇÃO

O sistema de comando automático da coluna e da inclinação do motor ajusta o ângulo do motor em relação ao painel de popa. O interruptor do sistema de comando automático da coluna e da inclinação está situado na parte lateral do capot inferior do motor. Se pressionar o interruptor UP (para cima), o motor é primeiro equilibrado longitudinalmente e depois inclinado para cima. Se pressionar o interruptor DN (para baixo), o motor é primeiro inclinado para baixo e depois equilibrado longitudinalmente. Se soltar o botão do interruptor, o motor ficará na mesma posição.

⚠ ADVERTENCIAS

Só deve utilizar o interruptor do sistema de comando automático da coluna e da inclinação situado no capot inferior do motor quando o barco está completamente parado e com o motor desligado. O piloto, ao tentar utilizar o interruptor do sistema de comando automático da coluna e da inclinação do capot inferior com o barco em movimento, aumenta o risco de cair do barco ou de causar um acidente por ter deixado de estar atento aos obstáculos e ao tráfego.

NOTA:

Consulte as secções “REGULAÇÃO DO ÂNGULO DE COMPENSAÇÃO” e “INCLINAÇÃO DO MOTOR” para as instruções de utilização.

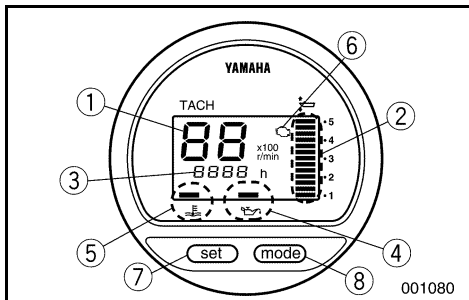

KMU01616

DIGITAL OMDREJNINGSTÆLLER

Dette instrument indeholder omdrejningstæller, trimmåler, timetæller, advarselslampe for olieniveau, advarselslampe for overophedning og advarselslampe for motorfejl.

- ① Omdrejningstæller
- ② Trimmåler
- ③ Timetæller
- ④ Advarselslampe for olieniveau
- ⑤ Advarselslampe for overophedning
- ⑥ Advarselslampe for motorfejl
- ⑦ Indstillingsknop
- ⑧ Funktionsvælger

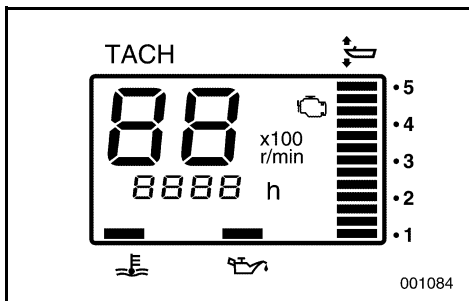

BEMÆRK:

Når der tændes for hovedkontakten, tændes alle dele i displayet. Derefter ændres instrumentet til den normale funktion.

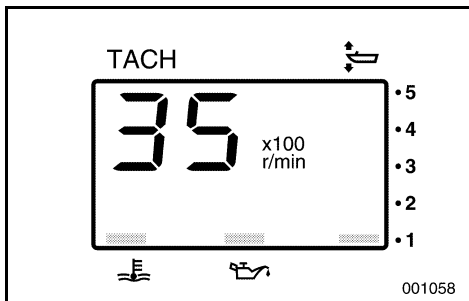

KMU00136

Omdrejningstæller

Denne omdrejningstæller viser motorens hastighed.

RMU01616

ΨΗΦΙΑΚΟ ΣΤΡΟΦΟΜΕΤΡΟ

Αυτό το όργανο περιέχει το στροφόμετρο, το όργανο ρύθμισης κλίσης, τον μετρητή χρόνου, την προειδοποιητική ένδειξη λαδιού, την ένδειξη υπερθέρμανσης και την ένδειξη μηχανικού προβλήματος.

- ① Στροφόμετρο
- ② Όργανο κλίσης
- ③ Μετρητής χρόνου
- ④ Προειδοποιητική ένδειξη λαδιού
- ⑤ Ένδειξη υπερθέρμανσης
- ⑥ Ένδειξη μηχανικού προβλήματος
- ⑦ Πλήκτρο Set
- ⑧ Πλήκτρο Mode

ΣΗΜΕΙΩΣΗ:

Μόλις ο γενικός διακόπτης ανάψει για πρώτη φορά όλοι οι τομείς του οργάνου ανάβουν στιγμαία για λόγους ελέγχου και μετά επανέρχονται στην κανονική τους λειτουργία.

PMU01616

ΤΑΚΙΜΕΤΡΟ DIGITAL

Este indicador contém o taquímetro, o medidor de ângulo de compensação, o contador de horas, o avisador da pressão de óleo, o avisador de sobreaquecimento e o avisador de avaria no motor.

- ① Taquímetro
- ② Medidor de ângulo de compensação
- ③ Contador de horas
- ④ Avisador da pressão de óleo
- ⑤ Avisador de sobreaquecimento
- ⑥ Avisador de avaria no motor
- ⑦ Botão de regulação
- ⑧ Botão de modo

NOTA:

Depois da ligação inicial do interruptor principal, todos os segmentos ficam visíveis e voltam ao normal a seguir.

RMU00136

Στροφόμετρο

Αυτό το όργανο δείχνει την ταχύτητα περιστροφής του κινητήρα.

PMU00136

Taquímetro

Este aparelho indica a velocidade do motor.

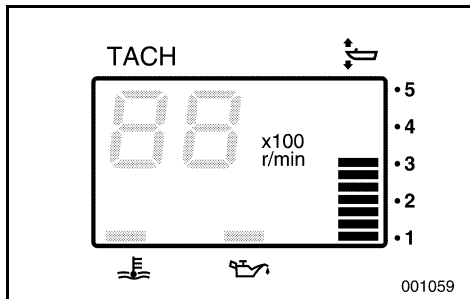

KMU01689

Trimmåler

Dette instrument viser trimvinklen på din påhængsmotor.

BEMÆRK:

- Memorerer trimvinklerne, for forskellige konditioner, som din båd arbejder bedst med. Juster trimvinklen til den ønskede ved at påvirke kontakten for den mekaniske trimning og tilting.
- Hvis din påhængsmotors trimvinkel overstiger den specificerede vinkel, vil den øverste blok på trimmålerdisplayet lyse.

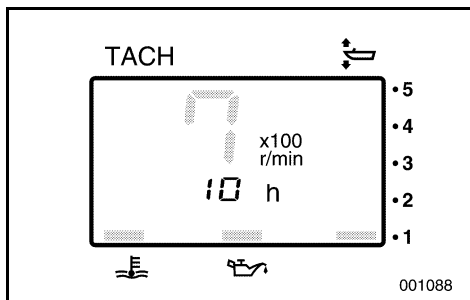

KMU01687

Timetæller

Denne tæller viser det totale antal timer, som motoren har kørt. Den kan indstilles til enten at vise det totale antal timer eller timerne for den aktuelle tur. Displayet kan også tændes og slukkes.

- Skift af displayet
Tryk på knappen MODE for at ændre displayet i følgende rækkefølge:
Totale antal timer - Timer for turen - Display slukket
- Nulstilling af timetælleren
Tryk samtidig på knapperne SET og MODE i mere end 1 sekund, medens timer for turen vises, så nulstilles triptælleren til 0 (nul).

BEMÆRK:

Det totale antal timer som motoren har kørt, kan ikke nulstilles.

RMU01689

Όργανο μέτρησης κλίσης

Αυτό το όργανο δείχνει την γωνία κλίσης της εξωλέμβιάς σας.

ΣΗΜΕΙΩΣΗ:

- Απομνημονεύετε τις γωνίες κλίσεις με βάση τις οποίες λειτουργεί καλύτερα το σκάφος σας κάτω από διάφορες συνθήκες φορτίου. Ρυθμίζετε την γωνία κλίσης στην επιθυμητή ρύθμιση χρησιμοποιώντας τον διακόπτη ρύθμισης κλίσης και ανύψωσης.
- Αν η γωνία ανύψωσης της εξωλέμβιας υπερβαίνει την επιτρεπτή γωνία, το πάνω τμήμα του μετρητή ανύψωσης αρχίζει να αναβοσβήνει.

PMU01689

Medidor do ângulo de compensação

Este aparelho mede o ângulo de compensação do barco.

NOTA:

- Memorize os melhores ângulos de compensação para o seu barco em diferentes condições. Ajuste o ângulo de compensação na posição pretendida com o interruptor do comando automático da coluna e da inclinação.
- Se o valor do ângulo de compensação do seu motor fora de bordo ultrapassar a amplitude operacional, o segmento superior do medidor do ângulo de compensação começa a piscar.

RMU01687

Μετρητής Χρόνου

Αυτό το όργανο δείχνει το χρόνο που έχει λειτουργήσει ο κινητήρας. Μπορεί να ρυθμιστεί ώστε να δείχνει είτε τον συνολικό χρόνο είτε το χρόνο του τελευταίου ταξιδιού. Ακόμα, μπορείτε να ανάβετε ή να σβήνετε την ένδειξη.

- Αλλαγή του τύπου ένδειξης
Με το πάτημα του πλήκτρου MODE ο τύπος της ένδειξης αλλάζει κυκλικά ως εξής:
Σύνολο χρόνου - Χρόνος ταξιδιού - Καμμία ένδειξη
- Αρχικοποίηση της ένδειξης χρόνου
Πιέστε ταυτόχρονα SET και MODE για πάνω από 1 δευτερόλεπτο ενώ εμφανίζεται η ένδειξη του χρόνου για να μηδενίσετε τον μετρητή.

ΣΗΜΕΙΩΣΗ:

Δεν είναι δυνατόν να μηδενίσετε το συνολικό χρόνο που έχει λειτουργήσει ο κινητήρας.

PMU01687

Contador de horas

Este aparelho indica o número de horas de funcionamento do motor. Pode ser regulado para indicar o número total de horas ou o número de horas da viagem actual. O mostrador pode ser ligado e desligado.

- Mudança do formato do mostrador
Se premir o botão MODE o mostrador adopta o seguinte formato circular:
Horas totais - Horas de viagem - Mostrador desligado
- Acerto das horas de viagem
Se premir simultaneamente os botões SET e MODE durante mais de 1 segundo com o contador ligado o contador volta a 0 (zero).

NOTA:

O número total de horas de funcionamento do barco não pode ser modificado.

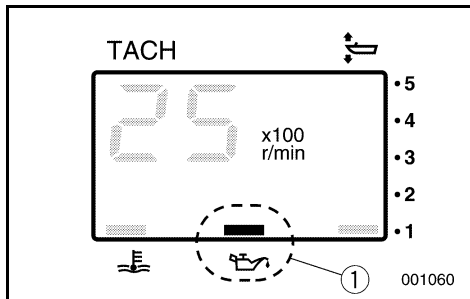

KMU01110

Advarselampe for lavt olietryk

Hvis olietrykket falder for meget, vil advarselampen begynde at blinke. Se detaljer i afsnittet "ADVARSEL OM LAVT OLITRYK".

① Advarselampe for lavt olietryk

FORSIGTIG:

- Benyt ikke motoren uden olie. Alvorlig beskadigelse af motoren vil opstå.
- Advarselampen for lavt olietryk viser ikke oliestanden i motoren. Brug oliestandsmåleren til at måle hvor meget olie der er tilbage. (Se detaljer i afsnittet "Måling af motoroliestanden").

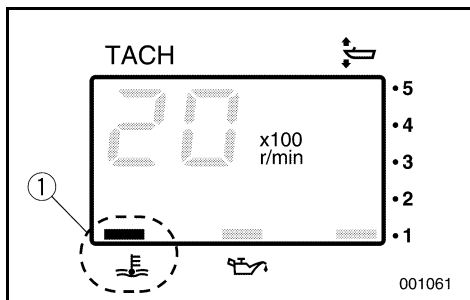

KMU01553

Advarselampe for overophedning

Advarselsindikatoren begynder at blinke, hvis motortemperaturen bliver for høj. Der henvises til "ADVARSELSSYSTEM FOR OVEROPHEDNING".

① Advarselampe for overophedning

FORSIGTIG:

Fortsæt ikke med at anvende motoren, hvis en advarselsanordning er aktiveret. Hvis det er nødvendigt, henvises til afsnittet "FEJLSØGNING" i denne håndbog. Kontakt din forhandler, hvis problemet ikke kan lokaliseres og rettes.

RMU01110

Προειδοποιητική ένδειξη χαμηλής πίεσης λαδιού

Αν η πίεση του λαδιού πέσει πολύ χαμηλά, η προειδοποιητική ένδειξη αρχίζει να αναβοσβήνει. Για λεπτομέρειες, αναφερθείτε στο τμήμα “ΠΡΟΕΙΔΟΠΟΙΗΣΗ ΧΑΜΗΛΗΣ ΠΙΕΣΗΣ ΛΑΔΙΟΥ”.

- ① Προειδοποιητική ένδειξη χαμηλής πίεσης λαδιού

ΠΡΟΣΟΧΗ:

- Μην λειτουργείτε τον κινητήρα χωρίς λάδι. Θα υποστεί πολύ σοβαρή ζημιά ο κινητήρας.
- Η προειδοποιητική ένδειξη χαμηλής πίεσης λαδιού δεν δείχνει τη στάθμη του λαδιού στον κινητήρα. Για να δείτε τη στάθμη του λαδιού που απομένει, χρησιμοποιήστε το μετρητή στάθμης λαδιού. (Για λεπτομέρειες, αναφερθείτε στο τμήμα “ΕΛΕΓΧΟΣ ΤΗΣ ΣΤΑΘΜΗΣ ΛΑΔΙΟΥ”.)

RMU01553

Προειδοποιητική ένδειξη υπερθέρμανσης

Αν η θερμοκρασία του κινητήρα ανέβει υπερβολικά, θα αρχίσει να αναβοσβήνει η προειδοποιητική ένδειξη. Αναφερθείτε στο τμήμα “ΠΡΟΕΙΔΟΠΟΙΗΣΗ ΥΠΕΡΘΕΡΜΑΝΣΗΣ” για λεπτομέρειες.

- ① Προειδοποιητική ένδειξη υπερθέρμανσης

ΠΡΟΣΟΧΗ:

Μην συνεχίζεται να λειτουργείτε τον κινητήρα αν κάποια προειδοποιητική διάταξη έχει ενεργοποιηθεί. Αν είναι αναγκαίο, διαβάστε το κεφάλαιο “ΔΙΟΡΘΩΣΗ ΒΛΑΒΩΝ” που υπάρχει σε αυτό το βιβλίο. Συμβουλευτείτε τον αντιπρόσωπο σας αν το πρόβλημα δεν μπορεί να εντοπιστεί και να διορθωθεί.

PMU01110

Avisador de falta de óleo

O avisador de falta de óleo começa a piscar quando a pressão do óleo desce muito. Consulte a secção “AVISO DE FALTA DE ÓLEO” para mais informações.

- ① Avisador de falta de óleo

AVISOS:

- Não navegue sem óleo. O motor pode sofrer danos irreparáveis.
- O avisador de falta de óleo não indica a quantidade de óleo existente no motor. Utilize a vareta indicadora do nível de óleo para verificar a quantidade de óleo existente. (Consulte a secção “VERIFICAÇÃO DO NÍVEL DE ÓLEO DO MOTOR” para mais informações.)

PMU01553

Avisador de sobreaquecimento

Quando a temperatura do motor é muito elevada, o avisador correspondente fica intermitente. Consulte “AVISO DE SOBREAQUECIMENTO” para mais informações.

- ① Avisador de sobreaquecimento

AVISOS:

Não continue com o motor em funcionamento depois da activação de um dispositivo de aviso. Se necessário, consulte a secção “RESOLUÇÃO DE PROBLEMAS” deste manual. Dirija-se ao concessionário Yamaha se não conseguir localizar e solucionar o problema.

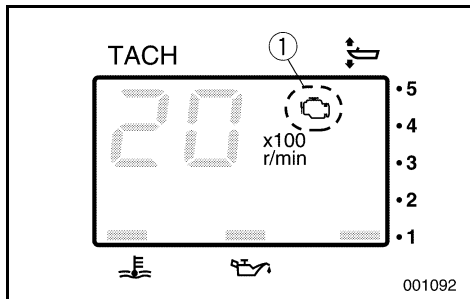

KMU01619

Advarselsindikator for motorfejl

Denne indikator vil blinke, hvis der opstår problemer med motoren.

① Advarselsindikator for motorfejl

FORSIGTIG:

I sådanne tilfælde virker motoren ikke korrekt. Kontakt omgående en Yamaha forhandler.

RMU01619

Προειδοποιητική ένδειξη προβλήματος κινητήρα

Η ένδειξη αυτή αναβοσβήνει όταν δεν λειτουργεί σωστά ο κινητήρας.

① Προειδοποιητική ένδειξη προβλήματος κινητήρα

ΠΡΟΣΟΧΗ:

Στην περίπτωση αυτή, ο κινητήρας δεν θα λειτουργεί σωστά. Επικοινωνήστε αμέσως με τον αντιπρόσωπο της Yamaha.

PMU01619

Avisador de avaria do motor

Este avisador fica intermitente em caso de avaria do motor.

① Avisador de avaria do motor

AVISOS:

Nesse caso, o motor não funcionará adequadamente. Consulte imediatamente o concessionário da Yamaha.

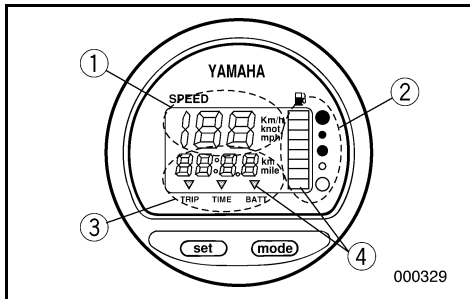

KMU00140

DIGITALT SPEEDOMETER

Dette instrument indeholder speedometer, brændstofmåler med advarsel, triptæller, ur og voltmeter med advarsel.

- ① Speedometer
- ② Brændstofmåler
- ③ Triptæller/Ur/Voltmeter
- ④ Advarselslampe

BEMÆRK:

Efter hovedkontakten først er sat til ON, tændes for alle dele af det digitale instrument, som et check. Efter få sekunder, vil instrumentet ændres til den normale funktion. lagttag instrumentet når hovedkontakten drejes, for at være sikker på at alle segmenter virker.

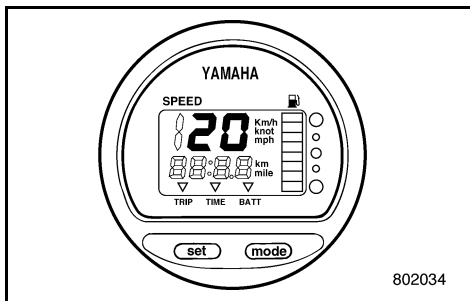

KMU00141

Speedometer

Denne måler viser bådens hastighed.

BEMÆRK:

Speedometeret viser km/t, mph eller knop, afhængig af førerens foretrukne valg. Vælg den ønskede måleenhed ved indstilling af vælgerknappen på bagsiden af instrumentet. Se illustrationen angående indstilling.

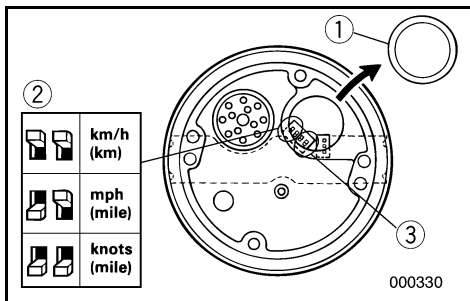

- ① Hætte
- ② Vælgerkontakt (for hastighedsenhed)
- ③ Vælgerkontakt (for brændstofsender)

RMU00140

ΨΗΦΙΑΚΟ ΤΑΧΥΜΕΤΡΟ

Αυτό το όργανο περιέχει το στροφόμετρο, το βενζινομετρο με προειδοποίηση, το όργανο μήκους διαδρομής, το ρολόι και ένα βολτόμετρο με προειδοποίηση.

- ① Ταχύμετρο
- ② Βενζινομετρο
- ③ Όργανο μέτρησης μήκους διαδρομής, ρολόι, βολτόμετρο
- ④ Προειδοποιητικές ενδείξεις

ΣΗΜΕΙΩΣΗ: _____

Μόλις ο γενικός διακόπτης ανάψει για πρώτη φορά, όλοι οι τομείς του οργάνου ανάβουν για έλεγχο. Μετά από λίγα δευτερόλεπτα τα όργανα επανέρχονται στην κανονική τους λειτουργία. Παρατηρείτε το όργανο όταν ανάβετε τον γενικό διακόπτη για να βεβαιωθείτε ότι όλοι οι τομείς ανάβουν κανονικά.

RMU00141

Ταχύμετρο

Το όργανο αυτό δείχνει την ταχύτητα του σκάφους.

ΣΗΜΕΙΩΣΗ: _____

Το ταχύμετρο δείχνει χιλιομετρο/ωρα, μιλια/ωρα η κόμβους, ανάλογα με την προτίμηση του χειριστή. Επιλέγετε την επιθυμητή μονάδα μέτρησης ρυθμίζοντας τον διακόπτη επιλογής που υπάρχει στο πίσω μέρος του οργάνου. Κοιτάξτε στο σχέδιο για να βοηθηθείτε σχετικά με την ρύθμιση.

- ① Τάπα
- ② Διακόπτης επιλογής (για την μονάδα ταχύτητας)
- ③ Διακόπτης επιλογής (για τον αισθητήρα στάθμης καυσίμου)

PMU00140

VELOCÍMETRO DIGITAL

Este aparelho contém o velocímetro, o indicador de combustível com avisador, o conta-quilómetros, o relógio e o voltímetro com avisador.

- ① Velocímetro
- ② Indicador de combustível
- ③ Conta-quilómetros/relógio/voltímetro
- ④ Avisador

NOTA: _____

Depois da ligação do interruptor principal, o aparelho procede a uma verificação integral das funções por segmento. Passados alguns segundos, os mostradores indicam os valores normais. Quando ligar o interruptor principal, verifique as indicações dos mostradores e, inclusivamente, se todos os segmentos são visíveis.

PMU00141

Velocímetro

Este aparelho indica a velocidade do barco.

NOTA: _____

O velocímetro indica quilómetros, milhas ou nós por hora, de acordo com a preferência do operador. Durante a instalação seleccione a unidade pretendida no interruptor de selecção existente na traseira do aparelho. Veja a ilustração para a marcação.

- ① Tampa
- ② Interruptor de selecção (Unidade de velocidade)
- ③ Interruptor de selecção (Injector de combustível)

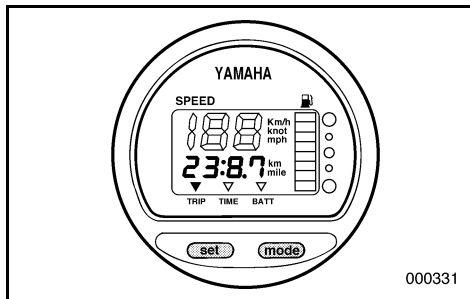

KMU01274

Triptæller

Denne triptæller viser den afstand båden har sejlet siden tælleren sidst blev nulstillet. Tryk og slip "mode"-knappen gentagne gange, indtil indikatoren på forsiden af instrumentet viser "TRIP". Nulstil triptælleren ved at trykke på "set" og "mode" samtidigt.

BEMÆRK:

- Afstanden på triptælleren bliver vist i kilometer eller miles, afhængig af den måleenhed der er valgt for speedometeret.
- Afstanden på triptælleren gemmes i hukommelsen ved hjælp af strøm fra et batteri. De opbevarede data vil blive tabt, hvis batteriet afbrydes.

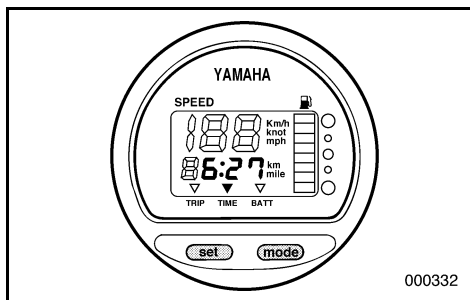

KMU01275

Ur

Dette instrument viser den gældende tid. Tryk og slip "MODE"-knappen gentagne gange, indtil indikatoren på forsiden af instrumentet viser "TIME". Vær sikker på at instrumentet er i "TIME"-modus, når uret indstilles. Tryk på "SET"-knappen; timevisningen vil begynde at blinke. Tryk på "MODE"-knappen, indtil den ønskede time vises. Tryk på "SET"-knappen igen; minutvisningen vil begynde at blinke. Tryk på "MODE"-knappen, indtil det ønskede minuttal vises. Tryk på "SET"-knappen igen for at starte uret.

BEMÆRK:

Uret går ved hjælp af strøm fra et batteri. Afbrydelse af batteriet vil standse uret. Indstil uret igen, efter afbrydelse af batteriet.

RMU01274

Όργανο μέτρησης διαδρομής

Το όργανο παρουσιάζει την απόσταση που το σκάφος έχει διανύσει από τον τελευταίο μηδενισμό του οργάνου και πέρα. Πιέζετε και αφήνετε επαναλαμβανόμενα το μπουτόν “mode” μέχρις ότου η ένδειξη στο εμπρός μέρος του οργάνου να δείξει την επικεφαλίδα “TRIP”. Για να ξαναμηδενίσετε το όργανο, πιέζετε το κουμπί “set” και το κουμπί “mode” συγχρόνως.

ΣΗΜΕΙΩΣΗ:

- Η απόσταση της διαδρομής φαίνεται σε χιλιόμετρα ή μίλια, ανάλογα με την μονάδα μέτρησης που έχει επιλεγεί στο ταχύμετρο.
- Η απόσταση διαδρομής παραμένει στην μνήμη με την βοήθεια μιας μπαταρίας. Τα αποθηκευμένα στοιχεία χάνονται μόλις αποσυνδεθεί η μπαταρία.

RMU01275

Ρολόι

Το όργανο αυτό δείχνει την ώρα. Πατάτε και αφήνετε το μπουτόν “mode” μέχρις ότου η ένδειξη στο εμπρός μέρος του οργάνου δείξει την επιγραφή “TIME”. Για να ρυθμίσετε το ρολόι, βεβαιωθείτε ότι το όργανο βρίσκεται στη λειτουργία “TIME”. Πιέζετε το μπουτόν “set”. Η ένδειξη των ωρών θα αρχίσει να αναβοσβήνει. Πιέζετε το μπουτόν “mode” μέχρις ότου δείξει την επιθυμητή ώρα. Πιέζετε ξανά το μπουτόν “set”. Τώρα θα αρχίσει να αναβοσβήνει η ένδειξη των λεπτών. Πιέζετε το μπουτόν “mode” μέχρις ότου το ρολόι παρουσιάσει την επιθυμητή ένδειξη των λεπτών. Πιέζετε το μπουτόν “set” πάλι για να αρχίσει το ρολόι.

ΣΗΜΕΙΩΣΗ:

Το ρολόι λειτουργεί με την βοήθεια μπαταρίας. Αποσυνδέοντας την μπαταρία σταματά το ρολόι. Ξαναρυθμίζετε το ρολόι μετά την επανασύνδεση της μπαταρίας.

PMU01274

Conta-quilómetros

Este aparelho indica a distância percorrida pelo barco desde a última marcação. Faça pressão e liberte várias vezes a tecla “mode” até o ponteiro na frente do mostrador apontar para “TRIP”. Para regular o conta-quilómetros para “0”, pressione as teclas “set” e “mode” ao mesmo tempo.

NOTA:

- A distância percorrida é indicada em quilómetros ou milhas náuticas em função da unidade de medida seleccionada para o velocímetro.
- A distância percorrida será conservada na memória alimentada pela bateria. Os elementos armazenados perder-se-ão se a bateria for desligada.

PMU01275

Relógio

Este aparelho indica as horas. Exerça pressão e liberte várias vezes a tecla “MODE” até o ponteiro na frente do mostrador apontar para “TIME”. Para acertar o relógio, certifique-se que o instrumento está em modo “TIME”. Pressione a tecla “set”, a indicação das horas começará a piscar. Pressione a tecla “mode” até indicar a hora pretendida. Pressione a tecla “set” novamente, a indicação dos minutos começará a piscar. Pressione a tecla “mode” até indicar os minutos pretendidos. Pressione a tecla “set” novamente para pôr o relógio em funcionamento.

NOTA:

O relógio é alimentado pela bateria. Se a bateria for desligada o relógio parará; acerte o relógio quando ligar novamente a bateria.

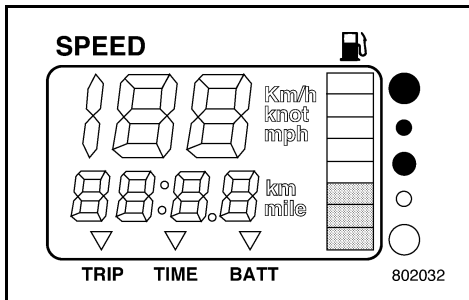

KMU01554

Brændstofmåler

Brændstofniveauet vises ved hjælp af 8 segmenter. Når alle segmenter vises, er brændstofftanken fuld.

FORSIGTIG:

Yamaha's brændstofføler er forskellig fra konventionelle følere. En forkert indstilling af vælgerknappen på instrumentet vil give forkerte visninger. Kontakt din Yamaha forhandler for korrekt indstilling af vælgerknappen.

BEMÆRK:

Brændstofvisningen kan påvirkes af positionen af føleren i brændstofftanken og af bådens stilling i vandet. Sejling med boven trimmet op eller vedvarende drejning kan give forkerte visninger.

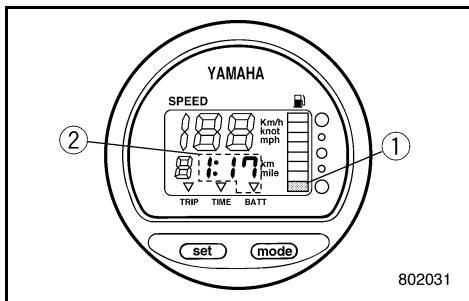

KMU01555

Advarselsindikeringer

● Advarselssegment for brændstof

Hvis brændstofniveauet formindskes til ét segment, vil advarselssegmentet for brændstof ① begynde at blinke.

● Advarselsdisplay for lav batterispænding

Hvis spændingen på batteriet falder, vil displayet ② automatisk blive tændt og starte med at blinke.

FORSIGTIG:

Fortsæt ikke med at benytte motoren, hvis en advarselsanordning bliver aktiveret. Der henvises til afsnittet "FEJLSØGNING" i denne håndbog. Kontakt din Yamaha forhandler, hvis problemet ikke kan lokaliseres og rettes.

RMU01554

Βενζιμόμετρο

Η ένδειξη της στάθμης καυσίμου έχει οκτώ τομείς. Όταν ανάβουν όλοι οι τομείς, το δοχείο είναι γεμάτο.

ΠΡΟΣΟΧΗ:

Ο αισθητήρας του δοχείου καυσίμου της Yamaha είναι διαφορετικός από τους συνηθισμένους αισθητήρες. Μια λανθασμένη ρύθμιση του διακόπτη επιλογής στο όργανο θα δώσει και λανθασμένες ενδείξεις. Συμβουλευτείτε τον αντιπρόσωπο της Yamaha για την ορθή ρύθμιση του διακόπτη επιλογής.

ΣΗΜΕΙΩΣΗ:

Οι ενδείξεις του οργάνου μπορούν να επηρεαστούν από την θέση του αισθητήρα στο δοχείο καυσίμου και την στάση του σκάφους επάνω στο νερό. Λειτουργία με πολύ ψηλά την πλώρη ή με συνεχή κουνήματα δίνουν λανθασμένες ενδείξεις.

RMU01555

Προειδοποιητικές Ενδείξεις

- Προειδοποίηση χαμηλής στάθμης καυσίμου

Αν η στάθμη του καυσίμου κατέβει στο επίπεδο όπου μόνο ένας τομέας είναι αναμμένος, αρχίζει να αναβοσβήνει ο προειδοποιητικός τομέας στάθμης καυσίμου ①.

- Προειδοποίηση χαμηλής τάσης μπαταρίας

Αν πέσει η τάση της μπαταρίας, η προειδοποιητική ένδειξη ② ανάβει αυτόματα και αρχίζει να αναβοσβήνει.

ΠΡΟΣΟΧΗ:

Μη συνεχίζετε να λειτουργείτε τον κινητήρα μετά την προειδοποίηση κακής λειτουργίας από κάποια διάταξη προειδοποίησης. Διαβάστε το κεφάλαιο “ΔΙΟΡΘΩΣΗ ΒΛΑΒΩΝ” που υπάρχει σ’ αυτό το βιβλίο. Συμβουλευτείτε κάποιον αντιπρόσωπο Yamaha αν το πρόβλημα δεν μπορεί να εντοπιστεί και να διορθωθεί.

PMU01554

Indicador de combustível

O nível de combustível é indicado por oito segmentos. O depósito de combustível está cheio quando o indicador mostra todos os segmentos.

AVISOS:

O sensor do depósito de combustível Yamaha é diferente dos sensores convencionais. Uma marcação errada do interruptor de seleção resultará em leituras incorrectas. Consulte o concessionário Yamaha para obter a marcação certa.

NOTA:

A leitura do combustível pode ser afectada pela posição do sensor no reservatório de combustível e pelo comportamento do barco na água. A navegação em condições de inclinação ou de curva contínua pode originar leituras falsas.

PMU01555

Avisadores

- Segmento do avisador do nível de combustível

Quando o nível de combustível atinge o primeiro segmento, o segmento do avisador do nível de combustível ① começa a piscar.

- Mostrador do avisador de voltagem da bateria

Em caso de quebra da voltagem da bateria, o mostrador ② acende-se automaticamente e começa a piscar.

AVISOS:

Não continue com o motor em funcionamento depois da activação de um dispositivo de aviso. Se necessário, consulte a secção “RESOLUÇÃO DE PROBLEMAS” deste manual. Dirija-se ao concessionário Yamaha se não conseguir localizar e solucionar o problema.

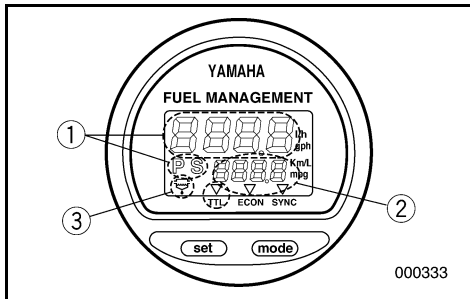

KMU00146

INSTRUMENT FOR BRÆNDSTOFADMINISTRATION

Dette instrument indeholder målere for brændstofgennemstrømning, brændstofforbrug, brændstofføkonomi, synkronisering af 2 motorhastigheder og advarselslampe for vandseparation.

- ① Måler for brændstofgennemstrømning
- ② Brændstofforbrug/Brændstofføkonomi/synkronisering af 2 motorhastigheder
- ③ Advarselslampe for vandseparation (Fungerer kun, hvis føleren er installeret.)

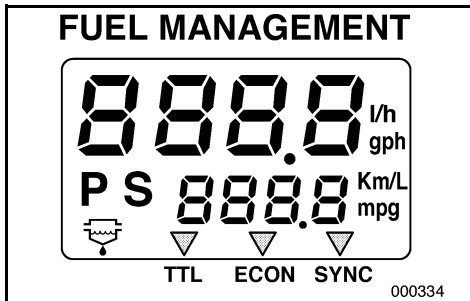

BEMÆRK: _____
Efter hovedkontakten først er tændt, tændes for alle dele af instrumentet, som et check. Efter et par sekunder, vil instrumentet ændres til den normale funktion. lagttag instrumentet når hovedkontakten drejes, for at være sikker på at alle segmenter virker.

RMU00146*

ΜΕΤΡΗΤΗΣ ΔΙΑΧΕΙΡΙΣΗΣ ΚΑΥΣΙΜΟΥ

Ο μετρητής αυτός περιέχει μετρητή ροής καυσίμου, μετρητή κατανάλωσης καυσίμου, μετρητή οικονομίας καυσίμου, συγχρονισθεί ταχύτητας του διπλού κινητήρα, και προειδοποιητική ένδειξη διαχωριστή νερού.

- ① Μετρητής ροής καυσίμου
- ② Μετρητής κατανάλωση καυσίμου/οικονομίας καυσίμου/συγχρονιστής ταχύτητας διπλού κινητήρα
- ③ Προειδοποιητική ένδειξη διαχωριστή νερού (Λειτουργεί μόνο αν έχει τοποθετηθεί ο αισθητήρας.)

ΣΗΜΕΙΩΣΗ:

Μόλις ενεργοποιηθεί ο πρώτος διακόπτης, ανάβουν όλα τα τμήματα του μετρητή για έλεγχο. Μετά από μερικά δευτερόλεπτα, ο μετρητής επανέρχεται στην κανονική του λειτουργία. Παρακολουθήστε τον μετρητή όταν ενεργοποιείτε το διακόπτη για να βεβαιωθείτε ότι ανάβουν όλα τα τμήματά του.

PMU00146*

INSTRUMENTO DE GESTÃO DO COMBUSTÍVEL

Este aparelho contém o fluxómetro do combustível, o indicador do consumo de combustível, o indicador da economia de combustível, o sincronizador da velocidade dos motores duplos, o avisador do colector de água.

- ① Fluxómetro do combustível
- ② Indicador do consumo de combustível/Indicador da economia de combustível/Sincronizador da velocidade dos motores duplos
- ③ Avisador do colector de água (Só funciona se o sensor tiver sido instalado).

NOTA:

Depois da ligação do interruptor principal, o instrumento procede a uma verificação integral das funções por segmento. Passados alguns segundos, os mostradores indicam os valores normais. Quando puser o motor em marcha, verifique as indicações dos mostradores e, inclusivamente, se todos os segmentos são visíveis.

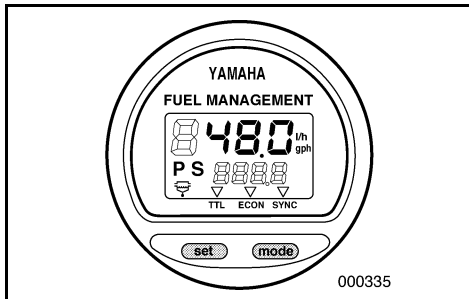

KMU00147

Måler for brændstofgennemstrømning

Dette instrument viser brændstofgennemstrømningen pr. time, ved motorens pågældende hastighed.

Hvis 2 motorer er installeret på din båd, vil instrumentet vise den totale brændstofgennemstrømning for bagbords og styrbords motor.

Måleren viser også PS indikation på samme tid.

Ved at trykke på "set"-knappen, vil instrumentet vise brændstofgennemstrømningen på den styrbords (Starboard) motor og indikatoren S.

Ved at trykke på "set"-knappen igen, vil instrumentet vise brændstofgennemstrømningen på den bagbords (Port) motor og indikatoren P.

Ved at trykke på "set"-knappen igen, vil instrumentet vise den totale brændstofgennemstrømning.

BEMÆRK:

- Instrumentet viser gallon/time eller liter/time, afhængig af førerens foretrukne valg. Vælg den ønskede måleenhed ved indstilling af vælgerknappen ① på bagsiden af instrumentet under installationen.
- Målerne for brændstofforbrug og brændstofføkonomi vil vise den samme måleenhed.

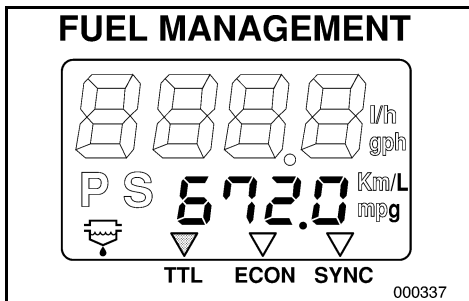
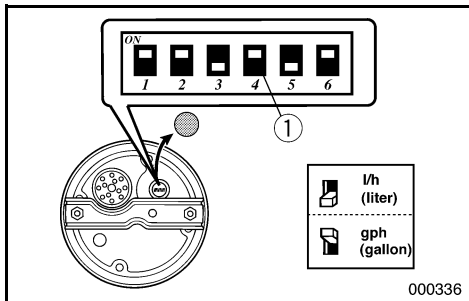

KMU01276

Måler for brændstofforbrug

Denne måler viser den totale mængde brændstof der er brugt siden måleren sidst blev nulstillet. Tryk og slip "MODE"-knappen gentagne gange, indtil indikatoren på forsiden af instrumentet viser total ("TTL"). Nulstil det totale brændstofforbrug ved at trykke på "SET" og "MODE" samtidigt.

RMU00147

Μετρητής ροής καυσίμου

Ο μετρητής δείχνει τη ροή του καυσίμου μέσα σε μία ώρα, στις στροφές που λειτουργεί εκείνη τη στιγμή ο κινητήρας.

Αν έχετε τοποθετήσει διπλό κινητήρα στο σκάφος σας, ο μετρητής θα δείχνει τη συνολική ροή καυσίμου του αριστερού και του δεξιού κινητήρα. Εμφανίζεται επίσης η ένδειξη PS.

Αν πατήσετε το πλήκτρο “set”, ο μετρητής θα δείξει τη ροή καυσίμου του δεξιού κινητήρα και ανάβει η ένδειξη S.

Αν πατήσετε πάλι “set” ο μετρητής θα δείξει τη ροή καυσίμου του αριστερού κινητήρα και ανάβει η ένδειξη P.

Αν πατήσετε “set” για τρίτη φορά, ο μετρητής θα δείξει πάλι τη συνολική ροή καυσίμου.

ΣΗΜΕΙΩΣΗ:

- Ο μετρητής δείχνει γαλιόνια ή λίτρα/ώρα, ανάλογα με την προτίμηση του οδηγού. Μπορείτε να επιλέξετε την επιθυμητή μονάδα μέτρησης ρυθμίζοντας τον διακόπτη επιλογής ① που βρίσκεται στο πίσω μέρος του μετρητή κατά την τοποθέτηση.
- Ο μετρητής κατανάλωσης καυσίμου και ο μετρητής εξοικονόμησης καυσίμου δείχνουν τις ενδείξεις τους στην ίδια μονάδα μέτρησης.

PMU00147

Fluxómetro

Este aparelho mede o fluxo de combustível durante uma hora à taxa operacional presente.

Se o barco dispuser de motores duplos, o aparelho mede o fluxo total de combustível dos motores a bombordo (P) e a estibordo (S). Mostra ao mesmo tempo a indicação PS.

Pressionando a tecla “set”, o aparelho indica o fluxo de combustível do motor a estibordo com a indicação S.

Pressionando a tecla “set”, o aparelho indica o fluxo de combustível do motor a bombordo com a indicação P.

Pressionando a tecla “set” novamente, o aparelho indica o fluxo total de combustível.

NOTA:

- O aparelho indica galão por hora e litro por hora, de acordo com a preferência do operador. Durante a instalação, selecione a unidade de medida pretendida no interruptor de seleção ① existente na traseira do aparelho.
- Os indicadores do consumo e da economia de combustível indicam a mesma unidade de medida.

RMU01276

Μετρητής κατανάλωσης καυσίμου

Ο μετρητής αυτός δείχνει το συνολικό ποσό καυσίμου που καταναλώθηκε μετά τον τελευταίο μηδενισμό του μετρητή.

Πιέστε και αφήστε επαναλαμβανόμενα το πλήκτρο “Mode” μέχρι ο δείκτης στο κάτω μέρος του μετρητή να δείξει την επικεφαλίδα TTL. Για να μηδενίσετε τον μετρητή, πιέστε “set” και “mode” ταυτόχρονα.

PMU01276

Indicador do consumo de combustível

Este aparelho indica o total de combustível consumido desde a última marcação.

Faça pressão e liberte várias vezes a tecla “mode” até o ponteiro na frente do mostrador apontar para total (“TTL”). Para regular o aparelho para “0”, pressione as teclas “set” e “mode” ao mesmo tempo.



FUEL MANAGEMENT

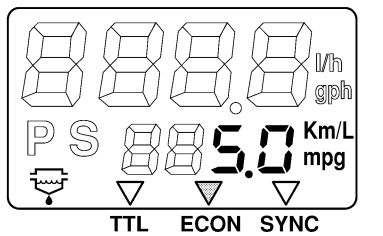

KMU01277

Brændstoføkonomi

Dette instrument viser afstanden pr. liter eller gallon til førerens orientering under sejldes ved marchhastighed.

Tryk og slip "MODE"-knappen gentagne gange, indtil indikatoren på forsiden af instrumentet viser "ECON."

BEMÆRK:

Hvis 2 motorer er installeret på din båd, vil instrumentet kun vise den totale brændstoføkonomi for begge motorer.

BEMÆRK:

- Brændstofforbruget varierer betydeligt med bådens design, vægt, den anvendte propel, motorens trimvinkel, havets tilstand (inklusive vind) og indstilling af gassen. Brændstofforbruget varierer også en anelse med vandtypen (saltvand, ferskvand og forureningsniveau), luftens temperatur og fugtighed, hvor ren bådens bund er, motorens monteringshøjde, førerens færdigheder, og individuelle sammensætninger af brændstof (vinter- eller sommerbrændstof, samt mængden af additiver).
- Yamaha's digitale speedometer og instrument for brændstofadministration beregner hastighed, sejlede mil og brændstoføkonomi ved hjælp af vandets bevægelser i bådens stævn. Afstanden kan variere betydeligt fra den aktuelle sejlede afstand, til følge af vandstrømninger, havdønninger og tilstanden af vandhastighedsføleren (delvis tilstoppet eller beskadiget).
- Individuelle motorer kan variere en anelse i brændstofforbrug, på grund af variationer i fremstillingen. Disse variationer kan endog være større, hvis motorerne er fra forskellige modelårgange. Yderligere, kan variationer i propeller, selv med de samme grundlæggende dimensioner og samme design, også være årsag til små variationer i brændstofforbruget.

RMU01277

Οικονομία καυσίμου

Ο μετρητής αυτός δείχνει την απόσταση ανά γαλόνι ή λίτρο για την καλύτερη ενημέρωση του οδηγού κατά την πλοήγηση.

Πιέστε και αφήστε επαναλαμβανόμενα το πλήκτρο “mode” μέχρι ο δείκτης στο κάτω μέρος του μετρητή να δείξει “ECON.”.

ΣΗΜΕΙΩΣΗ:

Αν έχετε τοποθετήσει διπλό κινητήρα στο σκάφος σας, ο μετρητής θα δείχνει τη συνολική οικονομία καυσίμου και των δύο κινητήρων.

ΣΗΜΕΙΩΣΗ:

- Η κατανάλωση του καυσίμου ποικίλει σε μεγάλο βαθμό ανάλογα με τη σχεδίαση του σκάφους, το βάρος, την προπέλα που χρησιμοποιείται, τη γωνία κλίσης της μηχανής, την κατάσταση της θάλασσας (συμπεριλαμβανομένου του αέρα), και τη θέση του γκαζιού. Η κατανάλωση καυσίμου ποικίλει επίσης ελαφρά ανάλογα με το είδος του νερού (πόσο αλμυρό, πόσο γλυκό ή πόσο μολυσμένο), τη θερμοκρασία του αέρα και την υγρασία, από το πόσο καθαρό είναι το κάτω μέρος του σκάφους, από το ύψος τοποθέτησης της μηχανής, την ικανότητα του οδηγού, και από τη σύνθεση της βενζίνης (χειμερινό ή θερινό καύσιμο και προσθήκες).
- Το ψηφιακό ταχύμετρο και ο μετρητής διαχείρισης καυσίμου της Yamaha υπολογίζουν την ταχύτητα, τα μίλια που διανύονται και την οικονομία του καυσίμου με βάση την κίνηση του νερού στην πρύμνη του σκάφους. Αυτή η απόσταση μπορεί να ποικίλει σε μεγάλο βαθμό από την πραγματική απόσταση που διανύεται λόγω ρευμάτων του νερού, δινών της θάλασσας και ανάλογα με την κατάσταση του αισθητήρα ταχύτητας του νερού (αν δηλαδή έχει βουλώσει μερικώς ή έχει πάθει ζημιά).
- Η κάθε μηχανή μπορεί να έχει διαφορά στην κατανάλωση καυσίμου λόγω κατασκευαστικών διαφορών. Αυτές οι διαφορές μπορεί να γίνουν ακόμα μεγαλύτερες αν οι μηχανές είναι μοντέλα διαφορετικών ετών. Επιπλέον, έχουν σημασία οι διαφορές που υπάρχουν στις προπέλες, ακόμα και της ίδιας διάστασης και σχεδίασης, και μπορούν να προκαλέσουν μικρές μεταβολές στην κατανάλωση του καυσίμου.

PMU01277

Economia de combustível

Este aparelho indica a distância por litro ou galão para informação do operador durante a navegação.

Faça pressão e liberte várias vezes a tecla “mode” até o ponteiro na frente do mostrador apontar para “ECON.”

NOTA:

Se o barco dispuser de motores duplos, o aparelho indicará unicamente a economia total de combustível dos dois motores.

NOTA:

- O consumo de combustível pode sofrer grandes variações em função da concepção do barco, do peso, da hélice, do ângulo de compensação, das condições do mar (incluindo o vento) e da posição do acelerador. O consumo de combustível pode sofrer pequenas variações em função do tipo de água (salgada ou doce e grau de poluição), temperatura e humidade atmosféricas, limpeza do fundo do barco, altura de montagem do motor, competência do operador e composição individual da gasolina (combustível para Inverno ou Verão e quantidade de aditivos).
- Nos motores Yamaha equipados com velocímetro digital e instrumento de gestão do combustível, estes aparelhos calculam a velocidade, as milhas percorridas e a economia do combustível em função do movimento da água na popa do barco. Esta distância pode sofrer grandes variações em comparação com a distância real percorrida, em função das correntes, da ondulação e do estado do sensor da velocidade da água (mal ligado ou danificado).
- Cada motor pode apresentar ligeiras variações no consumo de combustível devido a diferenças de produção. Estas variações podem ser maiores em motores com anos de produção diferentes. Acresce que hélices diversas, inclusivamente com as mesmas dimensões básicas do modelo aplicado, podem causar ligeiras variações no consumo de combustível.



FUEL MANAGEMENT

000339

KMU01278

Synkronisering af 2 motorhastigheder

Dette instrument viser forskellen på motorhastighed (omdrej./min.) mellem bagbords og styrbords motor til orientering, når 2 motorers hastigheder synkroniseres.

Tryk og slip "MODE"-knappen gentagne gange, indtil indikatoren på forsiden af instrumentet viser "SYNC".

- ① Bagbord sides motorhastighed er højere.
- ② Bagbord sides motorhastighed er en anelse højere.
- ③ Motorhastigheden er synkroniseret lige mellem motorerne på Bagbords og Styrbords side.
- ④ Styrbord sides motorhastighed er en anelse højere.
- ⑤ Styrbord sides motorhastighed er højere.

BEMÆRK: _____
 Hvis de 2 motorer ikke er synkroniseret under sejls med marchhastighed, kan de synkroniseres ved at justere trimvinklen eller gassen.

FUEL MANAGEMENT

000340

KMU01207

Advarselampe for vandseparation

Hvis vand, som er blevet separeret fra brændstof i vandfælden overstiger en specifik volumen, vil indikatoren blinke, som tegn på at vandet behøver at blive drænet.

BEMÆRK: _____
 Denne indikator fungerer kun hvis motoren er udstyret med en valgfri føler for vandseparation.

FUEL MANAGEMENT

000341

KMU00157

TILTSTØTTEKNOP

For at holde påhængsmotoren i positionen tiltet opad, låses knoppen for tiltstøtte ved drejebeslaget.

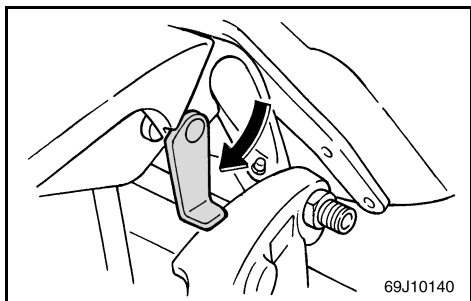

RMU01278

Συγχρονιστής ταχύτητας διπλού κινητήρα

Ο μετρητής αυτός δείχνει τη διαφορά στην ταχύτητα του αριστερού και του δεξιού κινητήρα σε στροφές ανά λεπτό (r/min), και έτσι μπορείτε να συγχρονίσετε τους δύο κινητήρες. Πιέστε και αφήστε επαναλαμβανόμενα το πλήκτρο “mode” μέχρι ο δείκτης στο κάτω μέρος του μετρητή να δείξει “SYNC”.

- ① Πιο γρήγορη ταχύτητα αριστερού κινητήρα
- ② Ελαφρά γρηγορότερη ταχύτητα του αριστερού κινητήρα
- ③ Απόλυτος συγχρονισμός ταχύτητας μεταξύ αριστερού και δεξιού κινητήρα
- ④ Πιο γρήγορη ταχύτητα δεξιού κινητήρα
- ⑤ Ελαφρά γρηγορότερη ταχύτητα του δεξιού κινητήρα

ΣΗΜΕΙΩΣΗ: _____

Αν δεν είναι συγχρονισμένη η ταχύτητα των δύο κινητήρων στη διάρκεια της πλοήγησης, μπορεί να γίνει συγχρονισμός διορθώνοντας τη γωνία κλίσης ή το γκάζι.

RMU01207

Προειδοποιητική ένδειξη διαχωριστή νερού

Αν το νερό που έχει διαχωριστεί από το καύσιμο στον χώρο παρακράτησης νερού ξεπερνά μια ορισμένη ποσότητα, αναβοσβήνει αυτή η ένδειξη που σας προειδοποιεί ότι πρέπει να αδειάσετε το νερό.

ΣΗΜΕΙΩΣΗ: _____

Αυτή η ένδειξη λειτουργεί μόνο στα μοντέλα που είναι εφοδιασμένα με αισθητήρα διαχωριστή νερού.

RMU00157

ΜΟΧΛΟΣ ΥΠΟΣΤΗΡΙΞΕΙΣ ΚΛΙΣΗΣ

Για να διατηρήσετε την εξωλέμβια μηχανή στην ανυψωμένη θέση, ασφαλίστε τον μοχλό υποστήριξης της κλίσης στο μπρακέτο σούφλιξης.

PMU01278

Sincronizador de velocidade dos motores duplos

Este aparelho indica a diferença de velocidade do motor (rpm) entre os motores a bombordo e a estibordo para a sincronização das velocidades dos dois motores.

Faça pressão e liberte várias vezes a tecla “mode” até o ponteiro na frente do mostrador apontar para “SYNC”.

- ① A velocidade do motor a bombordo é superior
- ② A velocidade do motor a bombordo é ligeiramente superior
- ③ Sincronização da velocidade dos motores a bombordo e a estibordo
- ④ A velocidade do motor a estibordo é ligeiramente superior
- ⑤ A velocidade do motor a estibordo é superior

NOTA: _____

Caso haja deficiência na sincronização dos motores durante a navegação, sincronize-os através da regulação do ângulo de compensação ou do acelerador.

PMU01207

Avisador do colector de água

Se a água separada do combustível no colector exceder um determinado volume, o indicador piscará para avisar que é necessário escoar a água.

NOTA: _____

Este indicador apenas funciona se tiver instalado um sensor do colector de água.

PMU00157

ALAVANCA DE SUSTENTAÇÃO DA INCLINAÇÃO

Para manter o motor fora de bordo na posição inclinada para cima, fixe a alavanca de sustentação da inclinação à braçadeira de suporte.

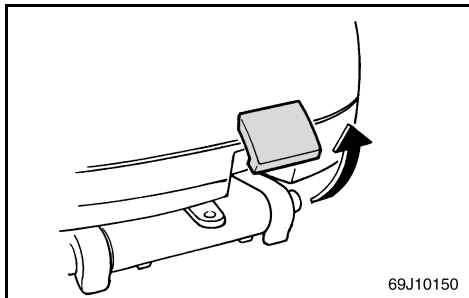

KMU01625

MOTORHÆTTE LÅSEHÅNDTAG

For at fjerne den øverste motorhætte trækkes op i det forreste låsehåndtag og låsehåndtaget i siden. Derefter løftes motorhætten af. Ved udskiftning af motorhætten undersøges det, for at være sikker, at hættens passer korrekt til gummipakningen. Derefter fastlåses motorhætten igen ved at flytte håndtagene nedad.

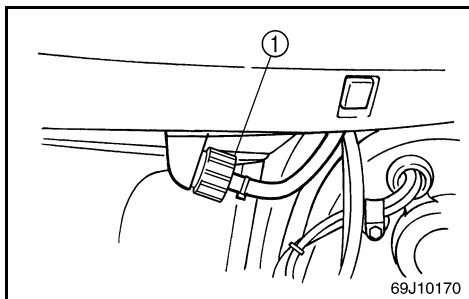
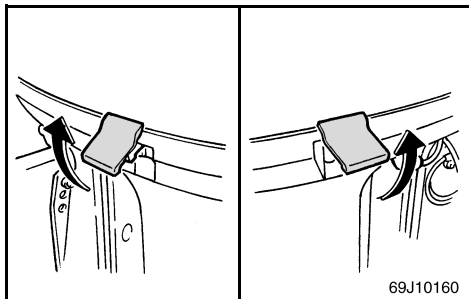

KMU01701

SKYLLEANORDNING

Denne anordning ① bruges til at rengøre motorens kølevandspassager ved hjælp af en have-slange og vand fra hanen.

BEMÆRK:

Se "RENGØRING AF KØLEVANDSDYSER" i kapitel 4 for yderligere instruktioner.

RMU01625*

ΜΟΧΛΟΙ ΑΣΦΑΛΙΣΗΣ ΠΑΝΩ ΚΑΠΑΚΙΟΥ

Για να αφαιρέσετε το πάνω καπάκι του κινητήρα, τραβάτε προς τα πάνω τους δυο μοχλούς ασφάλισης εμπρός και πλάι. Κατόπιν σηκώνετε το καπάκι. Όταν ξανατοποθετήσετε το καπάκι, ελέγχετε για να βεβαιωθείτε ότι ασφαλίζει ορθά επάνω στην ελαστική τσιμούχα. Κατόπιν ασφαλίζετε πάλι το καπάκι μετακινώντας τους μοχλούς προς τα κάτω.

PMU001625*

ALAVANCAS DE BLOQUEIO DO CAPOT SUPERIOR

Para retirar o capot superior do motor, coloque as alavancas da frente e do lado para cima e, depois, levante o capot. Quando voltar a instalar o capot, verifique se este encaixa perfeitamente no vedante de borracha. Para prender de novo o capot, coloque as alavancas para baixo.

RMU01701

ΕΞΑΡΤΗΜΑ ΠΛΥΣΙΜΑΤΟΣ

Αυτό το εξάρτημα ① χρησιμοποιείται για τον καθαρισμό των διόδων του νερού ψύξης του κινητήρα, μέσω ενός σωλήνα ποτίσματος και νερού βρύσης.

ΣΗΜΕΙΩΣΗ:

Αναφερθείτε στο τμήμα “ΓΙΑ ΝΑ ΚΑΘΑΡΙΣΕΤΕ ΤΑ ΠΕΡΑΣΜΑΤΑ ΤΟΥ ΝΕΡΟΥ ΨΥΞΗΣ” στο Κεφάλαιο 4 για οδηγίες σχετικά με τη χρήση.

PMU01701

DISPOSITIVO DE LAVAGEM

Este dispositivo ① serve para limpar as passagens da água de refrigeração utilizando uma mangueira e água da torneira.

NOTA:

Consulte no capítulo 4 as instruções para a “LIMPEZA DOS CANAIS DE REFRIGERAÇÃO DE ÁGUA”.



KMU00169

ADVARSELSSYSTEM

FORSIGTIG:

Fortsæt ikke med at benytte motoren, hvis en advarselsanordning bliver aktiveret. Kontakt en Yamaha forhandler, hvis problemet ikke kan lokaliseres og rettes.

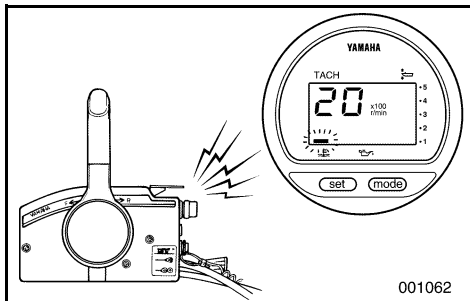

KMU01664

ADVARSELS FOR OVEROPHEDNING

Denne motor har en anordning for advarsel om overophedning.

Hvis motortemperaturen bliver for høj, vil advarselsanordningen blive aktiveret.

Aktivering af advarselssystemet

- Motorens omdrejningshastighed reduceres automatisk til 2000 omdrej./min.
- Advarselslampe for overophedning tændes.
- Lydsignalet begynder.

Hvis advarselssystemet er blevet aktiveret, stands motoren og undersøg vandindtaget for tilstopning.

BEMÆRK:

I tilfælde med 2 drivende motorer:

Bliver advarselssystemet på den ene motor aktiveret, sænkes hastigheden på motoren og summeren lyder. Dette vil være årsag til at den anden motors hastighed sænkes og summeren lyder. For den anden motor, kan advarselssystemet udløses ved at skifte håndtaget på fjernbetjeningen til Frigear.

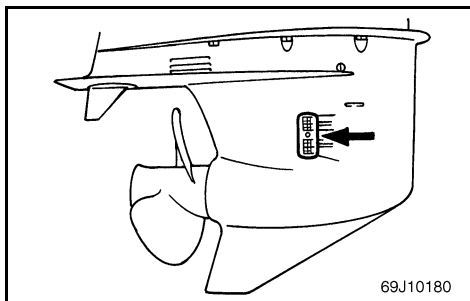
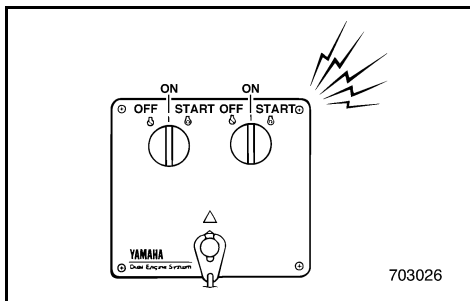

RMU00169

ΣΥΣΤΗΜΑ ΠΡΟΕΙΔΟΠΟΙΗΣΗΣ

ΠΡΟΣΟΧΗ:

Μη συνεχίσετε να λειτουργείτε τον κινητήρα αν κάποια προειδοποιητική διάταξη έχει ενεργοποιηθεί. Συμβουλευτείτε τον αντιπρόσωπο σας Yamaha αν το πρόβλημα δεν μπορεί να εντοπιστεί και να διορθωθεί.

RMU01664

ΠΡΟΕΙΔΟΠΟΙΗΣΗΣ ΥΠΕΡΘΕΡΜΑΝΣΗΣ

Αυτός ο κινητήρας έχει μια διάταξη προειδοποίησης υπερθέρμανσης.

Αν η θερμοκρασία του κινητήρα ανέβει πολύ ψηλά, η προειδοποιητική διάταξη θα ενεργοποιηθεί.

Ενεργοποίηση προειδοποιητικού συστήματος

- Η ταχύτητα του κινητήρα πέφτει αυτόματα στις 2.000 στροφές / λεπτό περίπου.
- Η ένδειξη υπερθέρμανσης ανάβει.
- Ο βομβητής ηχεί.

Αν το σύστημα προειδοποίησης έχει ενεργοποιηθεί, σβήνετε τον κινητήρα και ελέγχετε μήπως έχει φράξει η εισαγωγή του νερού.

ΣΗΜΕΙΩΣΗ:

Σε περίπτωση που έχετε δίδυμους κινητήρες: Αν λειτουργήσει το σύστημα προειδοποίησης υπερθέρμανσης για τον ένα από τους δύο κινητήρες, αυτός χαμηλώνει τις στροφές του κι βομβητής αρχίζει να ηχεί. Αυτό θα προκαλέσει και μείωση των στροφών του άλλου κινητήρα και λειτουργία του δικού του βομβητή επίσης. Όσο αφορά τον άλλο κινητήρα το σύστημα προειδοποίησης μπορεί να απελευθερωθεί μετακινώντας τον μοχλό τηλεχειρισμού στην νεκρά.

PMU00169

SISTEMA DE AVISO

AVISOS:

Não continue com o motor em funcionamento depois da activação de um dispositivo de aviso. Dirija-se ao concessionário Yamaha se não conseguir localizar e solucionar o problema.

PMU01664

SISTEMA DE AVISO DE SOBREAQUECIMENTO

Este motor está equipado com um dispositivo de aviso de sobreaquecimento. O dispositivo de aviso é activado quando a temperatura do motor sobe muito.

Activação do sistema de alarme

- A velocidade do motor é automaticamente reduzida para 2.000 rpm.
- O avisador de sobreaquecimento acende.
- O avisador sonoro soa.

Depois da activação do sistema de aviso, pare o motor e verifique se a admissão de água está obstruída.

NOTA:

Barco com motores duplos: A activação do sistema de aviso de sobreaquecimento de um motor obriga-o a abrandar ao mesmo tempo que soa o avisador sonoro, fazendo com que o outro motor também abrande e soe também o respectivo avisador sonoro. O sistema de aviso do segundo motor pode ser desactivado pondo a alavanca do comando à distância em ponto morto.

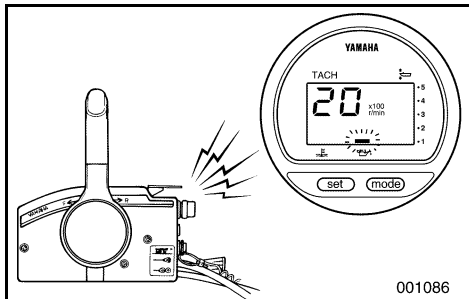

001086

KMU01665

ADVARSEL FOR LAVT OLIETRYK

Hvis olieniveauet falder til et for lavt niveau, aktiveres advarselssystemet.

Aktivering af advarselssystemet

- Motorens omdrejningshastighed reduceres automatisk til 2000 omdrejn./min.
- Advarselslampe for olieniveau tændes.
- Lydsignalet begynder.

Hvis advarselssystemet aktiveres, standses motoren, så snart dette er muligt. Undersøg olieniveauet, og tilføj olie som påkrævet. Hvis olieniveauet er korrekt, kontaktes din Yamaha forhandler.

FORSIGTIG:

Fortsæt ikke med at benytte motoren, hvis olietrykslampen er tændt.

Alvorlig beskadigelse af motoren kan opstå.

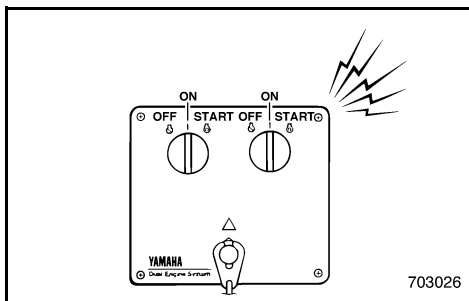

703026

KMU01622

ADVARSEL FOR MOTORFEJL

Hvis der opstår et problem med motoren, vil advarselsindikatoren for motorfejl blinke. I sådanne tilfælde virker motoren ikke korrekt. Kontakt omgående en Yamaha forhandler.

- ① Advarselsindikator for motorfejl

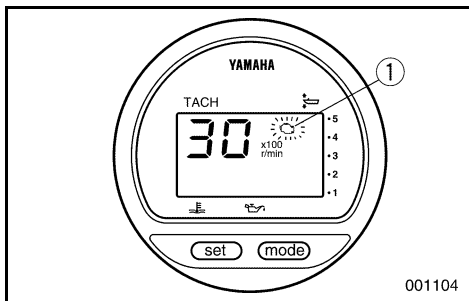

001104

RMU01665

ΠΡΟΕΙΔΟΠΟΙΗΣΗ ΧΑΜΗΛΗΣ ΠΙΕΣΗΣ ΛΑΔΙΟΥ

Αν η πίεση του λαδιού πέσει πολύ χαμηλά, θα ενεργοποιηθεί το σύστημα προειδοποίησης.

Ενεργοποίηση προειδοποιητικού συστήματος

- Η ταχύτητα του κινητήρα πέφτει αυτόματα στις 2.000 στροφές / λεπτό περίπου.
- Θα ανάψει η προειδοποιητική ένδειξη χαμηλής στάθμης λαδιού.
- Ο βομβητής ηχεί.

Αν έχει ενεργοποιηθεί το σύστημα προειδοποίησης, σταματήστε την μηχανή μόλις θεωρήσετε ότι είναι ασφαλές να το κάνετε. Αν η στάθμη του λαδιού είναι σωστή, συμβουλευτείτε τον αντιπρόσωπο της Yamaha.

ΠΡΟΣΟΧΗ:

Μην συνεχίσετε να λειτουργείτε την μηχανή αν ανάβει η λυχνία χαμηλής πίεσης λαδιού. Είναι πιθανό να πάθει ζημιά η μηχανή.

RMU01622

ΠΡΟΕΙΔΟΠΟΙΗΣΗ ΠΡΟΒΛΗΜΑΤΟΣ ΚΙΝΗΤΗΡΑ

Όταν ανιχνευτεί κάποια δυσλειτουργία στον κινητήρα, αρχίζει να αναβοσβήνει η προειδοποιητική ένδειξη προβλήματος κινητήρα. Στην περίπτωση αυτή, ο κινητήρας δεν θα λειτουργεί σωστά. Επικοινωνήστε αμέσως με τον αντιπρόσωπο της Yamaha.

- ① Προειδοποιητική ένδειξη προβλήματος κινητήρα

PMU01665

AVISO DE FALTA DE ÓLEO

Quando há falta de óleo, activa-se o dispositivo de aviso.

Activação do sistema de alarme

- A velocidade do motor é automaticamente reduzida para 2.000 rpm.
- O dispositivo de aviso de falta de óleo activa-se.
- O avisador sonoro soa.

Se o sistema de aviso foi activado, pare o motor logo que possa. Verifique o nível de óleo e junte óleo se necessário. Se o nível do óleo estiver correcto, consulte o concessionário Yamaha.

AVISOS:

Não continue com o motor em marcha se o indicador do nível de óleo indicar "ON". Pode danificar seriamente o motor.

PMU01622

AVISO DE AVARIA DO MOTOR

Quando é detectada uma avaria do motor, o avisador de avaria do motor fica intermitente. Nesse caso, o motor não funciona adequadamente. Consulte imediatamente o concessionário da Yamaha.

- ① Avisador de avaria do motor

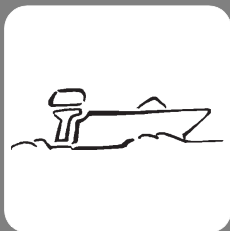

KMU00174

Kapitel 3

BETJENING

INSTALLATION	3-1
MOTORENS INDKØRINGSPERIODE	3-3
FREMANGSMÅDE FØR BRUG	3-5
Kontrol af motorolie.....	3-7
Påfyldning af brændstof.....	3-7
START AF MOTOR	3-9
Procedure for modeller med fjernbetjening	3-11
OPVARMNING AF MOTOR	3-15
KONTROLPUNKTER EFTER MOTORSTART	3-15
RETNINGSSKIFT	3-17
Fremad	3-17
Bak.....	3-17
STANDSNING AF MOTOREN	3-19
TRIMNING AF PÅHÆNGSMOTOREN	3-21
Justering af trimvinkel	3-23
TILTNING OP/NED	3-27
Fremgangsmåde til at vippe motoren op ...	3-29
Tiltning ned	3-31
ANDRE SEJLLADSBETINGELSER	3-33
Sejlads i saltvand.....	3-33

Κεφάλαιο 3

ΛΕΙΤΟΥΡΓΙΑ

ΤΟΠΟΘΕΤΗΣΗ	3-2
ΣΤΡΩΣΙΜΟ ΤΗΣ ΜΗΧΑΝΗΣ	3-4
ΔΙΑΔΙΚΑΣΙΑ ΠΡΙΝ ΑΠΟ ΤΗΝ ΛΕΙΤΟΥΡΓΙΑ	3-6
Έλεγχος της στάθμης λαδιού.....	3-8
Ανεφοδιασμός με καύσιμο	3-8
ΞΕΚΙΝΗΜΑ ΤΟΥ ΚΙΝΗΤΗΡΑ	3-10
Διαδικασία για μοντέλα με τηλεχειρισμό	3-12
ΠΡΟΘΕΡΜΑΝΣΗ ΤΟΥ ΚΙΝΗΤΗΡΑ	3-16
ΑΠΑΡΑΙΤΗΤΟΙ ΕΛΕΓΧΟΙ ΜΕΤΑ ΤΗΝ ΕΚΚΙΝΗΣΗ ΤΟΥ ΚΙΝΗΤΗΡΑ	3-16
ΑΛΛΑΓΗ ΚΑΤΕΥΘΥΝΣΗΣ	3-18
Εμπρός.....	3-18
Όπισθεν.....	3-18
ΣΒΗΣΙΜΟ ΤΟΥ ΚΙΝΗΤΗΡΑ	3-20
ΡΥΘΜΙΣΗ ΤΗΣ ΚΛΙΣΗΣ ΤΗΣ ΕΞΩΛΕΜΒΙΑΣ ΜΗΧΑΝΗΣ	3-22
Ρύθμιση της γωνίας κλίσης	3-24
ΑΝΥΨΩΣΗ ΚΑΙ ΚΑΤΕΒΑΣΜΑ ΤΟΥ ΚΙΝΗΤΗΡΑ	3-28
Διαδικασία για κλίση προς τα πάνω	3-30
Διαδικασία για κλίση προς τα κάτω	3-32
ΑΛΛΕΣ ΣΥΝΟΗΚΕΣ ΓΙΑ ΘΑΛΑΣΣΙΟ ΤΑΞΙΔΙ	3-34
Πλόηση σε αλμυρά νερά	3-34

Capítulo 3

FUNCIONAMENTO

INSTALAÇÃO	3-2
RODAGEM DO MOTOR	3-4
TESTE PRÉ-OPERACIONAL	3-6
Verificação do nível de óleo do motor	3-8
Enchimento de combustível.....	3-8
ARRANQUE DO MOTOR	3-10
Procedimento para modelo com comando à distância.....	3-12
AQUECIMENTO DO MOTOR	3-16
PONTOS A VERIFICAR APÓS A COLOCAÇÃO DO MOTOR EM FUNCIONAMENTO	3-16
MUDANÇA DE DIRECÇÃO	3-18
Marcha avante	3-18
Marcha à ré.....	3-18
PARAGEM DO MOTOR	3-20
COMPENSAÇÃO DO MOTOR FORA DE BORDO	3-22
Regulação do ângulo de compensação	3-24
INCLINAÇÃO DO MOTOR	3-28
Procedimento para inclinar para cima	3-30
Procedimento para inclinar para baixo	3-32
CONDUÇÃO NOUTRAS CONDIÇÕES	3-34
Condução em água salgada.....	3-34



INSTALLATION

FORSIGTIG:

Ukorrekt højde på motoren eller hindring af en jævn vandstrøm (som f.eks. design eller tilstand af båden eller tilbehør som hækbjælke stiger/dybdemåler), kan skabe luftbårne vandsprøjt, når båden sejler med marchhastighed. Alvorlige ødelæggelser af motoren kan være resultatet, hvis motoren arbejder vedvarende med vandsprøjt i luften.

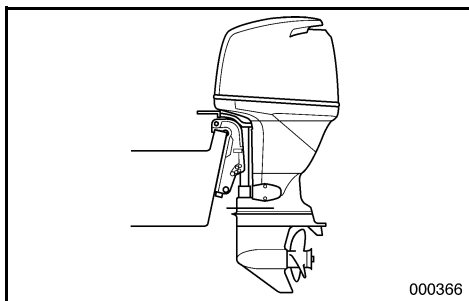

BEMÆRK:

Under vandtesten undersøges bådens opdrift, i hviletilstand, med den maksimale last. Undersøg om det statiske vandniveau på udstødningens kabinet er lavt nok til at forebygge, at vand trænger ind i motorblokken, når vandstanden stiger på grund af bølger, når påhængsmotoren ikke er i funktion.

ΤΟΠΟΘΕΤΗΣΗ

INSTALAÇÃO

ΠΡΟΣΟΧΗ:

Λανθασμένο ύψος κινητήρα ή εμπόδια στην ομαλή ροή του νερού γύρω από τον κινητήρα (όπως είναι τυχόν ειδική σχεδίαση, η κατάσταση του σκάφους, η τοποθέτηση αξεσουάρ όπως σκάλες πρύμνης / αισθητήρες βυθομετρων) μπορούν να προκαλέσουν εισαγωγή φυσαλίδων αέρος μέσα στο νερό κατά την πορεία του σκάφους. Είναι δυνατό να προκληθεί σοβαρή ζημιά του κινητήρα αν ο κινητήρας λειτουργεί συνεχώς με παρουσία φυσαλίδων αέρος μέσα στο νερό.

ΣΗΜΕΙΩΣΗ:

Κατά τη διάρκεια δοκιμών πάνω στο νερό, ελέγχετε την άνοση του σκάφους, ενώ αυτό είναι ακίνητο, και με το μέγιστο του φορτίο. Ελέγξτε αν η στατική στάθμη του νερού στο κέλυφος της εξαγωγής των καυσαερίων είναι αρκετά χαμηλά ώστε να μην επιτρέπει την εισαγωγή του νερού στην κυλινδροκεφαλή του κινητήρα, όταν το νερό ανεβαίνει λόγω των κυμάτων και ενώ ο κινητήρας δεν λειτουργεί.

AVISOS:

A incorrecção da altura do motor ou a existência de obstruções à livre passagem da água (em virtude da concepção ou condição do barco ou da inclusão de acessórios, nomeadamente travessas do painel de popa/transdutores de sonda) podem provocar a aspersão da água em suspensão no ar, quando o barco navega. O funcionamento contínuo do motor na presença de aspersão de água em suspensão no ar pode causar danos irreparáveis.

NOTA:

Durante o teste na água verifique a flutuabilidade do barco, parado, com a carga máxima. Confirme se o nível estático da água no corpo do escape está suficientemente baixo para impedir a entrada de água na cabeça do motor, quando, por efeito das ondas, o nível da água subir com o motor fora de bordo parado.



MOTORENS INDKØRINGSPERIODE

Din nye motor kræver en indkøringsperiode for at de bevægelige dele i motoren kan tilpasse sig hinanden og blive slidt ensartet. En korrekt indkøringsperiode vil sikre den største ydelse og give motoren længere levetid.

FORSIGTIG:

Ved at undlade at indkøre motoren kan dette resultere i en reduktion af motorens levetid eller svære skader på motoren.

Indkøringstid: 10 timer

KMU01367

Kør motoren med en belastning (i gear med monteret propel) som beskrevet nedenfor.

- 1) Første time motoren er i gang:
Kør motoren med ca. 2.000 omdr/min. eller gashåndtaget halvt i bund.
- 2) Anden time motoren er i gang:
Kør motoren med ca. 3.000 omdr/min. eller med gashåndtaget ca. 3/4 i bund.
- 3) De næste otte timers gang:
Undgå at køre med gashåndtaget i bund i mere end fem minutter ad gangen.
- 4) Efter de første ti timer:
Motoren kan nu køres normalt.

RMU00224

PMU00224

ΣΤΡΩΣΙΜΟ ΤΗΣ ΜΗΧΑΝΗΣ**RODAGEM DO MOTOR**

Η νέα σας εξωλέμβια μηχανή χρειάζεται μια περίοδο στρωσίματος για να τριφτούν ομοιόμορφα τα κινούμενα μέρη μεταξύ τους. Το σωστό στρώσιμο εξασφαλίζει καλή απόδοση και μεγαλύτερη διάρκεια ζωής.

Um motor novo carece de um período de rodagem para que as superfícies dos elementos móveis se desgastem uniformemente. Dessa maneira assegura-se um funcionamento correcto e prolonga-se a vida útil dos componentes.

ΠΡΟΣΟΧΗ:

Αν δεν ακολουθήσετε σωστά τη διαδικασία στρωσίματος μπορεί να μειωθεί η διάρκεια ζωής ή να πάθει σοβαρή ζημιά ο κινητήρας.

AVISOS:

A inobservância das instruções relativas à rodagem do motor pode resultar no encurtamento da vida do motor ou causar danos sérios.

Χρόνος στρωσίματος: 10 ώρες

Período de rodagem: 10 horas

RMU01367

Λειτουργήστε τον κινητήρα με φορτίο (με ταχύτητα και την προπέλα τοποθετημένη) στις ακόλουθες στροφές.

- 1) Την πρώτη ώρα λειτουργίας:
Λειτουργήστε τη μηχανή στις 2.000 στροφές το λεπτό ή με το γκάζι περίπου στη μέση.
- 2) Τη δεύτερη ώρα λειτουργίας:
Λειτουργήστε τη μηχανή στις 3.000 στροφές το λεπτό ή με το γκάζι περίπου στα τρία τέταρτα.
- 3) Τις επόμενες οκτώ ώρες λειτουργίας:
Αποφύγετε συνεχόμενη λειτουργία με το γκάζι τέρμα για περισσότερο από πέντε λεπτά την κάθε φορά.
- 4) Μετά από τις πρώτες 10 ώρες:
Μπορείτε να λειτουργείτε κανονικά την εξωλέμβιά σας.

PMU01367

Faça funcionar o motor completamente carregado (com a hélice instalada) respeitando as seguintes indicações.

- 1) Primeira hora:
Faça o motor funcionar a 2.000 rpm ou aproximadamente a meio regime.
- 2) Segunda hora:
Faça o motor funcionar a 3.000 rpm ou aproximadamente a 3/4 da aceleração.
- 3) Oito horas seguintes:
Evite navegar a pleno regime durante mais de 5 minutos de cada vez.
- 4) Depois das primeiras 10 horas:
Utilize o motor normalmente.



KMU00204

FREM GANGSMÅDE FØR BRUG

⚠ ADVARSEL

Hvis et eller flere punkter under undersøgelsen før brug ikke fungerer korrekt, efterses og repareres dette, før påhængsmotoren benyttes. Ellers kan der ske uheld.

FORSIGTIG:

Start ikke med motoren over vandet. Overophedning og alvorlig beskadigelse af motoren kan opstå.

KMU01655

Brændstof

- Undersøg om der er tilstrækkeligt med brændstof til din tur.
- Kontroller at der ikke er nogen utætheder af brændstof eller-dampe.
- Undersøg forbindelserne til brændstofforsyningen, for at sikre at de er fastspændte.
- Kontroller at brændstofslangen ikke er snoet eller klemt sammen, eller om der kan være mulighed for, at slangen kommer i kontakt med skarpe genstande.

KMU00208

Olie

- Undersøg olieniveauet i oliesumpen med olie-pinden. Hvis det er nødvendigt, tilføres olie, for at bringe olieniveauet op til det øverste mærke.

KMU00209

Kontrolgreb

- Undersøg gashåndtag, gearskift og styrehåndtaget for korrekt funktion, før opstart af motoren.
- Kontrolgrebene skal arbejde jævnt, uden bindinger eller usædvanligt slør.
- Se efter løse eller beskadigede forbindelser.
- Undersøg funktionen af start- og stopkontakter, når påhængsmotoren er nedsænket i vandet.

RMU00204

ΔΙΑΔΙΚΑΣΙΑ ΠΡΙΝ ΑΠΟ ΤΗΝ ΛΕΙΤΟΥΡΓΙΑ

▲ ΠΡΟΕΙΛΟΠΟΙΗΣΗ

Αν κάποιο μέρος του ελέγχου πριν από την λειτουργία δεν λειτουργεί κανονικά, φροντίστε να ελεγχθεί και να διορθωθεί πριν χρησιμοποιήσετε την εξωλέμβια. Σε αντίθετη περίπτωση, είναι δυνατόν να προκληθεί ατύχημα.

ΠΡΟΣΟΧΗ:

Μη βάζετε τον κινητήρα μπροστά έξω από το νερό. Είναι δυνατόν να προκληθεί υπερθέρμανση και σοβαρή ζημιά.

RMU01655

Καύσιμο

- Ελέγχετε για να βεβαιωθείτε ότι έχετε παραπάνω από αρκετό καύσιμο για το ταξίδι σας.
- Βεβαιωθείτε ότι δεν υπάρχουν διαρροές καυσίμου η ατμοί βενζίνης.
- Ελέγχετε τις συνδέσεις των σωληνώσεων του καυσίμου για να βεβαιωθείτε ότι είναι στεγανές.
- Βεβαιωθείτε ότι ο σωλήνας του καυσίμου δεν είναι πατημένος ή τσακισμένος ή σε επαφή με κοφτερά αντικείμενα

RMU00208

Λάδι

- Ελέγχετε αν η στάθμη του λαδιού στην ελαιολεκάνη είναι ορθή με την βοήθεια του δείκτη. Αν είναι ανάγκη συμπληρώνετε με λάδι μέχρι το κατάλληλο σημείο του δείκτη.

RMU00209

Συστήματα ελέγχου

- Ελέγχετε το γκάτσι, το μηχανισμό αλλαγής κατεύθυνσης εμπρός-πίσω, και το τιμόνι αν λειτουργούν σωστά πριν βάλετε μπροστά τον κινητήρα.
- Τα συστήματα ελέγχου πρέπει να λειτουργούν απαλά, χωρίς να είναι σφιχτά ή να έχουν υπερβολικά διάκενα.
- Ελέγξτε μήπως υπάρχουν χαλαρές ή κατεστραμμένες συνδέσεις.
- Ελέγχετε την λειτουργία της μίζας και των διακοπών για το σβήσιμο του κινητήρα όταν η εξωλέμβια βρίσκεται στο νερό.

PMU00204

TESTE PRÉ-OPERACIONAL

▲ ADVERTENCIAS

Se, durante o teste pré-operacional, detectar deficiências de funcionamento não ponha o motor em marcha antes de providenciar a inspeção e a reparação do elemento em questão para evitar a ocorrência de acidentes.

AVISOS:

Não ponha o motor em marcha fora de água para evitar o sobreaquecimento e danos irreparáveis.

PMU01655

Combustível

- Verifique se tem combustível suficiente para a viagem.
- Certifique-se que não há perdas de combustível nem emanções de gasolina.
- Verifique se as ligações da conduta de injeção do combustível estão bem presas.
- Verifique se a mangueira do combustível não está torcida ou comprimida nem em contacto com objectos pontiagudos.

PMU00208

Óleo

- Verifique o nível do óleo no reservatório de óleo com a vareta indicadora.

PMU00209

Comandos

- Analise o comportamento funcional do acelerador, das mudanças e da direcção antes de pôr o motor em marcha.
- Os comandos devem funcionar suavemente, sem aperto nem folga inabitual.
- Verifique se existem ligações mal feitas ou danificadas.
- Examine o funcionamento do motor de arranque e dos interruptores de paragem com o motor fora de bordo dentro de água.



KMU00211

Motoren

- Undersøg motoren og fastgørelsen af motoren.
- Se efter løse eller beskadigede fastgørelsespunkter.
- Undersøg propellen for beskadigelser.
- Kontroller at batteriet er i god tilstand og at tilslutningerne er godt fastspændt.

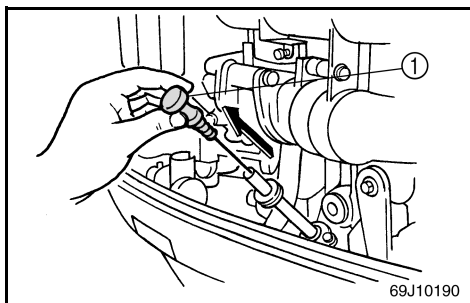

KMU01436

KONTROL AF MOTOROLIE

- 1) Placér påhængsmotoren i opretstående position (ikke tiltet).
- 2) Træk oliepinde ud og tør motorolien af.
- 3) Stik oliepinde helt ind og træk den ud en gang til.
- 4) Kontrollér olieniveauet på oliepinde. Fyld olietanken med olie, hvis niveauet er under det nederste niveaumærke, og dræn lidt af olien hvis niveauet er over det øverste mærke.

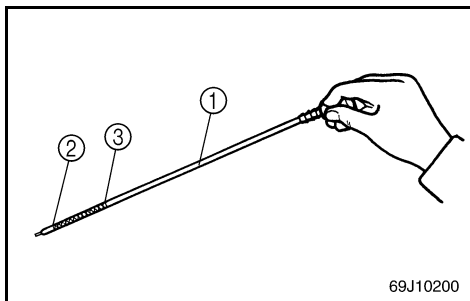

- ① Oliepind
- ② Nederste niveaumærke
- ③ Øverste niveaumærke

KMU01031

PÅFYLDNING AF BRÆNDSTOF

- 1) Fjern låget til brændstoftanken.
- 2) Hæld forsigtigt brændstoffet over i brændstoftanken.
- 3) Luk påfyldningsdækslet sikkert efter påfyldning. Tør spildt brændstof op.

RMU00211

Κινητήρας

- Ελέγχετε τον κινητήρα και την τοποθέτηση του.
- Ψάξτε μήπως υπάρχουν χαλαρά σημεία στερέωσης ή κατεστραμμένα.
- Ελέγχετε μήπως υπάρχουν ζημιές στην προπέλα.
- Ελέγξτε ότι η μπαταρία είναι σε καλή κατάσταση και οι συνδέσεις της σωστές.

RMU01436

Έλεγχος της στάθμης λαδιού

- 1) Τοποθετήστε την εξωλέμβια σε κάθετη θέση (όχι σε κλίση).
- 2) Τραβήξτε έξω τη βέργα μέτρησης της στάθμης λαδιού και σκουπίστε την από τα λάδια.
- 3) Βάλτε πάλι μέσα τη βέργα μέχρι εκεί που πάει και τραβήξτε την πάλι έξω.
- 4) Ελέγξτε τη στάθμη του λαδιού πάνω στη βέργα για να βεβαιώσετε ότι η στάθμη είναι μεταξύ της πάνω και της κάτω ένδειξης. Προσθέστε λάδι αν η στάθμη είναι κάτω από την χαμηλή ένδειξη ή αφαιρέστε αν η στάθμη είναι πάνω από την πάνω ένδειξη.

- ① Βέργα μέτρησης λαδιού
- ② Σημάδι κατώτατης στάθμης
- ③ Σημάδι ανώτατης στάθμης

RMU01031

Ανεφοδιασμός με καύσιμο

- 1) Βγάξτε την τάπα του δοχείου καυσίμου
- 2) Γεμίστε το δοχείο καυσίμου προσεκτικά.
- 3) Κλείνετε καλά την τάπα μετά τον ανεφοδιασμό. Σκουπίζετε κάθε σταγόνα καυσίμου που έχει πιτσιλίζει την περιοχή.

PMU00211

Motor

- Inspeccione o motor e a instalação do motor.
- Verifique se os fechos estão danificados ou desapertados.
- Verifique se a hélice está danificada.
- Verifique se a bateria está em boas condições e os cabos correctamente ligados.

PMU01436

VERIFICAÇÃO DO NÍVEL DE ÓLEO DO MOTOR

- 1) Coloque o motor fora de bordo na posição vertical (não inclinado).
- 2) Retire a vareta indicadora do nível de óleo e limpe-a.
- 3) Coloque a vareta indicadora do nível de óleo no furo até ao fundo e retire-a de novo.
- 4) Verifique o nível de óleo na vareta indicadora e certifique-se de que o nível está entre a marca inferior e a superior. Se necessário, adicione óleo se não atingir a marca inferior ou drene até ao nível especificado se ultrapassar a marca superior.

- ① Vareta indicadora do nível de óleo
- ② Marca do nível inferior
- ③ Marca do nível superior

PMU01031

ENCHIMENTO DE COMBUSTÍVEL

- 1) Abra a tampa do reservatório de combustível.
- 2) Deite o combustível no reservatório com cuidado.
- 3) Depois da operação de reabastecimento, feche bem a tampa do reservatório. Limpe com um pano o combustível eventualmente derramado.



START AF MOTOR

⚠ ADVARSEL

- Før start af motoren, sikres at båden er fast forøjet, og at du kan styre fri af alle forhindringer. Vær sikker på, at der ikke er nogen svømmere i vandet i nærheden af dig.
- Når luftventilationsskruen løsnes, vil der blive frigjort benzindampe. Benzín er yderst brændbart, og benzindampene er letantændelige og eksplosive. Lad være med at ryge, og hold afstand til åben ild og gnister, mens luftventilationsskruen løsnes.
- Dette produkts udstødninger indeholder kuloxid, en usynlig og lugtfri gas, som kan skade hjernen og resultere i dødelig udgang, hvis kuloxiden indåndes. Typiske symptomer på dette er, at man får kvalme eller bliver svimmel eller søvrig. Tilse at der altid er god ventilation i båden, og undgå at udstødningsportene blokeres.

- 1) Hvis der er en udluftningsskrue på tankdækslet, da løsn den 2 eller 3 omgange.
- 2) Hvis der er en brændstofftilslutning eller en brændstofventil ombord, skal brændselsledningen fastspændes til tilslutningen eller brændstofventilen åbnes.

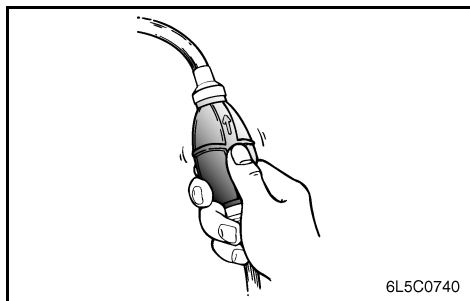

- 3) Tryk på spædepumpen, med udtaget opad, indtil du kan føle at spædepumpen bliver hård.

ΞΕΚΙΝΗΜΑ ΤΟΥ ΚΙΝΗΤΗΡΑ**ARRANQUE DO MOTOR****⚠ ΠΡΟΕΙΔΟΠΟΙΗΣΗ**

- Πριν βάλετε μπροστά τον κινητήρα, βεβαιωθείτε ότι το σκάφος είναι καλά δεμένο και ότι μπορείτε να ελιχθείτε χωρίς κίνδυνο από τυχόν εμπόδια μέσα στο λιμάνι. Βεβαιωθείτε ότι δεν υπάρχουν κολυμβητές στο νερό κοντά σας.
- Όταν ξεσφίξετε τη βίδα εξαερισμού, απελευθερώνονται αναθυμιάσεις βενζίνης. Η βενζίνη είναι ιδιαίτερα εύφλεκτη και οι αναθυμιάσεις της επίσης εύφλεκτες και εκρηκτικές. Αποφύγετε το κάπνισμα και απομακρυνθείτε από ανοικτές φλόγες και σπινθήρες όταν ξεσφίγγετε τη βίδα εξαερισμού.
- Αυτό το προϊόν εκπέμπει καυσαέρια που περιέχουν μονοξείδιο του άνθρακα, ένα άχρωμο, άοσμο αέριο που μπορεί να προκαλέσει βλάβη στον εγκέφαλο ή και θάνατο όταν εισπνευστεί. Τα συμπτώματα περιλαμβάνουν ναυτία, ζαλάδα και υπνηλία. Αερίζετε καλά τους χώρους του πηδαλίου και των καμπινών. Μην φράζετε τις θυρίδες εξαερισμού.

- 1) Αν υπάρχει βίδα εξαέρωσης πάνω στην τάπα του ντεπόζιτου καυσίμου, ξεσφίξτε την στρέφοντας 2 ή 3 φορές.
- 2) Αν υπάρχει σύνδεση καυσίμου ή στρόφιγγα καυσίμου στο σκάφος, συνδέστε καλά τη γραμμή καυσίμου στο σημείο σύνδεσης ή ανοίξτε τη στρόφιγγα καυσίμου.
- 3) Πιέξτε την αντλία εξαέρωσης με το άκρο της εξαγωγής της προς τα πάνω μέχρις ότου αισθανθείτε ότι έγινε σφικτή η χούφτα της αντλίας.

⚠ ADVERTENCIAS

- Antes de pôr o motor em marcha, verifique se o barco está bem fundeado e se tem espaço suficiente para manobrar entre os eventuais obstáculos. Certifique-se da inexistência de banhistas nas suas proximidades do barco.
- Ao desatarraxar o parafuso do respiradouro, haverá libertação de emanações de gasolina. A gasolina e as suas emanações são facilmente inflamáveis e explosivas. Não fume e mantenha-se longe de faíscas, chamas ou outras fontes de ignição quando desatarraxar o parafuso do respiradouro.
- Este produto emite gases de escape que contêm monóxido de carbono, um gás incolor e inodoro que pode causar lesões cerebrais ou morte quando inalado. Os sintomas incluem náusea, vertigem e sonolência. Mantenha as zonas reservadas ao condutor e aos passageiros bem ventiladas. Não bloqueie as saídas de escape.

- 1) Se equipado no tampão do reservatório de combustível, dê 2 ou 3 voltas ao parafuso do respiradouro para o desapertar.
- 2) Se o barco estiver equipado com uma ligação da conduta de injeção do combustível ou com uma válvula do combustível, ligue firmemente a conduta de injeção de combustível ou abra a válvula do combustível.
- 3) Aperte a pêra de borracha da alimentação de combustível com o canal de descarga virado para cima até sentir o seu endurecimento.

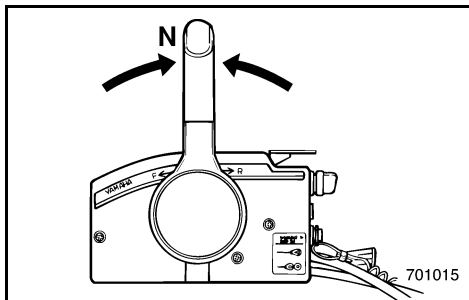

KMU00248

PROCEDURE FOR MODELLER MED FJERNBETJENING

4) Placer fjernbetjeningens håndtag i Frigear.

BEMÆRK:

Beskyttelsesanordningen mod start-i-gear tillader kun motoren at blive startet i Frigear.

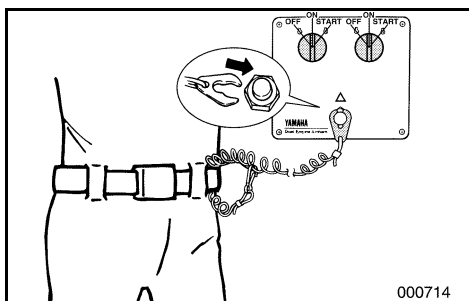
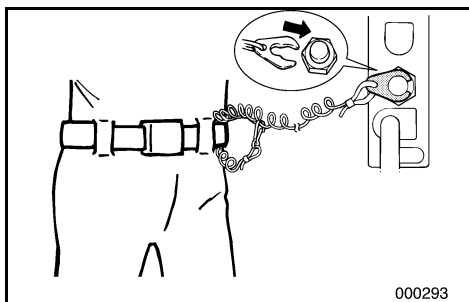
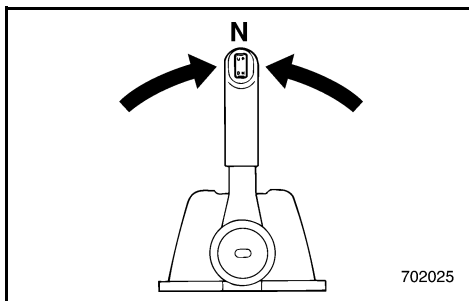

5) Fastgør aftrækkersnoren til motorstopkontakten på et sikkert sted på tøjet, eller på en arm eller et ben. Derefter fastgøres låsepladen i den anden ende af aftrækkersnoren til motorstopkontakten.

⚠ ADVARSEL

- Fastgør aftrækkersnoren for motorstopkontakten til et sikkert sted på dit tøj, din arm eller et ben, når motoren er i gang.
- Fastgør ikke aftrækkersnoren til tøj, der kan rives løst. Før ikke aftrækkersnoren på en sådan måde, at den kan blive viklet ind i noget og derved hindre aftrækkersnorens funktion.
- Undgå ved et uheld at trække i aftrækkersnoren under normal anvendelse. Tab af motorkraft betyder tab af evnen til at styre. Uden motorkraft kan bådens fart også hurtigt blive langsom. Dette kan være årsag til, at personer og ting i båden kan blive kastet fremad.

RMU00248

ΔΙΑΔΙΚΑΣΙΑ ΓΙΑ ΜΟΝΤΕΛΑ ΜΕ ΤΗΛΕΧΕΙΡΙΣΜΟ

- 4) Βάζετε τον μοχλό αλλαγής κατεύθυνσης στη νεκρά θέση.

ΣΗΜΕΙΩΣΗ:

Η διάταξη προστασίας από ξεκίνημα με ταχύτητα επιτρέπει το ξεκίνημα του κινητήρα μόνο όταν ο μοχλός βρίσκεται στη νεκρά θέση.

- 5) Συνδέετε το κορδόνι του διακόπτη για το σβήσιμο του κινητήρα σε ένα ασφαλές σημείο στα ρούχα σας ή στο μπράτσο ή στο πόδι. Κατόπιν τοποθετείτε το δίχαλο που υπάρχει στο άλλο άκρο του κορδονιού στον διακόπτη για το σβήσιμο του κινητήρα.

⚠ ΠΡΟΕΙΔΟΠΟΙΗΣΗ

- Συνδέετε το κορδόνι του διακόπτη για το σβήσιμο του κινητήρα σε ένα ασφαλές σημείο στα ρούχα σας ή στο μπράτσο ή στο πόδι όταν λειτουργεί ο κινητήρας.
- Μη συνδέετε το κορδόνι σε ρούχα τα οποία θα μπορούσαν να σχιστούν ή να χαλαρώσουν. Μη περνάτε το κορδόνι από τέτοια διαδρομή που θα μπορούσε να μπλεχτεί, εμποδίζοντας το από το να λειτουργήσει.
- Αποφεύγετε να τραβάτε από λάθος το κορδόνι κατά την κανονική λειτουργία του κινητήρα. Η απώλεια της δύναμης του κινητήρα σημαίνει και την απώλεια του μεγαλύτερου μέρους του ελέγχου του τιμονιού. Επίσης, χωρίς την ισχύ του κινητήρα, το σκάφος επιβραδύνει ραγδαία. Αυτό είναι δυνατόν να προκαλέσει σε άτομα και αντικείμενα που υπάρχουν στο σκάφος να “εκτιναχθούν” προς τα εμπρός.

PMU00248

PROCEDIMENTO PARA MODELO COM COMANDO À DISTÂNCIA

- 4) Coloque a alavanca do comando à distância em ponto morto.

NOTA:

O dispositivo de protecção contra o arranque em marcha engatada só permite pôr o motor em marcha quando está em ponto morto.

- 5) Prensar o esticador firmemente à roupa ou enrolar no braço ou na perna. Seguidamente, prender a chapa de bloqueio na extremidade do esticador ao interruptor de paragem do motor.

⚠ ADVERTENCIAS

- Prensar sempre o esticador do interruptor de paragem do motor firmemente ao seu vestuário ou enrolar no braço ou na perna durante a condução.
- Não prender o esticador a vestuário susceptível de se rasgar. Não prender o esticador de tal forma que possa ficar emaranhado, impedindo-o de funcionar.
- Evite puxar acidentalmente o esticador durante o funcionamento normal. A diminuição da potência do motor traduz-se na perda do comando do barco. Além disso, o barco, sem a potência do motor, abrandará a velocidade muito rapidamente, com o risco, para as pessoas e para os objectos a bordo, de serem projectados para a frente.



6) Drej hovedkontakten til "ON".

BEMÆRK: _____

I tilfælde af kørsel med to motorer, lyder en alarm i et par sekunder når der tændes for hovedafbryderen. Hvis en af motorerne går i stå, vil alarmen gå i gang igen.

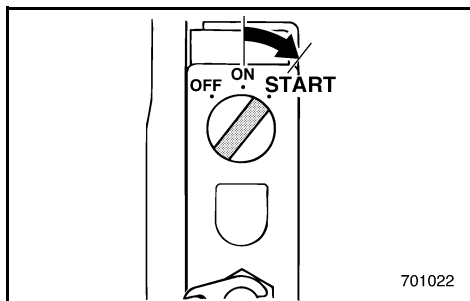

KMU00949

Model med elektrisk start

- 7) Tænd for hovedkontakten til stillingen "START" og hold den i højst 5 sekunder.
- 8) Slip omgående hovedkontakten når motoren starter, for at den kan returnere til stillingen "ON".

FORSIGTIG: _____

- Drej ikke hovedkontakten til "START" når motoren er i gang.
 - Lad ikke startmotoren dreje rundt i mere end 5 sekunder, fordi batteriet derved hurtigt bliver afladet, og det da vil være umuligt at starte motoren. Hvis motoren ikke starter inden 5 sekunder, returner hovedkontakten til "ON", vent 10 sekunder, og start motoren igen.
-

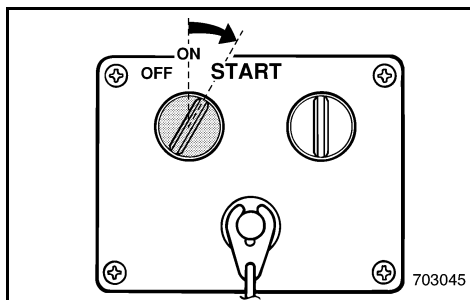

6) Στρέψετε τον γενικό διακόπτη στην θέση “ON”.

ΣΗΜΕΙΩΣΗ:

Σε περίπτωση χρήσης δύο μηχανών, όταν ενεργοποιείται ο διακόπτης λειτουργίας ακούγεται για μερικά δευτερόλεπτα ο βομβητής και μετά σταματάει αυτόματα. Αν μπλοκάρει κάποιος από τους δύο κινητήρες, ενεργοποιείται ο βομβητής.

6) Ponha o interruptor principal na posição “ON”.

NOTA:

No caso do funcionamento com motores duplos, quando se liga o interruptor principal, o avisador sonoro é accionado durante uns segundos e pára automaticamente. No caso de um dos motores se afogar o avisador sonoro soará.

RMU00949

Μοντέλο ηλεκτρικής εκκίνησης

- 7) Στρέψτε τον κύριο διακόπτη λειτουργίας στη θέση “START” (εκκίνηση) και κρατήστε τον για 5 δευτερόλεπτα το πολύ.
- 8) Αμέσως μόλις πάρει μπροστά η μηχανή, αφήστε τον διακόπτη να επιστρέψει στη θέση “ON”.

ΠΡΟΣΟΧΗ:

- Μην στρέψετε το διακόπτη στη θέση “START” όταν λειτουργεί ήδη ο κινητήρας.
- Μην επιτρέπετε στη μίζα να λειτουργεί για περισσότερο από 5 δευτερόλεπτα, γιατί η μπαταρία θα εξαντληθεί γρήγορα και τότε θα είναι αδύνατο να βάλετε μπροστά τον κινητήρα. Αν ο κινητήρας δεν πάρει μπροστά μέσα σε 5 δευτερόλεπτα, επαναφέρετε τον γενικό διακόπτη στη θέση “ON”, περιμένετε 10 δευτερόλεπτα, και κατόπιν στρέψετε πάλι τον κινητήρα.

PMU00949

Modelo com ignição eléctrica

- 7) Coloque o interruptor principal na posição “START”, mantendo-o nesta posição durante 5 segundos, no máximo.
- 8) Logo que o motor arranque, deixe o interruptor principal regressar à posição “ON”.

AVISOS:

- Não ponha o interruptor principal em “START” com o motor a funcionar.
- Não faça funcionar o motor de arranque mais de 5 segundos. Provocaria a rápida descarga da bateria, impossibilitando o arranque do motor. Se o motor não arranque em 5 segundos, coloque o interruptor principal na posição “ON”, espere 10 segundos e repita a operação.



KMU01198

OPVARMNING AF MOTOR

- 1) Før brug af motoren, tillad da motoren at varme op ved tomgangshastighed i 3 minutter. (Manglende opvarmning vil forkorte motorens levetid.)

KMU01656

KONTROLPUNKTER EFTER MOTORSTART

- Når motoren er varmet op, kontrolleres om tomgangen er stabil.
- Kontroller at advarselslampe for lavt olietryk er slukket (se afsnittet "ADVARSELSSYSTEM").
- Kontroller, at der hele tiden kommer vand ud af kølevandshullet.

FORSIGTIG:

- Hvis der ikke hele tiden kommer vand ud af kølevandshullet, mens motoren kører, skal motoren standses, da der ellers er risiko for overophedning og alvorlig motorbeskadigelse. Stands motoren, og kontroller om vandindtaget i den nederste del af motoren er blokeret. Hvis problemet ikke kan lokaliseres og udbedres, skal Yamaha forhandleren kontaktes.
- Hvis kølevandsindtaget er frosset, kan det tage et stykke tid inden vandet begynder at løbe ud af kølevandshullet.

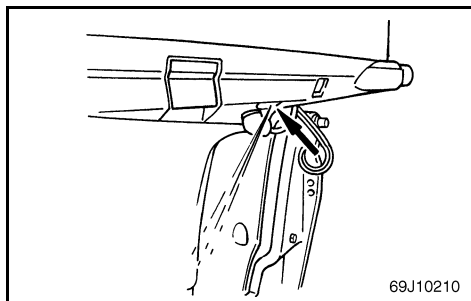

RMU01198*

ΠΡΟΘΕΡΜΑΝΣΗ ΤΟΥ ΚΙΝΗΤΗΡΑ

- 1) Πριν αρχίσετε την χρήση του κινητήρα, πρέπει να τον προθερμάνετε στο ρελαντί για 3 λεπτά. (Αν παραλείψετε την προθέρμανση η διάρκεια ζωής του κινητήρα περιορίζεται.)

RMU01656

ΑΠΑΡΑΙΤΗΤΟΙ ΕΛΕΓΧΟΙ ΜΕΤΑ ΤΗΝ ΕΚΚΙΝΗΣΗ ΤΟΥ ΚΙΝΗΤΗΡΑ

- Αφού ζεσταθεί ο κινητήρας, ελέγξτε αν η ταχύτητα ρελαντί είναι σταθερή.
- Βεβαιωθείτε ότι η προειδοποιητική λυχνία χαμηλής πίεσης του λαδιού είναι σβηστή. (Ανατρέξτε στην ενότητα “ΣΥΣΤΗΜΑ ΠΡΟΕΙΔΟΠΟΙΗΣΕΩΝ”.)
- Ελέγξτε αν η ροή νερού από την οπή-οδηγό του συστήματος ψύξης είναι συνεχής.

ΠΡΟΣΟΧΗ:

- Αν η ροή νερού μέσω της οπής-οδηγού δεν είναι συνεχής ενώ ο κινητήρας λειτουργεί, πρέπει να διακόψετε τη λειτουργία του γιατί διαφορετικά μπορεί να προκληθεί υπερθέρμανση και σοβαρή βλάβη στον κινητήρα. Σβήστε τον κινητήρα και ελέγξτε μήπως είναι μπλοκαρισμένο το στόμιο εισόδου του νερού στο κατώτερο τμήμα του περιβλήματος. Αν δεν είναι δυνατό να εντοπιστεί και να διορθωθεί το πρόβλημα, συμβουλευτείτε τον αντιπρόσωπο της Yamaha.
- Αν η δίοδος ψύξης έχει παγώσει, μπορεί να χρειαστεί κάποιος χρόνος για να αρχίσει να τρέχει το νερό από την οπή-οδηγό.

PMU01198*

AQUECIMENTO DO MOTOR

- 1) Antes de começar a navegar, deixe o motor aquecer em ponto morto durante cerca de 3 minutos. (Se não seguir este procedimento, encurtará a vida do motor.)

PMU01656

PONTOS A VERIFICAR APÓS A COLOCAÇÃO DO MOTOR EM FUNCIONAMENTO

- Após o aquecimento do motor, verifique se a velocidade de ralenti é estável.
- Verifique se a lâmpada de aviso de baixa pressão do óleo está desligada. (Consulte a secção “SISTEMA DE AVISO”.)
- Verifique se existe um fluxo estável de água no orifício piloto da água de refrigeração.

AVISOS:

- Caso não haja uma saída contínua de água através do orifício piloto durante o tempo em que o motor estiver a funcionar, não continue com o motor em funcionamento. Poderá ocorrer sobreaquecimento e danos graves. Desligue o motor e verifique se a entrada de água na armação inferior está bloqueada. Caso não consiga detectar e resolver o problema, consulte o seu concessionário Yamaha.
- Se o canal de refrigeração estiver congelado, pode levar algum tempo até que a água comece a sair do orifício piloto.



KMU00261

RETNINGSSKIFT

⚠ ADVARSEL

Før retningsskift, forsikres det at der ikke er nogle svømmere eller forhindringer i nærheden.

FORSIGTIG:

For at skifte retning fra fremadgående til bagudgående, eller omvendt, lukkes der først for gassen, så motoren arbejder i tomgang (eller arbejder med lav hastighed).

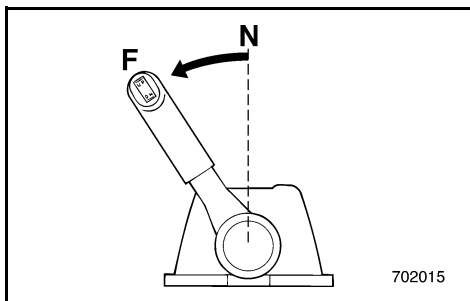
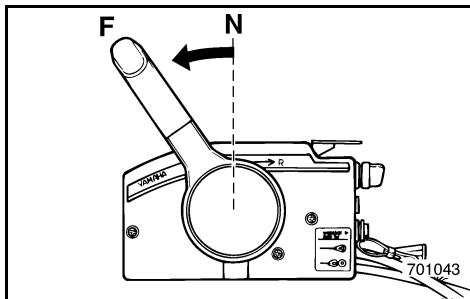

KMU00264

FREMAD

Træk frigears synkroniseringsudløseren (hvis motoren er udstyret med denne) opad, og flyt fjernbetjeningens håndtag hurtigt og bestemt fra Frigear til Fremad.

KMU00269

BAK

⚠ ADVARSEL

Sejl langsomt ved sejlads bagud. Åben ikke mere end halvt op for gassen. Ellers kan båden blive ustabil, hvilket kan resultere i tab af kontrol over båden og ulykke.

Træk frigears synkroniseringsudløseren (hvis motoren er udstyret med denne) opad, og flyt fjernbetjeningens håndtag hurtigt og bestemt fra Frigear til Bak.

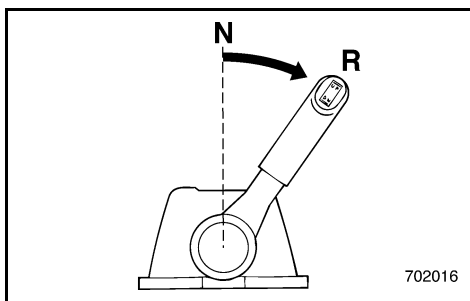
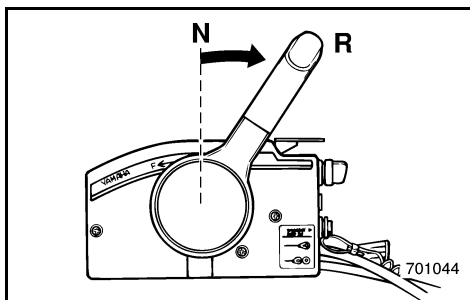

RMU00261

ΑΛΛΑΓΗ ΚΑΤΕΥΘΥΝΣΗΣ**⚠ ΠΡΟΕΙΔΟΠΟΙΗΣΗ**

Πριν βάλετε κάποια σχέση μετάδοσης βεβαιωθείτε ότι δεν υπάρχουν κολυμβητές ή εμπόδια στο νερό κοντά σας.

ΠΡΟΣΟΧΗ:

Για να αλλάξετε την κατεύθυνση κίνησης από εμπρός σε όπισθεν ή αντίστροφα, κλείνετε πρώτα το γκάτζι έτσι ώστε ο κινητήρας να λειτουργεί στο ρελαντί (η να λειτουργεί σε πολύ χαμηλές στροφές).

RMU00264

ΕΜΠΡΟΣ

Τραβάτε προς τα πάνω την σκανδάλη ασφάλισης της νεκράς (αν υπάρχει) και κινείτε τον μοχλό τηλεχειρισμού γρήγορα και σταθερά από την νεκρά στην εμπρός θέση.

RMU00269

ΟΠΙΣΘΕΝ**⚠ ΠΡΟΕΙΔΟΠΟΙΗΣΗ**

Όταν λειτουργείτε στην όπισθεν, πηγαίνετε αργά. Μην ανοίγετε το γκάτζι παραπάνω από το μισό. Αλλιώς το σκάφος είναι δυνατόν να γίνει ασταθές, πράγμα που πιθανόν να οδηγήσει σε απώλεια ελέγχου η και ατύχημα

Τραβάτε προς τα πάνω την σκανδάλη ασφάλισης της νεκράς (αν υπάρχει) και κινείτε τον μοχλό τηλεχειρισμού γρήγορα και σταθερά από την νεκρά στην όπισθεν.

PMU00261

MUDANÇA DE DIRECÇÃO**⚠ ADVERTENCIAS**

Antes de mudar de direcção, certifique-se da inexistência de banhistas ou obstáculos nas proximidades do barco.

AVISOS:

Para mudar de direcção ou a posição das mudanças de marcha avante para marcha à ré ou vice-versa, feche primeiro o acelerador para o motor passar para marcha lenta (ou baixa rotação).

PMU00264

MARCHA AVANTE

Puxe o gatilho de bloqueio neutro para cima (se equipado) e passe a alavanca das mudanças rápida e firmemente de ponto morto para marcha avante.

PMU00269

MARCHA À RÉ**⚠ ADVERTENCIAS**

As manobras em marcha à ré devem ser feitas a baixa velocidade. Não abra mais de meio acelerador. Caso contrário, o barco poderá tornar-se instável com a consequente perda de comando e risco de acidente.

Puxe o gatilho de bloqueio neutro para cima (se equipado) e passe a alavanca das mudanças rápida e firmemente de ponto morto para marcha à ré.



KMU00273

STANDSNING AF MOTOREN

Lad motoren først afkøle i få minutter ved tomgangshastighed eller ved lav hastighed. Standsning af motoren umiddelbart efter operation med høje omdrejninger anbefales ikke.

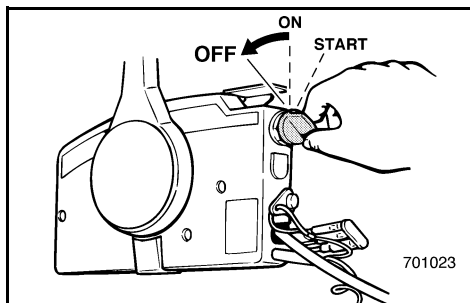

KMU01199*

- 1) Drej hovedkontakten til "OFF".
- 2) Hvis der er en brændstoftilslutning eller en brændstofventil ombord, skal brændstofledningen afmonteres eller brændstofventilen lukkes, efter standsning af motoren.
- 3) Hvis brændstoffranken er udstyret med luftventilations skrue, spændes skruen fast når motoren er standset.
- 4) Fjern nøglen, hvis båden efterlades uden opsyn.

BEMÆRK: _____

Motoren kan også standses ved at trække i aftrækknoren og fjerne låsepladen fra motorens stopkontakt ved aftrækknoren (og derefter dreje hovedkontakten til "OFF").

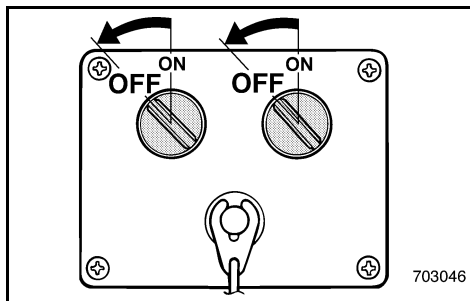

RMU00273

PMU00273

ΣΒΗΣΙΜΟ ΤΟΥ ΚΙΝΗΤΗΡΑ**PARAGEM DO MOTOR**

Αφήνετε τον να κρυώσει λίγα λεπτά στο ρελαντί η σε χαμηλές στροφές πριν τον σβήσετε. Δεν συνίσταται να σβήνετε τον κινητήρα αμέσως μετά από λειτουργία σε υψηλές στροφές.

Deixe-o primeiro arrefecer durante uns minutos em marcha lenta ou a baixa velocidade. Não é recomendável parar o motor logo a seguir a trabalhar a alta rotação.

RMU01199

PMU01199

- 1) Στρέψετε τον γενικό διακόπτη στην θέση "OFF".
- 2) Αν υπάρχει σύνδεση καυσίμου ή στρόφιγγα καυσίμου στο σκάφος, αποσυνδέετε τη γραμμή καυσίμου ή κλείνετε τη στρόφιγγα καυσίμου αφού σβήσετε προηγουμένως τον κινητήρα.
- 3) Σφίξτε τη βίδα εξαερισμού, αν υπάρχει, στο καπάκι του ντεπόζιτου καυσίμου αφού σταματήσετε τον κινητήρα.
- 4) Βγάξτε το κλειδί από το σκάφος αν πρόκειται να μείνει χωρίς επιτήρηση.

ΣΗΜΕΙΩΣΗ:

Ο κινητήρας μπορεί επίσης να σβήσει τραβώντας το κορδόνι με το δίχαλο από το διακόπτη για το σβήσιμο του κινητήρα (κατόπιν στρέψετε τον γενικό διακόπτη στη θέση "OFF").

- 1) Coloque o interruptor principal na posição "OFF".
- 2) Se o barco estiver equipado com uma ligação da conduta de injeção do combustível ou com uma válvula do combustível, retire a conduta de injeção de combustível ou feche a válvula do combustível, depois de parar o motor.
- 3) Depois de parar o motor, feche o parafuso do respiradouro na tampa do depósito de combustível, se equipado.
- 4) Retire a chave se o barco não ficar vigiado.

NOTA:

O motor também pode ser parado puxando o esticador e removendo a chapa de bloqueio do esticador do interruptor de paragem do motor (colocando, seguidamente, o interruptor principal na posição "OFF").



TRIMNING AF PÅHÆNGSMOTOREN

Trimvinklen på påhængsmotoren er med til at bestemme bovns position i vandet. Den korrekte trimvinkel vil hjælpe med forbedre præstationer og brændstoføkonomi, samtidigt med reducere belastningen på motoren. Den korrekte trimvinkel er afhængig af kombinationen af båd, motor, og propel. Den korrekte trimvinkel påvirkes også af variable ting, som bådens last, søens tilstand, og sejlhastighed.

⚠ ADVARSEL

Sejlads med yderliggående trimning (enten trimning opad eller trimning nedad) kan forårsage ustabilitet, og kan gøre styringen af båden vanskeligere. Dette forøger risikoen for en ulykke. Hvis båden begynder at virke ustabil eller svær at styre, da sænk farten og/eller juster trimvinklen igen.

BEMÆRK:

Se afsnitte "JUSTERING AF TRIMVINKEL" vedrørende brugen.

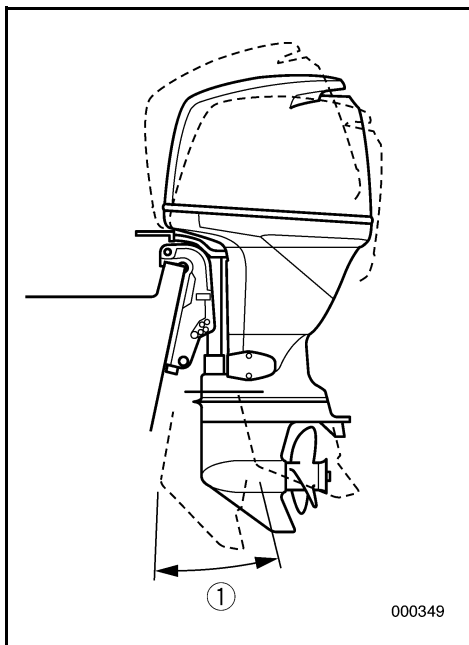

000349

- ① Trimvinkel for operation

RMU01412

ΡΥΘΜΙΣΗ ΤΗΣ ΚΛΙΣΗΣ ΤΗΣ ΕΞΩΛΕΜΒΙΑΣ ΜΗΧΑΝΗΣ

Η γωνία κλίσης της εξωλέμβιας μηχανής βοηθά στον προσδιορισμό της θέσης της πλώρης του σκάφους στο νερό. Η σωστή γωνία κλίσης βοηθά στην βελτίωση των επιδόσεων και της οικονομίας καυσίμου ενώ μειώνει την καταπόνηση του κινητήρα. Η σωστή γωνία κλίσης εξαρτάται από τους συνδυασμούς του σκάφους, σε σχέση με τον κινητήρα, και την προπέλα. Η ορθή γωνία κλίσης επηρεάζεται επίσης από μεταβλητές όπως είναι το φορτίο του σκάφους, οι συνθήκες στην επιφάνεια της θάλασσας, και η ταχύτητα ταξιδιού.

⚠ ΠΡΟΕΙΔΟΠΟΙΗΣΗ

Εάν έχετε υπερβολικά μεγάλη γωνία κλίσης για τις δεδομένες συνθήκες λειτουργίας (υπερβολικά πάνω ή κάτω) μπορεί να προκαλέσει αστάθεια στο σκάφος και να κάνει δύσκολο το στρίψιμο του τιμονιού. Αυτό αυξάνει την πιθανότητα ατυχήματος. Αν το σκάφος είναι ασταθές ή είναι δύσκολο να στρίψει, μειώστε ταχύτητα και/ή ρυθμίστε ξανά τη γωνία κλίσης.

ΣΗΜΕΙΩΣΗ:

Αναφερθείτε στα τμήματα “ΡΥΘΜΙΣΗ ΤΗΣ ΓΩΝΙΑΣ ΚΛΙΣΗΣ” για οδηγίες σχετικά με τη χρήση.

① Γωνία λειτουργίας του τηλεχειρισμού

PMU01412

COMPENSAÇÃO DO MOTOR FORA DE BORDO

O ângulo de compensação do motor fora de bordo serve para determinar a posição da proa do barco na água. Um ângulo de compensação correcto ao reduzir o esforço do motor melhora o rendimento do barco e contribui para poupar combustível. A correcção do ângulo de compensação depende da conformidade do trinómio barco/motor/hélice. Uma compensação correcta também é afectada por variáveis como a carga do barco, as condições do mar e a velocidade de andamento.

⚠ ADVERTENCIAS

Um excessivo equilíbrio longitudinal para as condições operacionais (quer num sentido, quer noutro) pode afectar a estabilidade do barco e dificultar a sua condução, aumentando o risco de acidente. Se o barco der mostras de instabilidade ou de rigidez na condução, abraque a velocidade e/ou regule o ângulo de compensação.

NOTA:

Consulte a secção “REGULAÇÃO DO ÂNGULO DE COMPENSAÇÃO” para as instruções de utilização.

① Ângulo operacional de compensação

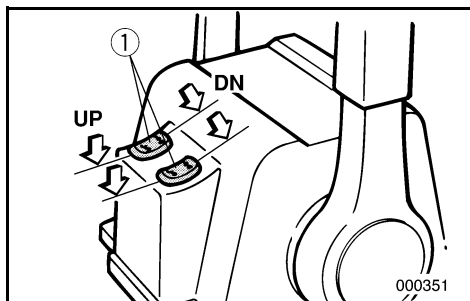
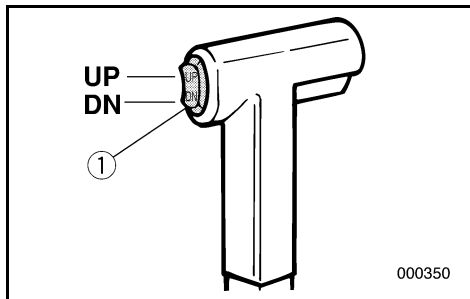

JUSTERING AF TRIMVINKEL

KMU01657

Model med mekanisk trimning og tiltning

⚠ ADVARSEL

- Kontroller at der ikke er nogen personer i nærheden, når trim/tiltvinklen indstilles, og vær forsigtig med at der ikke kommer nogen i klemme mellem drevet og spænde-bøjlen.
- Vær forsigtig, når du forsøger at indstille trimningen første gang. Forøg hastigheden gradvist, og iagttag, om der er nogle tegn på ustabilitet eller problemer med styringen.
- Kontakten til elektrisk trimning og tiltning, er placeret på motorens nederste skærm, (hvis udstyret hermed), og må kun bruges når båden ligger stille og motoren er slukket.

Trimvinklen på påhængsmotoren kan indstilles med kontakten til mekanisk trimning og tiltning ①.

Boven løftes ("trimning-ud") ved at skubbe kontakten UP (OP).

Boven sænkes ("trimning-ind") ved at skubbe kontakten DN (NED).

Foretag prøvesejlads med trimmet indstillet til forskellige vinkler, for at finde den indstilling, der er bedst for båden og arbejdsbetingelserne.

BEMÆRK:

Til justering af trimvinklen mens båden er i bevægelse, bruges kontakten til elektrisk trimning og tiltning, der er placeret på fjernbetjeningsboksen.

ΡΥΘΜΙΣΗ ΤΗΣ ΓΩΝΙΑΣ ΚΛΙΣΗΣ

RMU01657

Μοντέλο ηλεκτρικής κλίσης/άνυψωσης

⚠ ΠΡΟΕΙΛΟΠΟΙΗΣΗ

- Όταν ρυθμίζετε τη γωνία κλίσης/άνυψωσης βεβαιώστε ότι δεν υπάρχουν άνθρωποι κοντά στην εξωλέμβια. Επίσης προσέξτε μην πιαστεί κανένα μέρος του σώματός σας μεταξύ της μονάδας οδήγησης και του βραχίονα σύσφιξης.
- Χρησιμοποιείτε ιδιαίτερη προσοχή όταν δοκιμάζετε μια νέα θέση ρύθμισης της κλίσης για πρώτη φορά. Αυξάνετε σταδιακά την ταχύτητα και προσέχετε για να παρατηρήσετε οποιαδήποτε σημάδια αστάθειας ή δυσκολίας στον έλεγχο του σκάφους.
- Χρησιμοποιείτε τον διακόπτη ηλεκτρικής κλίσης/άνυψωσης που βρίσκεται στο κάτω κάλυμμα της μηχανής (αν υπάρχει στο μοντέλο σας) μόνο όταν το σκάφος έχει σταματήσει εντελώς και η μηχανή είναι σβηστή.

Η γωνία κλίσης της εξωλέμβιας μπορεί να ρυθμιστεί μέσω του διακόπτη ηλεκτρικής κλίσης και ανύψωσης ①.

Για να ανασηκώσετε την πλώρη (“κλίση-προς τα έξω”), πιέζετε το διακόπτη προς την κατεύθυνση UP (πάνω).

Για να χαμηλώσετε την πλώρη (“κλίση-προς τα μέσα”), πιέστε τον διακόπτη προς την κατεύθυνση DN (κάτω).

Κάνετε δοκιμαστικές διαδρομές με την γωνία κλίσης ρυθμισμένη σε διαφορετικές ρυθμίσεις για να βρείτε την θέση στην οποία εργάζεται καλύτερα για το σκάφος σας και για τις δεδομένες συνθήκες λειτουργίας.

ΣΗΜΕΙΩΣΗ:

Για να ρυθμίσετε τη γωνία κλίσης όταν το σκάφος κινείται, χρησιμοποιήστε το διακόπτη ηλεκτρικής κλίσης και ανύψωσης που βρίσκεται στο κιβώτιο τηλεχειρισμού.

REGULAÇÃO DO ÂNGULO DE COMPENSAÇÃO

PMU01657

Modelo com ajuste do equilíbrio e da inclinação do motor

⚠ ADVERTENCIAS

- Ao ajustar o ângulo de compensação e de inclinação, certifique-se que não está ninguém perto do motor fora de bordo e tenha o máximo cuidado para não entalar nenhuma parte do corpo entre a unidade de transmissão e a braçadeira de suporte.
- Use do maior cuidado quando tentar determinar uma posição de compensação pela primeira vez. Aumente a velocidade gradualmente e preste a maior atenção a quaisquer sinais de instabilidade ou perda de controle.
- Só deve utilizar o interruptor do sistema de comando automático da coluna e da inclinação situado no capot inferior do motor (se equipado) quando o barco está completamente parado e com o motor desligado.

Para ajustar o ângulo de compensação, accione o interruptor do comando automático da coluna e da inclinação ①.

Para levantar a proa (inclinação longitudinal), pressione o interruptor UP (para cima).

Para baixar a proa (equilíbrio longitudinal) pressione o interruptor DN (para baixo).

Faça ensaios em marcha com a coluna regulada em vários ângulos para determinar a posição ideal em função do barco e das suas condições operacionais.

NOTA:

Para ajustar o ângulo de compensação com o barco em movimento, utilize o interruptor do sistema de comando automático da coluna e da inclinação situado na caixa de comando à distância.

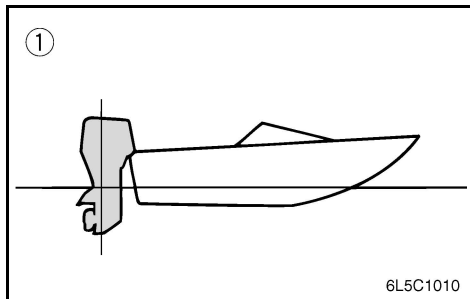

KMU19160

Indstilling af trimvinkel og styring af båden

Når båden planer, vil en let opadvendt stilling af boven resultere i at båden trækker mindre vand og får større stabilitet og effektivitet. Dette er generelt, når bådens køllinie er hævet 3 - 5 grader. Når bådens bov er trimmet opad, vil båden have større tendens til at styre fra side til side. Kompenser for dette, når du styrer. Trimtappen kan også justeres til at modvirke denne effekt.

- ① Optimal vinkel (Køllinien i niveau)
- ② Bov op
- ③ Bov ned

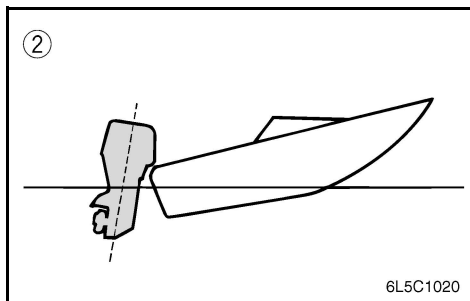

Bov op

For stor trimning udad løfter boven for højt i vandet. Præstationerne og brændstoføkonomien forringes på grund af at bådens skrog skubber vandet foran sig og yder samtidig større luftmodstand. For meget trim ud kan være årsag til at der kommer luft til skruen, hvilket reducerer præstationerne yderligere. Dette kan få båden til at "lande hårdt" (hoppe på vandet), hvilket kan føre til at føreren og passagerer kastes over bord.

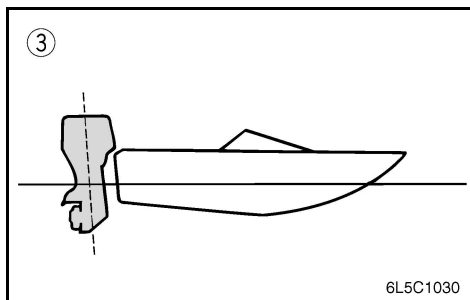

Bov ned

Når bådens bov hælder nedad (lavt i vandet), er det lettere at accelerere fra "stående start" til planing. For meget trim ind vil forårsage at båden "pløjer" gennem vandet, hvilket går ud over brændstoføkonomien, og gør det vanskeligt at forøge hastigheden. Sejlads med yderligere trim indad ved høje hastigheder vil også gøre båden ustabil. Modstanden ved boven øges gradvist og forøger derved risikoen for "bovstyring", hvilket gør sejladsen vanskelig og farlig.

BEMÆRK:

Afhængig af bådtypen kan påhængsmotoren have en lille effekt på bådens trim under sejladsen.

RMU19160

PMU19160

Ρύθμιση της γωνίας κλίσης και χειρισμός του σκάφους

Όταν το σκάφος πλανάει, μια κατάσταση κατά την οποία η πλώρη βρίσκεται ψηλά προκαλεί λιγότερη αντίσταση, μεγαλύτερη σταθερότητα και οικονομία στο καύσιμο. Αυτό γενικά συμβαίνει όταν η γραμμή της καρένας του σκάφους έχει μια κλίση προς τα πάνω κατά περίπου 3 με 5 μοίρες. Όταν η πλώρη είναι ρυθμισμένη με κλίση προς τα πάνω, το σκάφος πιθανώς να έχει μεγαλύτερη τάση να στρίβει είτε προς την μια πλευρά είτε προς την άλλη. Μπορείτε να κάνετε τις απαραίτητες διορθώσεις καθώς παίρνετε τις στροφές. Το πτερύγιο ρύθμισης της κλίσης μπορεί επίσης να ρυθμιστεί έτσι ώστε να αποσβένει αυτό το φαινόμενο.

- ① Ιδανική γωνία (επίπεδη γραμμή καρένας)
- ② Πλώρη προς τα πάνω
- ③ Πλώρη προς τα κάτω

Πλώρη προς τα πάνω

Η υπερβολική κλίση της εξωλέμβιας προς τα έξω ανεβάζει την πλώρη του σκάφους υπερβολικά ψηλά στο νερό. Οι επιδόσεις και η οικονομία χειροτερεύουν διότι το σκάφος πιέζει περισσότερο το νερό και υπάρχει μεγαλύτερη αντίσταση του αέρα. Η υπερβολική κλίση της εξωλέμβιας προς τα έξω μπορεί να φέρει την προπέλα σε επαφή με τον αέρα πράγμα το οποίο μειώνει ακόμη περισσότερο τις επιδόσεις, ενώ το σκάφος έχει την τάση να συμπεριφέρεται σαν χελώνα (να χοροπηδά στο νερό), πράγμα που είναι δυνατόν να εκτινάξει τον χειριστή και τους επιβάτες έξω από το σκάφος.

Πλώρη προς τα κάτω

Όταν η πλώρη του σκάφους είναι χαμηλή, είναι ευκολότερο να επιταχύνετε από την στάση μέχρι το πλανάρισμα. Η υπερβολική κλίση της εξωλέμβιας προς τα μέσα έχει σαν αποτέλεσμα το σκάφος να "οργώνει" το νερό, χειροτερεύοντας την οικονομία καυσίμου και δυσκολεύοντας το ανέβασμα σε υψηλές ταχύτητες. Η οδήγηση με υπερβολική γωνία της εξωλέμβιας προς τα μέσα σε μεγάλες ταχύτητες κάνει επίσης το σκάφος ασταθές. Η αντίσταση επάνω στην πλώρη αυξάνεται κατά πολύ, αυξάνοντας και τον κίνδυνο να προκληθεί το φαινόμενο του να στρέφεται το τιμόνι γύρω από την πλώρη και να γίνει η όλη χρήση του σκάφους δύσκολη και επικίνδυνη.

ΣΗΜΕΙΩΣΗ:

Ανάλογα με τον τύπο του σκάφους, η γωνία κλίσης της εξωλέμβιας μπορεί να έχει μικρό αποτέλεσμα στην κλίση του σκάφους όταν οδηγείτε.

Posições do ângulo de compensação e comportamento do barco

Quando o barco plana, uma proa levantada resulta em menos resistência, maior estabilidade e eficiência. Isso acontece, geralmente, quando o eixo da quilha do barco está 3 a 5° mais para cima. Com o levantamento da proa, o barco poderá ter maior tendência para fugir de proa para um lado ou para outro. Compense essa tendência à medida que navega. O apêndice de compensação também pode ser regulado de forma a contrabalançar este efeito.

- ① Ângulo ideal (linha da quilha)
- ② Levantamento da proa
- ③ Caimento da proa

Levantamento da proa

A excessiva inclinação longitudinal faz com que o barco fique derrabado. O rendimento e a economia diminuem porque o casco impele a água e a resistência ao ar é maior.

A excessiva inclinação longitudinal pode igualmente fazer com que a hélice corte o ar (hélice doída), o que diminui ainda mais o rendimento e pode forçar o barco a dar pequenos saltos (ricochetear na água), com o risco de atirar o operador e os passageiros à água.

Caimento da proa

Quando a proa do barco está descida, é mais fácil acelerar desde a posição parada até planar. Um equilíbrio longitudinal excessivo faz com que o barco abique na água, diminui a economia de combustível e dificulta a aceleração. A navegação com um equilíbrio longitudinal excessivo a velocidades mais altas torna o barco instável. Aumenta significativamente a resistência à proa, agrava o risco de fugir de proa e torna a condução difícil e perigosa.

NOTA:

Dependendo do tipo de barco, o ângulo de compensação do motor fora de bordo pode ter um efeito reduzido durante a navegação.



KMU01670

TILTNING OP/NED

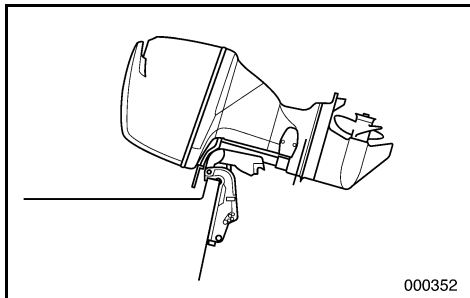

Hvis motoren skal være standset i et stykke tid, eller hvis båden er fortøjet på grundt vand, skal motoren vippes op, for at beskytte propellen og huset fra beskadigelse ved sammenstød med forhindringer, men også for at reducere korrosion på grund af salt.

⚠ ADVARSEL

- Kontroller at personer er klar af påhængsmotoren ved justering af trimvinklen, og vær også omhyggelig med ikke at på nogen dele af kroppen i klemme mellem den drivende enhed og motorbeslaget.
- Udstrømmende brændstof er brandfarligt. Afmonter brændstoftilslutningen eller luk for brændstofventilen, hvis motoren skal være vippet op i mere end få minutter, ellers kan brændstoffet løbe ud. (Hvis motoren er udstyret med brændstoftilslutning.)

FORSIGTIG:

- Før motoren vippes op, skal man følge proceduren under "STANDSNING AF MOTOREN". Vip aldrig motoren op medens den er i gang. Alvorlig beskadigelse grundet overophedning kan blive resultatet.
- For at forhindre kølevandskanalerne i at fryse, når den omgivende temperatur er 5°C eller derunder, skal motoren vippes op, når den har været standset i 30 sekunder eller mere.

RMU01670

ΑΝΥΨΩΣΗ ΚΑΙ ΚΑΤΕΒΑΣΜΑ ΤΟΥ ΚΙΝΗΤΗΡΑ

Αν ο κινητήρας πρόκειται να παραμείνει σβηστός για αρκετό χρόνο, ή αν το σκάφος είναι δεμένο σε ριχτά νερά ο κινητήρας πρέπει να ανασηκωθεί για να προστατευθεί η προπέλα και το κάτω κέλυφος από ζημιές που μπορούν να προέλθουν από πρόσκρουση σε εμπόδια, και για να μειωθεί η διάβρωση.

⚠ ΠΡΟΕΙΔΟΠΟΙΗΣΗ

- Βεβαιωθείτε ότι όλα τα άτομα είναι μακριά από την εξωλέμβια όταν ρυθμίζετε την γωνία ανύψωσης, επίσης να είστε προσεκτικοί να μην τραυματίσετε κάποιο μέρος του σώματος μεταξύ της μονάδας κίνησης και του μπρακέτου του κινητήρα.
- Η διαρροή καυσίμου αποτελεί κίνδυνο φωτιάς. Αποσυνδέετε τη γραμμή καυσίμου ή κλείνετε τη στρόφιγγα καυσίμου αν ο κινητήρας πρόκειται να παραμείνει ανυψωμένος περισσότερο από λίγα λεπτά. Αλλιώς, είναι δυνατόν να υπάρξει διαρροή καυσίμου. (Αν υπάρχει σύνδεση για παροχή καυσίμου στο δικό σας εξωλέμβιο κινητήρα.)

ΠΡΟΣΟΧΗ:

- Πριν ανασηκώσετε τον κινητήρα, ακολουθείτε τις διαδικασίες που υπάρχουν στο κεφάλαιο “ΣΒΗΣΙΜΟ ΤΟΥ ΚΙΝΗΤΗΡΑ”. Ποτέ μην ανασηκώνετε τον κινητήρα ενώ αυτός λειτουργεί. Είναι δυνατόν να προκληθεί ζημία από υπερθέρμανση.
- Για να αποφύγετε το πάγωμα των διόδων του νερού ψύξης όταν η θερμοκρασία του περιβάλλοντος είναι 5°C ή λιγότερο, σηκώστε πάνω τη μηχανή αφού έχει σταματήσει για τουλάχιστον 30 δευτερόλεπτα.

PMU01670

INCLINAÇÃO DO MOTOR

Se o barco vai estar parado durante algum tempo ou está fundeado num baixo de areia, o motor deve estar inclinado para proteger a hélice e a estrutura de danos por colisão e reduzir a corrosão do sal.

⚠ ADVERTENCIAS

- Ao ajustar o ângulo de compensação, certifique-se que não está ninguém perto do motor fora de bordo e tenha o máximo cuidado para não entalar nenhuma parte do corpo entre a unidade de transmissão e o suporte do motor.
- Verter combustível constitui risco de incêndio. Retire a conduta de injeção de combustível ou feche a válvula de combustível se inclinar o motor mais que uns minutos para evitar perdas de combustível (se o dispositivo de ligação do combustível for fornecido com o motor).

AVISOS:

- Antes de inclinar o motor, siga os procedimentos indicados na secção “PARAGEM DO MOTOR”. Nunca incline o motor com este a funcionar para não provocar danos graves por sobreaquecimento.
- Para impedir que os canais de refrigeração congelem quando a temperatura ambiente for igual ou inferior a 5°C, incline o motor para cima se este estiver parado 30 segundos ou mais.



KMU01575

FREMGANGSMÅDE TIL AT VIPPE MOTOREN OP

Modeller med mekanisk trimning og tiltning

- 1) Afmonter brændstofforbindelsen eller luk for brændstofhanen.
- 2) Tryk kontakten for mekanisk trimning og tiltning "OP", indtil motoren er vippet helt op.

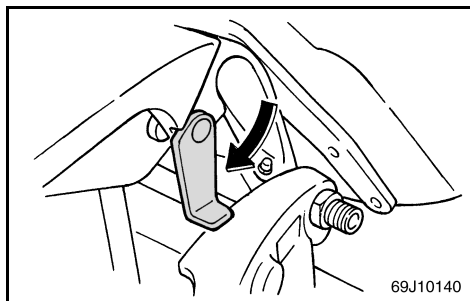
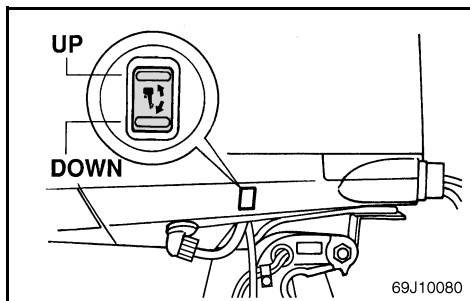
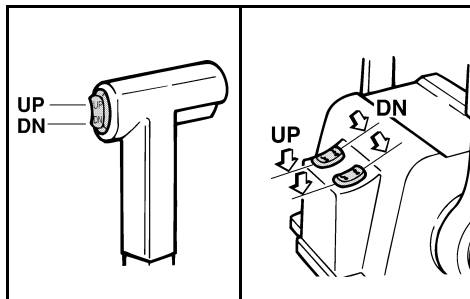

- 3) Drej tiltstøtتهåndtaget ind mod dig selv , og understøt motoren.

⚠ ADVARSEL

- Efter tiltning af motoren, vær da sikker på at understøtte motoren med tiltstøtتهåndtaget. Ellers kan motoren pludseligt falde ned, hvis olietrykket i systemet for mekanisk trimning og tiltning skulle falde.
- Kør aldrig med motoren, medens holdes oppe med tiltholderknappen.

RMU01575

ΔΙΑΔΙΚΑΣΙΑ ΓΙΑ ΚΛΙΣΗ ΠΡΟΣ ΤΑ ΠΑΝΩ

Μοντέλα με υδραυλική κλίση και ανύψωση

- 1) Αποσυνδέστε τη γραμμή καυσίμου ή κλείστε τη στρόφιγγα καυσίμου.
- 2) Πιέζετε τον διακόπτη ρύθμισης κλίσης και ανύψωσης προς την κατεύθυνση UP μέχρις ότου η εξωλέμβια ανυψωθεί εντελώς.
- 3) Στρέψετε τον μοχλό υποστήριξης της ανύψωσης προς το μέρος σας για να στηρίζετε τον κινητήρα.

⚠ ΠΡΟΕΙΔΟΠΟΙΗΣΗ

- Αφού ανασηκώσετε τον κινητήρα, βεβαιωθείτε ότι τον έχετε στηρίξει με τον μοχλό υποστήριξης. Αλλιώς, ο κινητήρας είναι πιθανόν να πέσει πάλι κάτω απότομα αν για κάποιο λόγο το λάδι στο υδραυλικό σύστημα ρύθμισης κλίσης και ανύψωσης χάσει την πίεσή του.
- Μην λειτουργείτε ποτέ τον κινητήρα όταν στηρίζεται με τον μοχλό υποστήριξης.

PMU01575

PROCEDIMENTO PARA INCLINAR PARA CIMA

Modelos com sistema de comando automático da coluna e da inclinação

- 1) Retire a conduta de injeção de combustível ou feche a torneira de combustível.
- 2) Coloque o interruptor do comando automático da coluna e da inclinação na posição "UP" até o motor estar completamente inclinado.

- 3) Rode a alavanca de sustentação da inclinação na sua direção para apoiar o motor.

⚠ ADVERTENCIAS

- Depois de inclinar o motor, segure-o com a alavanca de sustentação da inclinação, caso contrário poderá cair inesperadamente se o óleo na unidade de comando automático da coluna e da inclinação perder pressão.
- Nunca ponha o motor a funcionar enquanto estiver sustentado pelo botão de sustentação da inclinação.

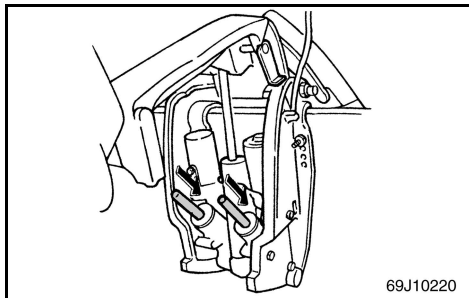

KMU01576

- 4) Når motoren er understøttet med tiltstøttehåndtaget, skubbes kontakten for trimning og tiltning til "DN" (ned), for at trække trimstængerne tilbage.

FORSIGTIG:

Vær sikker på at trække trimstængerne helt tilbage, når båden er fortøjret. Dette beskytter stængerne fra tilgroning med havvækster, og korrosion, hvilket kan beskadige mekanismen for mekanisk trimning og tiltning.

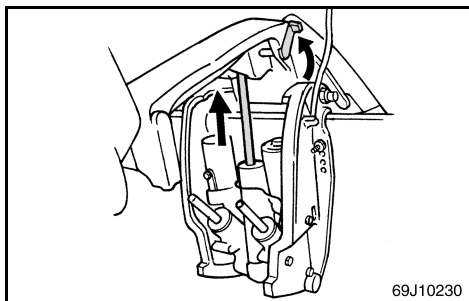

KMU00303

TILTNING NED**Modeller med mekanisk trimning og tiltning**

- 1) Tryk kontakten for mekanisk trimning og tiltning UP (OP), indtil motoren støttes af tiltstøttestangen.
- 2) Frigør tiltstøttehåndtaget.
- 3) Tryk derefter kontakten for mekanisk trimning og tiltning DN (NED) for at sænke motoren til den ønskede position.

RMU01576

- 4) Από την στιγμή που ο κινητήρας έχει στηριχτεί με το μοχλό υποστήριξης της ανύψωσης, πιέζετε τον διακόπτη ρύθμισης κλίσης και ανύψωσης προς την κατεύθυνση DN (κάτω) για να επιστρέψουν μέσα τα βάρτρα ρύθμισης της κλίσης.

ΠΡΟΣΟΧΗ:

Βεβαιωθείτε ότι έχετε επιστρέψει τα βάρτρα ρύθμισης της κλίσης εντελώς μέσα όταν το σκάφος είναι αραγμένο. Αυτό προστατεύει τα βάρτρα από την ανάπτυξη μικροοργανισμών και διάβρωση η οποία θα μπορούσε να καταστρέψει τον μηχανισμό υδραυλικής ρύθμισης κλίσης και ανύψωσης.

PMU01576

- 4) Apoiado o motor com a alavanca de sustentação da inclinação, coloque o interruptor do comando automático da coluna e da inclinação na posição "DN" (down) para retrain as hastes de compensação.

AVISOS:

Quando o barco está fundeado, verifique se as hastes de compensação estão completamente retraídas para protegê-las de acmulações marinhas e da corrosão, o que poderia danificar o mecanismo do comando automático da coluna e da inclinação.

RMU00303

ΔΙΑΔΙΚΑΣΙΑ ΓΙΑ ΚΛΙΣΗ ΠΡΟΣ ΤΑ ΚΑΤΩ**Μοντέλο με υδραυλικό ανασήκωμα**

- 1) Πιέστε τον διακόπτη ηλεκτρικής ρύθμισης της κλίσης και ανύψωσης προς τη θέση UP (πάνω) μέχρις ότου ο κινητήρας στηριχτεί από την ράβδο ανύψωσης.
- 2) Ελευθερώστε τον μοχλό υποστήριξης της ανύψωσης.
- 3) Πιέστε τον διακόπτη ηλεκτρικής κλίσης και ανύψωσης προς τη θέση DN (κάτω) για να χαμηλώσετε την μηχανή στην επιθυμητή θέση.

PMU00303

PROCEDIMENTO PARA INCLINAR PARA BAIXO**Modelo com ajuste do equilíbrio e da inclinação do motor**

- 1) Exerça pressão no interruptor do comando automático da coluna e da inclinação na posição UP (para cima) até o motor estar apoiado pela haste de compensação.
- 2) Largue a alavanca de sustentação da inclinação.
- 3) Exerça pressão no interruptor do comando automático da coluna e da inclinação na posição DN (para baixo) para baixar o motor para a posição pretendida.



ANDRE SEJLLADSBETINGELSER

SEJLADS I SALT VAND

Efter anvendelse i saltvand, skylles kølevandssystemets dyser med ferskvand, for at hindre at de bliver tilstoppet med saltaflejringer.

BEMÆRK: _____

Se instruktionerne om gennemskylning i "TRANSPORT OG OPBEVARING AF PÅHÆNGSMOTOREN".

RMU01030

ΑΛΛΕΣ ΣΥΝΘΗΚΕΣ ΓΙΑ ΘΑΛΑΣΣΙΟ ΤΑΞΙΔΙ

ΠΛΟΗΓΗΣΗ ΣΕ ΑΛΜΥΡΑ ΝΕΡΑ

Αφού χρησιμοποιήσετε την εξωλέμβια σε αλμυρά νερά ξεπλένετε τα περάσματα του νερού ψύξης με καθαρό γλυκό νερό για να προλάβετε ώστε να μην φράξουν με κατάλοιπα και επικαθίσεις του αλατιού.

ΣΗΜΕΙΩΣΗ:

Διαβάστε τις οδηγίες που αφορούν το ξέπλυμα του συστήματος ψύξης στο κεφάλαιο “ΜΕΤΑΦΟΡΑ ΚΑΙ ΑΠΟΘΗΚΕΥΣΗ ΤΗΣ ΕΞΩΛΕΜΒΙΑΣ ΜΗΧΑΝΗΣ”.

PMU01030

CONDUÇÃO NOUTRAS CONDIÇÕES

CONDUÇÃO EM ÁGUA SALGADA

Depois de navegar em água salgada, lave os canais de refrigeração com água doce para impedir a obstrução com depósitos de sal.

NOTA:

Consulte as instruções de lavagem do sistema de refrigeração na secção “TRANSPORTE E ARMAZENAGEM DO MOTOR FORA DE BORDO”.



KMU00317

Kapitel 4

VEDLIGEHOELDELSE

SPECIFIKATIONER 4-1

TRANSPORT OG OPBEVARELSE AF

PÅHÆNGSMOTOREN 4-7

Transport af påhængsmotor på trailer 4-7

Opbevaring af påhængsmotoren 4-9

VEDLIGEHOELDELSE OG JUSTERING 4-17

Reserve dele 4-17

Skema for rengøring og eftersyn 4-19

Smøring 4-22

Rengøring og justering af tændrør 4-23

Undersøgelse af brændstofsyste met 4-27

Rengøring af brændstoffilter 4-29

Udskiftning af motorolie 4-33

Udskiftning af sikring 4-39

Undersøgelse af ledningsføring og stik 4-41

Lækage i udstødningen 4-41

Lækage af vand 4-41

Utætheder af motorolie 4-41

Undersøgelse af system for mekanisk
trimning og tiltning 4-43

Undersøgelse af propellen 4-45

Udskiftning af gearolie 4-49

Eftersyn og udskiftning af anoder 4-51

Undersøgelse af batteri
(for modeller med elektrisk start) 4-53

Undersøgelse af bolte og møtrikker 4-59

Rengøring af kølevandsdyser 4-61

Kontrol af øverste motorskærm 4-63

Motoren udvendigt 4-63

Maling af bådens bund 4-63

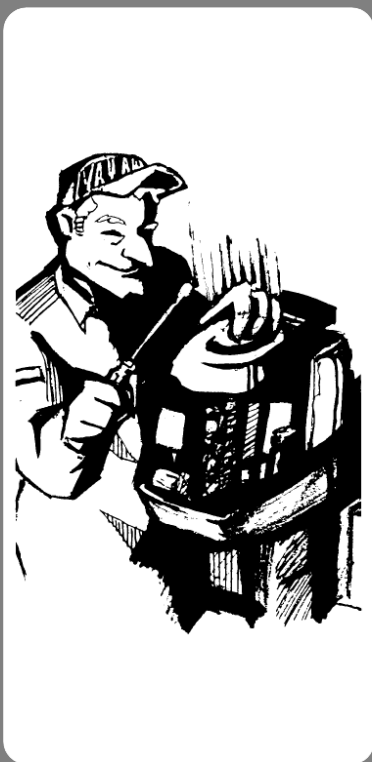

Κεφάλαιο 4

ΣΥΝΤΗΡΗΣΗ

Capítulo 4

MANUTENÇÃO

ΠΡΟΔΙΑΓΡΑΦΕΣ 4-3

**ΜΕΤΑΦΟΡΑ ΚΑΙ ΑΠΟΘΗΚΕΥΣΗ ΤΗΣ
ΕΞΩΛΕΜΒΙΑΣ ΜΗΧΑΝΗΣ** 4-8

Μεταφορά με τρέιλερ της εξωλέμβιας
μηχανής..... 4-8
Αποθήκευση της εξωλέμβιας μηχανής..... 4-10

ΣΥΝΤΗΡΗΣΗ ΚΑΙ ΡΥΘΜΙΣΗ 4-18

Ανταλλακτικά 4-18
Πίνακας καθαρισμού και ελέγχου 4-20
Γρασάρισμα 4-22
Καθαρισμός και ρύθμιση μπουζί..... 4-24
Έλεγχος του συστήματος καυσίμου 4-28
Έλεγχος του φίλτρου καυσίμου..... 4-30
Αλλαγή λαδιού κινητήρα..... 4-34
Αλλαγή ασφάλειας 4-40
Έλεγχος της καλωδίωσης και των
συνδέσεων 4-42
Διαρροή καυσαερίων..... 4-42
Διαρροή νερού..... 4-42
Διαρροή λαδιού κινητήρα..... 4-42
Έλεγχος του συστήματος ρύθμισης
κλίσης και ανύψωσης 4-44
Έλεγχος προπέλας 4-46
Αλλαγή του λαδιού γραναζιών
(βαλβολίνη) 4-50
Έλεγχος και αντικατάσταση της/των
ανόδου/ων..... 4-52
Έλεγχος της μπαταρίας
(για μοντέλα με ηλεκτρική μίζα)..... 4-54
Έλεγχος μπουλονιών και παξιμαδιών 4-60
Για να καθαρίσετε τα περάσματα του
νερού ψύξης..... 4-62
Έλεγχος του πάνω καπώ..... 4-64
Εξωτερικό του κινητήρα 4-64
Βάψιμο του κάτω μέρους του σκάφους 4-64

ΕΣΠΕΚΙΦΑΙΧΕΣ 4-5

**TRANSPORTE E ARMAZENAGEM DO
MOTOR FORA DE BORDO** 4-8

Reboque do motor fora de bordo..... 4-8
Armazenagem do motor fora de bordo..... 4-10

MANUTENÇÃO E REGULAÇÃO 4-18

Substituição de peças..... 4-18
Tabela de inspeção e limpeza 4-21
Lubrificação 4-22
Limpeza e regulação das velas de
ignição 4-24
Verificação do sistema de combustível 4-28
Inspeção do filtro de combustível 4-30
Mudança do óleo do motor 4-34
Substituição dos fusíveis 4-40
Verificação da instalação eléctrica e dos
elementos de ligação..... 4-42
Perda de escape..... 4-42
Perda de água 4-42
Perda de óleo do motor 4-42
Verificação do sistema de comando
automático da coluna e da inclinação..... 4-44
Verificação da hélice..... 4-46
Mudança do óleo da engrenagem 4-50
Inspeção e substituição do(s) zinco(s)..... 4-52
Verificação da bateria
(modelos com ignição eléctrica) 4-54
Verificação de parafusos e porcas 4-60
Limpeza dos canais de refrigeração
de água..... 4-62
Verificação do capot superior 4-64
Exterior do motor 4-64
Revestimento do casco do barco 4-64



KMU18680*

SPECIFIKATIONER

Betegnelse	Model	Enhed	F200AET
DIMENSIONER			
Totale længde		mm	892
Totale bredde		mm	634
Totale højde	X/U	mm	1.805/-
Hækbjælke, højde	X/U	mm	643/-
Vægt	X/U	kg	269/-
PRÆSTATIONER			
Operationsområde med fuld gas		Omdrejn./min.	5.000-6.000
Maksimal effekt		kW ved omdrejn./min.	147,1 ved 5.500
Tomgangshastighed (Frigear)		Omdrejn./min.	650-750
MOTOR			
Type			4-takt, DOHC, V6
Slagvolumen		cm ³	3.352
Boring × Slaglængde		mm	94,0 × 80,5
Tændingssystem			TCI system
Tændrør		NGK	LFR5A-11
Elektrodeafstand		mm	1,0-1,1
Kontrolsystem			Fjernbetjening
Startsystem			Elektrisk start
Ventilspillerum (kold motor) Indsug		mm	0,17-0,23
Udstød		mm	0,31-0,37
Batteri			
Minimum koldstartsampere (CCA/EN)		ampere ved -18°C	711
Minimum nominal ydelse (20HR/IEC)		A-h	100
Vekselstrømsgenerator		V-A (W)	12-45
Start karbureringssystem			Elektronisk brændstofindsprøjtning
DRIVENDE ENHEDER			
Gearpositioner			Frem, Frigear, Bak
Gearingsforhold			2,00 (30/15)
Trim/Tiltsystem			Mekanisk trimning og tiltning
Propel fabrikat			T/M
BRÆNDSTOF OG OLIE			
Anbefalt brændstof			Almindelig blyfri benzin
Brændstoftank, kapacitet		R.O.N	Minimum 90 oktan
Anbefalet motorolie		L	—
		API	4-takters motorolie
		SAE	SE, SF, SG, SH, SJ
			10W-30,10W-40
Olietank, kapacitet (Ikke-medfølgende oliefilter)		L	5,8
(Medfølgende oliefilter)		L	6,0
Anbefalet gearolie			Hypoid gearolie (SAE 90)
Gear, oliekapacitet		cm ³	1.150
SPÆNDINGSMOMENTER			
Tændrør		N-m (kgf-m)	25 (2,5)
Propelmøtrik		N-m (kgf-m)	55 (5,5)
Motorolie aftapningsskrue		N-m (kgf-m)	27 (2,7)
Motoroliefilter		N-m (kgf-m)	18 (1,8)

FL200AET	F225AET	FL225AET
892 634 1.805/- 643/- 269/-	892 634 1.805/1.932 643/770 269/275	892 634 1.805/- 643/- 269/-
5.000-6.000 147,1 ved 5.500 650-750	5.000-6.000 165,5 ved 5.500 650-750	5.000-6.000 165,5 ved 5.500 650-750
4-takt, DOHC, V6 3.352 94,0 x 80,5 TCI system LFR5A-11 1,0-1,1 Fjernbetjening Elektrisk start 0,17-0,23 0,31-0,37 711 100 12-45 Elektronisk brændstofindsprøjtning	4-takt, DOHC, V6 3.352 94,0 x 80,5 TCI system LFR5A-11 1,0-1,1 Fjernbetjening Elektrisk start 0,17-0,23 0,31-0,37 711 100 12-45 Elektronisk brændstofindsprøjtning	4-takt, DOHC, V6 3.352 94,0 x 80,5 TCI system LFR5A-11 1,0-1,1 Fjernbetjening Elektrisk start 0,17-0,23 0,31-0,37 711 100 12-45 Elektronisk brændstofindsprøjtning
Frem, Frigear, Bak 2,00 (30/15) Mekanisk triming og tiltning TL/ML	Frem, Frigear, Bak 2,00 (30/15) Mekanisk triming og tiltning T/M	Frem, Frigear, Bak 2,00 (30/15) Mekanisk triming og tiltning TL/ML
Almindelig blyfri benzin Minimum 90 oktan — 4-takters motorolie SE, SF, SG, SH, SJ 10W-30,10W-40 5,8 6,0 Hypoid gearolie (SAE 90) 1.000	Almindelig blyfri benzin Minimum 90 oktan — 4-takters motorolie SE, SF, SG, SH, SJ 10W-30,10W-40 5,8 6,0 Hypoid gearolie (SAE 90) 1.150	Almindelig blyfri benzin Minimum 90 oktan — 4-takters motorolie SE, SF, SG, SH, SJ 10W-30,10W-40 5,8 6,0 Hypoid gearolie (SAE 90) 1.000
25 (2,5) 55 (5,5) 27 (2,7) 18 (1,8)	25 (2,5) 55 (5,5) 27 (2,7) 18 (1,8)	25 (2,5) 55 (5,5) 27 (2,7) 18 (1,8)



ΠΡΟΔΙΑΓΡΑΦΕΣ

Θέμα	Μοντέλο	Μονάδα	F200AET
ΔΙΑΣΤΑΣΕΙΣ			
Ολικό Μήκος		χλστ.	892
Ολικό Πλάτος		χλστ.	634
Ολικό Ύψος	X/U	χλστ.	1.805/-
Ύψος Πρόμνηης	X/U	χλστ.	643/-
Βάρος	X/U	Κιλά	269/-
ΕΠΙΔΟΣΕΙΣ			
Περιοχή λειτουργίας με τέρμα ανοικτό γκάζι		σ.α.λ.	5.000-6.000
Μέγιστη ισχύς		kW στις σ.α.λ.	147,1 στις 5.500
Στροφές ρελάντι (Νεκρά)		σ.α.λ.	650-750
ΚΙΝΗΤΗΡΑΣ			
Τύπος			4-χρονος, DOHC, V6
Κυλινδρισμός		κυβ. εκ.	3.352
Διάμετρος × διαδρομή		χλστ.	94,0 × 80,5
Σύστημα ανάφλεξης			Σύστημα TCI
Μπουζί		NGK	LF5A-11
Διάκενο μπουζί		χλστ.	1,0-1,1
Σύστημα ελέγχου			Τηλεχειρισμός
Σύστημα εκκίνησης			Ηλεκτρική εκκίνηση
Διάκενο βαλβίδων (κρύος κινητήρας) ΕΙΣ.		mm	0,17-0,23
ΕΞ		mm	0,31-0,37
Μπαταρία			
Ελάχιστα αμπέρ με κρύο κινητήρα (CCA/EN)		αμπέρ στους -18°C (-0,4°F)	711
Ελάχιστη χωρητικότητα (20HR/IEC)		A-h	100
Απόδοση εναλλακτήρα		V-Amp (W)	12-45
Σύστημα εκκίνησης του καρμπουρατέρ			Ηλεκτρονική έκχυση καυσίμου
ΜΟΝΑΔΑ ΜΕΤΑΔΟΣΗΣ			
Θέσεις του μοχλού κατεύθυνσης (μετάδοσης)			Εμπρός-Νεκρά-Οπισθεν
Σχέσεις γραναζιών			2,00 (30/15)
Σύστημα κλίσης/ανύψωσης			Υδραυλική ρύθμιση κλίσης και ανύψωσης
Μαρκάρισμα προπέλας			T/M
ΚΑΥΣΙΜΟ ΚΑΙ ΛΑΔΙ			
Συριστώμενο καύσιμο		Ερευνητικός Βαθμός Οκτανίου	Απλή αμόλυβδη βενζίνη Ελάχιστο βαθμό οκτανίου 90
Χωρητικότητα δοχείου καυσίμου		Λίτρα	—
Συριστώμενο λάδι κινητήρα		API	Λάδι τετράχρονου κινητήρα
		SAE	SE, SF, SG, SH, SJ
			10W-30, 10W-40
Χωρητικότητα δοχείου λαδιού (Χωρίς το φίλτρο λαδιού)		Λίτρα	5,8
(Συμπεριλαμβανόμενου του φίλτρου του λαδιού)		Λίτρα	6,0
Συριστώμενο λάδι γραναζιών (βαλβολίνης)			Λάδι υποειδών γραναζιών για εξωλέμβιες μηχανές (SAE 90)
Χωρητικότητα λαδιού γραναζιών		κυβ. εκ.	1.150
ΡΟΠΕΣ ΣΥΣΦΙΓΞΗΣ			
Μπουζί		N·m (kgf·m)	25 (2,5)
Παξιμάδι προπέλας		N·m (kgf·m)	55 (5,5)
Μπουλόνι (τάπα) αδειάσματος λαδιού		N·m (kgf·m)	27 (2,7)
Φίλτρο λαδιού μηχανής		N·m (kgf·m)	18 (1,8)

FL200AET	F225AET	FL225AET
892 634 1.805/- 643/- 269/-	892 634 1.805/1.932 643/770 269/275	892 634 1.805/- 643/- 269/-
5.000-6.000 147,1 στις 5.500 650-750	5.000-6.000 165,5 στις 5.500 650-750	5.000-6.000 165,5 στις 5.500 650-750
4-χρονος, DOHC, V6 3.352 94,0 x 80,5 Σύστημα TCI LFR5A-11 1,0-1,1 Τηλεχειρισμός Ηλεκτρική εκκίνηση 0,17-0,23 0,31-0,37 711 100 12-45 Ηλεκτρονική έγχυση καυσίμου	4-χρονος, DOHC, V6 3.352 94,0 x 80,5 Σύστημα TCI LFR5A-11 1,0-1,1 Τηλεχειρισμός Ηλεκτρική εκκίνηση 0,17-0,23 0,31-0,37 711 100 12-45 Ηλεκτρονική έγχυση καυσίμου	4-χρονος, DOHC, V6 3.352 94,0 x 80,5 Σύστημα TCI LFR5A-11 1,0-1,1 Τηλεχειρισμός Ηλεκτρική εκκίνηση 0,17-0,23 0,31-0,37 711 100 12-45 Ηλεκτρονική έγχυση καυσίμου
Εμπρός-Νεκρά-Οπισθεν 2,00 (30/15) Υδραυλική ρύθμιση κλίσης και ανύψωσης TL/ML	Εμπρός-Νεκρά-Οπισθεν 2,00 (30/15) Υδραυλική ρύθμιση κλίσης και ανύψωσης T/M	Εμπρός-Νεκρά-Οπισθεν 2,00 (30/15) Υδραυλική ρύθμιση κλίσης και ανύψωσης TL/ML
Απλή αμόλυβδη βενζίνη Ελάχιστο βαθμό οκτανίου 90 — Λάδι τετράχρονου κινητήρα SE, SF, SG, SH, SJ 10W-30, 10W-40 5,8 6,0 Λάδι υποειδών γραναζιών για εξωλέμβιες μηχανές (SAE 90) 1.000	Απλή αμόλυβδη βενζίνη Ελάχιστο βαθμό οκτανίου 90 — Λάδι τετράχρονου κινητήρα SE, SF, SG, SH, SJ 10W-30, 10W-40 5,8 6,0 Λάδι υποειδών γραναζιών για εξωλέμβιες μηχανές (SAE 90) 1.150	Απλή αμόλυβδη βενζίνη Ελάχιστο βαθμό οκτανίου 90 — Λάδι τετράχρονου κινητήρα SE, SF, SG, SH, SJ 10W-30, 10W-40 5,8 6,0 Λάδι υποειδών γραναζιών για εξωλέμβιες μηχανές (SAE 90) 1.000
25 (2,5) 55 (5,5) 27 (2,7) 18 (1,8)	25 (2,5) 55 (5,5) 27 (2,7) 18 (1,8)	25 (2,5) 55 (5,5) 27 (2,7) 18 (1,8)



ESPECIFICAÇÕES

Elemento	Modelo	Unidade	F200AET
DIMENSÕES			
Comprimento total		mm	892
Largura total		mm	634
Altura total	X/U	mm	1.805/–
Altura do painel de popa	X/U	mm	643/–
Peso	X/U	kg	269/–
RENDIMENTO			
Gama operacional em pleno regime		rpm	5.000–6.000
Potência máxima		kW/rpm	147,1/5.500
Baixa rotação (Ponto morto)		rpm	650–750
MOTOR			
Tipo			4-tempos, DOHC, V6
Cilindrada		cm ³	3.352
Diâmetro e curso		mm	94,0 × 80,5
Sistema de ignição			Sistema TCI
Vela de ignição		NGK	LF5A-11
Folga da vela de ignição		mm	1,0–1,1
Sistema de comando			Comando à distância
Sistema de arranque			Arranque eléctrico
Separação das válvulas (motor frio)		mm	
Admissão		mm	0,17–0,23
Escape		mm	0,31–0,37
Bateria			
Amperagem mín. para accionamento a frio (CCA/EN)		amperes a -18°C	711
Capacidade mín. Nominal (20HR/IEC)		A-h	100
Potencial do alternador		V-Amp (W)	12-45
Sistema de carburação do arranque			Injecção electrónica de combustível
UNIDADE DE TRANSMISSÃO			
Posições das mudanças			Marcha avante-ponto morto-marcha à ré
Relação de caixa			2,00 (30/15)
Sistema de inclinação/compensação			Inclinação e compensação automática
Marca da hélice			T/M
COMBUSTIVEL E ÓLEO			
Combustível recomendado			Gasolina normal (combustível) sem chumbo
Capacidade do reservatório de combustível		Teor de octanas	Mínima de 90 octanas
Óleo de motor recomendado		L	—
Capacidade do depósito do óleo (Filtro de óleo incluído)		API	Óleo para motor a 4 tempos
Capacidade do depósito do óleo (Filtro de óleo incluído)		SAE	SE, SF, SG, SH, SJ
Óleo de engrenagem recomendado		L	10W-30,10W-40
Capacidade de óleo de engrenagem		L	5,8
		L	6,0
		cm ³	Óleo para engrenagem cónica (SAE 90)
			1.150
ESFORÇO DE TORÇÃO			
Vela de ignição		N-m (kgf-m)	25 (2,5)
Porca da hélice		N-m (kgf-m)	55 (5,5)
Parafuso de escoamento do óleo do motor		N-m (kgf-m)	27 (2,7)
Filtro do óleo do motor		N-m (kgf-m)	18 (1,8)

FL200AET	F225AET	FL225AET
892 634 1.805/- 643/- 269/-	892 634 1.805/1.932 643/770 269/275	892 634 1.805/- 643/- 269/-
5.000-6.000 147,1/5.500 650-750	5.000-6.000 165,5/5.500 650-750	5.000-6.000 165,5/5.500 650-750
4-tempos, DOHC, V6 3.352 94,0 x 80,5 Sistema TCI LFR5A-11 1,0-1,1 Comando à distância Arranque eléctrico	4-tempos, DOHC, V6 3.352 94,0 x 80,5 Sistema TCI LFR5A-11 1,0-1,1 Comando à distância Arranque eléctrico	4-tempos, DOHC, V6 3.352 94,0 x 80,5 Sistema TCI LFR5A-11 1,0-1,1 Comando à distância Arranque eléctrico
0,17-0,23 0,31-0,37	0,17-0,23 0,31-0,37	0,17-0,23 0,31-0,37
711	711	711
100 12-45 Injecção electrónica de combustível	100 12-45 Injecção electrónica de combustível	100 12-45 Injecção electrónica de combustível
Marcha avante-ponto morto-marcha à ré 2,00 (30/15) Inclinação e compensação automática TL/ML	Marcha avante-ponto morto-marcha à ré 2,00 (30/15) Inclinação e compensação automática T/M	Marcha avante-ponto morto-marcha à ré 2,00 (30/15) Inclinação e compensação automática TL/ML
Gasolina normal (combustível) sem chumbo Mínima de 90 octanas — Óleo para motor a 4 tempos SE, SF, SG, SH, SJ 10W-30,10W-40 5,8 6,0 Óleo para engrenagem cónica (SAE 90) 1.000	Gasolina normal (combustível) sem chumbo Mínima de 90 octanas — Óleo para motor a 4 tempos SE, SF, SG, SH, SJ 10W-30,10W-40 5,8 6,0 Óleo para engrenagem cónica (SAE 90) 1.150	Gasolina normal (combustível) sem chumbo Mínima de 90 octanas — Óleo para motor a 4 tempos SE, SF, SG, SH, SJ 10W-30,10W-40 5,8 6,0 Óleo para engrenagem cónica (SAE 90) 1.000
25 (2,5) 55 (5,5) 27 (2,7) 18 (1,8)	25 (2,5) 55 (5,5) 27 (2,7) 18 (1,8)	25 (2,5) 55 (5,5) 27 (2,7) 18 (1,8)



KMU01369

TRANSPORT OG OPBEVARELSE AF PÅHÆNGSMOTOREN

⚠ ADVARSEL

Lækkende brændstof udgør en potentiel brandfare. Ved transport og opbevarelse af påhængsmotoren skal luftventilationsskruen og brændstofventilen lukkes for at forhindre brændstoflækage.

KMU00326

TRANSPORT AF PÅHÆNGSMOTOR PÅ TRAILER

Motoren bør transporteres på trailer, og opbevares, i den normale arbejdsstilling. Hvis der er utilstrækkelig afstand til vejen i denne stilling, transporteres motoren på trailer i tiltet position, idet der anvendes en støtteanordning til motoren, som f. eks. en tværstang ved hækbjælken.

For yderligere detaljer, kontakt din Yamaha forhandler.

⚠ ADVARSEL

- Gå aldrig under den nederste enhed, når motoren er tiltet, selv om der anvendes en stang til understøttelse af motoren. Alvorlige kvæstelser kan opstå, hvis påhængsmotoren ved et uheld falder af.
- FYLD IKKE brændstofbeholderen til den maksimale kapacitet.

Benzin vil udvide sig betragteligt ved opvarmning, og kan opbygge et overtryk i brændstofbeholderen. Dette kan være årsag til lækkende brændstof og en potentiel brandfare.

FORSIGTIG:

Anvend ikke tiltstøtkehåndtaget/knappen under transport af båden på trailer. Påhængsmotoren kan ryste løs fra tiltunderstøtningen og falde ned. Hvis motoren ikke kan transporteres på trailer i nedadvendt position, anvendes yderligere anordninger til understøttelse, for at sikre motoren i opadvendt position.

RMU01369

ΜΕΤΑΦΟΡΑ ΚΑΙ ΑΠΟΘΗΚΕΥΣΗ ΤΗΣ ΕΞΩΛΕΜΒΙΑΣ ΜΗΧΑΝΗΣ

⚠ ΠΡΟΕΙΔΟΠΟΙΗΣΗ

Αν διαρρέυσει καύσιμο μπορεί να προκληθεί φωτιά. Όταν μεταφέρετε και αποθηκεύετε την εξωλέμβια μηχανή, κλείνετε τη βίδα εξαερισμού και το διακόπτη ροής του καυσίμου για να αποφύγετε τυχόν διαρροή καυσίμου.

RMU00326

ΜΕΤΑΦΟΡΑ ΜΕ ΤΡΕΪΛΕΡ ΤΗΣ ΕΞΩΛΕΜΒΙΑΣ ΜΗΧΑΝΗΣ

Η εξωλέμβια μηχανή πρέπει να μεταφέρεται με τρέιλερ και να αποθηκεύεται στην κανονική θέση λειτουργίας της πάνω στο σκάφος. Αν υπάρχει ανεπαρκής απόσταση με τον δρόμο σε αυτή την θέση, τότε η εξωλέμβια πρέπει να μεταφέρεται με τρέιλερ στην ανυψωμένη θέση χρησιμοποιώντας μια κατάλληλη διάταξη στήριξης της μηχανής όπως είναι η μπάρα στήριξης στην πρύμνη. Για περισσότερες λεπτομέρειες, συμβουλευτείτε τον αντιπρόσωπο της Yamaha.

⚠ ΠΡΟΕΙΔΟΠΟΙΗΣΗ

- Ποτέ μην πηγαίνετε κάτω από το πόδι της εξωλέμβιας όταν αυτή είναι ανασηκωμένη, ακόμη κι αν χρησιμοποιείται μια μπάρα υποστήριξης της εξωλέμβιας. Είναι δυνατόν να προκληθεί σοβαρός τραυματισμός αν από ατύχημα πέσει η εξωλέμβια.
- ΜΗΝ ΓΕΜΙΖΕΤΕ το δοχείο του καυσίμου μέχρι να ξεχειλίσει. Η βενζίνη διαστέλλεται σημαντικά καθώς θερμαίνεται και μπορεί να δημιουργήσει πίεση στο εσωτερικό του δοχείου καυσίμου. Αυτή η πίεση μπορεί να προκαλέσει διαρροή καυσίμου και πιθανή πρόκληση φωτιάς.

ΠΡΟΣΟΧΗ:

Μην χρησιμοποιείτε τον μοχλό/κουμπί στήριξης της ανύψωσης όταν μεταφέρετε με τρέιλερ το σκάφος. Είναι δυνατό λόγω των κραδασμών η εξωλέμβια να ελευθερωθεί από το σύστημα στήριξης της ανύψωσης και να πέσει. Αν η εξωλέμβια δεν μπορεί να μεταφερθεί με τρέιλερ στην κάτω θέση, χρησιμοποιείτε προσθετή διάταξη υποστήριξης για να την ασφαλίσετε στην πάνω θέση.

PMU01369

TRANSPORTE E ARMAZENAGEM DO MOTOR FORA DE BORDO

⚠ ADVERTENCIAS

O derrame de combustível constitui risco de incêndio. Quando transportar e armazenar o motor fora de bordo, feche o parafuso do respirador e a torneira do combustível para evitar derrames.

PMU00326

REBOQUE DO MOTOR FORA DE BORDO

O motor deve ser rebocado e armazenado na posição normal de funcionamento. Se, nesta posição, o espaço de manobra for insuficiente, reboque o motor na posição inclinada, usando um dispositivo de sustentação do motor como, por exemplo, uma barra de suporte do painel de popa.

Para mais informações, consulte o concessionário Yamaha.

⚠ ADVERTENCIAS

- Não pode estar ninguém sob a unidade inferior inclinada, mesmo quando é utilizada uma barra de sustentação do motor. Se o motor fora de bordo cair acidentalmente pode provocar ferimentos graves.
- NÃO encha o depósito de combustível até a capacidade máxima.
A gasolina sofre forte expansão por efeito do calor e pode desenvolver pressão no depósito de combustível, com o consequente derrame de combustível e agravamento do risco de incêndio.

AVISOS:

Não use o botão/alavanca de sustentação da inclinação quando rebocar o barco. O motor fora de bordo pode soltar-se do suporte de inclinação e cair. Quando o motor não pode ser rebocado na posição deitada, use um dispositivo de sustentação adicional para o segurar na posição em pé.



KMU01832

OPBEVARING AF PÅHÆNGSMOTOREN

Hvis påhængsmotoren skal opbevares i længere tid (2 måneder eller mere), er det nødvendigt at udføre nogle vigtige procedurer for at undgå for stor beskadigelse af motoren. Det anbefales, at påhængsmotoren serviceres af en autoriseret Yamaha forhandler inden den stilles til opbevaring. Følgende procedurer kan dog udføres af ejeren med et minimum af værktøj.

FORSIGTIG:

- For at forhindre problemer som kan forårsages ved at olie fra sumpen kommer ind i cylinderen, skal påhængsmotoren holdes lodret ved transport og opbevaring. Hvis den opbevares eller transporteres på siden, skal man anbringe den på et blødt underlag efter aftapning af motorolien.
- Anbring ikke påhængsmotoren på siden, før motoren er fuldstændig tømt for kølevand, da der ellers kan trænge vand ind i cylinderen gennem udstødningsåbningen og forårsage problemer.
- Opbevar påhængsmotoren på et tørt sted med god ventilation uden for direkte sollys.
- Aftap det tilbageværende brændstof fra luftudskilleren. Brændstof, der efterlades i luftudskilleren ① i længere tid, kan nedbrydes og om muligt forårsage skader på brændstofforbindelsen.

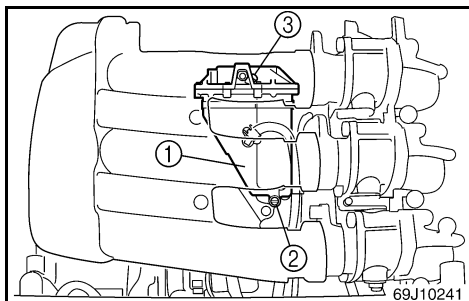
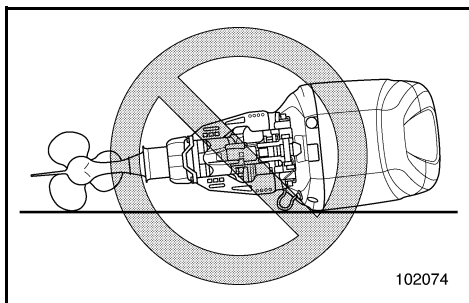

KMU01659*

- 1) Vask motoren udvendigt med ferskvand. (Der henvises til "MOTOR UDVENDIG" for yderligere information.)
- 2) Afmonter brændstofftilslutningen(erne) eller luk for brændstofventilen, hvis udstyret med en sådan.
- 3) Lad motoren køre i tomgang, medens der gennemskylles med ferskvand, indtil den løber tør for brændstof. (Der henvises til "GENNEMSKYLNING AF KØLESYSTEMET" for yderligere information.)
- 4) Hold en beholder under drænhullet på vandudskilleren for at opfange brændstoffet og skru drænskruen af ②.
- 5) Tag dækslet af ③.

RMU01832

ΑΠΟΘΗΚΕΥΣΗ ΤΗΣ ΕΞΩΛΕΜΒΙΑΣ ΜΗΧΑΝΗΣ

Όταν αποθηκεύετε την εξωλέμβια μηχανή σας για μεγάλα χρονικά διαστήματα (2 μήνες ή περισσότερο), θα πρέπει να εκτελείτε ορισμένες σημαντικές διαδικασίες για να αποφύγετε εκτεταμένες ζημιές. Συνιστούμε να πηγαίνετε για σέρβις τη μηχανή στον εξουσιοδοτημένο αντιπρόσωπο της Yamaha πριν την αποθήκευση. Ωστόσο, οι ακόλουθες διαδικασίες μπορούν να εκτελεστούν από τον ιδιοκτήτη της μηχανής με λίγα εργαλεία.

ΠΡΟΣΟΧΗ:

- Για να αποφύγετε προβλήματα που μπορεί να προκύψουν από την εισροή λαδιού από το κάρτερ στον κύλινδρο, θα πρέπει κατά τη μεταφορά και την αποθήκευση να έχετε την εξωλέμβια μηχανή σε κάθετη θέση. Αν αποθηκεύσετε ή μεταφέρετε την εξωλέμβια μηχανή σε οριζόντια θέση, τοποθετήστε την επάνω σε ένα μαξιλάρι, αφού στραγγίξετε το λάδι.
- Μην ξαπλώνετε την εξωλέμβια στο πλάι πριν αδειάσετε το νερό ψύξης εντελώς, αλλιώς το νερό είναι δυνατόν να εισχωρήσει στον κύλινδρο μέσα από την θυρίδα εξαγωγής και να προκαλέσει προβλήματα στον κινητήρα.
- Αποθηκεύετε τον κινητήρα σε κάποιο ξηρό, καλά αεριζόμενο μέρος, όχι κατευθείαν κάτω από τις ακτίνες του ήλιου
- Αδειάστε τη βενζίνη που απομένει στον διαχωριστή αερίων. Η βενζίνη που μένει στο διαχωριστή αερίων ① για μεγάλο χρονικό διάστημα θα αποσυνταθεί και είναι πιθανόν να προκαλέσει ζημιά στη γραμμή καυσίμου.

RMU01659*

- 1) Πλύνετε το σώμα της μηχανής με γλυκό νερό. (Για λεπτομέρειες, αναφερθείτε στο τμήμα “ΕΞΩΤΕΡΙΚΟ ΤΗΣ ΜΗΧΑΝΗΣ”.)
- 2) Αφαιρέστε τη σύνδεση/συνδέσεις του καυσίμου ή κλείστε τη στρόφιγγα του καυσίμου, αν το μοντέλο σας διαθέτει.
- 3) Δουλέψτε τη μηχανή στο ρελαντί παρέχοντας γλυκό νερό για να πλύνετε τις διόδους ψύξης, μέχρι να τελειώσουν τα καύσιμα και να σταματήσει η μηχανή. (Για λεπτομέρειες, αναφερθείτε στο τμήμα “ΠΛΥΣΙΜΟ ΤΟΥ ΣΥΣΤΗΜΑΤΟΣ ΨΥΞΗΣ”)
- 4) Τοποθετήστε ένα δοχείο κάτω από την τρύπα του διαχωριστή ατμών για να μαζώνει τη βενζίνη και μετά αφαιρέστε τη βίδα αδειασματος ②
- 5) Αφαιρέστε το καπάκι ③

PMU01832

ARMAZENAGEM DO MOTOR FORA DE BORDO

Ao armazenar o motor fora de bordo da Yamaha por períodos prolongados (2 meses ou mais), devem ser executados vários procedimentos importantes para impedir danos excessivos. Recomenda-se que o motor fora de bordo seja revisto por um concessionário da Yamaha antes de ser armazenado. Não obstante, os procedimentos seguintes podem ser executados pelo proprietário com um mínimo de ferramentas.

AVISOS:

- Para prevenir problemas eventualmente causados pela passagem de óleo do coletor para o cilindro, mantenha o motor fora de bordo na posição vertical para o transporte e armazenagem. Se transportar ou armazenar o motor fora de bordo deitado lateralmente (posição não vertical), coloque-o sobre uma base almofadada depois de ter drenado o óleo do motor.
- Não deite lateralmente o motor fora de bordo, antes de ter escoado completamente a água do sistema de refrigeração, para evitar que a água entre no cilindro pela saída de escape, causando problemas no motor.
- Armazene o motor fora de bordo em local seco, arejado e ao abrigo da luz directa do Sol.
- Drene a gasolina do coletor de vapor. A gasolina existente no colector de vapor ① por períodos prolongados pode deteriorar-se e danificar a conduta de injeção do combustível.

PMU01659*

- 1) Lave o corpo do motor com água doce (Consulte a secção “EXTERIOR DO MOTOR” para mais pormenores).
- 2) Retire a ligação da conduta de injeção de combustível ou feche a válvula do combustível, se equipado.
- 3) Ponha o motor a funcionar em baixa rotação enquanto a água corre nos canais de água do sistema de refrigeração até o sistema de combustível se esvaziar e o motor parar (Consulte a secção “LAVAGEM DO SISTEMA DE REFRIGERAÇÃO” para mais pormenores).
- 4) Coloque um recipiente por baixo do orifício de escoamento do separador de vapor para apanhar a gasolina e a seguir desatarraxe o parafuso de escoamento ②.
- 5) Retire o tampão ③.

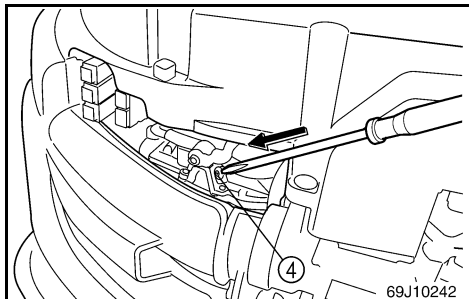

- 6) Tryk luftventilen ④ ind med en skruetrækker for at der kan komme luft ind i flyderkammeret, så brændstoffet let kan løbe ud.
- 7) Afmonter startbatteriet på modeller med elektrisk start. (Der henvises til "AFMONTERING AF BATTERIET" for yderligere information).
- 8) Tøm motoren helt for kølevand. Rengør motoren grundigt.

- 6) Πιέστε μέσα τη βαλβίδα αέρα ④ με ένα κατσαβίδι για να περάσει αέρας στο θάλαμο του πλωτήρα, και να τρέξει ομαλά η βενζίνη.
- 7) Αφαιρέστε τη μπαταρία στα μοντέλα με ηλεκτρική εκκίνηση. (Για λεπτομέρειες, αναφερθείτε στο τμήμα “ΑΠΟΣΥΝΔΕΣΗ ΤΗΣ ΜΠΑΤΑΡΙΑΣ”.)
- 8) Στραγγίξτε εντελώς τη μηχανή από το νερό. Καθαρίστε πολύ καλά το σώμα.
- 6) Pressione a válvula de ar ④ com uma chave de parafusos para introduzir ar no reservatório de nível constante e escoar suavemente a gasolina.
- 7) Remova a bateria nos modelos com arranque eléctrico (Consulte a secção “REMOÇÃO DA BATERIA” para mais pormenores).
- 8) Escoe completamente a água do motor fora de bordo.
Limpe cuidadosamente o corpo.



KMU00337

Brændstoftank

- 1) Ved opbevaring i en længere periode, tømmes brændstoffet fra tanken.
- 2) Opbevar brændstoftanken på et tørt sted med god ventilation, ikke direkte i sollys.

KMU00345

Gennemskylning af kølevandssystemet**FORSIGTIG:**

Lad ikke motoren køre uden tilførsel af kølevand. Herved kan enten vandpumpen blive beskadiget eller motoren blive overophedet og blive beskadiget. Inden start af motoren skal kølevandet løbe gennem motoren.

KMU00348

- Gennemskylning med gennemskylningsudstyret.

⚠ ADVARSEL

Inden brug af gennemskylningsudstyret, skal propellen afmonteres. Hold dig selv og andre borte fra propelakslen.

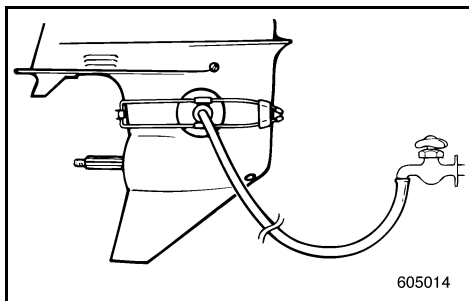
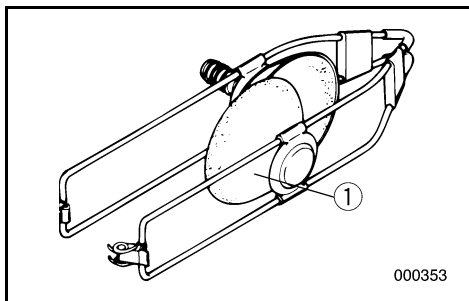

- 1) Tilpas gennemskylningsudstyret ① (ekstratilbehør) på det underste hus, så gummihætterne dækker for åbningerne til vandindtaget.
- 2) Tilslut en slange mellem gennemskylningsudstyret og vandhanen.
- 3) Skift til "NEUTRAL" og start motoren, medens der er åbnet for vandet.
- 4) Lad motoren køre i tomgang i et par minutter.

RMU00337

Δοχείο καυσίμου

- 1) Όταν πρόκειται να αποθηκεύσετε για μεγάλο χρονικό διάστημα το δοχείο, αδειάστε το καύσιμο.
- 2) Αποθηκεύετε το δοχείο καυσίμου σε έναν ξηρό, καλά αεριζόμενο χώρο, που δεν φωτίζεται άμεσα από τον ήλιο.

RMU00345

Ξέπλυμα του συστήματος ψύξης**ΠΡΟΣΟΧΗ:**

Μην λειτουργείτε τον κινητήρα χωρίς παροχή νερού ψύξης. Είτε θα καταστραφεί η τρόμπα νερού ή ο κινητήρας θα υπερθερμανθεί και θα καταστραφεί. Πριν βάλετε μπροστά τον κινητήρα, ανοίξτε την παροχή νερού μέσα από τη δίοδο ψύξης του κινητήρα.

RMU00348

- Πλύσιμο με ειδικό προσάρτημα πλυσίματος

⚠ ΠΡΟΕΙΛΟΠΟΙΗΣΗ

Πριν χρησιμοποιήσετε το εξάρτημα πλυσίματος βγάλτε την προπέλα. Φροντίστε ο ίδιος και οι άλλοι παρευρισκόμενοι να στέκεστε μακριά από τον άξονα της προπέλας.

- 1) Τοποθετείτε τη διάταξη ξεπλύματος ① (η οποία πουλιέται έξτρα) στη θέση της στο κάτω περίβλημα, με τα λαστιχένια καπάκια να καλύπτουν το άνοιγμα της εισαγωγής νερού.
- 2) Συνδέετε έναν ελαστικό σωλήνα ποτίσματος κήπου μεταξύ του εξαρτήματος ξεπλύματος και της βρύσης.
- 3) Κατόπιν βάζετε τη νεκρά "NEUTRAL" και βάζετε μπροστά τον κινητήρα ενώ τροφοδοτείτε με νερό.
- 4) Αφήστε τον κινητήρα να λειτουργήσει σε χαμηλές στροφές για λίγα λεπτά.

PMU00337

Reservatório de combustível

- 1) Durante um longo período de armazenagem, esvazie o reservatório de combustível.
- 2) Armazene o reservatório de combustível em local seco, arejado e ao abrigo da luz directa do Sol.

PMU00345

Lavagem do sistema de refrigeração**AVISOS:**

Nunca ligue o motor quando não correr água no sistema de refrigeração. Arrisca-se a avariar a bomba de água ou a provocar o sobreaquecimento do motor. Antes de ligar o motor, abra a água para a conduta de refrigeração do motor.

PMU00348

- Lavagem com conduta de água

⚠ ADVERTENCIAS

Antes de colocar a ligação da conduta de lavagem, retire a hélice. Mantenha-se afastado do veio da hélice e não deixe ninguém aproximar-se.

- 1) Ajuste a ligação da conduta de lavagem ① (opção) ao corpo inferior e cubra com ventosas o orifício de entrada da água.
- 2) Aplique uma mangueira à ligação da conduta de lavagem e à torneira de água.
- 3) Passe para ponto morto "NEUTRAL", ligue o motor enquanto a água corre.
- 4) Mantenha o motor a funcionar em baixa rotação durante alguns minutos.



KMU01545

Vedligeholdelse af batteri

⚠ ADVARSEL

Batteriets elektrolyt er giftig og farlig, og kan være årsag til alvorlig forbrændinger eller lignende. Elektrolytten indeholder svovlsyre. Undgå kontakt med hud, øjne eller tøj.

Modgift:

UDVORTES: Skyl med vand.

INDVORTES: Drik store mængder vand eller mælk. Efterfølges med magnesiaholdigt mælk, pisket æg eller vegetabilsk olie. Tilkald straks en læge.

ØJNE: Skyl med vand i 15 minutter, og få straks medicinsk behandling.

Batterier producerer eksplosive gasser: Hold gnister, åben ild, cigaretter eller lignende væk fra batteriet. Sørg for ventilation under opladning eller anvendelse i lukkede rum. Bær altid beskyttelsesbriller under arbejde i nærheden af batterier.

HOLDES UDEN FOR BØRNS RÆKKEVIDDE.

Batterier fra forskellige producenter kan variere. Derfor kan den følgende procedure ikke altid være anvendelig. Kontakt producentens instruktioner angående dit batteri.

- 1) Afbryd og afmonter batteriet fra din båd. Afbryd altid først for den sorte, negative pol, for at undgå risiko for kortslutning.
- 2) Rengør batteriet og polerne. Fyld hver celle til det øverste niveau med destilleret vand.
- 3) Opbevar batteriet på en plan overflade, på et køligt, tørt sted med god ventilation, og uden direkte sollys.
- 4) En gang om måneden, undersøges elektrolytens specifikke vægtfylde, og oplades som påkrævet, for at forlænge batteriet levetid.

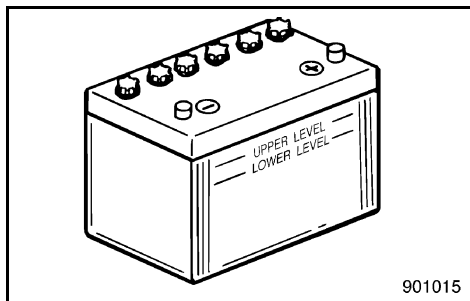

RMU01545

Φροντίδα της μπαταρίας**⚠ ΠΡΟΕΙΛΟΠΟΙΗΣΗ**

Ο ηλεκτρολύτης της μπαταρίας είναι δηλητηριώδης και επικίνδυνος, ικανός να προκαλέσει σοβαρά εγκαύματα, κ.λ.π. περιέχει θειικό οξύ. Αποφεύγετε την επαφή με το δέρμα, τα μάτια ή τα ρούχα.

Αντίδοτο:

ΣΕ ΕΞΩΤΕΡΙΚΗ ΕΠΑΦΗ: Ξεπλένετε με νερό

ΣΕ ΠΕΡΙΠΤΩΣΗ ΚΑΤΑΠΟΣΗΣ: Πίνετε μεγάλες ποσότητες νερού ή γάλακτος. Στη συνέχεια παίρνετε γάλα μαγνησίας, χτυπητό αυγό ή φυτικό λάδι. Ζητήστε άμεσα την βοήθεια του γιατρού.

ΣΤΑ ΜΑΤΙΑ: Ξεπλένετε με νερό για 15 ολόκληρα λεπτά και ζητήστε την άμεση βοήθεια του γιατρού.

Οι μπαταρίες παράγουν εκρηκτικά αέρια: Φροντίστε ώστε σπινθήρες, φλόγες, τσιγάρα, κ.λ.π. να είναι μακριά. Αερίζετε τον χώρο όταν φορτώνετε ή όταν γίνεται χρήση της μπαταρίας σε κλειστό χώρο. Φοράτε πάντοτε προστατευτικά γυαλιά όταν εργάζεστε κοντά στην μπαταρία.

ΚΡΑΤΕΙΣΤΕ ΤΙΣ ΜΠΑΤΑΡΙΕΣ ΜΑΚΡΙΑ ΑΠΟ ΤΑ ΠΑΙΔΙΑ

Οι μπαταρίες διαφέρουν ανάλογα με τον κατασκευαστή τους γι' αυτό οι παρακάτω διαδικασίες πιθανώς να μην εφαρμόζονται σε όλες τις περιπτώσεις. Συμβουλευτείτε τις οδηγίες του κατασκευαστή της μπαταρίας σας

- 1) Αποσυνδέετε και βγάζετε την μπαταρία από το σκάφος. Αποσυνδέετε πάντοτε τον μαύρο αρνητικό ακροδέκτη πρώτα για να αποφύγετε την πιθανότητα βραχυκυκλώματος.
- 2) Καθαρίζετε το σώμα της μπαταρίας και τους ακροδέκτες. Συμπληρώνετε με απεσταγμένο νερό το κάθε στοιχείο μέχρι την πάνω κανονική στάθμη.
- 3) Αποθηκεύετε την μπαταρία σε μια επίπεδη επιφάνεια ενός δροσερού, ξηρού, καλά αεριζόμενου χώρου όχι κάτω από τις ακτίνες του ήλιου.
- 4) Μια φορά το μήνα ελέγχετε το ειδικό βάρος του ηλεκτρολύτη και αν χρειαστεί ξαναφορτίζετε την μπαταρία για να αυξήσετε τον χρόνο ζωής της.

PMU01545

Cuidados com a bateria**⚠ ADVERTENCIAS**

O electrólito da bateria é venenoso e perigoso e causa queimaduras graves, etc. Contém ácido sulfúrico. Evite o contacto com a pele, os olhos e o vestuário.

Antídoto:

EXTERNO: Lave abundantemente com água.

INTERNO: Beba grande quantidade de água ou leite, seguido de leite de magnésio, ovo batido ou óleo vegetal. Chame o médico imediatamente.

OLHOS: Lave abundantemente com água durante 15 minutos e consulte um médico imediatamente.

As baterias produzem gases explosivos: mantenha-se longe de faíscas, chamas, cigarros acesos, etc. Areje quando carregar a bateria ou se a utilizar em local fechado. Utilize sempre protecção ocular quando trabalhar próximo de baterias.

MANTER FORA DO ALCANCE DAS CRIANÇAS.

As baterias variam conforme os fabricantes, motivo por que o procedimento seguinte pode não ser sempre aplicável. Consulte as instruções do fabricante da sua bateria.

- 1) Desligue e retire a bateria do barco. Desligue, sempre, em primeiro lugar, o terminal negativo preto, para evitar o risco de curto-circuito.
- 2) Limpe o corpo da bateria e os terminais. Encha cada elemento até o nível superior com água destilada.
- 3) Armazene a bateria numa superfície nivelada em local fresco, seco, arejado e ao abrigo da luz directa do Sol.
- 4) Verifique, uma vez por mês, o peso específico do electrólito e carregue se necessário a fim de prolongar a vida da bateria.



KMU00355

VEDLIGEHODELSE OG JUSTERING

⚠ ADVARSEL

Vær sikker på at slukke for motoren, når du udfører vedligeholdelse, medmindre andet er specificeret. Hvis indehaveren ikke er fortrolig med vedligeholdelse af motorer, bør dette arbejde udføres af en Yamaha forhandler, eller anden kvalificeret mekaniker.

KMU00356

RESERVEDELE

Hvis reservedele er nødvendige, anvend da kun originale Yamaha dele eller tilsvarende dele af samme type med samme styrke og af samme materiale. Enhver reservedel af dårligere kvalitet kan gå i stykker og resultere i at føreren mister kontrollen samt udsætte føreren og passagerer for fare.

Originale Yamaha reservedele og tilbehør kan anskaffes hos Yamaha forhandlere.

RMU00355

ΣΥΝΤΗΡΗΣΗ ΚΑΙ ΡΥΘΜΙΣΗ**⚠ ΠΡΟΕΙΔΟΠΟΙΗΣΗ**

VeilleΒεβαιωθείτε ότι έχετε σβήσει τον κινητήρα όταν κάνετε τις εργασίες συντήρησης εκτός αν υπάρχουν διαφορετικές οδηγίες. Αν ο ιδιοκτήτης δεν είναι γνώστης της συντήρησης μηχανών, αυτή η εργασία πρέπει να γίνει από κάποιον αντιπρόσωπο Yamaha ή κάποιο εξειδικευμένο μηχανικό.

RMU00356

ΑΝΤΑΛΛΑΚΤΙΚΑ

Αν χρειαστούν ανταλλακτικά, χρησιμοποιήστε μόνο αυθεντικά Yamaha ή αντίστοιχα του ίδιου τύπου, με την ίδια ισχύ και υλικά. Ανταλλακτικά υποδεέστερης ποιότητας μπορεί να προκαλέσουν δυσλειτουργίες, με αποτέλεσμα να κινδυνεύσει ο οδηγός και οι επιβάτες.

Τα αυθεντικά ανταλλακτικά και αξεσουάρ Yamaha είναι διαθέσιμα από όλους του εμπόρους Yamaha.

PMU00355

MANUTENÇÃO E REGULAÇÃO**⚠ ADVERTENCIAS**

Desligue o motor quando efectuar a manutenção, salvo se especificado em contrário. A não ser que o proprietário do motor conheça perfeitamente a tarefa em causa, esta deve ser executada pelo concessionário Yamaha ou por técnico qualificado.

PMU00356

SUBSTITUIÇÃO DE PEÇAS

Se forem necessárias peças sobresselentes, utilize exclusivamente peças genuínas Yamaha ou equivalentes do mesmo tipo, resistência e material. As peças de qualidade inferior são causa de mau funcionamento e a consequente perda de controlo pode pôr em risco o condutor e os passageiros.

O seu concessionário Yamaha dispõe das peças genuínas e acessórios Yamaha.



KMU19410

SKEMA FOR RENGØRING OG EFTERSYN

Frekvensen af vedligeholdelseeftersyn kan være justeret i overensstemmelse med forholdene for brug af motoren, men det følgende skema giver oplysninger om de generelle retningslinier. Der henvises til afsnittene i dette kapitel om forklaring af de ting, som ejeren skal foretage sig.

Mærket (●) indikerer eftersyn, som du selv kan udføre.

Mærket (○) indikerer arbejde, som skal udføres af din Yamaha forhandler.

Beskrivelse	Handling	I begyndelsen		For hver	
		10 timer (1 måned)	50 timer (3 måneder)	100 timer (6 måneder)	200 timer (1 år)
Tændrør	Rengøring / indstilling / udskiftning	●			●
Smøresteder	Smøring			●	
Gearolie	Udskiftning	●		●	
Brændstofs-system	Eftersyn	●	●	●	
Brændstoffilter (kan demonteres)	Eftersyn / rengøring	●	●	●	
Brændstoftank (Yamaha portabel tank)	Rengøring				●
Tomgangshastighed (EFI-modeller)	Eftersyn / justering				○
Anode(r)	Eftersyn / udskiftning		●/○	●/○	○
Kølevandsgange	Rengøring		●	●	
Skrue og split	Eftersyn / udskiftning		●	●	
Tandrem	Eftersyn / udskiftning			○	○
Batteri	Eftersyn / genopladning	●/○			
Led på gashåndtag / kabel til gashåndtag / gashåndta- gets pick-up timing	Eftersyn / justering				○
Skifte-kabel / skifteled	Eftersyn / justering				○
Termostat	Eftersyn				○
PCV (Styreventil)	Eftersyn				○
Elektrisk trim- og tiltenhed	Eftersyn				○
Vandpumpe	Eftersyn				○
Motorolie	Eftersyn / udskiftning	●		●	
Oliefilter (patron)	Udskiftning				○
Beslag på motorskærm	Eftersyn				●

BEMÆRK:

Ved anvendelse i saltvand, uklart eller mudret vand, bør motoren blive skyllet gennem med ferskvand efter hver brug.

Beskrivelse	Handling	For hver	
		500 timer (2,5 år)	1000 timer (5 år)
Tandrem	Udskiftning		○
Ventilspillerum (DOHC)	Eftersyn / justering	○	
Tandrem / kædestrammer	Eftersyn		○



RMU19410

ΠΙΝΑΚΑΣ ΚΑΘΑΡΙΣΜΟΥ ΚΑΙ ΕΛΕΓΧΟΥ

Η συχνότητα των εργασιών συντήρησης μπορεί να ρυθμίζεται ανάλογα με τις συνθήκες λειτουργίας, αλλά ο παρακάτω πίνακας δίνει τις γενικές οδηγίες.

Αναφερθείτε στα τμήματα αυτού του κεφαλαίου για επεξηγήσεις των απαιτούμενων ενεργειών ανάλογα με το μοντέλο. Το σημιάδι (●) δείχνει τις εργασίες ελέγχου που μπορείτε να κάνετε μόνοι σας. Το σημιάδι (○) δείχνει τις εργασίες που πρέπει να γίνουν από κάποιον αντιπρόσωπο Yamaha.

Θέμα	Ενέργειες	Στις πρώτες		Κάθε	
		10 ώρες (1 μήνας)	50 ώρες (3 μήνες)	100 ώρες (6 μήνες)	200 ώρες (1 χρόνο)
Μπουζί	Καθαρισμός / ρύθμιση / αντικατάσταση	●			●
Σημεία γρασαρίσματος	Γρασαρίσμα			●	
Βαλβολίνη	Αλλαγή	●		●	
Σύστημα καυσίμου	Έλεγχος	●	●	●	
Φίλτρο καυσίμου (μπορεί να αποσυαρμολογηθεί)	Έλεγχος / καθαρισμός	●	●	●	
Δοχείο καυσίμου (φορητό δοχείο Yamaha)	Καθαρισμός				●
Στροφές ρελαντί (μοντέλα EFI)	Έλεγχος / ρύθμιση				○
Άνοδος(οι)	Έλεγχος / αντικατάσταση		●/○	●/○	○
Δίοδοι νερού ψύξης	Καθαρισμός		●	●	
Προπέλα και κοπίλια	Έλεγχος / αντικατάσταση		●	●	
Ιμάντας χρονισμού	Έλεγχος / αντικατάσταση			○	○
Μπαταρία	Έλεγχος / φόρτιση	●/○			
Σύνδεση καυσίμου / ντίζα γκαζιού / χρονισμός απόκρισης γκαζιού	Έλεγχος / ρύθμιση				○
Σύνδεσμος ταχυτήτων / ντίζα ταχυτήτων	Έλεγχος / ρύθμιση				○
Θερμοστάτης	Έλεγχος				○
PCV (Βαλβίδα Ελέγχου Πίεσης)	Έλεγχος				○
Μονάδα ηλεκτρικής κλίσης και ανύψωσης	Έλεγχος				○
Αντλία νερού	Έλεγχος				○
Λάδι κινητήρα	Έλεγχος / αλλαγή	●		●	
Φίλτρο λαδιού (κυλινδρικό)	Αλλαγή				○
Σφιχτήρας καπακιού	Έλεγχος				●

ΣΗΜΕΙΩΣΗ:

Όταν η εξωλέμβια λειτουργεί σε θαλασσινά νερά, θολά η λασπωμένα νερά, ο κινητήρας πρέπει να ξεπλένεται με καθαρό νερό μετά από την κάθε χρήση.

Θέμα	Ενέργειες	Κάθε	
		500 ώρες (2,5 χρόνια)	1000 ώρες (5 χρόνια)
Ιμάντας χρονισμού	Αντικατάσταση		○
Διάκενο βαλβίδων (DOHC)	Έλεγχος / ρύθμιση	○	
Αλυσίδα χρονισμού / Εντατήρας αλυσίδας	Έλεγχος		○



PMU19410

TABELA DE INSPECÇÃO E LIMPEZA

A frequência dos serviços de manutenção pode ser ajustada às condições operacionais. A tabela seguinte visa fornecer normas de procedimento gerais. Consulte as secções pertinentes do presente capítulo para obter explicações sobre cada acção específica a realizar pelo proprietário.

A marca (●) indica os controlos que pode efectuar directamente.

A marca (○) indica os controlos que devem ser efectuados pelo concessionário Yamaha.

Elemento	Acções	Inicial		Todas as	
		10 horas (1 mês)	50 horas (3 meses)	100 horas (6 meses)	200 horas (1 ano)
Vela(s) de ignição	Limpeza / regulação / substituição	●			●
Elementos a lubrificar	Lubrificação			●	
Óleo de engrenagens	Mudança	●		●	
Sistema de alimentação	Inspeção	●	●	●	
Filtro de combustível (desmontável)	Inspeção / limpeza	●	●	●	
Depósito de combustível (depósito portátil Yamaha)	Limpeza				●
Ralenti (modelos com EFI)	Inspeção / regulação				○
Zinco(s)	Inspeção / substituição		●/○	●/○	○
Canais da água de refrigeração	Limpeza		●	●	
Hélice e contrapino	Inspeção / substituição		●	●	
Corrente do distribuidor	Inspeção / substituição			○	○
Bateria	Inspeção / carga	●/○			
Articulação do estrangulador / cabo do acelerador / regulação da aceleração	Inspeção / regulação				○
Alavanca / cabo das mudanças	Inspeção / regulação				○
Termóstato	Inspeção				○
PCV (válvula de comando da pressão)	Inspeção				○
Unidade de comando automático da coluna e da inclinação	Inspeção				○
Bomba hidráulica	Inspeção				○
Óleo de motor	Inspeção / mudança	●		●	
Filtro de óleo (cartucho)	Mudança				○
Braçadeira do capot	Inspeção				●

NOTA:

O motor deve ser lavado com água limpa, após cada utilização, sempre que funcione em água salgada, turva ou lamacenta.

Elemento	Acções	Todas as	
		500 horas (2,5 anos)	1000 horas (5 anos)
Corrente do distribuidor	Substituição		○
Jogo das válvulas (dupla árvore de cames à cabeça)	Inspeção / regulação	○	
Correia de distribuição / esticador da correia de distribuição	Inspeção		○

KMU00909

SMØRING

DK

Yamaha A-type fedt (Vandresistent fedt)

Yamaha D-type fedt (Korrosionshæmmende fedt) *1

RMU00909

ΓΡΑΣΑΡΙΣΜΑ

GR

Γράσο Yamaha A (Αδιάβροχο γράσο)

Γράσο Yamaha D (Γράσο κατά της σκουριάς) *1

PMU00909

LUBRIFICAÇÃO

P

Lubrificante A da marca Yamaha (Lubrificante resistente à água).

Lubrificante D da marca Yamaha

(Lubrificante resistente à corrosão). *1

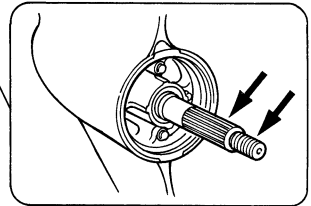
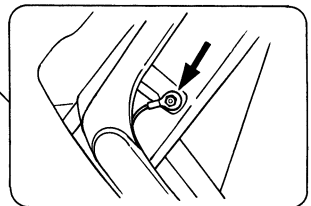
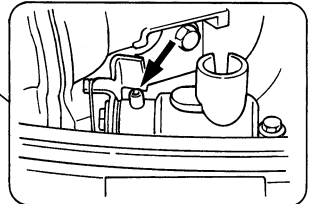
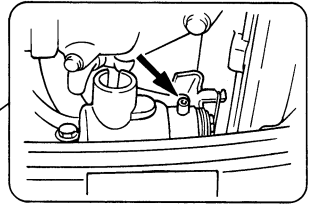
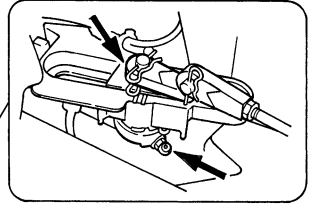
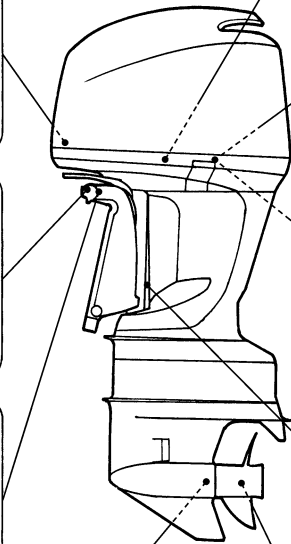
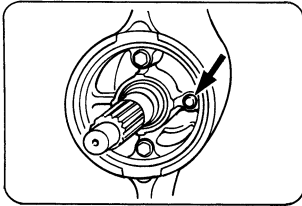
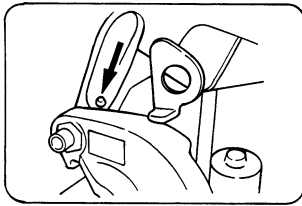
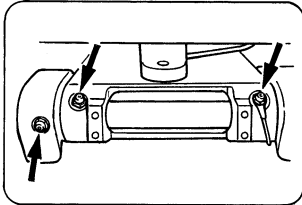
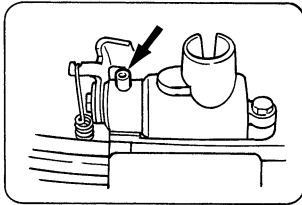

69J10250

*1. Til propellens aksel

*1. Για τον άξονα της προπέλας

*1. Para o veio da hélice.



KMU01035

RENGØRING OG JUSTERING AF TÆNDRØR

⚠ ADVARSEL

Ved afmontering eller installation af et tændrør, vær da omhyggelig med ikke at beskadige isolatoren. En beskadiget isolator kan gøre udvendige gnister mulige, hvilket kan føre til eksplosion eller brand.

Tændrøret er en vigtig motorkomponent, der er let at inspicere. Tændrørets tilstand kan indicere noget om motorens tilstand. For eksempel, hvis porcelænet om den midterste elektrode er meget hvidt, kan dette være tegn på en lækage i indsugningen eller problem med karburatoren for den pågældende cylinder. Forsøg ikke selv at stille diagnosen for nogle problemer. I stedet bringes din påhængsmotor til en Yamaha forhandler. Du skal periodisk afmontere og inspicere tændrøret, fordi varme og aflejringer langsomt vil nedbryde og erodere tændrøret. Hvis erosionen af elektroden bliver for kraftig, eller hvis kul og andre aflejringer bliver for kraftig, skal tændrøret udskiftes med et andet tændrør af den korrekte type.

Standard tændrør:

Der henvises til "SPECIFIKATIONER", side 4-1.

Før montering af et tændrør måles elektrodeafstanden med en trådlære/bladsøger; juster afstanden til den specificerede, hvis dette er nødvendigt.

Elektrodeafstand:

Der henvises til "SPECIFIKATIONER", side 4-1.

RMU01035

ΚΑΘΑΡΙΣΜΟΣ ΚΑΙ ΡΥΘΜΙΣΗ ΜΠΟΥΖΙ

⚠ ΠΡΟΕΙΔΟΠΟΙΗΣΗ

Όταν βγάξετε η τοποθετείτε ένα μπουζί, προσέξτε μην καταστρέψετε τον μονωτήρα. Ένας κατεστραμμένος μονωτήρας θα μπορούσε να δημιουργήσει εξωτερικούς σπινθήρες, οι οποίοι είναι δυνατόν να οδηγήσουν σε έκρηξη φωτιάς.

Το μπουζί είναι ένα σημαντικό εξάρτημα του κινητήρα και είναι εύκολο να ελεγχθεί. Η κατάσταση του μπουζί μπορεί να είναι ενδεικτική για την κατάσταση του κινητήρα. π.χ. Αν η πορσελάνη του κεντρικού ηλεκτροδίου είναι πολύ λευκή, αυτό θα μπορούσε να είναι ένδειξη ότι υπάρχει εισροή αέρα στην πολλαπλή εισαγωγής η πρόβλημα με το καρμπυρατέρ που επιδρά σ' αυτό το συγκεκριμένο κύλινδρο. Μη προσπαθήσετε να διαγνώσετε τα προβλήματα μόνος σας. Αντίθετα, φερέτε την εξωλέμβια μηχανή σας σε κάποιον αντιπρόσωπο Yamaha. Πρέπει από καιρό σε καιρό να βγάξετε και να ελέγχετε τα μπουζί διότι η θερμότητα και τα κατάλοιπα προκαλούν την σταδιακή φθορά και την διάβρωση των μπουζί. Αν η διάβρωση των μπουζί γίνει υπερβολική, η αν κατάλοιπα άνθρακος και άλλα κατάλοιπα που συγκεντρώνονται είναι υπερβολικά, πρέπει να αντικαταστήσετε το μπουζί με κάποιο του ορθού τύπου.

Στάνταρ τύπος μπουζί:
Διαβάστε το κεφάλαιο “ΠΡΟΔΙΑΓΡΑΦΕΣ”, σελίδα 4-3.

Πριν βάλετε το καινούργιο μπουζί, μετράτε το διάκενο του ηλεκτροδίου με ένα συρμάτινο παχύμετρο. Αν είναι αναγκαίο ρυθμίζετε το διάκενο ώστε να είναι σύμφωνο με τις προδιαγραφές.

Διάκενο μπουζί:
Διαβάστε το κεφάλαιο “ΠΡΟΔΙΑΓΡΑΦΕΣ”, σελίδα 4-3.

PMU01035

LIMPEZA E REGULAÇÃO DAS VELAS DE IGNIÇÃO

⚠ ADVERTENCIAS

Quando retirar ou instalar a vela de ignição, tenha cuidado para não danificar o isolador. Um isolador danificado pode provocar faíscas externas e causar explosão ou incêndio.

A vela de ignição é um componente importante do motor de fácil inspeção. O estado da vela de ignição é altamente revelador do estado do motor. Por exemplo, a brancura excessiva da porcelana do eléctrodo central indica entrada de ar ou um problema de carburação nesse cilindro. Face a qualquer problema, não tente fazer o diagnóstico da situação. Ao invés, leve o motor fora de bordo a um concessionário Yamaha. Deve, periodicamente, retirar e inspeccionar a vela de ignição, já que o calor e os resíduos provocam, a pouco e pouco, a sua deterioração e desgaste. A vela de ignição deve ser substituída por outra do mesmo tipo se a deterioração do eléctrodo ou o depósito de carbono e outros resíduos se tornarem excessivos.

Tipo de vela de ignição:
Consulte as “ESPECIFICAÇÕES”, pág. 4-5.

Antes de encaixar a vela de ignição meça a distância (folga) entre os eléctrodos com um calibre e, se necessário, ajuste-a como especificado.

Folga dos eléctrodos:
Consulte as “ESPECIFICAÇÕES”, pág. 4-5.



Rengør altid skivepakningens flade, og anvend en ny skive ved montering af tændrøret. Tør snavs af gevindet og skru tændrøret fast med det korrekte moment.

Tændrørs fastspændingsmoment:
Der henvises til "SPECIFIKATIONER", side 4-1.

BEMÆRK:

Hvis en momentnøgle ikke er tilgængelig, når du monterer tændrøret, er et godt overslag på det korrekte moment 1/4 to 1/2 omgang mere, udover tilspænding med fingrene. Få tændrøret efter-spændt til det korrekte moment med en momentnøgle, så hurtigt som muligt.

Forbogsstavet i tændrørets ID-mærke	Tændrørsnøgle
B	21 mm
C, L	16 mm
D	18,3 mm

- ① Elektrodeafstand
- ② Tændrørs ID-mærke (NGK)

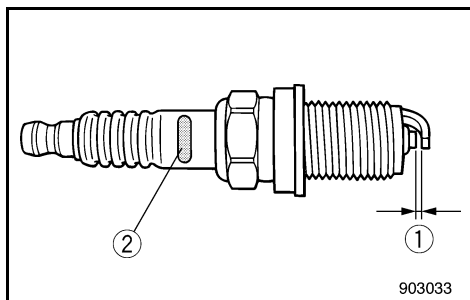

Όταν βάζετε το μπουζί, καθαρίζετε πάντοτε την επιφάνεια που πατάει η στεγανοποιητική ροδέλα και χρησιμοποιείτε μια νέα ροδέλα. Καθαρίζετε κάθε ίχνος ακαθαρσίας από τα σπειρώματα και βιδώνετε το μπουζί με την προδιαγεγραμμένη ροπή.

Ροπή σύσφιγξης μπουζί:
Διαβάστε το κεφάλαιο “ΠΡΟΔΙΑΓΡΑΦΕΣ”,
σελίδα 4-3.

ΣΗΜΕΙΩΣΗ:

Αν δεν έχετε δυναμόκλειδο όταν βάζετε το μπουζί, ένας καλός τρόπος εκτίμησης της ορθής ροπής είναι σφίξιμο με μανέλλα 1/4 με 1/2 μισή στροφή αφού έχετε ήδη σφίξει το μπουζί με τα δάχτυλα. Σφίγγετε το μπουζί με την προδιαγεγραμμένη ροπή μόλις έχετε την δυνατότητα να χρησιμοποιήσετε ένα δυναμοκλειδο.

Αρχικό της ένδειξης αναγνώρισης του μπουζί	μέγεθος εξάγωνου
B	21mm (13/16 in.)
C, L	16mm (5/8 in.)
D	18,3mm (23/32 in.)

- ① Διάκενο μπουζί
- ② Κωδικός μπουζί (NGK)

Quando encaixar a vela, limpe sempre a superfície da junta e utilize uma junta nova. Limpe bem a rosca e enrosque a vela de ignição à torção correcta.

Esforço de torção da vela de ignição:
Consulte as “ESPECIFICAÇÕES”, pág. 4-5.

NOTA:

Caso não disponha de uma chave dinamométrica para montar a vela de ignição, a torção correcta é aproximadamente de 1/4 a 1/2 volta completa à mão. Convém, no entanto, ajustar a vela de ignição à torção correcta com uma chave dinamométrica, logo que possível.

Número de identificação da vela de ignição de origem.	Tipo de chave dinamométrica
B	21mm (13/16 pol.)
C, L	16mm (5/8 pol.)
D	18,3mm (23/32 pol.)

- ① Folga dos eléctrodos
- ② Marca I.D. da vela de ignição (NGK)



KMU01509

UNDERSØGELSE AF BRÆNDSTOFSYSTEMET

⚠ ADVARSEL

Benzin og benzindampe er meget brandfarlige og eksplosive. Holdes væk fra gnister, cigaretter, åben ild og andre kilder til antændelse.

Undersøg brændstofledningen for lækage, krakelering eller dårlig funktion. Hvis der findes nogle problemer, skal de rettes umiddelbart af Yamaha forhandleren eller en anden kvalificeret mekaniker.

Checkpunkter

- Lækage i brændstofsystemets dele.
- Lækage i brændstofslangens samling.
- Revner i brændstofslangen eller anden beskadigelse.
- Lækage i brændstoftilslutningen.

⚠ ADVARSEL

Brændstoflækage kan resultere i brand eller eksplosion.

- Undersøg regelmæssigt for brændstoflækage.
- Hvis der findes nogen brændstoflækage, skal brændstofsystemet repareres af en kvalificeret mekaniker. Forkert reparation kan være årsag til, at det bliver usikkert at benytte påhængsmotoren.

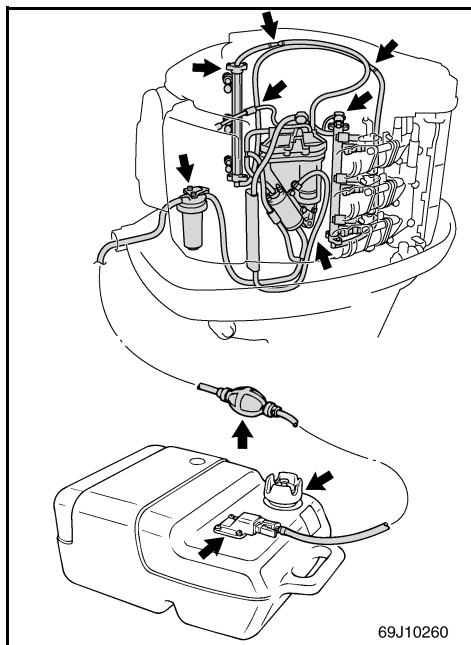

RMU01509

ΕΛΕΓΧΟΣ ΤΟΥ ΣΥΣΤΗΜΑΤΟΣ ΚΑΥΣΙΜΟΥ

⚠ ΠΡΟΕΙΔΟΠΟΙΗΣΗ

Η βενζίνη και οι ατμοί της είναι πολύ εύφλεκτοι και εκρηκτικοί. Φροντίστε οι σπινθήρες, τα τσιγάρα, οι φλόγες και άλλες πηγές ανάφλεξης να βρίσκονται ψηλά.

Ελέγχετε την γραμμή καυσίμου μήπως υπάρχουν διαρροές, τσακίσματα ή κακή λειτουργία. Αν βρεθεί κάποιο πρόβλημα πρέπει να διορθωθεί από κάποιο αντιπρόσωπο Yamaha ή άλλο εξειδικευμένο μηχανικό.

Σημεία ελέγχου

- Διαρροή στα μέρη του συστήματος καυσίμου.
- Διαρροή από τον ταχυσύνδεσμο του καυσίμου.
- Τσακίσματα στον ελαστικό σωλήνα καυσίμου ή άλλες ζημιές.
- Διαρροή από το σημείο σύνδεσης του καυσίμου.

⚠ ΠΡΟΕΙΔΟΠΟΙΗΣΗ

Η διαρροή καυσίμου μπορεί να προκαλέσει φωτιά ή έκρηξη.

- Ελέγχετε τακτικά μήπως υπάρχει διαρροή καυσίμου.
- Αν βρεθεί κάποια διαρροή καυσίμου, το σύστημα πρέπει να διορθωθεί από κάποιον εξειδικευμένο μηχανικό. Ανεπαρκείς διορθώσεις μπορούν να κάνουν την εξωλέμβια ανασφαλή στην λειτουργία της.

PMU01509

VERIFICAÇÃO DO SISTEMA DE COMBUSTÍVEL

⚠ ADVERTENCIAS

A gasolina (combustível) e os seus vapores são facilmente inflamáveis e explosivos. Não fume e mantenha-se longe de faíscas, chamas ou outras fontes de ignição.

Verifique se há fugas, fendas ou anomalias na conduta de injeção do combustível. Se encontrar algum problema, resolva-o com o concessionário Yamaha ou um técnico qualificado.

Pontos a verificar

- Fuga nas peças do sistema de combustível.
- Fuga na junção da mangueira de combustível.
- Fuga ou outra anomalia na mangueira de combustível.
- Fuga no elemento de ligação da conduta de combustível.

⚠ ADVERTENCIAS

A fuga de combustível pode provocar incêndio ou explosão.

- Verifique, periodicamente, se há fuga de combustível.
- Se encontrar alguma fuga, faça reparar o sistema de combustível por um técnico qualificado. A segurança do motor fora de bordo pode ser afectada por reparações inadequadas.



KMU00370

RENGØRING AF BRÆNDSTOFFILTER

⚠ ADVARSEL

Brændstof er meget brændbar, og brændstoffdampe er både brændbare og eksplosive.

- Hvis du har nogle spørgsmål om korrekt udførelse af proceduren, kontaktes din Yamaha forhandler.
- Udfør ikke proceduren på en varm eller en arbejdende motor. Tillad motoren at blive afkølet.
- Der vil være brændstof i brændstoffilteret. Holdes væk fra gnister, cigaretter, åben ild eller andre kilder til antændelse.
- Denne procedure vil tillade, at der spildes en lille smule benzin. Opsaml brændstof med en klud. Tør spildt brændstof op med det samme.
- Brændstoffiltret skal samles omhyggeligt med O-ring, filterskål og slanger. Ukorrekt samling eller udskiftning kan være årsag til brændstofflækage, som kan resultere i brand eller eksplosion.

RMU00370

ΈΛΕΓΧΟΣ ΤΟΥ ΦΙΛΤΡΟΥ ΚΑΥΣΙΜΟΥ

⚠ ΠΡΟΕΙΔΟΠΟΙΗΣΗ

Η βενζίνη είναι πολύ εύφλεκτη και οι ατμοί της είναι εύφλεκτοι και εκρηκτικοί.

- Αν έχετε οποιαδήποτε ερώτηση σχετικά με την ορθή διαδικασία, συμβουλευτείτε κάποιον αντιπρόσωπο Yamaha.
- Μην εκτελέσετε αυτήν την διαδικασία ενώ ο κινητήρας είναι ζεστός ή ενώ λειτουργεί. Αφήστε τον κινητήρα να κρυώσει.
- Θα υπάρχει καύσιμο στο φίλτρο του καυσίμου. Προσέξτε σπινθήρες, τσιγάρα, και φλόγες ή άλλες πηγές ανάφλεξης να είναι μακριά.
- Αυτή η διαδικασία, αναπόφευκτα θα επιτρέψει σε μια ποσότητα καυσίμου να χυθεί κάτω. Συγκεντρώστε το καύσιμο σε ένα στουπί. Σκουπίστε κάθε σταγόνα καυσίμου μόλις τρέξει.
- Το φίλτρο καυσίμου πρέπει να ξανασυναρμολογηθεί προσεκτικά με τους ελαστικούς δακτυλίους, το καπάκι του φίλτρου και τους ελαστικούς σωλήνες στη θέση τους. Τυχόν λανθασμένη συναρμολόγηση ή τοποθέτηση μπορεί να προκαλέσει διαρροή καυσίμου η οποία είναι δυνατόν να με τη σειρά της να δημιουργήσει φωτιά ή κίνδυνο έκρηξης.

PMU00370

INSPEÇÃO DO FILTRO DE COMBUSTÍVEL

⚠ ADVERTENCIAS

A gasolina (combustível) e os seus vapores são facilmente inflamáveis e explosivos.

- Se tiver dúvidas quanto ao procedimento correcto, dirija-se ao concessionário Yamaha.
- Não execute este procedimento com o motor quente ou ligado. Espere que o motor arrefeça.
- O filtro do combustível contém sempre restos de combustível. Não fume e mantenha-se afastado de faíscas ou outras fontes de ignição.
- Evite entornar combustível. Caso isso aconteça, limpe imediatamente com panos secos.
- O filtro do combustível deve ser cuidadosamente colocado no lugar com os anéis em 'O', o copo de filtro e a tubagem. Uma instalação ou uma substituição inadequada pode provocar fuga de combustível, com os consequentes riscos de incêndio ou explosão.

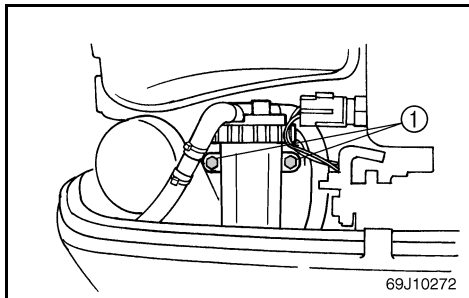

69J10272

KMU01676

Rensning af brændstoffilter

- 1) Skru boltene ① af, der holder bøjlen til brændstoffiltret ⑤ på plads.
- 2) Løsn boltene ②, der holder låsetappen ③ og tag låsetappen af.
- 3) Løsn boltene ④, der holder brændstoffiltret.
- 4) Løsn kronmøtrikken ⑩ på filterkoppen ⑨.
- 5) Tag filterkoppen af og saml al brændstof op, der spildes fra koppen.
- 6) Tag filterelementet ⑦ og vask det i et opløsningsmiddel. Lad det tørre. Efterse filterelementet og O-ringen ⑧ og kontroller at det er i god stand. Udskift det om nødvendigt.
- 7) Monter filterelementet i filterhuset ⑥.
- 8) Anbring O-ringen ordentlig på plads og skru kronmøtrikken på filterhuset med fingrene.
- 9) Spænd møtrikken yderligere ca. 1/4 omgang indtil kronmøtrikken er spændt. Tilpas en af tappene i en af rillerne på møtrikken. Monter boltene til låsetappen.
- 10) Monter brændstoffiltret på filterbøjlen ved at spænde boltene.
- 11) Monter bøjlen til brændstoffiltret på motoren ved at spænde boltene.
- 12) Start motoren og kontrol filter og brændstof-forbindelser for utætheder.

BEMÆRK:

Hvis der er vand i brændstoffet, flyder den røde ring i brændstoffiltret. Hvis det sker, afmonteres skålen, og vandet opsamles.

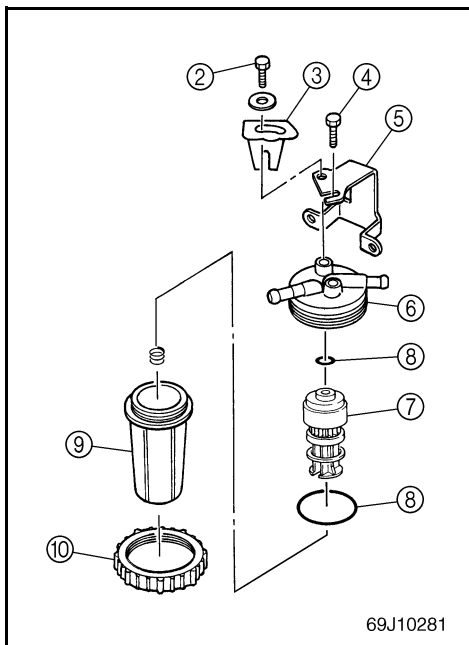

69J10281

RMU01676

PMU01676

Καθαρισμός του φίλτρου καυσίμου

- 1) Αφαιρέστε τα μπουλόνια ① που στηρίζουν το βραχίονα του φίλτρου ⑤ καυσίμου.
- 2) Ξεσφίξτε το μπουλόνι ② που συγκρατεί την πλακέτα ασφαλείας ③ και αφαιρέστε την.
- 3) Ξεσφίξτε το μπουλόνι ④ που συγκρατεί το φίλτρο καυσίμου.
- 4) Ξεσφίξτε το παξιμάδι-δακτύλιο ⑩ του δοχείου του φίλτρου ⑨.
- 5) Αφαιρέστε το δοχείο του φίλτρου, μαζεύοντας τυχόν καύσιμο που θα χυθεί σε ένα κύπελλο.
- 6) Αφαιρέστε το φίλτρο ⑦ και πλύντε το σε διάλυμα. Αφήστε το να στεγνώσει. Εξετάστε το φίλτρο και τον δακτύλιο στεγανοποίησης ③ και βεβαιωθείτε ότι είναι σε καλή κατάσταση. Αν χρειάζεται αντικαταστήστε τα.
- 7) Βάλτε πάλι το φίλτρο στο δοχείο ⑥.
- 8) Βάλτε πάλι το δακτύλιο στεγανοποίησης στη σωστή θέση, βιδώστε το παξιμάδι-δακτύλιο πάνω στο προστατευτικό κάλυμμα του φίλτρου μέχρι να καθίσει ελαφρά το δοχείο.
- 9) Σφίξτε το παξιμάδι-δακτύλιο περιστρέφοντας ακόμα κατά το 1/4 περίπου μέχρι να σφίξει καλά. Ευθυγραμμίστε μια από τις οκτώ μεγαλύτερες επιφάνειες του παξιμαδιού-δακτυλίου με την οπή της πλακέτας ασφαλείας. Τοποθετήστε και βιδώστε την πλακέτα ασφαλείας.
- 10) Τοποθετήστε πάλι το φίλτρο καυσίμου στο βραχίονα του φίλτρου σφίγγοντας το μπουλόνι.
- 11) Τοποθετήστε πάλι τον βραχίονα του φίλτρου στον κινητήρα σφίγγοντας τα μπουλόνια.
- 12) Βάλτε μπροστά τον κινητήρα και ελέγξτε το φίλτρο και τις συνδέσεις για τυχόν διαρροές.

ΣΗΜΕΙΩΣΗ:

Αν υπάρχει νερό στο καύσιμο, θα δείτε να επιπλέει ο κόκκινος δακτύλιος μέσα στη μονάδα του φίλτρου καυσίμου. Αν συμβεί κάτι τέτοιο, βγάλτε το προστατευτικό κάλυμμα και στραγγίστε το νερό.

Limpeza do filtro de combustível

- 1) Retire os parafusos ① que fixam o suporte do filtro de combustível ⑤.
- 2) Desatarraxe o parafuso ② que prende a alça de pressão ③ e retire a alça.
- 3) Desatarraxe o parafuso ④ que prende o filtro de combustível.
- 4) Desatarraxe a porca do anel ⑩ do copo do filtro ⑨.
- 5) Retire o copo do filtro, recuperando o combustível eventualmente derramado num recipiente.
- 6) Retire o elemento de filtro ⑦ e lave-o com solvente. Deixe-o secar. Verifique se o elemento de filtro e o anel em 'O' ⑧ estão em bom estado. Substitua-os, se necessário.
- 7) Volte a colocar o elemento de filtro na caixa do filtro ⑥.
- 8) Coloque o anel em 'O' na posição correcta, atarraxe a porca do anel à caixa do filtro até esta estar ligeiramente assente.
- 9) Aperte a porca do anel cerca de 1/4 de volta até estar bem apertada. Alinhe uma das oito alças da porca do anel maior com a ranhura da alça de fixação. Instale a porca da alça de fixação e aperte.
- 10) Volte a instalar o filtro de combustível no suporte do filtro atarraxando o parafuso.
- 11) Volte a instalar o suporte do filtro de combustível no motor atarraxando os parafusos.
- 12) Ligue o motor e verifique se o filtro e a tubagem têm fugas.

NOTA:

Se o combustível tiver água, o anel encarnado na unidade do filtro de combustível flutuará. Nesse caso, retire o copo e seque a água.



KMU01661

UDSKIFTNING AF MOTOROLIE

⚠ ADVARSEL

- Undgå at tappe motorolien af eller suge den op, umiddelbart efter motoren er standset. Olien er meget varm og skal behandles med forsigtighed, for at undgå forbrændinger.
- Kontroller at påhængsmotoren er forsvarligt fastgjort til hækbjælken eller til en stabil stander.

FORSIGTIG:

Skift motorolien efter de første 10 timers kørsel og herefter for hver 100 timer eller med 6 måneders intervaller. Ellers vil motoren slides hurtigt.

Motorolien kan suges op med en oliesuger (anbefales), eller tappes af ved at skrue drænskruen ud.

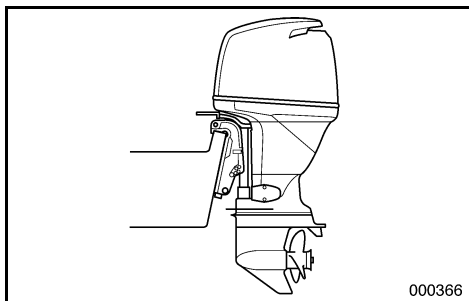

Sug olien op med en oliesuger (normal olie-skift)

- 1) Anbring påhængsmotoren i opretstående stilling (ikke tiltet).
- 2) Træk oliepinde op og brug en oliesuger til at suge olien op med.

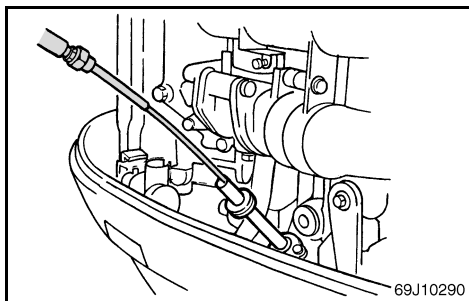

RMU01661

ΑΛΛΑΓΗ ΛΑΔΙΟΥ ΚΙΝΗΤΗΡΑ**⚠ ΠΡΟΕΙΔΟΠΟΙΗΣΗ**

- Αποφεύγετε την αφαίρεση ή άδειασμα του λαδιού του κινητήρα αμέσως μετά από το σβήσιμο του κινητήρα. Το λάδι είναι καυτό και πρέπει η μεταχείριση του να γίνεται με προσοχή για να μη προκαλέσει εγκαύματα.
- Βεβαιωθείτε ότι η εξωλέμβια είναι καλά στερεωμένη στην πρύμνη ή σε κάποια σταθερή βάση.

ΠΡΟΣΟΧΗ:

Αλλάζετε το λάδι του κινητήρα μετά τις 10 πρώτες ώρες λειτουργίας, και κάθε 100 ώρες ή κάθε 6 μήνες από κει και πέρα, αλλιώς ο κινητήρας θα παρουσιάσει γρήγορη φθορά.

Το λάδι μπορεί να αλλάζεται με το ειδικό εργαλείο αλλαγής (συνιστάται) ή αφαιρώντας το μπουλόνι αδειάσματος του λαδιού.

Αφαίρεση με το ειδικό εργαλείο (κανονική αλλαγή)

- 1) Στερεώνετε την εξωλέμβια όρθια (όχι ανυψωμένη ή σε κλίση).
- 2) Τραβήξτε έξω τη βέργα μέτρησης και χρησιμοποιήστε το ειδικό εργαλείο αλλαγής για να αφαιρέσετε το λάδι.

PMU01661

MUDANÇA DO ÓLEO DO MOTOR**⚠ ADVERTENCIAS**

- Evite extrair ou purgar o óleo do motor imediatamente a seguir a ter parado o barco. O óleo atinge uma temperatura elevada, razão por que a sua manipulação deve ser feita com cuidado.
- Certifique-se que o motor está bem preso ao painel de popa ou a um suporte estável.

AVISOS:

Mude o óleo do motor depois das primeiras dez horas de funcionamento e, posteriormente, todas as 100 horas ou efectue a mudança com intervalos de 6 meses. De outro modo, o motor sofrerá rápido desgaste.

O óleo do motor pode ser extraído utilizando um cambiador de óleo (recomendado) ou retirando o tampão de descarga do óleo.

Extracção com cambiador de óleo (mudança de óleo normal)

- 1) Coloque o motor fora de bordo na posição levantada (não inclinado).
- 2) Retire a vareta indicadora de nível e utilize o cambiador de óleo para extrair o óleo.

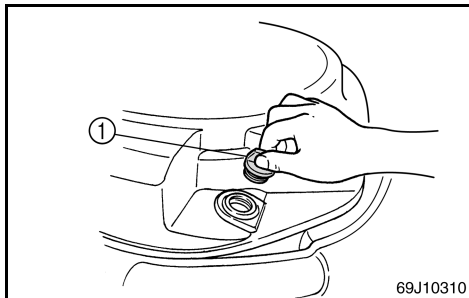

- 3) Fjern dækslet til oliepåfyldningen ①. Påfyld den korrekte mængde olie gennem påfyldningshullet.

Motoroliekvalitet/-kapacitet:
Der henvises til "SPECIFIKATIONER", side 4-1.

FORSIGTIG: _____

- Fyld ikke for meget olie i motoren. Kontroller at påhængsmotoren er lodret (ikke tiltet) ved kontrol og skift af olien.
- Hvis der fyldes olie på, over øverste niveaumærke, skal man tappe noget af, så det passer med det øverste niveaumærke. Overfyldning kan resultere i utætheder eller beskadigelse.

- 4) Start motoren, og se efter om advarselsslampen for lavt olietryk slukker. Kontroller at der ikke er nogen utætheder af olie.

FORSIGTIG: _____

Hvis olielampen ikke slukker, eller hvis der er utætheder af olie, skal motoren standses og årsagen findes.

Fortsat kørsel med en fejl, kan være årsag til alvorlig beskadigelse af motoren. Hvis problemet ikke kan findes og rettes, bør du kontakte en Yamaha forhandler.

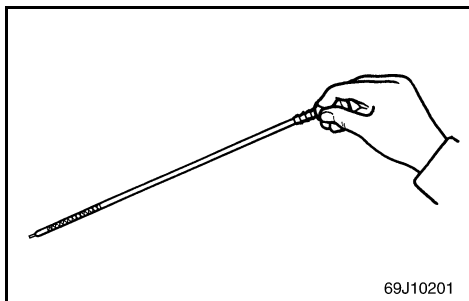

- 5) Sluk motoren og vent i 3 minutter. Kontroller olien igen med oliepinde for at sikre at olieniveauet er faldet til mellem det øverste og det nederste mærke. Fyld olietanken med olie efter behov, hvis olieniveauet ikke er mellem det øverste og det nederste niveaumærke på pinden.
- 6) Den brugte olie destrueres i henhold til lokale regulativer.

BEMÆRK: _____

- For destruktion af brugt olie, bør du kontakte en Yamaha forhandler.
- Olien bør udskiftes oftere, hvis motoren arbejder under ugunstige betingelser, eksempelvis ved udstrakt anvendelse til bugsering.

- 3) Βγάξτε την τάπα γεμίματος λαδιού ①. Γεμίστε με την σωστή ποσότητα λαδιού από την οπή γεμίματος. Βάλτε πάλι την τάπα.

Τύπος/χωρητικότητα λαδιού:
Διαβάστε τις “ΠΡΟΔΙΑΓΡΑΦΕΣ”, σελίδα 4-3.

- 3) Retire a tampa do bocal de enchimento de óleo ① e deite a quantidade adequada de óleo através do orifício de enchimento. Volte a colocar a tampa do bocal de enchimento.

Tipo/capacidade de óleo do motor:
Consulte as “ESPECIFICAÇÕES”, pág. 4-5.

ΠΡΟΣΟΧΗ:

- Μην ξεχειλίζετε με λάδι και βεβαιωθείτε ότι η εξωλέμβια είναι όρθια (δηλαδή κατακόρυφη, όχι απλώς υψωμένη) όταν ελέγχετε ή αλλάζετε το λάδι.
- Σε περίπτωση υπερπλήρωσης λαδιού, αφαιρέστε όσο χρειάζεται ώστε η στάθμη του λαδιού να μην ξεπερνά την ένδειξη της ανώτατης στάθμης. Η υπερπλήρωση μπορεί να προκαλέσει διαρροή ή βλάβη.

- 4) Βάζετε μπροστά τον κινητήρα και προσέχετε για να βεβαιωθείτε ότι το λαμπάκι προειδοποίησης για χαμηλή πίεση λαδιού σβήνει. Βεβαιωθείτε ότι δεν υπάρχουν διαρροές λαδιού.

ΠΡΟΣΟΧΗ:

Αν η προειδοποιητική ένδειξη δεν σβήσει ή αν υπάρχουν διαρροές λαδιού, σβήνετε τον κινητήρα και βρίσκετε την αιτία.

Αν συνεχιστεί η λειτουργία με κάποιο πρόβλημα είναι δυνατόν να προκληθεί σοβαρή ζημιά στον κινητήρα. Αν το πρόβλημα δεν μπορεί να βρεθεί και να διορθωθεί, συμβουλευτείτε τον αντιπρόσωπο της Yamaha.

- 5) Σβήνετε τον κινητήρα και περιμένετε 3 λεπτά. Ελέγχετε πάλι στην στάθμη του λαδιού με τον δείκτη για να βεβαιώσετε ότι η στάθμη είναι μεταξύ της πάνω και της κάτω ένδειξης. Προσθέστε λάδι αν η στάθμη είναι κάτω από την χαμηλή ένδειξη ή αφαιρέστε αν η στάθμη είναι πάνω από την πάνω ένδειξη.
- 6) Απαλλαγείτε από το παλιό λάδι τηρώντας τους τοπικούς νόμους και κανονισμούς.

ΣΗΜΕΙΩΣΗ:

- Για την διαδικασία της απαλλαγής του παλιού λαδιού συμβουλευτείτε τον αντιπρόσωπο της Yamaha.
- Το λάδι πρέπει να αλλάζεται πιο συχνά όταν ο κινητήρας λειτουργεί κάτω από αντίξοες συνθήκες όπως είναι μακρύς χρόνος λειτουργίας στο ρελαντί ή σε χαμηλές στροφές.

AVISOS:

- Não encha óleo a mais. Quando verificar ou mudar o óleo, certifique-se que o motor fora de bordo está na posição vertical (não inclinado).
- Se o nível do óleo ultrapassar a marca superior, drene até chegar à capacidade especificada. O enchimento excessivo de óleo pode causar derrames ou danos.

- 4) Ligue o motor e veja se a lâmpada do indicador da pressão do óleo está apagada. Certifique-se que não há fugas de óleo.

AVISOS:

Se a lâmpada do indicador da pressão do óleo não se apagar ou se houver fugas de óleo, pare o motor e procure determinar a causa.

O funcionamento do motor nestas condições pode provocar danos irreparáveis ao motor. Se não conseguir identificar a causa do problema, nem corrigi-lo, contacte o concessionário Yamaha.

- 5) Desligue o motor e espere 3 minutos. Verifique de novo o nível de óleo com a vareta indicadora para confirmar que está entre a marca inferior e a superior. Adicione óleo se não atingir a marca inferior ou drene até ao nível especificado se ultrapassar a marca superior.
- 6) Elimine o óleo usado de acordo com a regulamentação local em vigor.

NOTA:

- No que toca ao despejo do óleo usado, consulte o concessionário Yamaha.
- Convém mudar o óleo com mais frequência quando o motor funciona em condições adversas, designadamente em situações de tracção prolongada.



Aftapning af olie med drænskruen

- 1) Afmonter kappen på styrbords side ved at afmontere de fire bolte.
- 2) Tilt påhængsmotoren 5-10 grader opad og drej den derefter helt til styrbords side således at olieaftapningsskruen peger nedad.

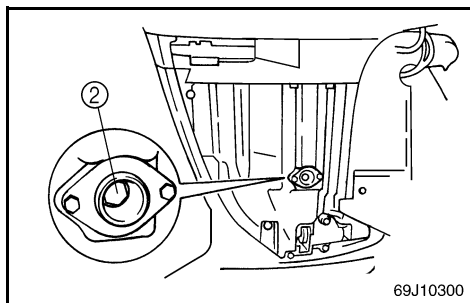

- 3) Hav en passende beholder klar, der kan indeholde mere olie, end der er i motoren. Løsn og fjern olieaftapningsskruen ② og hold beholderen under aftapningshullet. Lad al olien løbe ud. Tør omgående spildt olie op.

- 4) Sæt en ny pakning på aftapningsskruen. Smør lidt olie på pakningen og skru så aftapningsskruen på igen.

Fastspændingsmoment:

Der henvises til "SPECIFIKATIONER", side 4-1.

BEMÆRK:

- Hvis en momentnøgle ikke er tilgængelig når du monterer aftapningsskruen, spænd skruen med fingrene indtil pakningen er i kontakt med overfladen af drænhullet. Spænd så aftapningsskruen 1/4 - 1/2 omgang. Få aftapningsskruen efterspændt til det korrekte moment med en momentnøgle så snart det er muligt.
- Kom lidt fedt på boltene som holder kappen på plads før de spændes.

Αδειασμα του λαδιού από το μπουλόνι αδειάσματος

- 1) Αφαιρέστε τα τέσσερα μπουλόνια για να βγάλετε την ποδιά από τη δεξιά πλευρά.
- 2) Δώστε κλίση στην εξωλέμβια 5-10 μοίρες και μετά στρέψτε την εντελώς δεξιά έτσι ώστε το μπουλόνι αδειάσματος να είναι ακριβώς από κάτω.
- 3) Ετοιμάζετε ένα κατάλληλο δοχείο με χωρητικότητα μεγαλύτερη από αυτή του δοχείου λαδιού του κινητήρα. Ξεσφίξτε και αφαιρέστε το μπουλόνι αδειάσματος ②, ενώ κρατάτε το δοχείο κάτω από την τρύπα. Αφήνεται το λάδι να αδειάσει εντελώς. Σκουπίζετε αμέσως κάθε σταγόνα λαδιού που έχει τρέξει.
- 4) Βάλτε μια νέα τσιμούχα στο μπουλόνι αδειάσματος του λαδιού. Απλώστε μια λεπτή στρώση λαδιού στην τσιμούχα και ξαναβάλτε το μπουλόνι.

Ροπή σύσφιξης:

Διαβάστε τις "ΠΡΟΔΙΑΓΡΑΦΕΣ" σελίδα 4-3.

ΣΗΜΕΙΩΣΗ:

- Αν δεν έχετε κλειδί ροπής για να βιδώσετε το μπουλόνι, βιδώστε το με το χέρι μέχρι εκεί που έρχεται σε επαφή η τσιμούχα με την τρύπα και στη συνέχεια σφίξτε κατά 1/4 - 1/2 στροφή. Με την πρώτη ευκαιρία, χρησιμοποιήστε ένα κλειδί ροπής για να σφίξετε το μπουλόνι σωστά.
- Βάλτε γράσο στα μπουλόνια που συγκρατούν την ποδιά πριν τα σφίξετε.

Escoamento do óleo mediante remoção do tampão de descarga de óleo

- 1) Desatarraxe os quatro parafusos para retirar a chapa de protecção situada a estibordo.
- 2) Incline o motor fora de bordo 5 a 10° para cima e, a seguir, rode-o totalmente para estibordo até o tampão de descarga estar directamente visível.
- 3) Prepare um recipiente com capacidade superior à quantidade de óleo. Desatarraxe e retire o parafuso de descarga de óleo ② mantendo o recipiente por baixo do orifício de descarga. Purgue o óleo completamente. Limpe de imediato o óleo eventualmente deramado.
- 4) Coloque uma nova junta no parafuso para drenagem do óleo. Aplique uma ligeira camada de óleo na junta e volte a instalar o parafuso.

Esforço de rotação:

Consulte as "ESPECIFICAÇÕES", pág. 4-5.

NOTA:

- Se não dispuser de uma chave de boca quando instalar o tampão de drenagem, atarraxe manualmente o parafuso até a junta entrar em contacto com a superfície do orifício de drenagem. Seguidamente, aperte um quarto a meia volta. Logo que possível atarraxe o parafuso de drenagem com uma chave de boca no valor correcto.
- Lubrifique os parafusos de fixação da chapa de protecção antes de os atarraxar.



KMU01830

UDSKIFTNING AF SIKRING

Hvis en sikring er brændt over på modeller med elektrisk start, så åben sikringsboksen og træk sikringen ud med sikringstangen.

⚠ ADVARSEL

Husk at anvende en sikring af den specificerede type. En forkert sikring eller et stykke tråd kan tillade en ekstrem strømgennemgang. Dette kan forårsage beskadigelse af det elektriske system og brandulykke.

FORSIGTIG:

- Hvis en hovedsikring er brændt over, bør man også kontrollere den anden hovedsikring.
- Hvis en påhængsmotor betjenes efter at en hovedsikring er brændt over, vil ladekapaciteten være utilstrækkelig, og motoren vil ikke starte.

BEMÆRK:

Hvis den ny sikring brænder over med det samme, kontaktes en Yamaha forhandler.

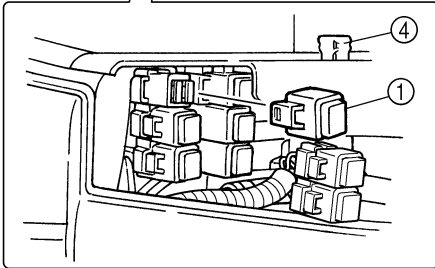
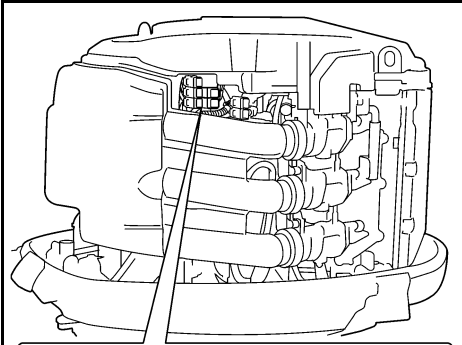

69J10330

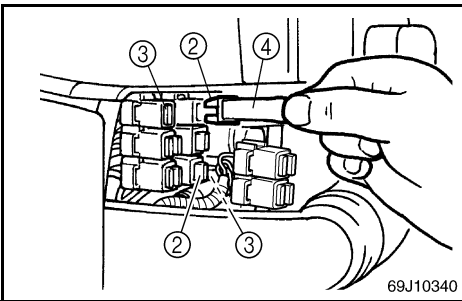

69J10340

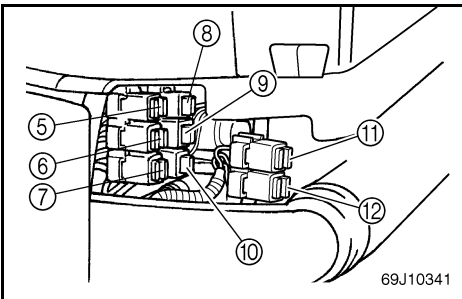

69J10341

- ① Sikringsboks
- ② Sikring (5A × 1, 20A × 2, 30A × 5)
- ③ Reservesikring (5A, 20A, 30A)
- ④ Sikringstang
- ⑤ Startrelæ
- ⑥ Hovedsikring 2
- ⑦ Hovedsikring 1
- ⑧ Brændstofpumpe
- ⑨ Hovedomskifter / Trimkontakt
- ⑩ Motorens kontrolenhed / Tændspole / Pumpe til brændstofindsprøjtning / brændstoffdyse / ISC (kontrol til tomgangshastighed)
- ⑪ Tilbehørssikring 2
- ⑫ Tilbehørssikring 1

RMU01830

ΑΛΛΑΓΗ ΑΣΦΑΛΕΙΑΣ

Αν καεί η ασφάλεια στο μοντέλο Ηλεκτρικής εκκίνησης, ανοίξτε το κουτί των ασφαλειών, αφαιρέστε την ασφάλεια με το ειδικό εξάρτημα και αντικαταστήστε την με μία καινούρια, ιδίως αμπέρ.

⚠ ΠΡΟΕΙΔΟΠΟΙΗΣΗ

Βεβαιωθείτε ότι χρησιμοποιείτε την ορθού τύπου ασφάλεια. Τυχόν λανθασμένη ασφάλεια ή ένα απλό κομμάτι σύρμα είναι δυνατόν να επιτρέπει το πέρασμα υπερβολικά μεγάλης εντάσεως ρεύματος. Αυτό μπορεί να προκαλέσει καταστροφή του ηλεκτρικού συστήματος ή ακόμη και φωτιά.

ΠΡΟΣΟΧΗ:

- Αν καεί μια κύρια ασφάλεια, ελέγξτε επίσης και την άλλη κύρια ασφάλεια.
- Αν επιχειρήσετε να χρησιμοποιήσετε την εξωλέμβια με καμμένη μια κύρια ασφάλεια η ικανότητα φόρτισης θα είναι ανεπαρκής και ο κινητήρας δεν θα πάρει μπροστά.

ΣΗΜΕΙΩΣΗ:

Εάν η καινούργια ασφάλεια καεί πάλι αμέσως συμβουλευτείτε κάποιον αντιπρόσωπο Yamaha.

- ① Ασφαλειοθήκη
- ② Ασφάλεια (5A × 1, 20A × 2, 30A × 5)
- ③ Ανταλλακτική ασφάλεια (5A, 20A, 30A)
- ④ Εξάρτημα αφαίρεσης ασφαλείας
- ⑤ Ρελέ μίζας
- ⑥ Κύρια ασφάλεια 2
- ⑦ Κύρια ασφάλεια 1
- ⑧ Αντλία τροφοδοσίας καυσίμου
- ⑨ Γενικός διακόπτης/Διακόπτης κλίσης
- ⑩ Μονάδα ελέγχου κινητήρα / Ντίζα ανάφλεξης / Αντλία έγχυσης καυσίμου / Ακροφύσιο έγχυσης καυσίμου / Έλεγχος ταχύτητας ρελαντί (ISC)
- ⑪ Ασφάλεια αξεσουάρ 2
- ⑫ Ασφάλεια αξεσουάρ 1

PMU01830

SUBSTITUIÇÃO DOS FUSÍVEIS

Se o fusível do modelo com ignição eléctrica rebentar, abra a caixa de fusíveis, remova o fusível com o extractor de fusíveis e substitua-o por um novo com a amperagem adequada.

⚠ ADVERTENCIAS

Utilize o fusível especificado. Um fusível inadequado ou a colocação de fio eléctrico podem causar corrente excessiva, avariar o sistema eléctrico ou provocar incêndio.

AVISOS:

- Se o fusível principal rebentar, verifique igualmente o outro fusível principal.
- Se tentar navegar com o motor fora de bordo depois de um fusível principal ter rebentado, a capacidade de carga será insuficiente e o motor não arrancará.

NOTA:

Consulte o concessionário Yamaha se o novo fusível também rebentar.

- ① Caixa de fusíveis
- ② Fusível (5A × 1, 20A × 2, 30A × 5)
- ③ Fusível sobresselente (5A, 20A, 30A)
- ④ Extractor de fusíveis
- ⑤ Relé de arranque
- ⑥ Fusível principal 2
- ⑦ Fusível principal 1
- ⑧ Bomba de alimentação de combustível
- ⑨ Interruptor principal/interruptor do comando automático
- ⑩ Unidade de comando do motor/bobine de ignição/ bomba de injeção de combustível/bocal da injeção de combustível/comando do ralenti
- ⑪ Fusível acessório 2
- ⑫ Fusível acessório 1

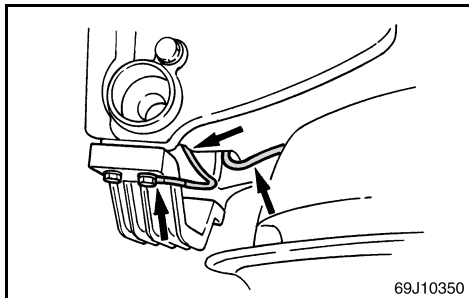

KMU00383

UNDERSØGELSE AF LEDNINGSFØRING OG STIK

- 1) Undersøg om stelforbindelsen er korrekt fastgjort.
- 2) Undersøg om hver tilslutning har rigtig forbindelse.

KMU00384

LÆKAGE I UDSØDNINGEN

Start motoren og undersøg om der er lækage i udstødningen i samlingen mellem udstødningsdækslet, cylindertopstykket og krumtaphuset.

KMU00385

LÆKAGE AF VAND

Start motoren og undersøg at der ikke er lækage af vand fra samlingerne mellem udstødningsdækslet, cylindertopstykket og krumtaphuset.

KMU01634

UTÆTHEDER AF MOTOROLIE

Kontroller at der ikke er utætheder af motorolie fra systemet.

BEMÆRK: _____

Hvis der er utætheder, så kontakt en Yamaha forhandler.

RMU00383

ΕΛΕΓΧΟΣ ΤΗΣ ΚΑΛΩΔΙΩΣΗΣ ΚΑΙ ΤΩΝ ΣΥΝΔΕΣΕΩΝ

- 1) Ελέγχετε αν το κάθε καλώδιο γείωσης είναι σωστά ασφαλισμένο.
- 2) Ελέγχετε αν το κάθε σημείο σύνδεσης είναι σφικτά συνδεδεμένο

RMU00384

ΔΙΑΡΡΟΗ ΚΑΥΣΑΕΡΙΩΝ

Βάζετε μπροστά τον κινητήρα και ελέγχετε για να βεβαιωθείτε ότι δεν υπάρχουν διαρροές καυσαερίων από τα σημεία σύνδεσης μεταξύ του κελυφους εξαγωγής, της κυλινδροκεφαλής και του τροφαλοθαλαμου.

RMU00385

ΔΙΑΡΡΟΗ ΝΕΡΟΥ

Βάζετε μπροστά τον κινητήρα και ελέγχετε για να βεβαιωθείτε ότι δεν υπάρχουν διαρροές νερού από τα σημεία σύνδεσης μεταξύ του καπακιου εξαγωγής, της κυλινδροκεφαλής και του τροφαλοθαλαμου.

RMU01634

ΔΙΑΡΡΟΗ ΛΑΔΙΟΥ ΚΙΝΗΤΗΡΑ

Βεβαιωθείτε ότι δεν υπάρχει διαρροή από το σύστημα λαδιού του κινητήρα.

ΣΗΜΕΙΩΣΗ: _____

Αν ανακαλύψετε κάποια διαρροή, συμβουλευτείτε τον αντιπρόσωπο της Yamaha.

PMU00383

VERIFICAÇÃO DA INSTALAÇÃO ELÉTRICA E DOS ELEMENTOS DE LIGAÇÃO

- 1) Verifique se cada fio eléctrico está ligado à massa com segurança.
- 2) Verifique se cada elemento de ligação está firmemente preso.

PMU00384

PERDA DE ESCAPE

Accione o motor e verifique se há perdas de escape nas juntas entre a estrutura do escape, a cabeça do cilindro e o cárter.

PMU00385

PERDA DE ÁGUA

Accione o motor e verifique se há perdas de água nas juntas entre a estrutura do escape, a cabeça do cilindro e o cárter.

PMU01634

PERDA DE ÓLEO DO MOTOR

Verifique que não existem perdas de óleo no sistema de óleo do motor.

NOTA: _____

Se existirem perdas de óleo, consulte o concessionário Yamaha.



KMU01690

UNDERSØGELSE AF SYSTEM FOR MEKANISK TRIMNING OG TILTNING

⚠ ADVARSEL

- Gå aldrig under den underste enhed, når motoren er tiltet, selv når tiltstøtkehåndtaget er låst. Alvorlig kvæstelse kan opstå, hvis påhængsmotoren ved et tilfælde falder ned.
- Vær sikker på, at der ikke er nogle personer under påhængsmotoren, ved udførelsen af denne test.

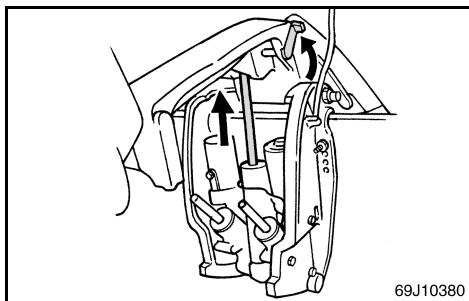
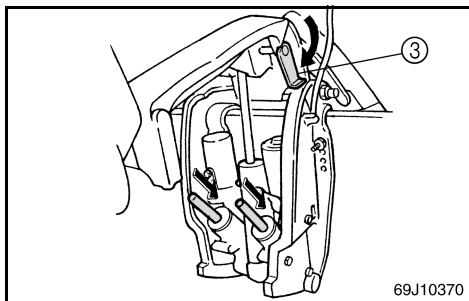
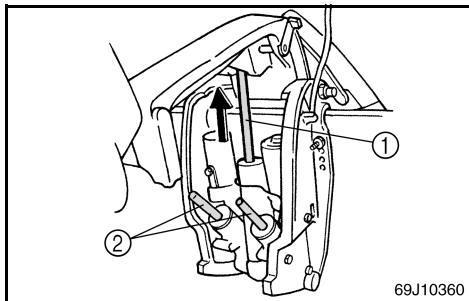

- 1) Undersøg enheden for mekanisk trimning og tiltning for nogle tegn på olielækage.
- 2) Påvirk hver af kontakterne for mekanisk trimning og tiltning, på fjernbetjeningen og motorens underste kølekappe (hvis motoren er udstyret med disse), for at undersøge om alle kontakter fungerer.
- 3) Tilt motoren op, og undersøg om tiltstangen ① og trimstængerne ② er skubbet helt ud.
- 4) Anvend tiltstøttehåndtaget ③ for at låse motoren i OP positionen. Påvirk kontakten for tiltning nedad i et kort øjeblik, så motoren understøttes af tiltstøttehåndtaget.
- 5) Undersøg om tiltstangen eller trimstængerne er fri for korrosion eller andre fejl.
- 6) Påvirk kontakten for tiltning nedad, indtil trimstængerne er trukket helt ind i cylindrerne.
- 7) Påvirk kontakten for trimning opad, indtil tiltstangen er helt udstrakt. Lås op for tiltstøttehåndtaget.
- 8) Påvirk motoren for tiltning ned. Undersøg om tiltstangen og trimstængerne fungerer jævnt.

BEMÆRK:

Hvis en af funktionerne er unormal, kontaktes en Yamaha forhandler.

Anbefalet væske:
Yamaha mekanisk trimnings- og tiltningsvæske
eller ATF (DEXRON II).

RMU01690

ΕΛΕΓΧΟΣ ΤΟΥ ΣΥΣΤΗΜΑΤΟΣ ΡΥΘΜΙΣΗΣ ΚΛΙΣΗΣ ΚΑΙ ΑΝΥΨΩΣΗΣ

▲ ΠΡΟΕΙΔΟΠΟΙΗΣΗ

- Ποτέ μην πηγαίνετε κάτω από το κάτω κέλυφος (πόδι) της εξωλέμβιας όταν αυτή είναι ανυψωμένη, ακόμη κι αν έχει χρησιμοποιηθεί ο μοχλός ασφάλισης της ανύψωσης για να μπλοκάρει την μηχανή εκεί. Είναι δυνατόν να προκληθεί σοβαρός τραυματισμός αν κατά λάθος πέσει η εξωλέμβια.
- Βεβαιωθείτε ότι κανείς δεν βρίσκεται κάτω από την εξωλέμβια πριν κάνετε αυτήν την δόκιμη.

- 1) Ελέγχετε την μονάδα ρύθμισης κλίσης και ανύψωσης για τυχόν σημάδια διαρροών.
- 2) Λειτουργείτε τον κάθε διακόπτη ρύθμισης κλίσης και ανύψωσης που υπάρχει στο τηλεχειρισμό και στο κάτω κέλυφος του κινητήρα (αν όντως υπάρχει) για να βεβαιωθείτε ότι όλοι οι διακόπτες λειτουργούν ορθά.
- 3) Ανασηκώστε την εξωλέμβια και ελέγχετε αν η ράβδος ρύθμισης κλίσης ① και οι ράβδοι ανύψωσης ② είναι τραβηγμένες εντελώς έξω.
- 4) Χρησιμοποιήστε το μοχλό στήριξης της ανύψωσης ③ για να ασφαλίσετε την εξωλέμβια στην πάνω θέση. Λειτουργείτε τον διακόπτη ανύψωσης προς τα κάτω για λίγο έτσι ώστε η εξωλέμβια να στηριχτεί από το μοχλό στήριξης της ανύψωσης.
- 5) Ελέγχετε για να βεβαιωθείτε ότι και τα βάρτρα ανύψωσης είναι απαλλαγμένα από διάβρωση ή αλλά ελαττώματα.
- 6) Βάζετε σε λειτουργία προς τα κάτω τον διακόπτη ανύψωσης μέχρις ότου οι ράβδοι κλίσης μπουν στους κυλίνδρους.
- 7) Ενεργοποιείτε τον διακόπτη ρύθμισης κλίσης προς τα πάνω μέχρις ότου η ράβδος ανύψωσης να έχει προεκταθεί εντελώς έξω. Απασφαλίστε τον μοχλό στήριξης και ανύψωσης.
- 8) Λειτουργείτε τον κινητήρα για να χαμηλώσει. Ελέγχετε αν το βάκτρο ανύψωσης και τα βάρτρα κλίσης λειτουργούν ομαλά.

ΣΗΜΕΙΩΣΗ:

Εάν κάποια λειτουργία δεν είναι κανονική συμβουλευτείτε κάποιον αντιπρόσωπο Yamaha.

Συνιστώμενο υγρό:
Υγρό ηλεκτρικής κλίσης & ανύψωσης της
Yamaha ή ATF (DEXRON-II)

PMU01690

VERIFICAÇÃO DO SISTEMA DE COMANDO AUTOMÁTICO DA COLUNA E DA INCLINAÇÃO

▲ ADVERTENCIAS

- Não pode estar ninguém sob a unidade inferior inclinada, mesmo quando é utilizada uma barra de sustentação do motor. Se o motor fora de bordo cair acidentalmente pode provocar ferimentos graves.
- Verifique com atenção se não está ninguém sob o motor fora de bordo antes de executar este teste.

- 1) Verifique se a unidade de comando automático da coluna e da inclinação tem fugas de óleo.
- 2) Verifique se os interruptores de comando automático da coluna e da inclinação no comando à distância e no capot inferior do motor (se equipado) estão nas devidas condições de funcionamento.
- 3) Incline o motor para cima e verifique se a haste de inclinação ① e as hastes de rectificação ② estão completamente introduzidas.
- 4) Utilize a alavanca de sustentação da inclinação ③ para bloquear o motor na posição 'UP' (para cima). Accione, por breves instantes, o interruptor para inclinar para baixo até o motor ficar sustentado pela alavanca de sustentação da inclinação.
- 5) Certifique-se que a haste de inclinação e as hastes de rectificação não estão corroídas nem têm defeitos.
- 6) Accione o interruptor para inclinar para baixo até as hastes de rectificação entrarem completamente nos cilindros.
- 7) Accione o interruptor para inclinar para cima até as hastes de rectificação estarem totalmente esticadas. Destrave a alavanca de sustentação da inclinação.
- 8) Accione o motor a fim de o inclinar para baixo. Certifique-se que a haste de inclinação e as hastes de rectificação estão nas devidas condições de funcionamento.

NOTA:

Se verificar alguma anomalia, consulte o concessionário Yamaha.

Fluido recomendado:
fluido Yamaha para o sistema de inclinação do motor e de comando automático da coluna ou ATF (DEXRON II)

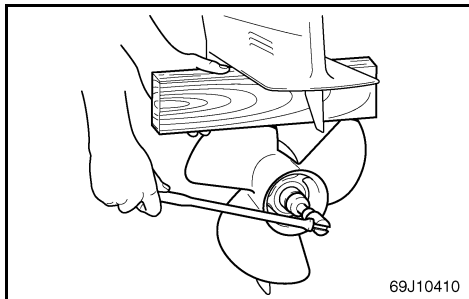

KMU01432

UNDERSØGELSE AF PROPELLEN

⚠ ADVARSEL

Brug ikke din hånd til at holde propellen med, ved løsning eller fastspænding af propelmøtrikken. Placer en træblok mellem kavitationspladen og propellen, for at forhindre propellen i at dreje rundt.

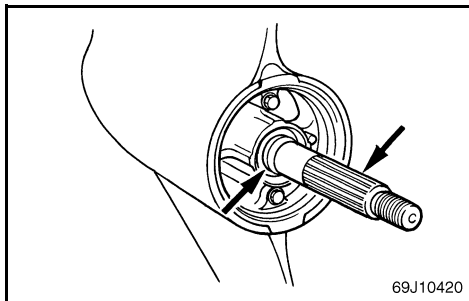

KMU00390

Propellens kontrolsted.

- Undersøg hvert propelblad for slid, erosion grundet kavitation eller ventilation, eller for andre beskadigelser.
- Undersøg noterne for slitage eller andre beskadigelser.
- Undersøg om fiskeline er viklet rundt om propelakslen.
- Undersøg oliepakdåsen til propelakslen for beskadigelse.

RMU01432*

ΕΛΕΓΧΟΣ ΠΡΟΠΕΛΑΣ**⚠ ΠΡΟΕΙΔΟΠΟΙΗΣΗ**

Μην χρησιμοποιείτε το χερί σας για να κρατάτε την προπέλα όταν ξεσφιγγετε η σφιγγετε το παξιμαδι. Βάζετε ένα χοντρο κομματι ξυλου μεταξύ της πλακάς κατα της σπηλαιωσης και της προπέλας για να μπλοκαρετε την προπέλα.

RMU00390

Σημείο ελέγχου της προπέλας

- Ελέγχετε το κάθε πτερύγιο της προπέλας για φθορά, διάβρωση λόγω σπηλαιωσης η επαφής με τον αέρα η άλλη αιτία.
- Ελέγχετε τα πολύσφηνα μήπως έχουν φθορά η άλλη ζημιά.
- Ελέγχετε μήπως υπάρχουν πετονιές τυλιγμένες γύρω από τον άξονα της προπέλας.
- Ελέγχετε επίσης μήπως η τσιμούχα του άξονα έχει βλάβη.

PMU01432*

VERIFICAÇÃO DA HÉLICE**⚠ ADVERTENCIAS**

Não segure a hélice com as mãos quando apertar ou desapertar a porca da hélice. Coloque um pedaço de madeira entre a chapa de cavitação e a hélice para impedir a propulsão.

PMU00390

Verificação da hélice

- Verifique se as pás da hélice estão desgastadas e se sofreram erosão por cavitação, ventilação ou outros danos.
- Verifique se as ranhuras estão desgastadas ou danificadas.
- Verifique se há fio de pesca enrolado no veio da hélice.
- Verifique se o retentor do veio da hélice está danificado.

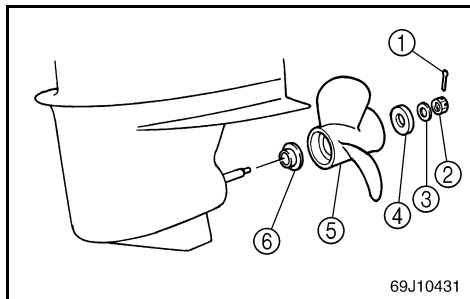

69J10431

KMU01685

Afmontering af propellen

- 1) Ret splitten ① ud og træk den ud med en tang.
- 2) Fjern propelmøtrik ②, skive ③ og mellemstykke ④.
- 3) Fjern propell ⑤ og mellemstykke ⑥.

KMU01505

Montering af propellen.**FORSIGTIG:**

- Husk at sætte mellemstykket og skiven på før propellen installeres, ellers kan det understøttede gearhus og propelnavet blive beskadiget.
- Husk at anvende en ny split, og bøj enderne sikkert om akslen. Ellers kan propellen komme løs under operation, og blive tabt.

- 1) Kom lidt Yamaha Marine Fedt eller antikorrosions fedt på propelakslen.
- 2) Sæt mellemstykket, skiven og propellen på propelakslen.
- 3) Sæt mellemstykket, skiven og propelmøtrikken på og spænd propelmøtrikken til det angivne moment.

Fastspændingsmoment:

Der henvises til "SPECIFIKATIONER", side 4-1.

- 4) Sørg for at propelmøtrikken er lige med hullet i propelakslen. Indsæt en ny split i hullet og bøj splittens ender om akslen.

BEMÆRK:

Hvis propelmøtrikken ikke passer med hullet i propelakslen ved det angivne moment, så spænd møtrikken yderligere så den passer med hullet.

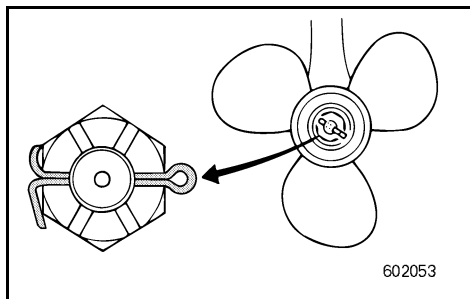

602053

RMU01685

Αφαίρεση της προπέλας

- 1) Ισιώστε την κοπίλια ① και τραβήξτε την έξω με μια πένσα.
- 2) Αφαιρέστε το παξιμάδι της προπέλας ②, τη ροδέλα ③ και το διαχωριστικό τεμάχιο ④.
- 3) Αφαιρέστε την προπέλα ⑤ και το διαχωριστικό τεμάχιο ⑥.

RMU01505

Τοποθέτηση της προπέλας**ΠΡΟΣΟΧΗ:**

- Βεβαιωθείτε ότι έχετε βάλει το διαχωριστικό τεμάχιο και τη ροδέλα πριν τοποθετήσετε την προπέλα, αλλιώς το κάτω κέλυφος και ο αφαλός της προπέλας είναι δυνατόν να καταστραφούν.
- Βεβαιωθείτε ότι χρησιμοποιείτε καινούργια κοπίλια και ότι έχετε στραβώσει τα άκρα της με τρόπο ασφαλή, αλλιώς η προπέλα είναι δυνατόν να φύγει και να χαθεί ενώ λειτουργεί η εξωλέμβια.

- 1) Αλείψτε τον άξονα της προπέλας με Yamaha Marine grease ή αντισκωρικό γράσο.
- 2) Τοποθετήστε το διαχωριστικό τεμάχιο, τη ροδέλα και την προπέλα στον άξονα της προπέλας.
- 3) Τοποθετήστε το διαχωριστικό, τη ροδέλα και το παξιμάδι της προπέλας και στη συνέχεια σφίξτε το παξιμάδι στη συγκεκριμένη ροπή που ορίζεται.

Ροπή σύσφιξης:
Διαβάστε το κεφάλαιο “ΠΡΟΔΙΑΓΡΑΦΕΣ”,
σελίδα 4-3.

- 4) Ευθυγραμμίζετε το παξιμάδι της προπέλας με την τρύπα του άξονα της προπέλας. Βάζετε μια νέα κοπίλια στην τρύπα και στραβώνετε τα άκρα της.

ΣΗΜΕΙΩΣΗ:

Αν το παξιμάδι της προπέλας δεν ευθυγραμμίζεται με την τρύπα του άξονα της προπέλας μετά το σφίξιμο στη συγκεκριμένη ροπή, σφίξτε κι άλλο το παξιμάδι για να ευθυγραμμιστεί με την τρύπα.

PMU01685

Remoção da hélice

- 1) Endireite o contrapino ① e puxe-o para fora, utilizando um alicate.
- 2) Remova a porca da hélice ②, a anilha ③ e o espaçador ④.
- 3) Remova a hélice ⑤ e o espaçador ⑥.

PMU01505

Instalação da hélice**AVISOS:**

- Coloque uma anilha e um espaçador antes de instalar a hélice para evitar que a caixa inferior e o cubo da hélice sofram danos.
- Utilize um contrapino novo e dobre firmemente as extremidades para impedir que a hélice se solte durante o funcionamento e se perca.

- 1) Aplique lubrificante marítimo Yamaha ou lubrificante resistente à corrosão no veio da hélice.
- 2) Instale o espaçador, a anilha e a hélice no veio da hélice.
- 3) Instale o espaçador, a anilha e a porca da hélice e, de seguida, aperte a porca à torção especificada.

Esforço de torção:
Consulte as “ESPECIFICAÇÕES”, pág. 4-5.

- 4) Alinhe a porca da hélice com o buraco do veio da hélice. Insira um contrapino novo no buraco e dobre as extremidades do contrapino.

NOTA:

Se a porca da hélice não estiver alinhada com o buraco do veio da hélice depois de ter sido apertada à torção especificada, continue a apertar a porca até a alinhar com o buraco.



KMU01460

UDSKIFTNING AF GEAROLIE**⚠ ADVARSEL**

- Vær sikker på at påhængsmotoren er sikkert fastgjort til hækbjælken eller til en stabil stander. Du kan blive alvorligt kvæstet, hvis påhængsmotoren falder ned over dig.
- Gå aldrig under den underste enhed, når motoren er tiltet, selv om tiltåsens håndtag er låst. Du kan blive alvorligt kvæstet, hvis påhængsmotoren ved et uheld falder ned.

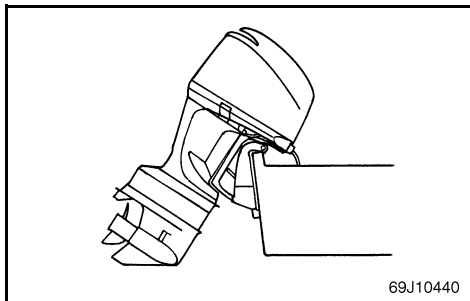

- 1) Tilt påhængsmotoren således at olieaftapningsskruen er så lavt som muligt.
- 2) Anbring en passende beholder under gearkassen.
- 3) Fjern olieaftapningsskruen ①.

BEMÆRK:

Olieaftapningsskruen er magnetisk. Fjern alle magnetiske partikler fra skruen før den sættes på igen.

- 4) Fjern olieproppen ② for at tømme olien helt ud.

FORSIGTIG:

Undersøg den brugte olie, efter den er drænet. Hvis olien er mælkeagtig, kan der være kommet vand ind i gearkassen, hvilket kan beskadige gearet. Kontakt din Yamaha forhandler for udbedring af den underste enheds pakninger.

BEMÆRK:

For bortskaffelse af brugt olie kontaktes din Yamaha forhandler.

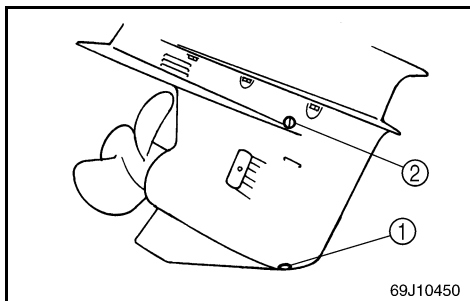

- 5) Med påhængsmotoren i opretstående position, og ved anvendelse af en bøjelig eller trykpåvirket påfyldningsanordning, indsprøjtes gearolie i olieaftapningshullet.

Gearolie kvalitet/kapacitet:
Der henvises til "SPECIFIKATIONER", side 4-1.

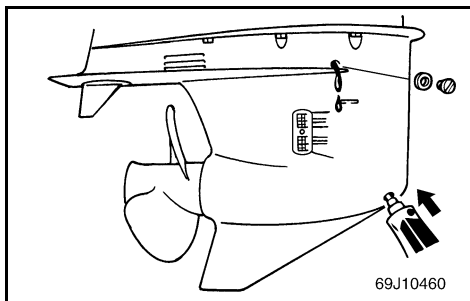

RMU01460

ΑΛΛΑΓΗ ΤΟΥ ΛΑΔΙΟΥ ΓΡΑΝΑΖΙΩΝ (ΒΑΛΒΟΛΙΝΗ)

⚠ ΠΡΟΕΙΔΟΠΟΙΗΣΗ

- Βεβαιωθείτε ότι η εξωλέμβια είναι στερεωμένη με ασφάλεια στην πρύμνη ή σε κάποια σταθερή βάση. Είναι δυνατόν να τραυματιστείτε σοβαρά αν η εξωλέμβια πέσει πάνω σας.
- Ποτέ μην πηγαίνετε κάτω από το πόδι της μηχανής όταν είναι ανυψωμένη, ακόμη κι όταν ο μοχλός/το κουμπί υποστήριξης της ανύψωσης είναι ασφαλισμένο(ς). Είναι δυνατόν να προκληθεί σοβαρός τραυματισμός αν κατά λάθος πέσει η εξωλέμβια.

- 1) Φέρνετε την εξωλέμβια σε τέτοια θέση ώστε η τάπα αδειάσματος του λαδιού να είναι όσο πιο χαμηλά γίνεται.
- 2) Βάζετε ένα κατάλληλο δοχείο κάτω από το κέλυφος των γραναζιών.
- 3) Βγάζετε την τάπα αδειάσματος του λαδιού ①.

ΣΗΜΕΙΩΣΗ:

Η τάπα αδειάσματος του λαδιού είναι μαγνητική. Αφαιρείτε όλα τα μεταλλικά σωματίδια από την τάπα πριν την ξανατοποθετήσετε στην θέση της.

- 4) Αφαιρέστε την τάπα στάθμης λαδιού ② ώστε να αδειάσει εντελώς το λάδι.

ΠΡΟΣΟΧΗ:

Ελέγχετε το παλιό λάδι αφού έχει αδειάσει. Αν το λάδι είναι γαλακτώδες, μέσα στο κέλυφος των γραναζιών έχει εισχωρήσει νερό το οποίο μπορεί να έχει προκαλέσει ζημιά στα γρανάζια. Συμβουλευτείτε κάποιον αντιπρόσωπο Yamaha για την αναγκαία διόρθωση στις τσιμούχες του κάτω κελύφους (ποδιού).

ΣΗΜΕΙΩΣΗ:

Για την απαλλαγή από τα παλιά λάδια συμβουλευτείτε τον αντιπρόσωπο της Yamaha.

- 5) Έχοντας την εξωλέμβια μηχανή στην όρθια θέση, χρησιμοποιώντας ένα εύκαμπτο σωλήνα και μια διάταξη για γέμισμα με πίεση, εισαγάγετε λάδι γραναζιών στην τρύπα για το άδειασμα του λαδιού.

Τύπος/χωρητικότητα λαδιού γραναζιών:
Διαβάστε τις "ΠΡΟΔΙΑΓΡΑΦΕΣ", σελίδα 4-3.

PMU01460

MUDANÇA DO ÓLEO DA ENGENHAGEM

⚠ ADVERTENCIAS

- Certifique-se de que o motor está bem preso ao painel de popa ou a um suporte estável. A queda do motor fora de bordo pode causar ferimentos graves.
- Não pode estar ninguém sob a unidade inferior inclinada, mesmo quando é utilizada a alavanca/botão de sustentação do motor. A queda acidental do motor fora de bordo pode provocar ferimentos graves.

- 1) Incline o motor de bordo até o tampão de descarga do óleo ficar na posição mais baixa possível.
- 2) Coloque um recipiente adequado debaixo da caixa de engrenagem.
- 3) Retire o tampão de descarga do óleo ①.

NOTA:

O tampão de descarga do óleo é magnético. Retire todas as partículas metálicas do tampão antes de o voltar a instalar.

- 4) Retire o tampão de nível do óleo ② para facilitar a saída total do óleo.

AVISOS:

Convém examinar o óleo usado. Um aspecto leitoso significa entrada de água na caixa de engrenagem, o que a pode avariar. Contacte com o concessionário Yamaha para consertar os vedantes da unidade inferior.

NOTA:

No que toca ao despejo do óleo usado consulte o concessionário Yamaha.

- 5) Com o motor fora de bordo na posição vertical, injecte óleo para engrenagem pelo orifício do tampão de descarga do óleo com um dispositivo flexível ou pressurizado.

Tipo/Capacidade do óleo de engrenagem:
Consulte as "ESPECIFICAÇÕES", pág. 4-5.



- 6) Når olien begynder at flyde ud af olieniveauproppen, indsættes og fastspændes olieniveauproppen.
- 7) Sæt olieaftapningsskruen i og skru den fast.

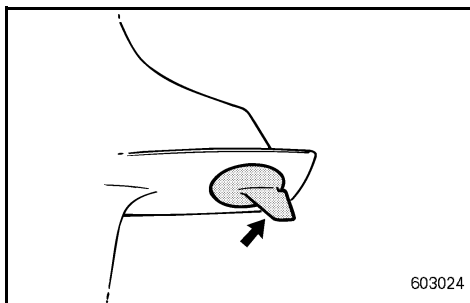

KMU14622

EFTERSYN OG UDSKIFTNING AF ANODER

Yamaha påhængsmotorer er beskyttet mod korrosion af offeranoder. Undersøg de udvendige anoder jævnlgt. Fjern afskalninger fra anodernes overflade. Kontakt en Yamaha forhandler for udskiftning af anoderne.

FORSIGTIG:

Overmal ikke anoderne, da dette vil gøre anoderne ineffektive.

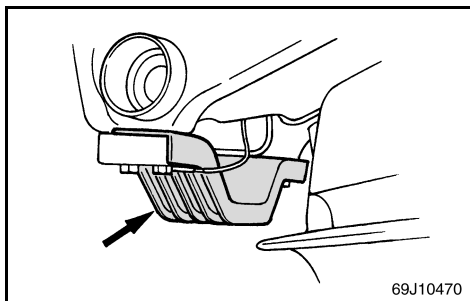
**BEMÆRK:**

Efterse jordforbindelserne der er monteret til de udvendige anoder på således udstyrede modeller. Kontakt en Yamaha forhandler for eftersyn og udskiftning af de indvendige anoder, der er monteret til strømheden.

- 6) Όταν το λάδι αρχίσει να τρέχει έξω από την τρύπα της τάπας ελέγχου στάθμης, βάζετε και σφίγγετε την τάπα ελέγχου της στάθμης.
- 7) Τοποθετείτε και βιδώνετε στην θέση της την τάπα αδειάσματος λαδιού.
- 6) Quando o óleo chegar ao topo do orifício do tampão de nível de óleo, volte a colocar o tampão de nível do óleo e aperte-o.
- 7) Coloque e atarraxe o tampão de descarga do óleo.

RMU14622

ΈΛΕΓΧΟΣ ΚΑΙ ΑΝΤΙΚΑΤΑΣΤΑΣΗ ΤΗΣ/ΤΩΝ ΑΝΟΔΟΥ/ΩΝ

Οι εξωλέμβιες Yamaha προστατεύονται από τη διάβρωση με τη βοήθεια αναλώσιμων ανόδων. Ελέγχετε από καιρό σε καιρό τις εξωτερικές ανόδους. Αφαιρείτε τις επιφανειακές σκουριές από τις επιφάνειες των ανόδων. Για την αντικατάσταση των εξωτερικών ανόδων, συμβουλευτείτε τον αντιπρόσωπο της Yamaha.

ΠΡΟΣΟΧΗ:

Μην βάφετε τις ανόδους γιατί έτσι αδρανοποιούνται.

ΣΗΜΕΙΩΣΗ:

Στα μοντέλα που υπάρχουν, ελέγχετε τα καλώδια γείωσης που είναι συνδεδεμένα στις εξωτερικές ανόδους. Συμβουλευέστε έναν αντιπρόσωπο της Yamaha για έλεγχο και αντικατάσταση των εσωτερικών ανόδων που είναι συνδεδεμένες με τη μονάδα ισχύος.

PMU14622

INSPEÇÃO E SUBSTITUIÇÃO DO(S) ZINCO(S)

Os motores fora de bordo Yamaha estão protegidos da corrosão por zincos sacrificiais. Verifique periodicamente os zincos externos. Retire a sujidade da superfície dos zincos. Para a substituição dos zincos externos, consulte o concessionário Yamaha.

AVISOS:

Não pinte os zincos, porque perderiam eficácia.

NOTA:

Inspeccione os condutores de terra ligados aos zincos externos nos modelos equipados. Para a inspeção e substituição dos zincos internos ligados ao grupo propulsor, consulte o concessionário Yamaha.



KMU04041

UNDERSØGELSE AF BATTERI (for modeller med elektrisk start)

⚠ ADVARSEL

Batteriets elektrolytvæske er farlig. Elektrolytten består af svovlsyre, og er derfor giftig og yderst ætsende.

Følg altid disse forebyggende forholdsregler:

- Undgå legemskontakt med elektrolytvæsken, da dette kan være årsag til alvorlige forbrændinger eller permanent beskadigelse af synet.
- Bær altid beskyttelsesbriller ved behandling eller arbejde i nærheden af batterier.

Modgift (UDVORTES):

- HUD - Skyl med vand.
- ØJNE - Skyl med vand i 15 minutter og søg straks læge.

Modgift (INDVORTES):

- Drik store mængder vand eller mælk, efterfulgt af magnesiaholdig mælk, pisket æg eller vegetabilsk olie. Tilkald straks en læge.

Batterier producerer også eksplosive brinter. Derfor skal du altid følge disse forebyggende forholdsregler:

- Oplad batterier i områder med god ventilation.
- Hold batterier væk fra ild, gnister eller åben ild (dvs. svejseudstyr, tændte cigaretter og lignende).
- LAD VÆRE MED AT RYGE ved opladning eller håndtering af batterier.
- HOLD BATTERIER OG ELEKTROLYTVÆSKER UDEN FOR BØRNS RÆKKEVIDDE.

RMU04041

ΈΛΕΓΧΟΣ ΤΗΣ ΜΠΑΤΑΡΙΑΣ (για μοντέλα με ηλεκτρική μίζα)

⚠ ΠΡΟΕΙΔΟΠΟΙΗΣΗ

Ο ηλεκτρολύτης της μπαταρίας είναι επικίνδυνος. Περιέχει θειικό οξύ και συνεπώς είναι δηλητηριώδης και πάρα πολύ καυστικός.

Ακολουθείτε πάντα τα παρακάτω προληπτικά μέτρα:

- Αποφεύγετε την επαφή του σώματος με τον ηλεκτρολύτη διότι μπορεί να προκαλέσει σοβαρά εγκαύματα ή μόνιμο τραυματισμό των ματιών.
- Φοράτε προστατευτικά γυαλιά στα μάτια όταν ασχολείστε ή εργάζεστε κοντά σε μπαταρίες.

Αντίδοτο (ΣΕ ΕΞΩΤΕΡΙΚΗ ΧΡΗΣΗ):

- ΣΤΟ ΔΕΡΜΑ-Ξεπλένετε με νερό.
- ΣΤΑ ΜΑΤΙΑ-Ξεπλένετε με νερό για 15 ολόκληρα λεπτά και ζητάτε αμέσως τη βοήθεια του γιατρού.

Αντίδοτο (ΣΕ ΕΣΩΤΕΡΙΚΗ ΛΗΨΗ):

- Πίνετε μεγάλες ποσότητες νερού ή γάλακτος και κατόπιν γάλα μαγνησίας, χτυπητό αυγό ή φυτικό λάδι. Ζητάτε αμέσως τη βοήθεια του γιατρού.

Οι μπαταρίες επίσης παράγουν εκρηκτικό υδρογόνο αέριο, γι' αυτό πρέπει να ακολουθείτε πάντοτε τα παρακάτω προληπτικά μέτρα:

- Φορτίζετε τις μπαταρίες σε καλά αεριζόμενο χώρο.
- Φροντίζετε οι μπαταρίες να είναι μακριά από φωτιά, σπινθήρες ή ανοικτές φλόγες π.χ. ηλεκτροσυγκόλληση, αναπτήρες τσιγάρων, κ.λ.π.
- ΜΗΝ ΚΑΙΝΙΖΕΤΕ όταν φορτίζετε ή ασχολείστε με μπαταρίες.
- ΦΡΟΝΤΙΖΕΤΕ Ο ΗΛΕΚΤΡΟΛΥΤΗΣ ΚΑΙ ΟΙ ΜΠΑΤΑΡΙΕΣ ΝΑ ΕΙΝΑΙ ΜΑΚΡΙΑ ΑΠΟ ΤΑ ΠΑΙΔΙΑ.

PMU04041

VERIFICAÇÃO DA BATERIA (modelos com ignição eléctrica)

⚠ ADVERTÊNCIAS

O electrólito da bateria é perigoso; porque contém ácido sulfúrico é venenoso e altamente cáustico.

Adopte sempre as seguintes medidas preventivas:

- Evite o contacto corporal com o electrólito já que pode causar queimaduras graves ou lesões oculares permanentes.
- Utilize sempre protecção ocular quando manipular ou trabalhar próximo de baterias.

Antídoto (EXTERNO):

- PELE - Lave com água.
- OLHOS - Lave com água durante 15 minutos e consulte imediatamente um médico.

Antídoto (INTERNO):

- Beba grande quantidade de água ou leite, seguido de leite de magnésio, ovo batido ou óleo vegetal. Consulte imediatamente o médico.

As baterias produzem igualmente gases de hidrogénio explosivos; deve, pois, adoptar sempre as seguintes medidas preventivas:

- Carregue as baterias em área bem arejada.
- Mantenha as baterias longe de fogo, faíscas ou chamas (por exemplo, equipamento para soldar, cigarros acesos, etc.).
- NÃO FUME quando carregar ou manipular uma bateria.
- CONSERVE AS BATERIAS E O ELECTRÓLITO FORA DO ALCANCE DAS CRIANÇAS.

**FORSIGTIG:**

- Et dårligt vedligeholdt batteri vil hurtigt blive forringet.
- Almindelig vand fra vandhanen indeholder mineraler, som er skadelige for et batteri og må ikke anvendes til efterfølgende påfyldning.

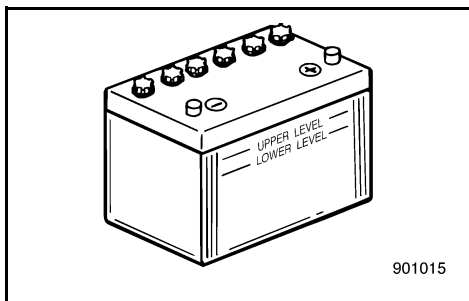

- 1) Undersøg niveauet af elektrolytvæsken mindst en gang om måneden. Fyld op til fabrikantens anbefalede niveau, når det er nødvendigt. Fyld kun efter med destilleret vand (eller rent afioniseret vand, som kan benyttes til batterier).
- 2) Hold altid batteriet i god opladet tilstand. Installation af et voltmeter vil hjælpe dig til at overvåge dit batteri. Hvis du ikke vil benytte båden i en måned eller mere, fjernes batteriet fra båden og opbevares på et køligt, mørkt sted. Oplad batteriet fuldstændigt før det benyttes.
- 3) Hvis batteriet skal opbevares længere end en måned, undersøges væskens specifikke vægtylde mindst en gang om måneden, og batteriet oplades, når strømmen er lav.

BEMÆRK:

Kontakt en Yamaha forhandler ved opladning eller genopladning af batterierne.

ΠΡΟΣΟΧΗ:

- Μια μπαταρία που συντηρείται ανεπαρκώς, θα καταστραφεί γρήγορα.
- Το συνηθισμένο νερό της βρύσης περιέχει άλατα που είναι επιβλαβή για την μπαταρία, και δεν πρέπει να χρησιμοποιείται για συμπλήρωση.

- 1) Ελέγχετε την στάθμη του ηλεκτρολύτη μια φορά το μήνα. Συμπληρώνετε μέχρι την στάθμη που συνιστά ο κατασκευαστής όταν αυτό είναι αναγκαίο. Συμπληρώνετε μόνο με απεσταγμένο νερό (ή καθαρό απιονισμένο νερό κατάλληλο για μπαταρίες).
- 2) Φροντίζετε η μπαταρία να είναι πάντοτε καλά φορτισμένη. Αν χρησιμοποιήσετε ένα βολτόμετρο θα μπορέσετε να παρακολουθήσετε την κατάσταση της μπαταρίας. Αν δεν χρησιμοποιείτε το σκάφος για ένα μήνα ή περισσότερο, βγάξτε την μπαταρία από το σκάφος και την αποθηκεύετε σε ένα δροσερό, σκοτεινό μέρος. Ξαναφορτώνετε πλήρως την μπαταρία πριν την χρησιμοποιήσετε πάλι.
- 3) Αν η μπαταρία παραμείνει αποθηκευμένη για μακρύτερο χρονικό διάστημα από ένα μήνα, ελέγχετε το ειδικό βάρος του ηλεκτρολύτη τουλάχιστον μια φορά τον μήνα και την ξαναφορτίζετε όταν το ειδικό βάρος είναι χαμηλό.

ΣΗΜΕΙΩΣΗ:

Συμβουλευστε έναν αντιπρόσωπο της Yamaha όταν φορτίζετε ή επαναφορτίζετε μπαταρίες.

AVISOS:

- Uma bateria mal mantida deteriora-se rapidamente.
- A água da torneira contém minerais prejudiciais para a bateria, não devendo, pois, ser usada como complemento.

- 1) Verifique o nível do electrólito pelo menos uma vez por mês. Encha até o nível recomendado pelo fabricante, quando necessário. Complete exclusivamente com água destilada (ou água pura desionizada própria para baterias).
- 2) Mantenha sempre a bateria bem carregada. A instalação de um voltímetro é útil para controlar a bateria. Se não utilizar o barco durante um mês ou mais, retire a bateria do barco e guarde-a em local fresco e escuro. Carregue a bateria antes de a utilizar novamente.
- 3) Se a bateria ficar guardada mais de um mês, verifique, uma vez por mês, o peso específico do electrólito e, se necessário, carregue a bateria.

NOTA:

Consulte um concessionário Yamaha quando carregar ou recarregar uma bateria.



KMU18470

Tilslutning af batteri

⚠ ADVARSEL

Monter batteriholderen sikkert på et tørt sted i båden, fri for vibrationer og med god ventilation. Installer det fuldt opladede batteri i holderen.

FORSIGTIG:

- Tilsæt at hovedstrømafbryderen (hvis udstyret med denne) er "OFF" (slukket) før, du begynder at arbejde med batteriet.
- De elektriske dele beskadiges hvis batterikablerne tilsluttes omvendt.
- Det RØDE kabel skal tilsluttes først ved installation af batteriet, og det SORTE kabel frakobles først, når batteriet fjernes. I modsat fald kan bådens elektriske dele blive beskadiget.
- Batteriets elektriske poler og kablerne skal holdes rene og tilslutningen skal gøres forsvarlig, ellers kan batteriet ikke starte motoren.

Tilslut først det RØDE kabel til den POSITIVE (+) pol. Tilslut derefter det SORTE kabel til den NEGATIVE (-) pol.

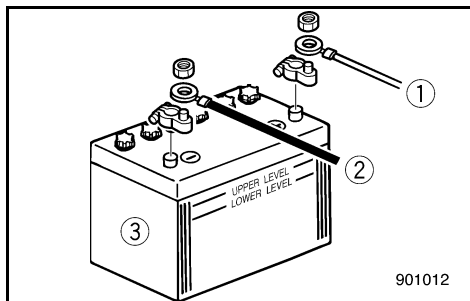

- ① Rødt kabel
- ② Sort kabel
- ③ Batteri

RMU18470*

Σύνδεση της μπαταρίας**⚠ ΠΡΟΕΙΛΟΠΟΙΗΣΗ**

Τοποθετείτε την βάση της μπαταρίας με έναν τρόπο ασφαλή σε κάποιο ξηρό καλά αεριζόμενο χώρο μέσα στο σκάφος το οποίο να μην έχει ισχυρούς κραδασμούς. Τοποθετείτε την πλήρως φορτισμένη μπαταρία στην βάση.

ΠΡΟΣΟΧΗ:

- Βεβαιώστε ότι ο γενικός διακόπτης (στα μοντέλα που υπάρχει) είναι στη θέση “OFF” πριν επιχειρήσετε να συνδέσετε τη μπαταρία.
- Η αντιστροφή των καλωδίων της μπαταρίας θα προκαλέσει ζημιά στα ηλεκτρικά εξαρτήματα.
- Όταν τοποθετείτε τη μπαταρία συνδέστε πρώτα το ΚΟΚΚΙΝΟ καλώδιο, ενώ όταν την αφαιρείτε αποσυνδέστε πρώτα το ΜΑΥΡΟ καλώδιο. Αλλιώς, μπορεί να πάθουν ζημιά τα ηλεκτρικά εξαρτήματα.
- Οι ηλεκτρικές επαφές της μπαταρίας και τα καλώδια πρέπει να είναι καθαρά και σωστά συνδεδεμένα, αλλιώς η μπαταρία δεν θα ενεργοποιησει τον κινητήρα.

Συνδέετε τον ΚΟΚΚΙΝΟ ακροδέκτη στο ΘΕΤΙΚΟ (+) πόλο της μπαταρίας πρώτα. Κατόπιν συνδέετε τον μαύρο ακροδέκτη στον ΑΡΝΗΤΙΚΟ (-) πόλο της μπαταρίας.

- ① Κόκκινος ακροδέκτης
- ② Μαύρος ακροδέκτης
- ③ Μπαταρία

PMU18470*

Ligação da bateria**⚠ ADVERTENCIAS**

Monte firmemente o suporte da bateria em local seco, arejado e estável do barco. Instale a bateria carregada no suporte.

AVISOS:

- Antes de manipular a bateria, certifique-se que o interruptor principal (nos modelos aplicáveis) está na posição “OFF” (desligado).
- A inversão dos cabos da bateria avaria as peças eléctricas.
- Ligue, em primeiro lugar, o cabo ENCARNADO quando instalar a bateria e desligue, em primeiro lugar, o cabo PRETO quando retirar a bateria para evitar danificar as peças eléctricas.
- Para que a bateria funcione correctamente e faça o motor arrancar é necessário que os contactos eléctricos da bateria e os cabos estejam limpos e correctamente ligados.

Ligue, em primeiro lugar, o cabo ENCARNADO ao terminal POSITIVO (+) e, depois, o cabo PRETO ao terminal NEGATIVO (-).

- ① Cabo encarnado
- ② Cabo preto
- ③ Bateria

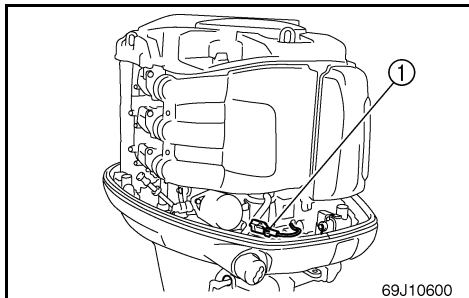

Tilslutning af et ekstra batteri (ekstratilbehør)

- 1) Afmonter koblingen til ekstrasbatteriet fra påhængsmotoren.
- 2) Monter så koblingen ① på ekstrasbatteriet til koblingen på ekstrasbatteriets kabel (ekstratilbehør).

Anvend et tilslutningskabel mellem de negative (-) poler på startbatteriet og ekstrasbatteriet. Se illustrationen over ledningsforbindelser. Dette kabel skal være tykkere end startmotorens batterikabel ④.

⚠ ADVARSEL

Anvendelse af et tyndere kabel kan føre til brand.

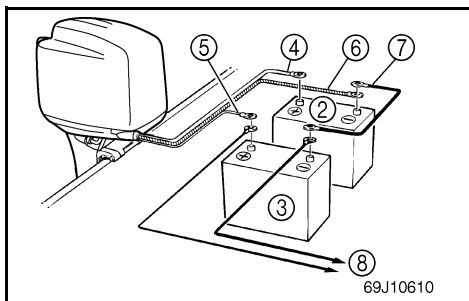

- ② Batteri for startmotor
- ③ Batteri for tilbehør
- ④ Tykt rødt kabel for batteri til startmotor
- ⑤ Tyndt rødt kabel for ekstrasbatteriets opladning (ekstratilbehør)
- ⑥ Tyk sort kabel
- ⑦ Tilslutningskabel mellem negative poler (ekstratilbehør)
- ⑧ Strøm til tilbehør

BEMÆRK:

Hvis en vælgerkontakt til batteri ønskes, bør du kontakte din YAMAHA forhandler angående korrekt ledningsføring.

KMU01280

Afbrydelse for batteriet

Afbryd først den SORTE ledning fra den NEGATIVE (-) pol. Afbryd derefter den RØDE ledning fra den POSITIVE (+) pol.

KMU00408

UNDERSØGELSE AF BOLTE OG MØTRIKKER

- 1) Undersøg om bolte, der fastgør cylindertopstykket til motoren og møtrikken der fastholder svinghjulet, er spændt med det specificerede spændingsmoment.
- 2) Undersøg andre boltes og møtrikkers fastspændingsmoment.

Σύνδεση μιας μπαταρίας για αξεσουάρ (η οποία πουλιέται έξτρα)

- 1) Αφαιρέστε το κάλυμμα της σύνδεσης της μπαταρίας αξεσουάρ από την εξωλέμβια.
- 2) Συνδέστε τη σύνδεση της μπαταρίας αξεσουάρ ① στη σύνδεση του καλωδίου της μπαταρίας αξεσουάρ (πουλιέται έξτρα).

Χρησιμοποιείτε ένα καλώδιο σύνδεσης μεταξύ του αρνητικού (-) πόλου της μπαταρίας εκκίνησης και της έξτρα μπαταρίας. Κοιτάξτε τα σχέδια σύνδεσης της καλωδίωσης. Αυτό το καλώδιο πρέπει να είναι κατασκευασμένο από αγωγό πιο χοντρό από το καλώδιο εκκίνησης της μπαταρίας ④.

⚠ ΠΡΟΕΙΔΟΠΟΙΗΣΗ

Αν χρησιμοποιηθεί λεπτότερο καλώδιο μπορεί να προκληθεί φωτιά.

- ② Μπαταρία εκκίνησης
- ③ Μπαταρία για αξεσουάρ
- ④ Χοντρό κόκκινο καλώδιο για την μπαταρία εκκίνησης
- ⑤ Λεπτό κόκκινο καλώδιο για την φόρτιση της μπαταρίας αξεσουάρ (προαιρετικό εξάρτημα)
- ⑥ Χοντρό μαύρο καλώδιο
- ⑦ Καλώδιο σύνδεσης αρνητικών πόλων (προαιρετικό εξάρτημα)
- ⑧ Τροφοδοσία αξεσουάρ

ΣΗΜΕΙΩΣΗ:

Αν χρησιμοποιηθεί ένας διακόπτης επιλογής μπαταρίας, συμβουλευτείτε τον αντιπρόσωπο της YAMAHA για την σωστή σύνδεση.

RMU01280

Αποσύνδεση της μπαταρίας

Αποσυνδέετε πρώτα τον ΜΑΥΡΟ ακροδέκτη από τον ΑΡΝΗΤΙΚΟ(-) πόλο της μπαταρίας. Κατόπιν αποσυνδέετε το ΚΟΚΚΙΝΟ ακροδέκτη από τον ΘΕΤΙΚΟ (+) πόλο της μπαταρίας.

RMU00408

ΕΛΕΓΧΟΣ ΜΠΟΥΛΟΝΙΩΝ ΚΑΙ ΠΑΞΙΜΑΔΙΩΝ

- 1) Ελέγχετε για να βεβαιωθείτε ότι τα μπουλόνια με τα οποία είναι στερεωμένη η κυλινδροκεφαλή και ο κινητήρας και τα παξιμάδια με τα οποία είναι στερεωμένο το βολάν είναι σφιγμένα με την προδιαγεγραμμένη ροπή σύσφιγξης.
- 2) Επιβεβαιώστε ότι τα αλλά μπουλόνια και παξιμάδια είναι σφιγμένα με τις κατάλληλες ροπές.

Λιγαζήν da bateria dos acessórios (opção)

- 1) Retire a tampa do engate da bateria dos acessórios do motor fora de bordo.
- 2) Ligue o engate ① da bateria dos acessórios ao engate do fio da bateria dos acessórios (opção).

Utilize um cabo de ligação entre os terminais (-) da bateria de arranque e da bateria dos acessórios. Consulte as ilustrações do diagrama eléctrico.

O fio eléctrico deste cabo deve ser mais espesso do que o cabo da bateria de arranque ④.

⚠ ADVERTENCIAS

A utilização de um fio eléctrico mais fino poderá originar um incêndio.

- ② Bateria de arranque
- ③ Bateria dos acessórios
- ④ Cabo encarnado grande para a bateria de arranque
- ⑤ Cabo encarnado pequeno para carregar a bateria dos acessórios (peça opcional)
- ⑥ Cabo preto grande
- ⑦ Cabo de ligação negativo (peça opcional)
- ⑧ Energia para os acessórios

NOTA:

Para a instalação de um interruptor selector de bateria, consulte o concessionário YAMAHA.

PMU01280

Desligamento da bateria

Desligue, em primeiro lugar, o cabo condutor PRETO do terminal NEGATIVO (-). Em seguida, desligue o cabo condutor ENCARNADO do terminal POSITIVO (+).

PMU00408

VERIFICAÇÃO DE PARAFUSOS E PORCAS

- 1) Verifique se as porcas que seguram o volante e os parafusos que seguram a cabeça do cilindro e o motor estão apertados com o esforço de torção especificado.
- 2) Verifique o esforço de torção de todos os outros parafusos e porcas.



KMU01111

RENGØRING AF KØLEVANDSDYSER**Model med udstyr til gennemskylning**

For det meste bør gennemskylningen udføres umiddelbart efter hver kørsel med motoren.

- 1) Når motoren er stoppet afmonteres slangestudsene ② fra tilslutningen ① i bunden af skærmen.
- 2) Skru slangestudsene ② på en haveslange ③, som er forbundet til en vandhane.
- 3) Medens motoren er stoppet, åbnes for vandhanen for at lade vandet gennemskylle kølevejene i ca. 15 minutter. Sluk for vandet og afmonter haveslangen ③.
- 4) Når gennemskylningen er afsluttet, monteres slangestudsene ② på tilslutningen ① i bunden af skærmen, og spænd den ordentligt.

FORSIGTIG:

Husk at spænde samlingen i bunden af motorskærmen ordentligt og undgå at slangen hænger frit under kørslen, da vandet ellers vil løbe ud af samlingen, i stedet for at afkøle motoren, hvilket kan medføre alvorlig overophedning af motoren. Husk at spænde samlingen ordentligt efter gennemskylningen af motoren.

BEMÆRK:

- Når motoren skylles med båden i vandet, opnås det bedste resultat når motoren er tildet op og ikke ligger i vandet
- Der henvises til instruktionerne om gennemskylning i afsnittet "TRANSPORT OG OPBEVARING AF PÅHÆNGSMOTOR".

Fastgøringsstørrelse:

Indvendig diameter 3/4 inch (19,05 mm)

Stigning 11,5/ inch (2,21 mm)

69J10490

RMU01111

ΓΙΑ ΝΑ ΚΑΘΑΡΙΣΕΤΕ ΤΑ ΠΕΡΑΣΜΑΤΑ ΤΟΥ ΝΕΡΟΥ ΨΥΞΗΣ

Μοντέλο εφοδιασμένο με εξάρτημα πλύσιματος

Για καλά αποτελέσματα στο πλύσιμο, εκτελέστε αυτή τη διαδικασία αμέσως μετά το πέρας της λειτουργίας του κινητήρα.

- 1) Αφού θέσετε εκτός λειτουργίας τον κινητήρα, ξεβιδώστε το εξάρτημα σύνδεσης του σωλήνα ποτίσματος ② από την υποδοχή ① στο κάτω κάλυμμα.
- 2) Βιδώστε το εξάρτημα σύνδεσης του σωλήνα ποτίσματος ② σε έναν σωλήνα ποτίσματος ③ που έχετε συνδέσει σε παροχή γλυκού νερού.
- 3) Με σβηστό τον κινητήρα, ανοίξτε τη διόδο του νερού και αφήστε να περάσει το νερό από τις διόδους ψύξης για 15 λεπτά περίπου. Κλείστε την παροχή νερού και αποσυνδέστε το σωλήνα ποτίσματος ③.
- 4) Όταν ολοκληρωθεί το πλύσιμο, τοποθετήστε πάλι το εξάρτημα σύνδεσης του σωλήνα ② στην υποδοχή ① στο κάτω κάλυμμα. Σφίξτε καλά.

ΠΡΟΣΟΧΗ:

Μην αφήνετε το εξάρτημα σύνδεσης χαλαρό πάνω στην υποδοχή στο κάτω μέρος του καλύμματος, ούτε τον σωλήνα να κρέμεται στη διάρκεια της λειτουργίας. Το νερό θα διαρρέει έξω από το εξάρτημα σύνδεσης αντί να ψύχει τον κινητήρα, και αυτό μπορεί να προκαλέσει σοβαρή υπερθέρμανση. Φροντίστε να σφίξετε καλά το εξάρτημα σύνδεσης πάνω στην υποδοχή, μετά το πλύσιμο του κινητήρα.

ΣΗΜΕΙΩΣΗ:

- Όταν πλένετε τη μηχανή με το σκάφος στο νερό, θα έχετε καλύτερα αποτελέσματα αν σηκώσετε πάνω τη μηχανή, έτσι ώστε να είναι έξω από το νερό.
- Διαβάστε τις οδηγίες για το ξέπλυμα του συστήματος ψύξης στο κεφάλαιο ΑΠΟΘΗΚΕΥΣΗ ΚΑΙ ΜΕΤΑΦΟΡΑ ΕΞΩΛΕΜΒΙΑΣ ΜΗΧΑΝΗΣ.

PMU01111

LIMPEZA DOS CANAIS DE REFRIGERAÇÃO DE ÁGUA

Modelo com sistema de lavagem

Logo após o funcionamento, execute este procedimento para uma lavagem mais completa.

- 1) Depois de desligar o motor, desaperte o conector da mangueira ② do adaptador ① no capot superior.
- 2) Aperte o conector da mangueira ② a uma mangueira ③ ligada a uma torneira de água doce.
- 3) Com o motor desligado, abra a torneira e deixe a água correr pelos canais de refrigeração durante cerca de 15 minutos. Feche a água e retire a mangueira ③.
- 4) Volte a colocar o conector da mangueira ② no adaptador ① do capot inferior, quando terminar a lavagem. Aperte firmemente.

AVISOS:

Não deixe o conector da mangueira desapertado no adaptador do capot inferior nem a mangueira suspensa durante o funcionamento normal para que a água não saia para fora do conector, em vez de refrigerar o motor, o que provocaria sobreaquecimento. Depois de lavar o motor, certifique-se que o conector está firmemente apertado.

NOTA:

- Se lavar o motor com o barco na água, obterá melhores resultados inclinando o motor para cima até ficar completamente fora de água.
- Consulte as instruções sobre a lavagem do sistema de refrigeração em "TRANSPORTE E ARMAZENAGEM DO MOTOR FORA DE BORDO".

Dimensões do acessório

Diâmetro interior: 3/4 polegadas (19,05 mm)

Passo: 11,5/ polegadas (2,21 mm)

Διάμετρος προσαρτήματος:

Εσωτερική διάμετρος 3/4 inch (19,05 mm)

Βήμα 11,5/ inch (2,21 mm)

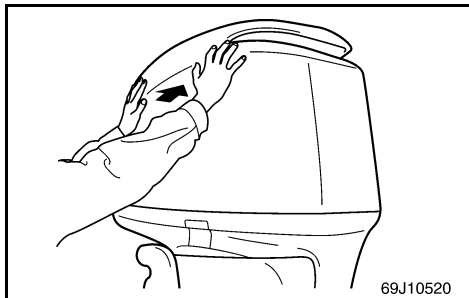

KMU01635

KONTROL AF ØVERSTE MOTORSKÆRM

Kontroller monteringen af den øverste motor-skærm ved at skubbe på den med begge hænder. Hvis den sidder løst, så få den repareret hos en Yamaha forhandler.

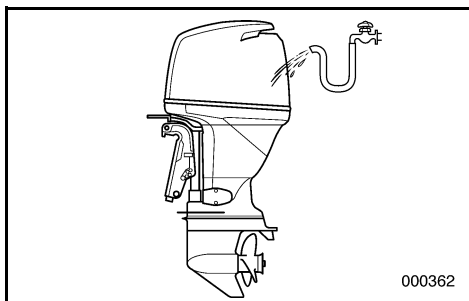

KMU00409

MOTOREN UDVENDIGT

KMU00410

Rengøring af påhængsmotoren

Efter anvendelse, vaskes motoren udvendigt med ferskvand.

Gennemskyl kølesystemet med ferskvand.

BEMÆRK: _____

Se om instruktioner for gennemskylning af kølesystemet i TRANSPORT OG OPBEVARING AF PÅHÆNGSMOTOR.

KMU00412

Undersøgelse af motorens malede overflader

Undersøg motoren for ridser, hakker eller afskalning af maling. Områder med beskadiget maling vil med stor sandsynlighed korrodere. Hvis det er nødvendigt, rengøres overfladerne og males. Make-up maling kan fås hos en Yamaha forhandler.

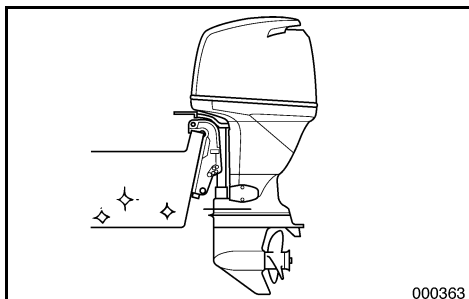

KMU00413

MALING AF BÅDENS BUND

Et rent skrog forbedrer bådens præstationer. Bådens bund skal holdes så ren som mulig for havvækster. Hvis det er nødvendigt, kan bådens bund dækkes med en maling der forhindrer tilgroning, og som er godkendt til forhindring af algevækster, i det pågældende område.

Benyt ikke en maling der forhindrer alger, og som indeholder kobber eller grafit. Disse malinger kan være årsag til at motoren korroderer hurtigere.

RMU01635

ΈΛΕΓΧΟΣ ΤΟΥ ΠΑΝΩ ΚΑΠΩ

Βεβαιωθείτε ότι το πάνω καπό εφαρμόζει καλά πιέζοντάς το με τα δύο χέρια.

Αν δεν εφαρμόζει καλά, πηγαίνετε το για επισκευή στον αντιπρόσωπο της Yamaha.

PMU01635

VERIFICAÇÃO DO CAPOT SUPERIOR

Verifique se o capot superior encaixa bem, pressionando-o com as duas mãos.

Se não encaixar bem, peça a um concessionário Yamaha que o repare.

RMU00409

ΕΞΩΤΕΡΙΚΟ ΤΟΥ ΚΙΝΗΤΗΡΑ**Καθαρισμός της εξωλέμβιας μηχανής**

Μετά από την χρήση, πλένετε το εξωτερικό της εξωλέμβιας μηχανής με γλυκό νερό.

Ξεπλένετε το σύστημα ψύξης με γλυκό νερό.

ΣΗΜΕΙΩΣΗ:

Αναφερθείτε στις οδηγίες πλυσίματος του συστήματος ψύξης στο τμήμα “ΜΕΤΑΦΟΡΑ ΚΑΙ ΑΠΟΘΗΚΕΥΣΗ ΤΗΣ ΕΞΩΛΕΜΒΙΑΣ ΜΗΧΑΝΗΣ”.

PMU00409

EXTERIOR DO MOTOR

PMU00410

Limpeza do motor fora de bordo

Lave o exterior do motor fora de bordo com água doce, depois de o utilizar.

Lave o sistema de refrigeração com água doce.

NOTA:

Consulte as instruções sobre a lavagem do sistema de refrigeração em “TRANSPORTE E ARMAZENAGEM DO MOTOR FORA DE BORDO”.

RMU00412

Έλεγχος των βαμμένων επιφανειών της εξωλέμβιας

Ελέγχετε την εξωλέμβια μήπως έχει εκδορές τσακίσματος ψύξης ή ξεφλουδισμένο χρώμα. Τα σημεία που έχουν τέτοιου είδους βλάβες είναι πολύ πιθανόν να αρχίσουν να παρουσιάζουν διάβρωση. Αν είναι αναγκαίο, καθαρίζετε και βάφετε αυτές τις επιφάνειες. Μπορείτε να προμηθευτείτε ειδική μπογιά ρετουσαρίσματος από τον αντιπρόσωπο της Yamaha.

PMU00412

Verificação da superfície pintada do motor

Verifique se a pintura do motor está riscada, lascada ou talhada. As áreas com pintura danificada são mais susceptíveis de corrosão. Limpe e pinte as áreas, se necessário. O concessionário Yamaha poderá fornecer-lhe a tinta necessária para o retoque.

RMU00413

ΒΑΨΙΜΟ ΤΟΥ ΚΑΤΩ ΜΕΡΟΥΣ ΤΟΥ ΣΚΑΦΟΥΣ

Μια καθαρή κάτω επιφάνεια του σκάφους βελτιώνει τις επιδόσεις όλου του σκάφους. Το κάτω μέρος του σκάφους πρέπει να είναι πολύ καθαρό και απαλλαγμένο όσο είναι δυνατόν από ανάπτυξη υδρόβιων φυτικών μορφών ζωής. Αν είναι αναγκαίο, το κάτω μέρος του σκάφους μπορεί να βαφτεί με ένα εγκεκριμένου τύπου χρώμα που εμποδίζει την ανάπτυξη τέτοιων μορφών μικροοργανισμών στο κάτω μέρος.

Μην χρησιμοποιείτε ειδικά χρώματα που περιέχουν χαλκό ή γραφίτη. Αυτού του είδους τα χρώματα μπορούν να προκαλέσουν ταχύτερη διάβρωση του κινητήρα.

PMU00413

REVESTIMENTO DO CASCO DO BARCO

Um casco limpo melhora o rendimento do barco. O casco do barco deve ser mantido o mais limpo possível de acumulações marinhas. Se necessário, revista o casco com uma tinta anti-incrustante adequada à sua área para evitar acumulações marinhas.

Não utilize uma tinta anti-incrustante que contenha cobre ou grafita, já que estas tintas aceleram a corrosão do motor.



KMU00414

Kapitel 5

RETTELSE AF FEJL

FEJLFINDING 5-1

MIDLERTIDIGE AKTIVITETER I

NØDSITUATIONER 5-13

Stødskader 5-13

Sejlads med en motor 5-13

Mekanisk trimning/tilt fungerer ikke 5-15

Behandling af motor nedsænket i vand 5-17



Κεφάλαιο 5

ΔΙΟΡΘΩΣΗ ΒΛΑΒΩΝ

ΔΙΟΡΘΩΣΗ ΒΛΑΒΩΝ 5-5

ΠΡΟΣΩΡΙΝΕΣ ΕΝΕΡΓΕΙΕΣ ΣΕ

ΕΚΤΑΚΤΕΣ ΠΕΡΙΠΤΩΣΕΙΣ 5-14

Ζημιές από πρόσκρουση..... 5-14

Λειτουργία μονού κινητήρα 5-14

Η ηλεκτρική ανάγνωση /

κλίση δεν λειτουργεί..... 5-16

Περιποίηση βυθισμένου κινητήρα 5-18

Capítulo 5

RESOLUÇÃO DE PROBLEMAS

RESOLUÇÃO DE PROBLEMAS..... 5-9

MEDIDAS PROVISÓRIAS EM SITUAÇÃO

DE EMERGÊNCIA 5-14

Danos por colisão..... 5-14

Funcionamento de motor simples..... 5-14

Não funcionamento do comando

automático da coluna e da inclinação..... 5-16

Tratamento do motor submerso 5-18



FEJLFINDING

Alle problem med brændstof, kompressionsforhold eller tændingssystem kan give besvær startbesvær, tab af energi eller andre problemer. Fejlfindingskemaet beskriver en hurtig, nem procedure til at undersøge og afhjælpe fejl. (Dette skema gælder for alle Yamaha påhængsmotorer. Derfor kan der forekomme nogle punkter som ikke vedrører din models specifikationer)

Hvis din påhængsmotor trænger til at blive repareret, så bring den til en Yamaha forhandler.

Hvis motoren advarselslampe blinker, så kontakt en Yamaha forhandler.

Fejl	Mulige årsager	Afhjælpning
A. Startmotoren virker ikke.	<ol style="list-style-type: none">1. Batteriets kapacitet er for lille eller tømt for strøm.2. Batteriets tilslutninger er løse eller korroderede.3. Sikringen til den elektriske startmotor er brændt over.4. Fejl i startsystemet.5. Gearskiftet er sat i gear.	<ol style="list-style-type: none">1. Undersøg batteriets tilstand. Anvend et batteri med den anbefalede kapacitet.2. Fastspænd kablerne til batteriet og rengør batteripolerne.3. Undersøg årsagen til den elektriske overbelastning og reparer. Udskift sikringen med en ny, med korrekt ampere-størrelse.4. Få udført service hos en Yamaha forhandler.5. Sæt gearet i Frigear.
B. Motoren vil ikke starte (startmotoren virker).	<ol style="list-style-type: none">1. Brændstoftanken er tom.2. Brændstoffet er forurenet eller gammelt.3. Brændstoffiltret er tilstoppet.4. Forkert startprocedure.5. Brændstofpumpen virker ikke.6. Tændrør(ene) er tilsmudsede eller af forkert type.7. Tændrørshætten er ikke korrekt fastgjort.8. Dårlige forbindelser eller beskadigede tændrørsledninger.9. Dele i tændingssystemet virker ikke.10. Aftrækknoren til motorstopkontakten er ikke fastgjort.11. Motorens indre dele er beskadigede.	<ol style="list-style-type: none">1. Fyld tanken med ren frisk brændstof.2. Fyld tanken med ren frisk brændstof.3. Rens eller udskift filtret.4. Kapitlet "START AF MOTOR".5. Få udført service hos en Yamaha forhandler.6. Undersøg tændrør(ene). Rens eller udskift til en anbefalet type.7. Undersøg hætten/hætterne og sæt hætten/hætterne fast.8. Undersøg ledninger for slitage eller brud. Fastspænd alle løse forbindelser. Udskift slidte eller brudte ledninger.9. Få udført service hos en Yamaha forhandler.10. Fastgør aftrækknoren.11. Få udført service hos en Yamaha forhandler.

Fejl	Mulige årsager	Afhjælpning
C. Motoren arbejder ujævnt i tomgang eller staller.	<ol style="list-style-type: none"> 1. Tændrør(ene) er tilsmudsede eller forkert type. 2. Brændstofssystemet er tilstoppet. 3. Brændstoffet er forurenet eller gammelt. 4. Brændstoffiltret er tilstoppet. 5. Fejl i tændingssystemet. 6. Advarselssystemet er aktiveret. 7. Elektrodeafstanden er forkert. 8. Dårlige forbindelser eller beskadigede tændrørsledninger. 9. Den specificerede motorolie er ikke anvendt. 10. Termostaten virker ikke eller er tilstoppet. 11. Brændstofpumpen er beskadiget. 12. Vinklen på motoren er for stor. 13. Brændstofftilslutningen er samlet forkert. 14. Batterikablet er faldet af. 	<ol style="list-style-type: none"> 1. Undersøg tændrør(ene). Rens eller udskift til den anbefalede type. 2. Undersøg om brændstoffledningen er klemt eller bukket, eller om der er andre forhindringer i brændstofssystemet. 3. Fyld ren frisk brændstof i tanken. 4. Rens eller udskift filtret. 5. Få udført service hos en Yamaha forhandler. 6. Find og ret årsagen. 7. Inspicer og juster som specificeret. 8. Undersøg ledninger for slitage eller brud. Fastspænd alle løse forbindelser. Udskifte slidte eller beskadigede kabler. 9. Undersøg og udskift som specificeret. 10. Få udført service hos en Yamaha forhandler. 11. Få udført service hos en Yamaha forhandler. 12. Sæt motoren tilbage i normal position. 13. Udfør tilslutningen korrekt. 14. Spænd batterikablet forsvarligt fast.
D. Advarselssummeren lyder eller indikatorlampen lyser.	<ol style="list-style-type: none"> 1. Kølesystemet er tilstoppet. 2. Olieniveauet er lavt. 3. Den specificerede motorolie er ikke anvendt. 4. Motorolien er forurenet eller nedbrudt. 5. Oliefiltret er tilstoppet. 6. Olie tilgangen/indsprøjtningpumpen virker ikke. 7. Belastningen af båden er ujævnt fordelt. 8. Fejl i vandpumpen/termostaten. 	<ol style="list-style-type: none"> 1. Undersøg vandindtaget for forhindringer. 2. Fyld olietanken med den specificerede motorolie. 3. Undersøg og udskift til den specificerede olie. 4. Udskift med ny olie af den specificerede type. 5. Få udført service hos en Yamaha forhandler. 6. Få udført service hos en Yamaha forhandler. 7. Fordel lasten i båden jævnt. 8. Få udført service hos en Yamaha forhandler.



Fejl	Mulige årsager	Afhjælpning
E. Tab af motorkraft.	<ol style="list-style-type: none">1. Propellen er beskadiget.2. Stigningen på propellen eller diameteren er forkert.3. Trimvinklen er forkert.4. Motoren er monteret i en forkert højde på hækbjælken.5. Advarselssystemet er aktiveret.6. Bådens bund er tilgroet med alger.7. Tændrør(ene) er tilsmudsede eller forkert type.8. Tang eller andre fremmedlegemer er viklet ind i gearhuset.9. Forhindringer i brændstofssystemet.10. Brændstoffiltret er tilstoppet.11. Brændstoffet er forurennet eller gammelt.12. Elektrodeafstanden er forkert.13. Dårlige forbindelser eller beskadigede tændrørsledninger.14. Fejl i tændingssystemet.15. Den specificerede motorolie er ikke anvendt.16. Termostaten virker ikke eller er tilstoppet.17. Brændstofpumpen er beskadiget.18. Brændstoffilslutningen er samlet forkert.19. Tændrørets temperaturområde er forkert.	<ol style="list-style-type: none">1. Få propellen repareret eller udskiftet.2. Monter en korrekt propel, for at lade påhængsmotoren arbejde i det anbefalede område for motoromdrejninger.3. Juster trimvinklen for at opnå den mest effektive virkemåde.4. Få motoren justeret til den korrekte højde på hækbjælken.5. Find og ret årsagen.6. Rens bådens bund.7. Undersøg tændrør(ene). Rens eller udskift med den anbefalede type.8. Fjern disse og rens den underste enhed.9. Undersøg om brændstofledningen er klemt eller bukket, eller om der er andre forhindringer i brændstofssystemet.10. Rens eller udskift filtret.11. Fyld tanken med ren frisk brændstof.12. Undersøg og juster som specificeret.13. Undersøg ledninger for slitage eller brud. Spænd alle løse forbindelser. Udskift slidte eller brudte ledninger.14. Få udført service hos en Yamaha forhandler.15. Undersøg og udskift olien som specificeret.16. Få udført service hos en Yamaha forhandler.17. Få udført service hos en Yamaha forhandler.18. Udfør tilslutningen korrekt.19. Undersøg tilstanden af tændrør og udskift med korrekt type.

Fejl	Mulige årsager	Afhjælpning
F. Motoren vibrerer kraftigt.	1. Propellen er beskadiget. 2. Propelakslen er beskadiget. 3. Tang eller andre fremmedlegemer er viklet ind i propellen. 4. Motorens monteringsbolt er løs. 5. Styringens drejaksel er løs eller beskadiget.	1. Få propellen repareret eller udskiftet. 2. Få udført service hos en Yamaha forhandler. 3. Afmonter og rens propellen. 4. Spænd boltene. 5. Fastspænd eller få udført service hos en Yamaha forhandler.



ΔΙΟΡΘΩΣΗ ΒΛΑΒΩΝ

Τυχόν προβλήματα στα συστήματα καυσίμων, συμπίεσης ή ανάφλεξης μπορεί να προκαλέσουν κακή εκκίνηση, απώλεια ισχύος ή άλλα προβλήματα. Ο πίνακας αντιμετώπισης προβλημάτων περιγράφει μια εύκολη και γρήγορη διαδικασία ελέγχου και διόρθωσης τυχόν προβλημάτων. (Ο πίνακας αυτός καλύπτει όλα τα μοντέλα Yamaha. Θα υπάρχουν λοιπόν κάποια χαρακτηριστικά που δεν ανήκουν στις προδιαγραφές του μοντέλου σας.)

Αν η εξωλέμβιά σας χρειάζεται επισκευή, πηγαίνετε την στον αντιπρόσωπο της Yamaha. Αν αναβοσβήνει η προειδοποιητική ένδειξη του κινητήρα, συμβουλευτείτε τον αντιπρόσωπο της Yamaha.

Βλάβη	Πιθανή Αιτία	Διόρθωση
A. Η μίζα δεν λειτουργεί.	<ol style="list-style-type: none">1. Η χωρητικότητα της μπαταρίας είναι ανεπαρκής, ή η μπαταρία έχει αποφορτιστεί.2. Οι συνδέσεις της μπαταρίας είναι χαλαρές ή οξειδωμένες.3. Η ασφάλεια του ηλεκτρικού συστήματος εκκίνησης είναι καμένη.4. Κάποια εξαρτήματα της μίζας είναι ελαττωματικά.5. Ο μοχλός κατεύθυνσης δεν είναι στην νεκρά.	<ol style="list-style-type: none">1. Ελέγχετε την κατάσταση της μπαταρίας χρησιμοποιείτε μπαταρία της συνιστώμενης χωρητικότητας.2. Σφίγγετε τα καλώδια της μπαταρίας και καθαρίζετε τους ακροδέκτες της μπαταρίας.3. Ελέγχετε για την αιτία της υπερφόρτωσης και την διορθώνετε. Αλλάζετε την ασφάλεια με μια της ορθής εντάσεως.4. Ζητήστε από κάποιον αντιπρόσωπο της Yamaha να διορθώσει την μίζα.5. Επιλέγεται την νεκρά.
B. Ο κινητήρας δεν παίρνει μπροστά. (Ενώ η μίζα περιστρέφεται).	<ol style="list-style-type: none">1. Το δοχείο καυσίμου είναι άδειο.2. Το καύσιμο είναι ακάθαρμο η πολυκαυρισμένο.3. Το φίλτρο καυσίμου είναι φραγμένο.4. Λανθασμένη διαδικασία εκκίνησης.5. Η αντλία καυσίμου δεν λειτουργεί καλά.6. Το/τα μπουζί είναι μπουκωμένα η λανθασμένου τύπου.7. Οι πίστες των μπουζί είναι λανθασμένα τοποθετημένες.8. Λανθασμένες συνδέσεις η κατεστραμμένη καλωδίωση ανάφλεξης.9. Ελαττωματικά εξαρτήματα ανάφλεξης.10. Το δίχαλο του κορδονιού δεν είναι συνδεδεμένο στον διακόπτη για το σβήσιμο του κινητήρα.11. Φθορά στα εσωτερικά μέλη του κινητήρα.	<ol style="list-style-type: none">1. Γεμίζετε το δοχείο καυσίμου με καθαρή βενζίνη.2. Γεμίζετε το δοχείο με καθαρό, φρέσκο καύσιμο.3. Καθαρίζετε η αλλάζετε το φίλτρο.4. Διαβάστε το τμήμα “ΕΚΚΙΝΗΣΗ ΤΗΣ ΜΗΧΑΝΗΣ”.5. Ζητήστε από κάποιον αντιπρόσωπο Yamaha να διορθώσει την αντλία.6. Ελέγχετε το/τα μπουζί. Τα καθαρίζετε η τα αλλάζετε με το σωστού τύπου.7. Ελέγχετε και τοποθετείτε ορθά τις πίστες.8. Ελέγχετε τα καλώδια μήπως έχουν φθορά η κοψίματα. Σφίγγετε όλες τις χαλαρές συνδέσεις. Αλλάζετε τα φθαρμένα η κομμένα καλώδια.9. Ζητήστε από κάποιον αντιπρόσωπο Yamaha να τα διορθώσει.10. Συνδέετε το δίχαλο του κορδονιού στον διακόπτη.11. Ζητήστε από κάποιον αντιπρόσωπο Yamaha να τα διορθώσει.

Βλάβη	Πιθανή Αιτία	Διόρθωση
<p>C. Ο κινητήρας λειτουργεί στο ρελαντί άρρυθμα ή σβήνει.</p>	<ol style="list-style-type: none"> 1. Το/τα μπουζί είναι βραχυκυκλωμένα ή λανθασμένου τύπου. 2. Υπάρχουν εμπόδια στη ροή του καυσίμου. 3. Το καύσιμο είναι ακάθατο ή πολυκαυρισμένο. 4. Φραγμένο φίλτρο καυσίμου. 5. Ελαττωματικά μέρη ανάφλεξης. 6. Το σύστημα προειδοποίησης ενεργοποιήθηκε. 7. Λανθασμένο διάκενο μπουζί. 8. Ανεπαρκείς συνδέσεις ή κατεστραμμένη καλωδίωση ανάφλεξης. 9. Δεν χρησιμοποιήθηκε λάδι κινητήρα σύμφωνα με τις προδιαγραφές. 10. Ο θερμοστάτης είναι ελαττωματικός ή κολλημένος. 11. Χαλασμένη αντλία καυσίμου. 12. Η γωνία του κινητήρα είναι πολύ υψηλή. 13. Κακή σύνδεση ταχυσύνδεσμου καυσίμου. 14. Έχει φύγει το καλώδιο της μπαταρίας. 	<ol style="list-style-type: none"> 1. Ελέγχετε το/τα μπουζί. Τα καθαρίζετε ή τα αλλάζετε με τα σωστού τύπου. 2. Ελέγχετε μήπως η γραμμή του καυσίμου είναι τρυπημένη ή τσακισμένη ή αν υπάρχουν αλλά εμπόδια στο σύστημα καυσίμου. 3. Γεμίζετε το δοχείο καυσίμου με καθαρό, φρέσκο καύσιμο. 4. Καθαρίζετε το φίλτρο. 5. Ζητήστε από κάποιο συνεργείο Yamaha να διορθώσει την ανάφλεξη. 6. Αναζητήστε και διορθώστε την αιτία. 7. Ελέγχετε και ρυθμίζετε σύμφωνα με τις προδιαγραφές. 8. Ελέγχετε τα καλώδια μήπως έχουν φορές ή τσακίσματα. Σφίγγετε όλες τις χαλαρές συνδέσεις. Αντικαταστήστε τα φθαρμένα ή κομμένα καλώδια. 9. Ελέγχετε και αλλάζετε σύμφωνα με τις προδιαγραφές. 10. Ζητήστε από κάποιο συνεργείο Yamaha να διορθώσει τον θερμοστάτη. 11. Ζητήστε από κάποιο συνεργείο Yamaha να κάνει την διόρθωση. 12. Επαναφέρετε τον κινητήρα στην κανονική θέση λειτουργίας. 13. Συνδέετε ορθά τον ταχυσύνδεσμο. 14. Συνδέστε σωστά.
<p>D. Ο προειδοποιητικός βομβητής η ενδεικτική λυχνία ανάβει.</p>	<ol style="list-style-type: none"> 1. Το σύστημα ψύξης είναι φραγμένο. 2. Πίεση λαδιού κινητήρα χαμηλή. 3. Δεν έχει χρησιμοποιηθεί ο κατάλληλος τύπος λαδιού κινητήρα. 4. Το λάδι του κινητήρα είναι ακάθατο ή κατεστραμμένο. 5. Το φίλτρο του λαδιού είναι φραγμένο. 6. Η αντλία τροφοδοσίας /έγχυσης δεν λειτουργεί ορθά. 7. Το φορτίο επάνω στο σκάφος είναι λανθασμένα κατανεμημένο. 8. Ελαττωματική αντλία ή θερμοστάτης νερού. 	<ol style="list-style-type: none"> 1. Ελέγχετε την είσοδο του νερού μήπως είναι φραγμένη. 2. Γεμίζετε το δοχείο λαδιού με το κατάλληλου τύπου λάδι κινητήρα. 3. Το μπουλόνι στήριξης του κινητήρα είναι χαλαρό. 4. Ο πείρος του τιμονιού είναι χαλαρός ή κατεστραμμένος. 5. Ζητήστε από κάποιον αντιπρόσωπο Yamaha να επέμβει. 6. Ζητήστε από κάποιον αντιπρόσωπο Yamaha να επέμβει. 7. Κατανέμετε το φορτίο ώστε το σκάφος να είναι επίπεδο. 8. Ζητήστε από κάποιον αντιπρόσωπο Yamaha να επέμβει.



Βλάβη	Πιθανή Αιτία	Διόρθωση
Ε. Απόλεια ισχύος του κινητήρα.	1. Κατεστραμμένη προπέλα.	1. Διορθώνετε η αλλάζετε την προπέλα.
	2. Το βήμα η διάμετρος της προπέλας είναι λανθασμένα.	2. Τοποθετείτε μια ορθή προπέλα ώστε ο κινητήρας να λειτουργεί στο συνιστώμενο επίπεδο στροφών.
	3. Λανθασμένη γωνία κλίσης.	3. Ρυθμίζετε την γωνία κλίσης ώστε να επιτύχετε την πιο αποδοτική λειτουργία.
	4. Ο κινητήρας είναι τοποθετημένος σε λάθος ύψος στην πρύμνη.	4. Ζητήστε να σας ρυθμίσουν τον κινητήρα στο κατάλληλο ύψος στην πρύμνη.
	5. Το προειδοποιητικό σύστημα έχει ενεργοποιηθεί.	5. Βρείτε και διορθώστε την αιτία.
	6. Στο κάτω μέρος του σκάφους έχουν αναπτυχθεί φυτικοί οργανισμοί.	6. Καθαρίζετε το κάτω μέρος του σκάφους.
	7. Το /τα μπουζί είναι μπουσκωμένα ή λανθασμένου τύπου.	7. Ελέγχετε το/τα μπουζί. Τα καθαρίζετε ή τα αλλάζετε με αλλά κατάλληλα.
	8. Φύκια ή άλλα θαλάσσια υλικά μπλέχτηκαν στο "πόδι" της μηχανής.	8. Τα βγάζετε και καθαρίζετε το πόδι της μηχανής.
	9. Τα σωληνάκια του συστήματος καυσίμου δεν έχουν ελεύθερη ροή.	9. Ελέγχετε μήπως υπάρχουν τρυπημένα ή τσακισμένα σωληνάκια καυσίμου ή άλλα εμπόδια στο σύστημα καυσίμου.
	10. Φραγμένο φίλτρο καυσίμου.	10. Καθαρίζετε ή αλλάζετε το φίλτρο.
	11. Το καύσιμο είναι ακάθατο ή πολυκαιρισμένο.	11. Γεμίζετε το δοχείο με καθαρό φρέσκο καύσιμο.
	12. Το διάκενο του μπουζί είναι λανθασμένο.	12. Ελέγχετε και διορθώνετε το διάκενο σύμφωνα με τις προδιαγραφές.
	13. Κακές επαφές ή κατεστραμμένη καλωδίωση ανάφλεξης.	13. Ελέγχετε τα καλώδια για φθορά ή τσακίσματα. Σφίγγετε όλες τις χαλαρές επαφές. Αλλάζετε τα φθαρμένα ή κομμένα καλώδια.
	14. Βλάβη στα εξαρτήματα του συστήματος ανάφλεξης.	14. Ζητήστε από κάποιο συνεργείο Yamaha να κάνει την διόρθωση.
	15. Δεν χρησιμοποιήθηκε κατάλληλος τύπος λαδιού.	15. Ελέγχετε ή και το αλλάζετε με λάδι κατάλληλου τύπου.
	16. Ελαττωματικός ή κολλημένος θερμοστάτης.	16. Ζητήστε από κάποιο συνεργείο Yamaha να κάνει την διόρθωση.
	17. Κατεστραμμένη αντλία καυσίμου.	17. Ζητήστε από κάποιο συνεργείο Yamaha να κάνει την διόρθωση.
	18. Ελαττωματική σύνδεση ταχυσύνδεσμου καυσίμου.	18. Συνδέετε ορθά.
	19. Λανθασμένη θερμική κλίμακα μπουζί.	19. Ελέγχετε την κατάσταση του μπουζί και το αλλάζετε με ένα σωστό.

Βλάβη	Πιθανή Αιτία	Διόρθωση
F. Υπερβολικοί κραδασμοί κινητήρα.	<ol style="list-style-type: none">1. Κατεστραμμένη προπέλα.2. Κατεστραμμένος άξονας προπέλας.3. Φύκια ή αλλά ξένα αντικείμενα τυλιγμένα στην προπέλα.4. Το μπουλόνι στήριξης του κινητήρα είναι χαλαρό.5. Ο πείρος του τιμονιού είναι χαλαρός ή κατεστραμμένος.	<ol style="list-style-type: none">1. Διορθώνετε ή αλλάζετε την προπέλα.2. Ζητήστε από κάποιον Dealer να κάνει την διόρθωση.3. Αφαιρείτε και καθαρίζετε την προπέλα.4. Ξανασφίξτε το μπουλόνι.5. Σφίξτε ή ζητήστε από κάποιο συνεργείο Yamaha να κάνει την διόρθωση.



RESOLUÇÃO DE PROBLEMAS

Qualquer problema nos sistemas de combustível, compressão ou ignição é passível de provocar arranque deficiente, perda de potência ou outros problemas. Na tabela de resolução de problemas, encontrará procedimentos básicos e as respectivas soluções. (Referindo-se esta tabela a todos os motores fora de bordo Yamaha, pode compreender certos elementos que não se aplicam ao seu motor.)

Se o seu motor precisar de reparação, leve-o a um concessionário Yamaha.

Se o avisador do motor piscar, consulte o concessionário Yamaha.

Problemas	Causa possível	Solução
A. O motor de arranque não funciona.	<ol style="list-style-type: none">1. Bateria fraca ou gasta.2. Ligações da bateria soltas ou calcinadas pela corrosão.3. Fusível do circuito de arranque eléctrico fundido.4. Avaria dos componentes do motor de arranque.5. Alavanca das mudanças engatada.	<ol style="list-style-type: none">1. Verifique o estado da bateria. Use a capacidade de bateria recomendada.2. Fixe os cabos e limpe os terminais da bateria.3. Procure a causa do excesso de carga eléctrica e repare. Substitua o fusível por um com a amperagem correcta.4. Chame um técnico da Yamaha.5. Ponha em ponto morto.
B. O motor não arranca (com o motor de arranque a funcionar).	<ol style="list-style-type: none">1. Reservatório de combustível vazio.2. Combustível desnaturado ou deteriorado.3. Filtro de combustível obstruído.4. Erro no procedimento de arranque.5. Avaria da bomba de combustível.6. Vela(s) de ignição suja(s) ou de tipo errado.7. Calota(s) da vela de ignição mal adaptada(s).8. Má ligação ou instalação eléctrica incorrecta da ignição.9. Componentes da ignição defeituosos.10. Esticador do interruptor de paragem do motor solto.11. Componentes interiores do motor danificados.	<ol style="list-style-type: none">1. Encha o reservatório de combustível limpo e puro.2. Encha o reservatório de combustível limpo e puro.3. Limpe-o ou proceda à sua substituição.4. Leia a secção "ARRANQUE DO MOTOR".5. Chame um técnico da Yamaha.6. Examine a(s) vela(s) de ignição. Limpe ou substitua pela(s) do tipo recomendado.7. Verifique e volte a colocar a(s) calota(s).8. Veja se os fios estão gastos ou partidos. Aperte as ligações soltas. Substitua os fios gastos ou partidos.9. Chame um técnico da Yamaha.10. Prenda o esticador.11. Chame um técnico da Yamaha.

Problemas	Causa possível	Solução
<p>C. O motor funciona mal em marcha lenta ou afoga.</p>	<ol style="list-style-type: none"> 1. Vela(s) de ignição suja(s) ou de tipo errado. 2. Sistema de combustível obstruído. 3. Combustível desnaturalado ou deteriorado. 4. Filtro de combustível obstruído. 5. Componentes da ignição defeituosos. 6. Sistema de aviso activado. 7. Folga dos eléctrodos incorrecta. 8. Má ligação ou instalação eléctrica incorrecta da ignição. 9. Utilização de óleo não especificado. 10. Termóstato defeituoso ou obstruído. 11. Avaria da bomba de combustível. 12. Ângulo do motor muito alto. 13. Má ligação da junção do combustível. 14. O borne da bateria está solto. 	<ol style="list-style-type: none"> 1. Examine a(s) vela(s) de ignição. Limpe ou substitua pela(s) do tipo recomendado. 2. Verifique se há condutas de combustível comprimidas ou torcidas ou outras obstruções no sistema de combustível. 3. Encha o reservatório de combustível limpo e puro. 4. Limpe ou substitua o filtro. 5. Chame um técnico da Yamaha. 6. Identifique e corrija a causa. 7. Inspeccione e regule como indicado. 8. Veja se os fios estão gastos ou partidos. Aperte as ligações soltas. Substitua os fios gastos ou partidos. 9. Verifique e substitua como indicado. 10. Chame um técnico da Yamaha. 11. Chame um técnico da Yamaha. 12. Ponha na posição de funcionamento normal. 13. Ligue correctamente. 14. Prenda-o com firmeza.
<p>D. Soa o avisador sonoro ou acende-se o indicador.</p>	<ol style="list-style-type: none"> 1. Sistema de refrigeração obstruído. 2. Nível de óleo do motor baixo. 3. Utilização de óleo não especificado. 4. Óleo desnaturalado ou deteriorado. 5. Filtro de combustível obstruído. 6. Mau funcionamento da alimentação/injecção de óleo. 7. Carga do barco mal distribuída. 8. Bomba da água/termóstato avariados. 	<ol style="list-style-type: none"> 1. Veja se há obstrução na tomada de água. 2. Encha o reservatório de óleo com o óleo especificado. 3. Verifique e substitua-o pelo especificado. 4. Substitua por óleo puro do tipo especificado. 5. Chame um técnico da Yamaha. 6. Chame um técnico da Yamaha. 7. Distribua a carga de forma a equilibrar o barco. 8. Chame um técnico da Yamaha.



Problemas	Causa possível	Solução
E. O motor perde potência.	<ol style="list-style-type: none">1. Hélice danificada.2. Diâmetro e passo da hélice errados.3. Ângulo de compensação incorrecto.4. Motor montado no painel de popa com altura errada.5. Sistema de aviso activado.6. Fundo do barco com acumulações marinhas.7. Vela(s) de ignição suja(s) ou de tipo errado.8. Algas ou outros corpos emaranhados na caixa das engrenagens.9. Sistema de combustível obstruído.10. Filtro de combustível obstruído.11. Combustível desnaturado ou deteriorado.12. Folga dos eléctrodos incorrecta.13. Má ligação ou instalação eléctrica incorrecta da ignição.14. Componentes da ignição defeituosos.15. Utilização de óleo não especificado.16. Termóstato defeituoso ou obstruído.17. Avaria da bomba de combustível.18. Má ligação da junção do combustível.19. Incorreção do grau térmico da vela.	<ol style="list-style-type: none">1. Mande reparar ou substituir a hélice.2. Instale uma hélice correcta para a gama de rpm recomendada para o motor fora de bordo.3. Regule o ângulo de compensação para ganhar em eficiência.4. Coloque o motor no painel de popa a uma altura adequada.5. Identifique e corrija a causa.6. Limpe o fundo do barco.7. Examine a(s) vela(s) de ignição. Limpe ou substitua pelas do tipo recomendado.8. Retire-os e limpe a unidade inferior.9. Verifique se há condutas de combustível comprimidas ou torcidas ou outras obstruções no sistema de combustível.10. Limpe e substitua o filtro.11. Encha o reservatório de combustível limpo e puro.12. Inspeccione e regule como indicado.13. Veja se os fios estão gastos ou partidos. Aperte as ligações soltas. Substitua os fios gastos ou partidos.14. Chame um técnico da Yamaha.15. Verifique e substitua como indicado.16. Chame um técnico da Yamaha.17. Chame um técnico da Yamaha.18. Ligue correctamente.19. Verifique a vela e substitua-a por uma do tipo recomendado.

Problemas	Causa possível	Solução
F. Vibração excessiva do motor.	<ol style="list-style-type: none">1. Hélice danificada.2. Veio da hélice danificado.3. Algas ou outros corpos emaranhados na hélice.4. Parafuso de fixação do motor solto.5. Eixo de direcção solto ou danificado.	<ol style="list-style-type: none">1. Repare ou substitua a hélice.2. Chame um técnico da Yamaha.3. Retire-os e limpe a hélice.4. Aperte o parafuso.5. Aperte ou chame um técnico da Yamaha.

KMU00416

MIDLERTIDIGE AKTIVITETER I NØDSITUATIONER

KMU01492

STØDSKADER

⚠ ADVARSEL

Påhængsmotoren kan blive alvorligt skadet under anvendelsen eller transport på trailer. Skader kan gøre påhængsmotoren farlig at bruge.

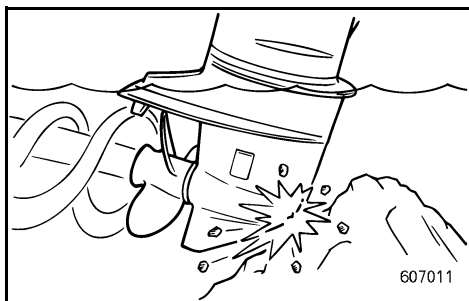

Hvis påhængsmotoren rammer enhver form for genstand i vandet, skal følgende gøres.

- 1) Stands straks motoren.
- 2) Kontroller for skader på kontrolsystemet og alle komponenter. Kontroller også om båden har taget skade.
- 3) Vend langsomt og forsigtigt tilbage til nærmeste havn.
- 4) Få en Yamaha forhandler til at undersøge påhængsmotoren før den anvendes igen.

KMU00418

SEJLADS MED EN MOTOR

Hvis kun den ene motor benyttes i en nødsituation, bør det ske ved lave omdrejninger, mens den ikke-benyttede motor er svinget op.

FORSIGTIG:

Hvis båden benyttes med en motor i vandet, uden at denne benyttes, kan der komme vand ind i udstødningsrøret på grund af bølger, hvilket kan være årsag til motorproblemer.

BEMÆRK:

Ved manøvrering med lave hastigheder, som i nærheden af en dok, anbefales det at begge motorer arbejder, og at den ene om muligt er i fri-gear.

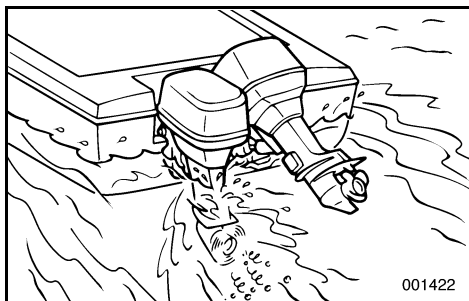

RMU00416

ΠΡΟΣΩΡΙΝΕΣ ΕΝΕΡΓΕΙΕΣ ΣΕ ΕΚΤΑΚΤΕΣ ΠΕΡΙΠΤΩΣΕΙΣ

RMU01492

ΖΗΜΙΕΣ ΑΠΟ ΠΡΟΣΚΡΟΥΣΗ

▲ ΠΡΟΕΙΔΟΠΟΙΗΣΗ

Η εξωλέμβια είναι δυνατό να υποστεί σοβαρή ζημιά από πρόσκρουση, τόσο κατά την λειτουργία της στο νερό όσο και κατά την μεταφορά της με τρέιλερ. Τέτοιες ζημιές μπορούν να κάνουν την εξωλέμβια μηχανή ανασφαλής προς χρήση.

Αν η εξωλέμβια χτυπήσει κάποιο αντικείμενο μέσα στο νερό, ακολουθείτε την παρακάτω διαδικασία.

- 1) Σβήνετε αμέσως τον κινητήρα.
- 2) Ελέγχετε μήπως έχει προκληθεί ζημιά στο σύστημα ελέγχου και σε όλα τα μέρη της. Επίσης ελέγχετε μήπως έχει υποστεί ζημιά το σκάφος.
- 3) Επιστρέψτε στο πλησιέστερο λιμάνι η όρμη αργά και προσεκτικά.
- 4) Ζητήσετε από κάποιο αντιπρόσωπο Yamaha να ελέγξει την μηχανή σας πριν την ξαναχρησιμοποιήσετε.

RMU00418

ΛΕΙΤΟΥΡΓΙΑ ΜΟΝΟΥ ΚΙΝΗΤΗΡΑ

Όταν σε περίπτωση ανάγκης χρησιμοποιείτε μόνο τη μία μηχανή, να έχετε σηκωμένη αυτή που δεν χρησιμοποιείτε και να οδηγείτε την άλλη μηχανή σε χαμηλή ταχύτητα.

ΠΡΟΣΟΧΗ:

Αν το σκάφος λειτουργεί με έναν κινητήρα στο νερό ο οποίος όμως δεν λειτουργεί, είναι δυνατόν να εισχωρήσει νερό μέσα στον αδόξο εξαγωγής λόγω της ενέργειας των κυμάτων, προκαλώντας βλάβη στον κινητήρα.

ΣΗΜΕΙΩΣΗ:

Όταν κάνετε μανούβρες με χαμηλή ταχύτητα, όπως κοντά σε αποβάθρα, συνιστάται να έχετε και τους δύο κινητήρες σε λειτουργία, με τον ένα στη νεκρά θέση, αν είναι δυνατόν.

PMU00416

MEDIDAS PROVISÓRIAS EM SITUAÇÃO DE EMERGÊNCIA

PMU01492

DANOS POR COLISÃO

▲ ADVERTENCIAS

A ocorrência de uma colisão em marcha ou com o barco aparelhado para reboque pode danificar seriamente o motor fora de bordo e torná-lo inseguro.

Se o motor fora de bordo colidir com um objecto na água, siga o procedimento seguinte.

- 1) Pare o motor imediatamente.
- 2) Inspeccione os danos no sistema de comando e em todos os componentes. Examine, também, os danos no barco.
- 3) Rume ao porto mais próximo a baixa velocidade e com todo o cuidado.
- 4) Peça ao concessionário Yamaha que inspecione o motor fora de bordo, antes de o voltar a pôr em marcha.

PMU00418

FUNCIONAMENTO DE MOTOR SIMPLES

Se utilizar apenas um dos motores em caso de emergência, mantenha o que não está a usar inclinado para cima e faça funcionar o outro a baixa velocidade.

AVISOS:

A manobra do barco com um motor que não está a funcionar na água pode fazer com que esta entre para o tubo de escape devido ao movimento ondulatório, causando falhas no motor.

NOTA:

Ao manobrar a baixa velocidade, nomeadamente perto de uma doca, recomenda-se que funcione com os dois motores, estando um deles em ponto morto, se possível.

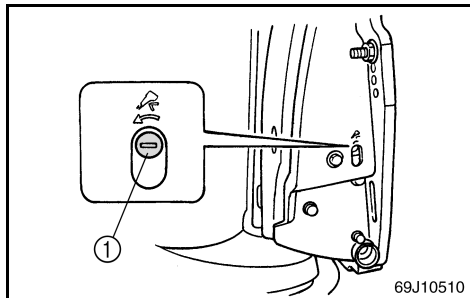

KMU00419

MEKANISK TRIMNING/TILT FUNGERER IKKE

Hvis motoren ikke kan tiltes op eller ned med mekanisk trimning og tiltning på grund af et afladet batteri eller en fejl i enheden for mekanisk trimning og tiltning, kan motoren tiltes manuelt.

- ① Manuel ventilskruer

KMU00421*

- 1) Løsne skruen til den manuelle ventil i urets retning, indtil den ikke kan løsnes mere.
- 2) Placer motoren i den ønskede position, og spænd derefter skruen til den manuelle ventil modsat urets retning.

RMU00419

Η ΗΛΕΚΤΡΙΚΗ ΑΝΥΨΩΣΗ / ΚΛΙΣΗ ΔΕΝ ΛΕΙΤΟΥΡΓΕΙ

Αν ο κινητήρας δεν μπορεί να ανυψωθεί ή να κατεβεί με το υδραυλικό σύστημα ρύθμισης κλίσης και ανύψωσης επειδή υπάρχει ξεφορτωμένη μπαταρία ή υπάρχει κάποιο πρόβλημα στο υδραυλικό σύστημα ρύθμισης κλίσης και ανύψωσης, ο κινητήρας μπορεί να ανυψωθεί και με το χέρι.

① Βίδα μηχανικής βαλβίδας

RMU00421*

- 1) Ξεσφίγγετε την μηχανική βαλβίδα/βίδα αριστερόστροφα μέχρις ότου τερματίσει.
- 2) Βάζετε τον κινητήρα στην επιθυμητή θέση, κατόπιν σφίγγετε την μηχανική βαλβίδα / βίδα δεξιόστροφα.

PMU00419

NÃO FUNCIONAMENTO DO COMANDO AUTOMÁTICO DA COLUNA E DA INCLINAÇÃO

Se não conseguir inclinar o motor para cima e para baixo com o comando automático da coluna e da inclinação devido a descarga da bateria ou avaria da unidade, incline-o manualmente.

① Parafuso da válvula manual

PMU00421*

- 1) Desaperte o parafuso da válvula manual no sentido contrário ao dos ponteiros do relógio até parar.
- 2) Ponha o motor na posição pretendida e aperte o parafuso da válvula manual no sentido dos ponteiros do relógio.



KMU01511

BEHANDLING AF MOTOR NEDSÆNKET I VAND

Hvis påhængsmotoren er nedsænket i vand, skal den umiddelbart bringes til en Yamaha forhandler. Korrosion kan ellers begynde næsten med det samme.

Hvis det ikke er muligt at umiddelbart bringe motoren til en Yamaha forhandler, vær da omhyggelig med at minimere beskadigelse af motoren ved at følge foranstaltningerne nedenfor.

KMU00449*

- 1) Vask omhyggeligt mudder, salt, tang og lignende væk med ferskvand.
- 2) Afmonter tændrørene, og lad tændrørshuljerne vende nedad, således at vand, mudder og andre forureninger kan løbe af.
- 3) Tøm brændstoffet ud af karburator, brændstoffilter og brændstofslinger. Tøm motorolien fra motoren.
- 4) Bring påhængsmotoren til en Yamaha forhandler hurtigst muligt.

FORSIGTIG: _____

Forsøg ikke at starte motoren, før den er efterset fuldstændigt.

RMU01511

ΠΕΡΙΠΟΙΗΣΗ ΒΥΘΙΣΜΕΝΟΥ ΚΙΝΗΤΗΡΑ

Αν ο εξωλέμβιος κινητήρας βυθιστεί, τον φέρνετε αμέσως σε κάποιον αντιπρόσωπο Yamaha. Αλλιώς μπορεί να αρχίσει να σκουριάζει σχεδόν αμέσως.

Αν για οποιοδήποτε λόγο δεν μπορείτε να φέρετε αμέσως την βυθισμένη εξωλέμβια μηχανή σε κάποιο αντιπρόσωπο Yamaha, ακολουθείτε την παρακάτω διαδικασία για να ελαχιστοποιήσετε την ζημιά του κινητήρα.

RMU00449*

- 1) Πλένετε καλά με γλυκό νερό κάθε ίχνος λάσπης, αλατιού, φυκιών κ.λ.π.
- 2) Βγάζετε τα μπουζί και στρέφετε προς τα κάτω τις τρύπες των μπουζί για να αδειάσετε το νερό, την λάσπη και κάθε άλλη ακαθαρσία.
- 3) Αδειάστε εντελώς το καύσιμο από το καρμπυρατέρ, το φίλτρο καυσίμου και τη γραμμή μετάδοσης του καυσίμου. Αδειάστε εντελώς το λάδι του κινητήρα.
- 4) Φέρνετε την εξωλέμβια σε κάποιον αντιπρόσωπο Yamaha το συντομότερο δυνατό.

ΠΡΟΣΟΧΗ:

Μην προσπαθήσετε να βάλετε μπροστά τον κινητήρα μέχρις ότου ελεγχθεί πλήρως.

PMU01511

TRATAMENTO DO MOTOR SUBMERGIDO

Face à submersão do motor fora de bordo, leve-o imediatamente ao concessionário Yamaha. Embora a corrosão possa começar a aparecer imediatamente, ela aumenta com a exposição do motor ao ar.

Se não puder levar o motor fora de bordo imediatamente ao concessionário Yamaha, siga o procedimento abaixo a fim de minimizar os danos.

PMU00449*

- 1) Lave o motor cuidadosamente com água doce a fim de retirar lama, sal, algas, etc.
- 2) Remova as velas de ignição e volte para baixo os orifícios das velas para drenar água, lama ou outros contaminantes.
- 3) Drene o combustível do carburador, do filtro do combustível e da conduta do combustível. Drene completamente o óleo do motor.
- 4) Leve imediatamente o motor ao concessionário Yamaha.

AVISOS:

Não tente ligar o motor antes de este ter sido completamente inspeccionado.

A to Z

KMU00450

Kapitel 6

INDEKS

INDEKS 6-1



RMU00450

PMU00450

Κεφάλαιο 6 ΕΥΡΕΤΗΡΙΟ

Capítulo 6 ÍNDICE

ΕΥΡΕΤΗΡΙΟ 6-3

ÍNDICE 6-5

INDEKS

A	
Advarsel for lavt olietryk.....	2-45
Advarsel for motorfejl.....	2-45
Advarsels for overophedning.....	2-43
Advarselsindikator for motorfejl.....	2-25
Advarselsindikeringer.....	2-31
Advarselslampe for lavt olietryk.....	2-23
Advarselslampe for overophedning.....	2-23
Advarselslampe for vandseparation.....	2-39
Advarselsystem.....	2-43
Afbrydelse for batteriet.....	4-59
Afmontering af propellen.....	4-47
Aftapning af olie med drænskruen.....	4-37
Andre sejladsbetingelser.....	3-33
B	
Bak.....	3-17
Behandling af motor nedsænket i vand.....	5-17
Benzin.....	1-9
Beskyttelse mod start-i-gear.....	1-15
Brændstof.....	3-5
Brændstofmåler.....	2-31
Brændstoføkonomi.....	2-37
Brændstofftank.....	4-13
C	
Checkpunkter.....	4-27
D	
Digital omdrejningstæller.....	2-19
Digitalt speedometer.....	2-27
E	
EF-mærkat.....	1-1
Eftersyn og udskiftning af anoder.....	4-51
F	
Fejlfinding.....	5-1
Fjernbetjening.....	2-3
Fjernbetjeningshåndtag.....	2-5
Fremad.....	3-17
Fremgangsmåde før brug.....	3-5
Fremgangsmåde til at vippe motoren op.....	3-29
Fri accelerationsknop.....	2-11
Frigears gashåndtag.....	2-7
Frigears synkroniseringsudløser.....	2-5
G	
Gennemskylning af kølevandssystemet.....	4-13
H	
Hovedkomponenter.....	2-1
Hovedkontakt.....	2-7
I	
Indstilling af trimvinkel og styring af båden.....	3-25
Information om sikkerhed.....	1-3
Installation.....	3-1
Instruktioner om brændstofpåfyldning.....	1-7
Instrument for brændstofadministration.....	2-33
J	
Justering af trimvinkel.....	3-23
Justerskrue til gashåndtagets friktion.....	2-13
K	
Kontakt for mekanisk trimning og tilting.....	2-11, 2-17
Kontrol af motorolie.....	3-7
Kontrol af øverste motorskærm.....	4-63
Kontrolgreb.....	3-5
Kontrolpunkter efter motorstart.....	3-15
Krav til batteriet.....	1-11
L	
Lækage af vand.....	4-41
Lækage i udstødningen.....	4-41
M	
Mærkat.....	1-1
Måler for brændstofforbrug.....	2-35
Måler for brændstofgennemstrømning.....	2-35
Maling af bådens bund.....	4-63
Mekanisk trimning/tilt fungerer ikke.....	5-15
Midlertidige aktiviteter i nødsituationer.....	5-13
Model med elektrisk start.....	3-13
Montering af propellen.....	4-47
Motoren.....	3-7
Motorens indkøringsperiode.....	3-3
Motoren udvendigt.....	4-63
Motorhætte låsehåndtag.....	2-41
Motorolie.....	1-9
Motorstopkontakt for aftrækkersnor.....	2-9
N	
Nøglenummer.....	1-1
O	
Olie.....	3-5
Omdrejningstæller.....	2-19
Opbevaring af påhængsmotoren.....	4-9
Operation af kontrolgreb og andre funktioner.....	2-3
Opvarmning af motor.....	3-15

P		Undersøgelse af ledningsføring og stik	4-41
Påfyldning af brændstof	3-7	Undersøgelse af motorens malede overflader	4-63
Påhængsmotorens serienummer	1-1	Undersøgelse af propellen	4-45
Procedure for modeller med fjernbetjening	3-11	Undersøgelse af system for mekanisk trimning og tiltning	4-43
Propellens kontrolsted	4-45	Ur	2-29
R		Utætheder af motorolie	4-41
Registrering af identifikationsnummer	1-1	V	
Rengøring af brændstoffilter	4-29	Valg af propel	1-13
Rengøring af kølevandsdyser	4-61	Vedligeholdelse af batteri	4-15
Rengøring af påhængsmotoren	4-63	Vedligeholdelse og justering	4-17
Rengøring og justering af tændrør	4-23		
Reserve dele	4-17		
Retningsskift	3-17		
S			
Sejlads i saltvand	3-33		
Sejlads med en motor	5-13		
Skema for rengøring og eftersyn	4-19		
Skylleanordning	2-41		
Smøring	4-22		
Specifikationer	4-1		
Speedometer	2-27		
Standstøtning af motoren	3-19		
Start af motor	3-9		
Støds kader	5-13		
Sug olien op med en oliesuger (normal olieskift)	4-33		
Synkronisering af 2 motorhastigheder	2-39		
T			
Tilslutning af batteri	4-57		
Tiltning ned	3-31		
Tiltning op/ned	3-27		
Tiltstøtteknop	2-39		
Timetæller	2-21		
Transport af påhængsmotor på trailer	4-7		
Transport og opbevarelse af påhængsmotoren	4-7		
Trimmåler	2-21		
Trimning af påhængsmotoren	3-21		
Trimtap	2-15		
Triptæller	2-29		
U			
Udskiftning af gearolie	4-49		
Udskiftning af motorolie	4-33		
Udskiftning af sikring	4-39		
Undersøgelse af batteri (for modeller med elektrisk start)	4-53		
Undersøgelse af bolte og møtrikker	4-59		
Undersøgelse af brændstofs systemet	4-27		

ΕΥΡΕΤΗΡΙΟ

A	
Άδειασμα του λαδιού από το μπουλόνι αδειάσματος.....	4-38
Αλλαγή ασφάλειας.....	4-40
Αλλαγή κατεύθυνσης.....	3-18
Αλλαγή λαδιού κινητήρα.....	4-34
Αλλαγή του λαδιού γραναζιών (βαλβολίνη).....	4-50
Άλλες συνθήκες για θαλάσσιο ταξίδι.....	3-34
Ανεφοδιασμός με καύσιμο.....	3-8
Ανταλλακτικά.....	4-18
Ανύψωση και κατέβασμα του κινητήρα.....	3-28
Απαραίτητοι έλεγχοι μετά την εκκίνηση του κινητήρα.....	3-16
Αποθήκευση της εξωλέμβιας μηχανής.....	4-10
Αποσύνδεση της μπαταρίας.....	4-60
Αριθμός κλειδιού.....	1-2
Αριθμός σειράς της εξωλέμβιας.....	1-2
Αφαίρεση με το ειδικό εργαλείο (κανονική αλλαγή).....	4-34
Αφαίρεση της προπέλας.....	4-48
B	
Βάνιμο του κάτω μέρους του σκάφους.....	4-64
Βενζίνη.....	1-10
Βενζινόμετρο.....	2-32
Βίδα ρύθμισης τριβής γκαζιού.....	2-14
Γ	
Γενικός διακόπτης.....	2-8
Για να καθαρίσετε τα περάσματα του νερού ψύξης.....	4-62
Γρασαρίσμα.....	4-22
Δ	
Διαδικασία για κλίση προς τα κάτω.....	3-32
Διαδικασία για κλίση προς τα πάνω.....	3-30
Διαδικασία για μοντέλα με τηλεχειρισμό.....	3-12
Διαδικασία πριν από την λειτουργία.....	3-6
Διακόπτες ρύθμισης κλίσης και ανύψωσης.....	2-12
Διακόπτης για το σβήσιμο του κινητήρα μέσω του κορδονιού.....	2-10
Διακόπτης ρύθμισης κλίσης και ανύψωσης.....	2-18
Διαρροή καυσαερίων.....	4-42
Διαρροή λαδιού κινητήρα.....	4-42
Διαρροή νερού.....	4-42
Διάταξη προστασίας από ξεκίνημα με σχέση μετάδοσης.....	1-16
Διόρθωση βλαβών.....	5-5
Δοχείο καυσίμου.....	4-14
E	
Έλεγχος και αντικατάσταση της/των ανόδου/ων... 4-52	
Έλεγχος της μπαταρίας (για μοντέλα με ηλεκτρική μίζα).....	4-54
Έλεγχος της στάθμης λαδιού.....	3-8
Έλεγχος του πάνω κατώ.....	4-64
Έλεγχος του φίλτρου καυσίμου.....	4-30
Έλεγχος των βαμμένων επιφανειών της εξωλέμβιας.....	4-64
Έλεγχος μπουλονιών και παξιμαδιών.....	4-60
Έλεγχος προπέλας.....	4-46
Έλεγχος της καλωδίωσης και των συνδέσεων.....	4-42
Έλεγχος του συστήματος καυσίμου.....	4-28
Έλεγχος του συστήματος ρύθμισης κλίσης και ανύψωσης.....	4-44
Ελεύθερη επιτάχυνση.....	2-12
Εξάρτημα πλυσίματος.....	2-42
Εξωτερικό του κινητήρα.....	4-64
Εμπρός.....	3-18
Επιλογή προπέλας.....	1-14
Ετικέτα E.E.....	1-2
Ετικέτες.....	1-2
Z	
Ζημιές από πρόσκρουση.....	5-14
H	
H ηλεκτρική ανύψωση / κλίση δεν λειτουργεί.....	5-16
K	
Καθαρισμός και ρύθμιση μπουζί.....	4-24
Καθαρισμός της εξωλέμβιας μηχανής.....	4-64
Καταγραφή αριθμών ταυτότητας.....	1-2
Κατάλληλη μπαταρία.....	1-12
Καύσιμο.....	3-6
Κινητήρας.....	3-8
Κύρια μέρη.....	2-2
Λ	
Λάδι.....	3-6
Λάδι κινητήρα.....	1-10
Λειτουργία μονού κινητήρα.....	5-14
Λειτουργία των χειρισμών και άλλες ενέργειες.....	2-4
M	
Μεταφορά και αποθήκευση της εξωλέμβιας μηχανής.....	4-8
Μεταφορά με τρέιλερ της εξωλέμβιας μηχανής.....	4-8
Μετρητής διαχείρισης καυσίμου.....	2-34
Μετρητής κατανάλωσης καυσίμου.....	2-36
Μετρητής ροής καυσίμου.....	2-36
Μετρητής χρόνου.....	2-22
Μοχλοί ασφάλισης πάνω καπακιού.....	2-42
Μοντέλο ηλεκτρικής εκκίνησης.....	3-14

Μοχλός γκαζιού στην νεκρά.....	2-8	Συστήματα ελέγχου.....	3-6
Μοχλός τηλεχειρισμού.....	2-6	T	
Μοχλός υποστήριξης κλίσης.....	2-40	Ταχύμετρο.....	2-28
Ξ		Τηλεχειρισμός.....	2-4
Ξεκίνημα του κινητήρα.....	3-10	Τοποθέτηση.....	3-2
Ξέπλυμα του συστήματος ψύξης.....	4-14	Τοποθέτηση της προπέλας.....	4-48
O		Φ	
Οδηγίες ανεφοδιασμού σε καύσιμο.....	1-8	Φροντίδα της μπαταρίας.....	4-16
Οικονομία καυσίμου.....	2-38	Ψ	
Όπισθεν.....	3-18	Ψηφιακό στροφόμετρο.....	2-20
Όργανο μέτρησης διαδρομής.....	2-30	Ψηφιακό ταχύμετρο.....	2-28
Όργανο μέτρησης κλίσης.....	2-22		
II			
Περιποίηση βυθισμένου κινητήρα.....	5-18		
Πίνακας καθαρισμού και ελέγχου.....	4-20		
Πληροφορίες που αφορούν την ασφάλεια.....	1-4		
Πλοήγηση σε αλμυρά νερά.....	3-34		
Προδιαγραφές.....	4-3		
Προειδοποίηση προβλήματος κινητήρα.....	2-46		
Προειδοποίηση υπερθέρμανσης.....	2-44		
Προειδοποίηση χαμηλής πίεσης λαδιού.....	2-46		
Προειδοποιητικές ενδείξεις.....	2-32		
Προειδοποιητική ένδειξη διαχωριστή νερού.....	2-40		
Προειδοποιητική ένδειξη προβλήματος κινητήρα.....	2-26		
Προειδοποιητική ένδειξη υπερθέρμανσης.....	2-24		
Προειδοποιητική ένδειξη χαμηλής πίεσης λαδιού.....	2-24		
Προθέρμανση του κινητήρα.....	3-16		
Προσωρινές ενέργειες σε έκτακτες περιπτώσεις.....	5-14		
Πτερύγιο ρύθμισης κλίσης.....	2-16		
P			
Ρολόι.....	2-30		
Ρύθμιση της γωνίας κλίσης και χειρισμός του σκάφους.....	3-26		
Ρύθμιση της γωνίας κλίσης.....	3-24		
Ρύθμιση της κλίσης της εξωλέμβιας μηχανής.....	3-22		
Σ			
Σβήσιμο του κινητήρα.....	3-20		
Σημεία ελέγχου.....	4-28		
Σημείο ελέγχου της προπέλας.....	4-46		
Σκανδάλη που μπλοκάρει την νεκρά.....	2-6		
Στροφόμετρο.....	2-20		
Στρώσιμο της μηχανής.....	3-4		
Συγχρονιστής ταχύτητας διπλού κινητήρα.....	2-40		
Σύνδεση της μπαταρίας.....	4-58		
Συντήρηση και ρύθμιση.....	4-18		
Σύστημα προειδοποίησης.....	2-44		

ÍNDICE

A	
Acelerador independente.....	2-12
Alavanca da manete de potência em ponto morto.....	2-8
Alavanca de sustentação da inclinação.....	2-40
Alavanca do comando à distância.....	2-6
Alavancas de bloqueio do capot superior.....	2-42
Aquecimento do motor.....	3-16
Armazenagem do motor fora de bordo.....	4-10
Arranque do motor.....	3-10
Avisador de avaria do motor.....	2-26
Avisador de falta de óleo.....	2-24
Avisador de sobreaquecimento.....	2-24
Avisador do colectador de água.....	2-40
Avisadores.....	2-32
Aviso de avaria do motor.....	2-46
Aviso de falta de óleo.....	2-46
C	
Comando à distância.....	2-4
Comandos.....	3-6
Combustível.....	3-6
Compensação do motor fora de bordo.....	3-22
Compensador.....	2-16
Condução em água salgada.....	3-34
Condução noutras condições.....	3-34
Contador de horas.....	2-22
Conta-quilómetros.....	2-30
Cuidados com a bateria.....	4-16
D	
Danos por colisão.....	5-14
Desligamento da bateria.....	4-60
Dispositivo de lavagem.....	2-42
Dispositivo de segurança contra o arranque com marcha engatada.....	1-16
E	
Economia de combustível.....	2-38
Enchimento de combustível.....	3-8
Escoamento do óleo mediante remoção do tampão de descarga de óleo.....	4-38
Especificações.....	4-5
Exterior do motor.....	4-64
Extracção com cambiador de óleo (mudança de óleo normal).....	4-34
F	
Fluxómetro.....	2-36
Funcionamento de motor simples.....	5-14
Funcionamento dos comandos e outras funções.....	2-4
G	
Gasolina.....	1-10
Gatilho de bloqueio neutro.....	2-6
I	
Inclinação do motor.....	3-28
Indicador de combustível.....	2-32
Indicador do consumo de combustível.....	2-36
Informações sobre segurança.....	1-4
Inspecção do filtro de combustível.....	4-30
Inspecção e substituição do(s) zinco(s).....	4-52
Instalação.....	3-2
Instalação da hélice.....	4-48
Instruções para abastecimento de combustível.....	1-8
Instrumento de gestão do combustível.....	2-34
Interruptor do esticador de paragem do motor.....	2-10
Interruptor do sistema de comando automático da coluna e da inclinação.....	2-12, 2-18
Interruptor principal.....	2-8
L	
Lavagem do sistema de refrigeração.....	4-14
Ligação da bateria.....	4-58
Limpeza do motor fora de bordo.....	4-64
Limpeza dos canais de refrigeração de água.....	4-62
Limpeza e regulação das velas de ignição.....	4-24
Lubrificação.....	4-22
M	
Manutenção e regulação.....	4-18
Marcha à ré.....	3-18
Marcha avante.....	3-18
Medidas provisórias em situação de emergência.....	5-14
Medidor do ângulo de compensação.....	2-22
Modelo com ignição eléctrica.....	3-14
Motor.....	3-8
Mudança de direcção.....	3-18
Mudança do óleo da engrenagem.....	4-50
Mudança do óleo do motor.....	4-34

N	
Não funcionamento do comando automático da coluna e da inclinação.....	5-16
Número da chave	1-2
Número de série do motor fora de bordo.....	1-2
O	
Óleo	3-6
Óleo de motor	1-10
P	
Parafuso de regulação da aceleração por fricção	2-14
Paragem do motor	3-20
Perda de água	4-42
Perda de escape.....	4-42
Perda de óleo do motor	4-42
Placa CE.....	1-2
Placas	1-2
Pontos a verificar	4-28
Pontos a verificar após a colocação do motor em funcionamento	3-16
Posições do ângulo de compensação e comportamento do barco.....	3-26
Principais componentes.....	2-2
Procedimento para inclinar para baixo	3-32
Procedimento para inclinar para cima	3-30
Procedimento para modelo com comando à distância.....	3-12
R	
Reboque do motor fora de bordo.....	4-8
Registo dos números de identificação.....	1-2
Regulação do ângulo de compensação	3-24
Relógio.....	2-30
Remoção	4-48
Remoção da hélice	4-48
Requisitos de bateria	1-12
Reservatório de combustível	4-14
Resolução de problemas	5-9
Revestimento do casco do barco	4-64
Rodagem do motor.....	3-4
S	
Seleção da hélice.....	1-14
Sincronizador de velocidade dos motores duplos	2-40
Sistema de aviso	2-44
Sistema de aviso de sobreaquecimento.....	2-44
Substituição de peças.....	4-18
Substituição dos fusíveis	4-40
T	
Tabela de inspecção e limpeza	4-21
Taquímetro	2-20
Taquímetro digital.....	2-20
Teste pré-operacional.....	3-6
Transporte e armazenagem do motor fora de bordo	4-8
Tratamento do motor submerso	5-18
V	
Velocímetro	2-28
Velocímetro digital	2-28
Verificação da bateria (modelos com ignição eléctrica).....	4-54
Verificação da hélice	4-46
Verificação da instalação eléctrica e dos elementos de ligação.....	4-42
Verificação da superfície pintada do motor	4-64
Verificação de parafusos e porcas	4-60
Verificação do capot superior	4-64
Verificação do nível de óleo do motor	3-8
Verificação do sistema de comando automático da coluna e da inclinação	4-44
Verificação do sistema de combustível	4-28



YAMAHA MOTOR CO., LTD.

Printed in Japan

September 2003 – 0.2 × 1 CR

69J-28199-84

(F200AET, FL200AET, F225AET, FL225AET)

(K, R, P)

69J-28199-84-A0

Trykt på genbrugspapier
Γηθόμενο σε ανακυκλωμένο χαρτί
Impresso em papel reciclado