



⚠ Läs den här handboken noga innan fordonet används.

ÄGARENS HANDBOK

XVS950CUD-A

BS5-F8199-M0 ●

 **Läs den här handboken noga innan fordonet används. Handboken ska medfölja fordonet om det säljs.**

Försäkran om överensstämmelse:

Härmed försäkrar YAMAHA MOTOR ELECTRONICS Co., Ltd att denna typ av radioutrustning, STARTSPÄRR, 1XC-00 överensstämmer med direktiv 2014/53/EU.

Den fullständiga texten till EU-försäkran om överensstämmelse finns på följande webbadress:

https://global.yamaha-motor.com/eu_doc/

Frekvensband: 134.2 kHz

Maximal signalstyrka: 49.0 [dB μ V/m]

Tillverkare:

YAMAHA MOTOR ELECTRONICS Co., Ltd

1450-6 Mori, Mori-machi, Shuchi-Gun, Shizuoka, 437-0292 Japan

Importör:

YAMAHA MOTOR EUROPE N.V.

Koolhovenlaan 101, 1119 NC Schiphol-Rijk, 1117 ZN, Schiphol, Nederländerna

Välkommen till Yamaha och dess motorcykelvärld!

Som ägare av XVS950CUD-A, kan du dra fördelar av den stora erfarenhet som Yamaha besitter och den senaste teknologin vad gäller design och tillverkning av högkvalitativa produkter som har gett Yamaha sitt goda rykte om pålitlighet.

Ta dig tid att läsa igenom denna handbok noga så att du kan njuta av alla fördelarna som din XVS950CUD-A har. Handboken ger dig inte bara anvisningar om hur du hanterar, kontrollerar och sköter din motorcykel, den ger dig även information om hur du ska skydda dig själv och andra från problem och skador.

Dessutom får du många tips i handboken som gör att du kan hålla din motorcykel i bästa möjliga skick. Om du har ytterligare frågor ska du inte dra dig för att fråga din Yamaha-återförsäljare.

Yamaha teamet önskar dig många säkra och trevliga körningar. Kom bara ihåg att låta säkerheten gå först!

Yamaha har alltid som mål att förbättra produktdesign och kvalitet. Av denna anledning, medan denna handbok innehåller den senaste tillgängliga produktinformationen, kan det förekomma vissa skillnader mellan ditt fordon och denna handbok. Kontakta en Yamaha-återförsäljare om du har några frågor om handboken.





Läs den här handboken noga innan du börjar använda motorcykeln.

Viktig information om handboken

MAU10134

Speciellt viktig information i denna handbok särskiljs genom följande:

	Detta är en varningssymbol. Den används för att uppmärksamma dig på att det finns risk för personskador. Följ alla säkerhetsmeddelanden efter symbolen för att undvika personskador och dödsfall.
 VARNING	En VARNING innebär en farlig situation som, om den inte undviks, kan resultera i livshotande skador.
VIKTIGT	VIKTIGT anger att speciell försiktighet måste iaktas för att undvika att fordonet eller annan egendom skadas.
TIPS	Ett TIPS är viktig information för att underlätta vissa handhavanden.

* Produkt och specifikationer kan ändras utan föregående meddelande.

Viktig information om handboken

MAU36391

**XVS950CUD-A
ÄGARENS HANDBOK
©2016 av Yamaha Motor Co., Ltd.
1:a utgåvan, september 2016
Alla rättigheter förbehållna.
Omtryck eller obehörig användning
utan skriftligt tillstånd från
Yamaha Motor Co., Ltd.
är uttryckligen förbjuden.
Tryckt i Nederländerna.**

Innehåll

Säkerhetsinformation	1-1	För din egen säkerhet – kontroller före körning	4-1	Kontroll av bromshandtagets spel	6-18
Beskrivning	2-1	Hantering och viktiga punkter vid körning	5-1	Bromljuskontakter	6-19
Sedd från vänster	2-1	Start av motorn	5-1	Kontroll av bromsbelägg fram och bak	6-19
Sedd från höger	2-2	Växling	5-2	Kontroll av bromsvätskenivån	6-20
Reglage och instrument	2-3	Tips för att sänka bränsleförbrukningen	5-3	Byte av bromsvätska	6-21
Instrument och kontrollfunktioner	3-1	Inkörning av motorn	5-3	Kuggremsspänning	6-21
Startspärrsystem	3-1	Parkering	5-4	Kontroll och smörjning av kablar	6-22
Huvudströmbrytare	3-2	Periodiskt underhåll och justering	6-1	Kontroll av och smörjning av gashandtag och kabel	6-22
Indikeringslampor och varningslampor	3-3	Ägarens verktygssatser	6-2	Kontroll av och smörjning av bromspedal och växelpedal	6-22
Multi-funktionsmätare	3-5	Tabell över regelbunden skötsel av emissionssystemet	6-3	Kontroll av och smörjning av broms- och kopplingshandtag	6-23
Styrmaturer	3-6	Tabell över allmän skötsel och smörjning	6-5	Kontroll och smörjning av sidostöd	6-23
Kopplingshandtag	3-8	Lossa och sätta fast panelen	6-9	Kontroll av framgaffeln	6-24
Växelpedal	3-8	Kontroll av tändstiften	6-9	Kontroll av styrningen	6-24
Bromshandtag	3-8	Kanister	6-11	Kontroll av hjullager	6-25
Bromspedal	3-9	Motorolja och oljefilterinsats	6-11	Batteri	6-25
ABS	3-9	Byte av luftfiltret	6-14	Byte av säkringar	6-26
Tanklock	3-10	Kontroll av gashandtagets spel	6-15	Byte av strålkastarlampa	6-28
Bränsle	3-11	Ventilspel	6-15	Byte av parkeringsljuslampa	6-29
Bränsletankens ventilations-/överloppsslang	3-12	Däck	6-16	Bromsljus/bakljus	6-30
Katalysator	3-12	Gjutna fälgar	6-17	Byte av blinkerslampa	6-30
Rattlås	3-13	Justering av kopplingshandtagets spel	6-18	Nummerskyltbelysning	6-31
Förarens sadel	3-13			Ställa motorcykeln	6-31
Justering av stötdämpare	3-14			Felsökning	6-31
Sidostöd	3-15				
Avstängningssystem för tändkrets	3-16				

Felsökningsschema.....6-33

Skötsel och förvaring av

motorcykeln7-1

Försiktighet med matta färger7-1

Skötsel.....7-1

Förvaring7-3

Specifikationer8-1

Konsumentinformation9-1

Identifikationsnummer9-1

Diagnoskontakt9-2

Registrering av fordonsdata.....9-2

Register10-1

Ta ansvar som ägare

Du, som ägare till fordonet, är ansvarig för att motorcykeln fungerar på ett säkert och korrekt sätt.

Motorcyklar kör i ett spår.

Säker hantering och användning beror på korrekt körteknik så väl som förarens kunskaper. Alla förare ska känna till följande innan de kör motorcykeln.

Han eller hon ska:

- Få ingående anvisningar om alla aspekter av motorcykelkörning av en kunnig person.
- laktta varningar och underhållskrav i den här ägarhandboken.
- Få behörig utbildning i säker och korrekt körteknik.
- Få professionell teknisk service enligt den här ägarhandboken och/eller när det mekaniska skicket kräver det.
- Kör inte en motorcykel utan att först ha genomgått korrekt utbildning. Gå en kurs. Nybörjare ska utbildas av en certifierad instruktör. Kontakta en auktoriserad motorcykelåterförsäljare för att ta reda på vilka kurser som erbjuds där du bor.

Säker körning

Utför kontrollerna före körning varje gång fordonet används så att det är i säkert skick. Risken för en olycka eller egendoms-skador ökar om du inte inspekterar och underhåller fordonet på rätt sätt. En lista över kontroller före körning finns på sidan 4-1.

- Denna motorcykel är konstruerad för att bära föraren och en passagerare.
- Att bilister inte upptäcker och känner igen motorcyklar i trafiken är den dominerande orsaken till olyckor mellan bilar och motorcyklar. Många olyckor orsakas av bilförare som inte ser motorcykeln. Att göra sig själv synlig verkar vara ett mycket effektivt sätt att minska risken för denna typ av olyckor.

Alltså:

- Använd en ljus jacka.
- Var extra försiktig när du närmar dig och kör genom korsningar, eftersom korsningar är de vanligaste platserna för motorcykelolyckor.
- Kör där bilisterna kan se dig. Undvik att köra i bilisternas döda vinkel.
- Utför inte skötsel på en motorcykel om du inte besitter nödvändig kunskap. Kontakta en auktoriserad motorcykelåterförsäljare för grund-

läggande information om motorcykelskötsel. Vissa uppgifter får endast utföras av behörig personal.

- Många olyckor förorsakas av oerfarna förare. Det är faktiskt så att många förare som är inblandade i olyckor inte har giltigt motorcykelkörkort.
 - Se till att du är behörig och enbart lånar ut motorcykeln andra behöriga förare.
 - Känn din kompetens och din begränsning. Om du håller dig inom dina begränsningar kan det hjälpa dig undvika olyckor.
 - Vi rekommenderar att du övar dig på att köra motorcykeln där det inte finns någon trafik tills du känner motorcykeln och alla dess reglage ordentligt.
- Många olyckor orsakas av att föraren gör fel. Ett vanligt fel som förare gör är stora svängar på grund av för hög hastighet eller felaktig kurvtagning (otillräcklig lutningsvinkel för hastigheten).
 - Följ alltid hastighetsbegränsningarna och kör aldrig fortare än vad väglaget och trafikförhållandena medger.

- Blinka alltid innan du svänger eller byter fil. Se till att bilisterna kan se dig.
- Förarens och passagerarens kroppsställningar är viktiga för korrekt körning.
- Föraren ska ha båda händerna på styret och båda fötterna på förarens fotstöd under körning, för att kunna behålla kontrollen över motorcykeln.
- Passageraren ska alltid hålla i föraren, sitsremmen eller handtaget, i förekommande fall, med båda händerna och ha båda fötterna på passagerarens fotstöd. Kör aldrig med passagerare om inte han eller hon kan ha båda fötterna ordentligt på passagerarens fotstöd.
- Kör aldrig alkohol- eller narkotikapåverkad.
- Denna motorcykel är endast konstruerad för att köra på vägar. Den är inte lämplig för terrängkörning.

Skyddskläder

De flesta dödsolyckor med motorcyklar beror på huvudskador. Att använda hjälm är den allra främsta faktorn för att förhindra eller minska huvudskador.

- Använd alltid en godkänd hjälm.

- Använd ansiktsskydd eller glasögon. Vind i oskyddade ögon kan bidra till försämrad syn som kan försena upptäckten av faror.
- Att använda jacka, kraftiga stövlar, byxor, handskar etc., är effektivt för att förhindra eller minska skrubbsår och skärsår.
- Använd aldrig löst sittande kläder, eftersom de kan fastna i reglagespakar, fotstöd eller i hjulen och orsaka skador eller en olycka.
- Använd alltid skyddskläder som täcker benen, anklarna och fötterna. Motorn och avgassystemet är mycket heta under och efter användningen och kan orsaka brännskador.
- Passagerare ska också iakttä försiktighetsåtgärderna ovan.

Undvik kolmonoxidförgiftning

Alla avgaser innehåller kolmonoxid som är en livsfarlig gas. Om du andas in kolmonoxid kan det leda till huvudvärk, yrsel, dåsig-het, illamående, förvirring och till slut död. Kolmonoxid är en färglös, luktlös och smaklös gas som kan vara närvarande trots att du inte kan se eller lukta avgaser. Livsfarliga nivåer av kolmonoxid kan snabbt byggas upp och du kan plötsligt bli oförmögen att vidta åtgärder för att rädda dig själv.

Livsfarliga nivåer av kolmonoxid kan dröja sig kvar i flera timmar eller dagar på instängda eller dåligt ventilerade platser. Om du känner symptom på kolmonoxidförgiftning ska du omedelbart lämna platsen, gå ut i friska luften och SÖKA LÄKARHJÄLP.

- Kör inte motorn inomhus. Kolmonoxid kan snabbt nå livshotande nivåer även om du försöker ventilerar ut avgaserna med fläktar, öppna fönster eller dörrar.
- Kör inte motorn på dåligt ventilerade eller delvis instängda platser som lador, garage eller carports.
- Kör inte motorn utomhus där avgaser kan tränga in i en byggnad genom öppningar som t.ex. fönster och dörrar.

Lastning

Om du sätter på tillbehör på motorcykeln eller lastar den kan stabiliteten och hanteringen påverkas negativt om motorcykelns viktfordelning ändras. För att undvika risken för olyckor, var ytterst försiktig när du lastar motorcykeln eller sätter på tillbehör på den. Var extra försiktig när du kör en motorcykel med last eller tillbehör. Nedan följer några allmänna riktlinjer om hur du lastar motorcykeln tillsammans med information om tillbehören:

Säkerhetsinformation

1

Den totala vikten av förare, passagerare, tillbehör och last får inte överstiga den maximala lastgränsen. **En olycka kan inträffa om du kör ett överlastat fordon.**

Maxlast:
201 kg (443 lb)

När du lastar inom denna gräns, tänk på följande:

- Lasten och tillbehörens vikt ska hållas så låg och så nära motorcykeln som möjligt. Packa de tyngsta artiklarna ordentligt så nära fordonets mitt som möjligt och fördela vikten så jämnt som möjligt på båda sidorna om motorcykeln för att minska obalans och instabilitet.
- Vikt som rör sig kan orsaka plötslig obalans. Se till att tillbehör och last är ordentligt fastsatta på motorcykeln innan du kör. Kontrollera tillbehörfästet och lastremmar ofta.
 - Justera fjädringen efter lasten (endast modeller med justerbar fjädring) och kontrollera däckens skick och tryck.
 - Fäst aldrig stora eller tunga föremål på styret, framgaffeln eller framskärmen. Sådana föremål, inklusive

last som sovsäckar, sjösäckar eller tält, kan skapa instabil hantering eller långsam styrning.

- **Fordonet är inte konstruerat att dra en släpvagn eller en sidovagn.**

Yamaha originaltillbehör

Att välja tillbehör till fordonet är ett viktigt val. Yamaha originaltillbehör, som bara kan köpas hos en Yamaha-återförsäljare, har utformats, testats och godkänts av Yamaha för användning på fordonet.

Många företag som inte har någon anknytning till Yamaha tillverkar delar och tillbehör eller erbjuder modifikationer för Yamaha-fordon. Yamaha har inte någon möjlighet att testa produkterna som sådana företag erbjuder. Därför kan Yamaha varken godkänna eller rekommendera tillbehör från andra tillverkare eller modifikationer som inte speciellt rekommenderas av Yamaha, även om de säljs och installeras av en Yamaha-återförsäljare.

Delar, tillbehör och ändringar från andra tillverkare

Trots att du kan hitta produkter vars utformning och kvalitet liknar Yamaha originaltillbehör, bör du vara medveten om att sådana tillbehör eller ändringar kan vara olämpliga eftersom de kan utgöra en säker-

hetsrisk för dig själv och andra. Montering av tillbehör eller modifikationer som ändrar fordonets konstruktion eller köregenskaper kan öka risken att du själv eller andra skadas allvarligt eller dödas. Du ansvarar för skador som uppstår på grund av ändringar på fordonet.

Tänk på följande riktlinjer, så väl som de under "Lastning" när du monterar tillbehör.

- Montera aldrig tillbehör eller ha last som minskar motorcykelns prestanda. Kontrollera tillbehöret noggrant innan du använder det för att säkerställa att det inte på något sätt minskar markfrigången eller lutningen vid kurvtagning, begränsar fjädringens utslag, styruetslag eller manövreringen av reglage, eller skymmer lampor och reflektorer.
- Tillbehör som sitter på styret eller på framgaffeln kan skapa instabilitet på grund av felaktig viktfördelning eller ändringar i aerodynamik. Om man sätter på tillbehör på styret eller framgaffeln, måste de vara så lätta och så få som möjligt.
- Skrymmande eller stora tillbehör kan påverka motorcykelns stabilitet allvarligt på grund av aerodynamisk påverkan. Vinden kan försöka lyfta motorcykeln, eller kan motorcykeln

bli instabil vid sidvindar. Sådana tillbehör kan även orsaka instabilitet när man kör om eller blir omkörd av stora fordon.

- Vissa tillbehör kan förskjuta föraren från dennas normala körställning. Denna felaktiga körställning begränsar förarens rörelsefrihet och kan minska styrförmågan. Därför rekommenderar vi inte sådana tillbehör.
- Var försiktig när du monterar elektriska tillbehör. Om elektriska tillbehör överskrider kapaciteten i motorcykelns elektriska system kan elfel uppstå, vilket kan orsaka en farlig förlust av ljus eller motorkraft.

Däck och fälgar från andra tillverkare

Däcken och fälgarna som levereras med motorcykeln är konstruerade för att motsvara fordonets prestandaegenskaper och ge den bästa kombinationen av hantering, bromsförmåga och komfort. Andra däck, fälgar, storlekar och kombinationer kan vara olämpliga. Mer information om däckspecifikationer och byte av däck finns på sidan 6-16.

Transportera motorcykeln

Observera följande innan du transporterar motorcykeln på ett annat fordon.

- Ta bort alla lösa föremål från motorcykeln.
- Se till att bränslekranen (om det finns någon) stå i läge "OFF" och att det inte läcker något bränsle.
- Rikta framhjulet rakt fram på släpvagnen eller på flaket och förankra framhjulet i en balk så att det inte kan röra sig.
- Lägg i en växel (för växlade modeller).
- Säkra motorcykeln med sling eller lämpliga remmar som är fastsatta på massiva delar på motorcykeln, t.ex. ramen eller den tredelade klämman på den övre framgaffeln (inte på gummi-monterade styren, blinkers eller delar som kan gå sönder). Välj remmarnas placering noga så att de inte skaver mot lackade ytor under transporten.
- Fjädringen ska om möjligt komprimeras en aning av fästanordningarna så att motorcykeln inte studsar för mycket under transporten.

Sedd från vänster

2

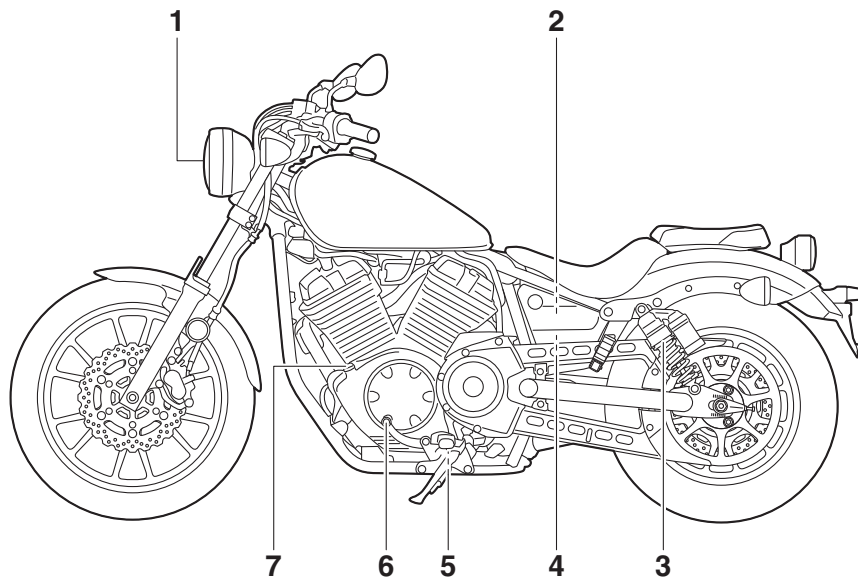

1. Strålkastare (se sidan 6-28)
2. Ägarens verktygssats (se sidan 6-2)
3. Justeringsring för stötdämparens fjäderförspänning (se sidan 3-14)
4. Säkringar (se sidan 6-26)
5. Oljeavtappningsplugg (se sidan 6-11)
6. Växelpedal (se sidan 3-8)
7. Påfyllningslock för motorolja (se sidan 6-11)

Sedd från höger

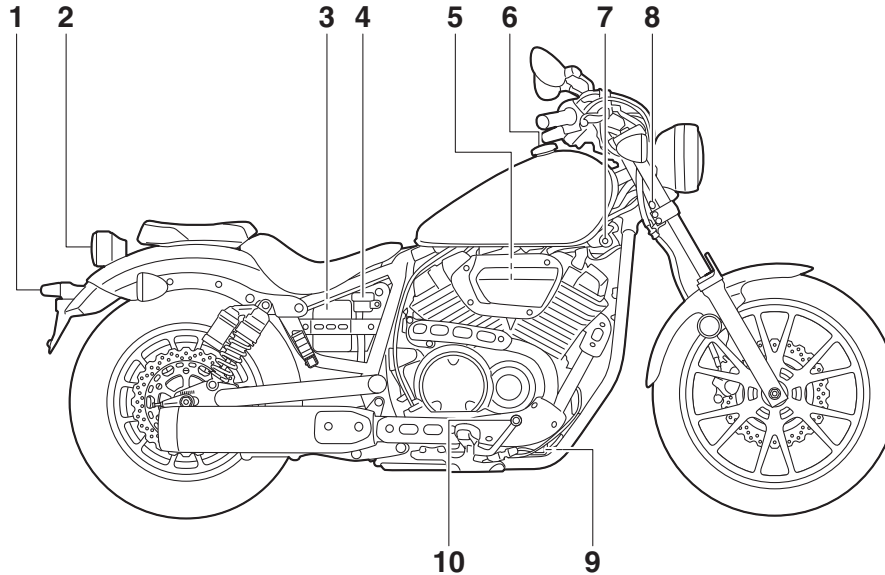

1. Nummerskyltsbelysning (se sidan 6-31)
2. Bromsljus/bakljus (se sidan 6-30)
3. Batteri (se sidan 6-25)
4. Bromsvätskebehållare, bak (se sidan 6-20)
5. Luftfilter (se sidan 6-14)
6. Tanklock (se sidan 3-10)
7. Huvudströmbrytare (se sidan 3-2)
8. Styrningslås (se sidan 3-13)

9. Oljefilterinsats (se sidan 6-11)
10. Bromspedal (se sidan 3-9)

Reglage och instrument

2

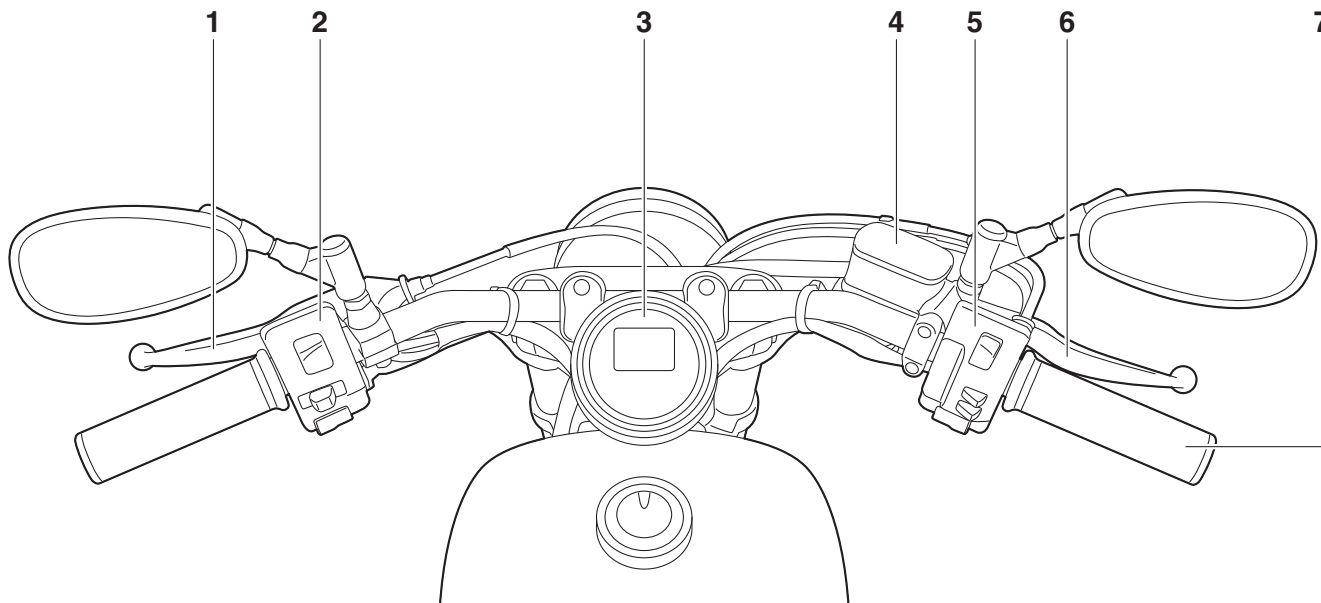

1. Kopplingshandtag (se sidan 3-8)
2. Styrarmaturer, vänster (se sidan 3-6)
3. Multi-funktionsmätare (se sidan 3-5)
4. Bromsvätskebehållare, fram (se sidan 6-20)
5. Styrarmaturer, höger (se sidan 3-6)
6. Bromshandtag (se sidan 3-8)
7. Gashandtag (se sidan 6-15)

Startspärrsystem

MAU10978



1. Kodåterregistreringsnyckel (rött grepp)
2. Standardnycklar (svart grepp)

Detta fordon är utrustat med ett startspärrsystem som förhindrar stöld genom att återregistrera koderna i standardnycklarna. Systemet består av följande:

- en kodåterregistreringsnyckel (med ett rött grepp)
- två standardnycklar (med ett svart grepp) som kan återregistreras med nya koder
- en transponder (som sitter i kodåterregistreringsnyckeln)
- en startspärr enhet
- en ECU
- en indikeringslampa för startspärrsystem (Se sidan 3-4.)

Nyckeln med det röda greppet används för att registrera koder i varje standardnyckel. Eftersom återregistrering är en komplicerad åtgärd bör du ta motorcykeln tillsammans med alla tre nycklarna till en Yamaha-återförsäljare för att få dem återregistrerade. Använd inte nyckeln med det röda greppet för att köra fordonet. Den ska bara användas för återregistrering av standardnycklarna. Använd alltid en standardnyckel för att köra fordonet.

MCA11822

VIKTIGT

- **HÅLL REDA PÅ KODÅTERREGISTRERINGSNYCKELN SÅ ATT DU INTE TAPPAR BORT DEN! KONTAKTA DIN ÅTERFÖRSÄLJARE OM DU TAPPAR BORT DEN!** Om du tappar bort kodåterregistreringsnyckeln är det omöjligt att registrera nya koder i standardnycklarna. Standardnycklarna kan fortfarande användas för att starta fordonet, men om en ny kod krävs (dvs, om en ny standardnyckel tillverkas eller om du tappar bort alla nycklar), måste hela startspärrsystemet bytas. Av denna anledning bör du bara använda standardnycklar och hålla kodåterregistreringsnyckeln i säkert förvar.

- **Doppa inte någon nyckel i vatten.**
- **Utsätt inte någon nyckel för alltför höga temperaturer.**
- **Placera inte någon nyckel i närheten av magneter (tänk på att även högtalare har magneter).**
- **Placera inga föremål som sänder elektriska signaler nära någon nyckel.**
- **Lägg inga tunga föremål på någon nyckel.**
- **Slipa inte eller förändra formen på någon nyckel.**
- **Ta inte isär plastdelen på någon nyckel.**
- **Sätt inte två nycklar för samma startspärrsystem på samma nyckelring.**
- **Håll standardnycklarna samt nycklarna till startspärrsystemet borta från fordonets återregistreringsnyckel.**
- **Håll andra nycklar för startspärrsystem borta från huvudströmbrytaren eftersom det kan ge upphov till signalstörning.**

Instrument och kontrollfunktioner

Huvudströmbrytare

MAU57670

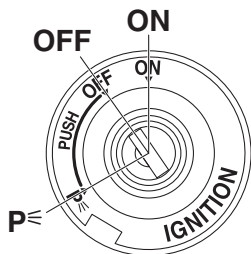

Huvudströmbrytaren bryter strömmen till tändningen och belysningssystemet. De olika lägena på huvudströmbrytaren beskrivs nedan.

MCA17961

VIKTIGT

Använd inte nyckelringar av metall och använd inte samma nyckelring till mer än en nyckel. Nyckelringar av metall och andra nycklar kan komma i kontakt med omgivande ytor och repa dessa när fordonet är i rörelse. Därför rekommenderas du att använda en nyckelring av tyg eller läder.

TIPS

Försäkra dig om att du använder en standardnyckel (med svart grepp) för normal användning av fordonet. För att minimera risken att du tappar bort kodåterregistreringsnyckeln (rött grepp) bör du hålla den i säkert förvar och bara använda den för kodåterregistrering.

MAU38531

ON (PÅ)

Alla elkretsar matas med ström, instrumentbelysningen, bakljuset, nummerskyltsbelysningen och parkeringsljuset tänds och motorn kan startas. Det går inte att ta ur nyckeln.

TIPS

Strålkastaren tänds automatiskt när motorn startat och lyser till dess nyckeln vrids till "OFF", även om motorn tjuvstannar.

MAU45752

OFF (AV)

Alla elektriska system är avstängda. Det går att ta ur nyckeln.

MWA10073

! VARNING

Vrid aldrig nyckeln till "OFF" när fordonet är i rörelse, då stängs de elektriska systemen av vilket kan leda till att du förlorar kontrollen över fordonet och olyckor.

MAU62271

P (Parkering)

Varningsblinkers och blinkers kan sättas på, men alla andra elektriska system är avstängda. Det går att ta ur nyckeln. Nyckeln måste tryckas in i "OFF"-läget för att vridas till "P".

MCA20760

VIKTIGT

Använd inte varningsblinkers eller blinkers under någon längre tid eftersom batteriet kan laddas ur.

Indikeringslampor och varningslampor

MAU4939C

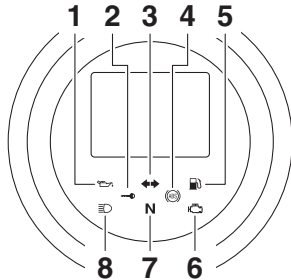

1. Varningslampan för oljenivå “”
2. Indikeringslampan för startspärrsystem “”
3. Indikeringslampor för blinkers “”
4. ABS-bromssystemets varningslampan “”
5. Varningslampan för bränslenivå “”
6. Varningslampan för motorproblem “”
7. Indikeringslampan för neutralläge “**N**”
8. Indikeringslampan för helljus “”

Indikeringslampan för blinkers “”

MAU11022

Den här indikeringslampan blinkar när en blinkerslampan blinkar.

Indikeringslampan för neutralläge “**N**”

MAU11061

Denna indikeringslampan tänds när växeln ligger i friläge.

Indikeringslampan för helljus “”

MAU11081

Denna indikeringslampan tänds när helljuset slås på.

Varningslampan för oljenivå “”

MAU11256

Denna varningslampan tänds om det är för lite olja i motorn.

Varningslampans elektriska krets kan kontrolleras genom att vrida nyckeln till läge “ON”. Varningslampan ska tändas i några sekunder och sedan släckas.

Om varningslampan inte tänds när tändningsnyckeln vrids till läge “ON”, eller fortsätter att lysa efter det att du kontrollerat att oljenivån i motorn är rätt (se sidan 6-11), be en Yamaha-återförsäljare kontrollera fordonet.

TIPS

- Även om du har tillräckligt mycket olja i motorn kan varningslampan för oljenivå blinka om du kör i en backe eller om du accelererar eller bromsar kraftigt, med detta är inget fel.
- Denna modell är utrustad med en självtestande komponent för avkänningen av oljenivå. Om ett problem har upptäckts i kretsen för oljeavkänning kommer varningslampan för oljenivå

att blinka. Om detta inträffar, låt en Yamaha-återförsäljare kontrollera motorcykeln.

Varningslampan för bränslenivå “”

MAU11368

Denna varningslampan tänds när bränslenivån sjunker under cirka 2.8 L (0.74 US gal, 0.62 Imp.gal). När detta inträffar bör du tanka så snart som möjligt.

Varningslampans elektriska krets kan kontrolleras genom att vrida nyckeln till läge “ON”. Varningslampan ska tändas i några sekunder och sedan släckas.

Be en Yamaha-återförsäljare kontrollera el-kretsen om varningslampan inte tänds när tändningsnyckeln vrids till läge “ON”, eller fortsätter att lysa efter det att olja har fyllts på.

TIPS

Denna modell är även utrustad med en självtestande komponent för avkänningen av oljenivå. Om ett problem har upptäckts i kretsen för bränsleavkänning kommer varningslampan för bränslenivå att blinka. Om detta inträffar, låt en Yamaha-återförsäljare kontrollera motorcykeln.

Instrument och kontrollfunktioner

3

Varningslampan för motorproblem “”

MAU73171

Varningslampan tänds om ett problem avkänns i motorn eller något annat styrsystem i fordonet. Låt en Yamaha-återförsäljare kontrollera det inbyggda diagnostiksystemet om det inträffar.

Varningslampans elektriska krets kan kontrolleras genom att vrida nyckeln till läge “ON”. Varningslampan ska tändas i några sekunder och sedan släckas.

Om varningslampan inte tänds när nyckeln vrids till läge “ON” eller om den fortsätter att lysa ska du låta en Yamaha-återförsäljare kontrollera fordonet.

ABS-varningslampan “”

MAU69891

Vid normal användning tänds varningslampan när nyckeln vrids till “ON” och slocknar när du kört i en hastighet av 10 km/h (6 mi/h) eller högre.

Om ABS-varningslampan:

- inte tänds när nyckeln vrids till “ON”
- tänds eller blinkar när du kör
- inte slocknar när du har kört i en hastighet av 10 km/h (6 mi/h) eller högre

ABS-systemet kanske inte fungerar som det ska. Om något av ovanstående inträffar ska du låta en Yamaha-återförsäljare kontrollera systemet så snart som möjligt. (Se sidan 3-9 för en beskrivning av ABS.)



WARNING

MWA16041

Bromssystemet övergår till vanlig bromsning om ABS-varningslampan inte slocknar när du har kört i en hastighet av 10 km/h (6 mi/h) eller högre eller om varningslampan tänds eller blinkar när du kör. Om något av ovanstående inträffar, eller om varningslampan inte tänds alls, ska du vara särskilt försiktig för att undvika att hjulen låser sig vid inbromsning i nödfall. Låt en Yamaha-återförsäljare kontrollera bromssystemet och de elektriska kretsarna så fort som möjligt.

Indikeringslampan för startspärrsystem

MAU73120

“”

När nyckeln har vridits till “OFF” och 30 sekunder har gått, lyser indikeringslampan för startspärrsystemet med fast sken för att visa att startspärrsystemet är aktiverat. Efter 24 timmar kommer indikeringslampan att sluta blinka, men startspärrsystemet är fortfarande aktiverat.

Indikeringslampans elektriska krets kan kontrolleras genom att vrida nyckeln till läge “ON”. Indikeringslampan ska tändas i några sekunder och sedan släckas.

Om indikatorlampan inte tänds när nyckeln vrids till “ON”, om indikatorlampan fortsätter att lysa eller om indikatorlampan blinkar med ett mönster (startspärrsystemets indikatorlampan blinkar i ett mönster om ett problem avkänns i startspärrsystemet) ska du låta en Yamaha-återförsäljare kontrollera fordonet.

TIPS

Om startspärrsystemets indikatorlampan blinkar sakta 5 gånger och därefter snabbt 2 gånger, kan det bero på transponderstörningar. Om detta inträffar, försök följande.

1. Se till att inga andra startspärnycklar befinner sig i närheten av huvudbrytaren. Andra startspärnycklar kan ge upphov till signalstörningar och förhindra att motorn startar.
2. Använd kodåterregistreringsnyckeln för att starta motorn.
3. Om motorn startar, stäng av den igen och försök starta motorn med en standardnyckel.
4. Om du inte kan starta motorn med någon av standardnycklarna tar du fordonet och de 3 nycklarna till en Yamaha-återförsäljare för omregistrering.

Multi-funktionsmätare

MAU57683

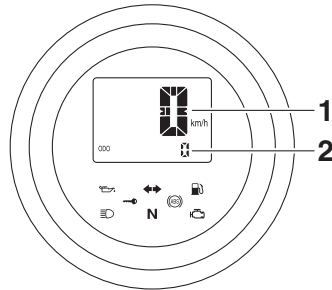

1. Hastighetsmätare
2. Vägmätare/tripmätare/tripmätare för bränslereserv/klocka

WARNING

MWA12423

Stanna fordonet innan du ändrar några inställningar på multi-funktionsmätaren. Du kan distraheras om du ändrar inställningar när du kör vilket ökar risken för en olycka.

Multi-funktionsmätaren är utrustad med följande:

- en hastighetsmätare
- en vägmätare
- två trippmätare
- en trippmätare för bränslereserv
- en klocka

TIPS

- Nyckeln måste vridas till "ON" innan du kan använda knapparna "SELECT" och "RESET".
- För Storbritannien: När du vill ändra visningen på hastighetsmätaren och vägmätaren/tripmätaren mellan kilometer och miles ska du hålla "SELECT" intryckt i minst tre sekunder.

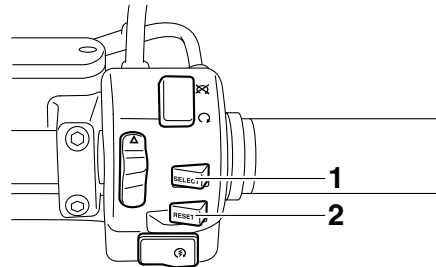

1. "SELECT"-knapp
2. "RESET"-knapp

Vägmätare, trippmätare och klocka

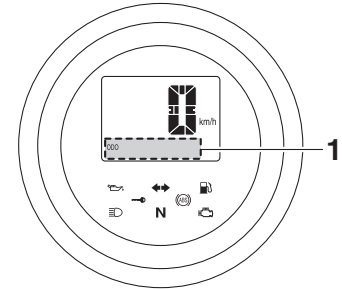

1. Vägmätare/tripmätare/tripmätare för bränslereserv/klocka

Vägmätaren visar hur långt fordonet har gått.

Trippmätarna visar hur långt fordonet har gått efter senaste nollställning.

Trippmätaren för bränslereserv visar hur långt du kört på bränslereserven.

Klockan visar tiden i 12-timmarsformat.

TIPS

- Vägmätaren låser vid 999999 km.
- Trippmätarna nollställs och fortsätter att räkna när de når 999.9 km.

I vanliga fall ska du trycka på "SELECT" när du vill växla visningen mellan vägmätaren "ODO", trippmätaren "TRIP 1" och "TRIP 2" och klockan i följande ordning:

Instrument och kontrollfunktioner

ODO → TRIP 1 → TRIP 2 → klocka → ODO

Om varningslampan för bränslenivå tänds kommer displayen att ändras till att visa trippmätaren för bränslereserv "TRIP F" och börja räkna körsträckan från den punkten. I sådana fall ska du trycka på "SELECT" om du vill ändra displayen i följande ordning:

TRIP F → TRIP 1 → TRIP 2 → klocka → ODO → TRIP F

Om du vill nollställa en trippmätare väljer du den önskade trippmätaren med "SELECT" och håller "RESET" intryckt i en sekund. Du kan nollställa trippmätaren för bränslereserv manuellt, annars nollställs den och försvinner från displayen automatiskt när du har tankat och kört i 5 km (3 mi).

För att ställa in klockan

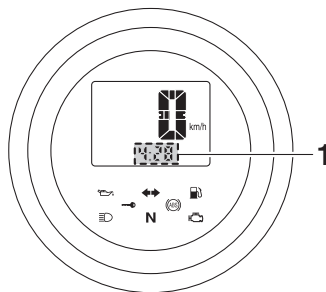

1. Klocka

1. Tryck på "SELECT" och "RESET" i tre sekunder. Siffrorna för timmar börjar att blinka.
2. Ställ in timmarna med "SELECT".
3. Tryck på "RESET". Siffrorna för minuter börjar blinka.
4. Ställ in minuterna med "SELECT".
5. Håll "RESET" intryckt i två sekunder när du vill bekräfta inställningarna och starta klockan.

MAU1234M

Styrarmaturer

Vänster

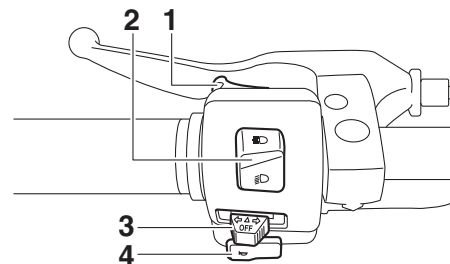

1. Ljusblinkknapp "☰/☷"
2. Avbländningskontakt "☷/☷"
3. Blinkersomkopplare "←/→"
4. Signalknapp "🚗"

Höger

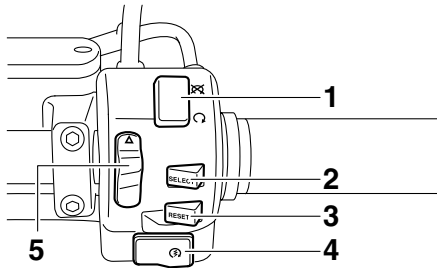

1. Stoppknapp “○/⊘”
2. “SELECT”-knapp
3. “RESET”-knapp
4. Startknapp “⊘/→”
5. Varningsblinkersomkopplare “△”

Ljusblinkknapp “≡○”

MAU12352

Tryck på knappen för att blinka med helljus.

TIPS

Ljusblinkknappen har ingen effekt när avbländningskontakten är inställd på “≡○”.

Avbländningskontakt “≡○/≡○”

MAU12401

Tryck knappen till läge “≡○” för att få helljus och till läge “≡○” för att få halvljus.

Blinkersomkopplare “←/→”

MAU12461

För att blinka med höger blinkers, skjut knappen till “→”. För att blinka med vänster blinkers, skjut knappen till “←”. När du släpper knappen återgår den till sitt mittläge. För att stänga av blinkningen, tryck in knappen när den har återgått till sitt mittläge.

Signalknapp “⊘”

MAU12501

Tryck in knappen för att ge ljudsignal.

Motorns stoppknapp “○/⊘”

MAU12662

För knappen till läge “○” innan du startar motorn. För knappen till läge “⊘” för att stoppa motorn i en nödsituation, exempelvis om fordonet välter eller om gasreglaget hänger sig.

Startknapp “⊘/→”

MAU12713

Tryck på knappen för att startmotorn ska dra runt motorn. Se sidan 5-1 för startinstruktioner före start av motorn.

Varningsblinkersomkopplare “△”

MAU12735

Med nyckeln i läge “ON” eller i “P<”, använd omkopplaren för att sätta på varningsblinkers (alla blinkerslampor blinkar samtidigt).

Varningsblinkers används för att påkalla uppmärksamhet för andra förare om du har stannat med skotern på platser där du kan utgöra en trafikfara.

VIKTIGT

MCA10062

Använd inte varningsblinkers under någon längre tid om motorn inte är igång, eftersom batteriet kan laddas ur.

“SELECT”-knapp

MAU55701

Denna knapp används för att utföra ändringar för vägmätaren och tripmätarna samt för att ställa in klockan på multi-funktionsmätaren.

Se “Multi-funktionsmätare” på sidan 3-5 för ytterligare information.

“RESET”-knapp

MAU55711

Denna knapp används för att nollställa tripmätarna och för att ställa in klockan på multi-funktionsmätaren.

Se “Multi-funktionsmätare” på sidan 3-5 för ytterligare information.

Instrument och kontrollfunktioner

Kopplingshandtag

MAU12822

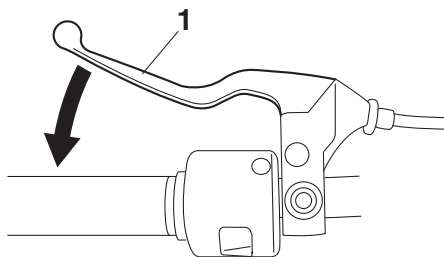

1. Kopplingshandtag

Kopplingshandtaget är placerat på styrets vänstra sida. För att koppla ur, dra in kopplingshandtaget mot styrgreppet. För att släppa kopplingen, släpp kopplingshandtaget. Kopplingshandtaget bör dras in snabbt och släppas långsamt för att kopplingen ska ta mjukt.

På kopplingshandtaget sitter en kopplingskontakt som är en del av avstängningssystemet för tändkretsen. (Se sidan 3-16.)

Växelpedal

MAU12872

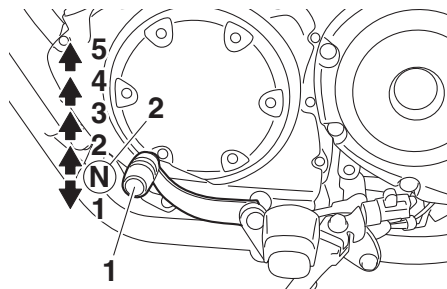

1. Växelpedal
2. Neutralläge

Växelpedalen är placerad på motorcykelns vänstra sida och används i kombination med kopplingshandtaget vid växling av den 5-växlade växellådan som denna motorcykel är utrustad med.

Bromshandtag

MAU12892

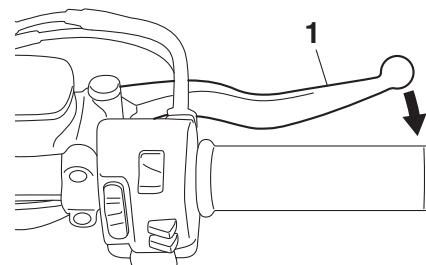

1. Bromshandtag

Bromshandtaget är placerat på styrets högra sida. För att bromsa med framhjulsbromsen, dra in bromshandtaget mot gashandtaget.

Bromspedal

MAU12944

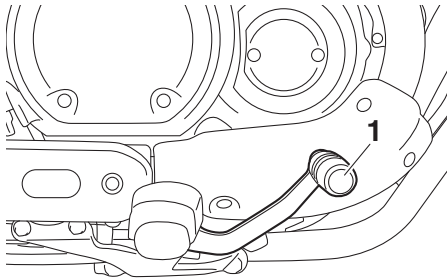

1. Bromspedal

Bromspedalen är placerad på motorcykelns högra sida. Tryck ner bromspedalen för att aktivera bromsen på bakhjulet.

ABS

MAU63040

Yamaha ABS (Anti-lock Brake System) består av ett dubbelt elektroniskt styrsystem som verkar oberoende på fram- och bakbromsarna.

Använd ABS-bromsarna som vanliga bromsar. En pulserande känsla kan kännas i bromshandtaget eller bromspedalen när ABS är aktiverat. I sådana fall ska du fortsätta att ansätta bromsarna och låta ABS-systemet arbeta, "pumpa" inte bromsarna eftersom det minskar bromsförmågan.

MWA16051

⚠ VARNING

Håll alltid ett för hastigheten anpassat avstånd till framförvarande fordon, även om du har ABS.

- **ABS fungerar bäst vid långa inbromsningssträckor.**
- **På vissa underlag, t.ex. ojämna vägar eller grusvägar, kan bromssträckan bli längre med ABS än utan.**

ABS-funktionen övervakas av en ECU (Electronic Control Unit), som går över till konventionell inbromsning om ett fel uppstår.

TIPS

- ABS-systemet utför ett självdiagnostiktest varje gång fordonet startar efter det att nyckeln vridits till "ON" och fordonet har körts på en hastighet av 10 km/h (6 mi/h) eller högre. Under detta test kan ett "klickande" ljud höras från hydraulikstyrenheten, och om något av bromshandtagen eller bromspedalen ansätts bara en aning kan en lätt vibration kännas i handtaget och pedalen men detta är inte tecken på fel.
- Denna ABS har ett testläge som gör att föraren kan känna av pulseringen i bromshandtaget eller bromspedalen när ABS-funktionen är inkopplad. Ta kontakt med din Yamaha-återförsäljare eftersom specialverktyg måste användas.

MCA20100

VIKTIGT

Var försiktig så att sensor eller rotor inte skadas. Om någon av dem skadas kan ABS-funktionen fungera felaktigt.

Instrument och kontrollfunktioner

3

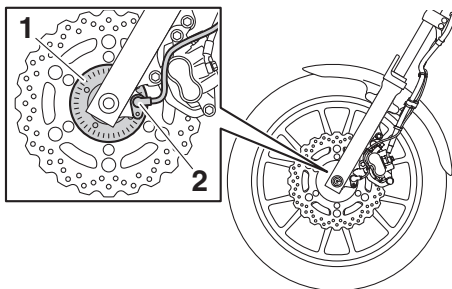

1. Framhjulets sensorrotor
2. Framhjulets sensor

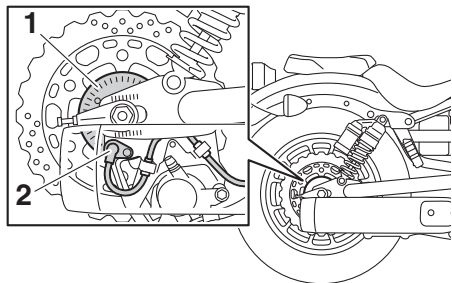

1. Rotor för bakhjulssensor
2. Bakhjulssensor

Tanklock

MAU13125

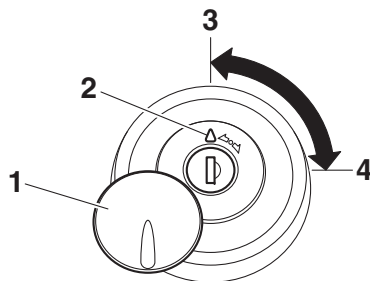

1. Lucka i tanklock
2. "△"-markering
3. Lås.
4. Lås upp.

För att ta bort tanklocket

Skjut upp luckan i tanklocket, stoppa i nyckeln i nyckelhålet och vrid sedan nyckeln 1/4 varv medurs. Tanklocket låses upp och tanklocket kan nu tas bort.

För att sätta på tanklocket

1. Sätt på tanklocket med nyckeln fortfarande i tanklocket och med markeringen "△" riktad framåt.
2. Vrid nyckeln moturs så att locket låses och ta sedan ur nyckeln. Stäng sedan luckan i tanklocket.

TIPS

Tanklocket kan inte sättas på om inte nyckeln sitter i låset. Det går inte att ta ur nyckeln om tanklocket inte är ordentligt stängt och låst.

! VARNING

MWA10132

Se till att tanklocket är ordentligt stängt innan du kör iväg. Bränsleläckor utgör en brandrisk.

Bränsle

Se till att det finns tillräckligt med bensen i tanken.

MWA10882

! VARNING

Bensin och bensenångor är mycket antändbara. Följ instruktionerna nedan för att undvika brand och explosioner samt minska risken för personskador när du tankar.

1. Stäng av motorn och kontrollera att det inte sitter någon på fordonet innan du tankar. Tanka inte när du röker eller befinner dig i närheten av gnistor, öppna lågor eller andra antändningskällor som t.ex. styrlågor på vattenvärmare eller torktumlare.
2. Fyll inte på för mycket i tanken. Se till att pumpmunstycket förs in i hålet på bränsletanken när du tankar. Sluta tanka när bränslet når påfyllningsrörets nederdel. Eftersom bränsle utvidgas när det värms upp kan värme från motorn eller solen göra att bränsle läcker ut ur bränsletanken.

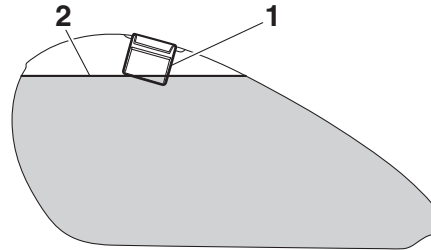

1. Bränsletankens påfyllningsrör
2. Maximal bränslenivå
3. Torka omedelbart upp eventuellt spillt bränsle. **VIKTIGT: Torka omedelbart av bränsle som spillts med en ren, torr, mjuk trasa eftersom bränsle kan försämra målade ytor och plaster.** [MCA10072]
4. Se till att tanklocket stängs ordentligt.

MWA15152

! VARNING

Bensin är giftigt och kan orsaka personskador eller dödsfall. Var försiktig när du hanterar bensen. Sug aldrig upp bensen med munnen. Om du råkar svälja bensen, inandas mycket bensenångor eller får bensen i ögonen, ska du genast uppsöka läkare. Om du får bensen på huden ska du tvätta området med tvål och vatten. Byt kläder om du får bensen på kläderna.

Rekommenderat bränsle:

Vanlig blyfri bensen (gasohol [E10] kan användas)

Tankvolym:

13 L (3.4 US gal, 2.9 Imp.gal)

Kvarvarande mängd (när varningslampan för bränslenivå tänds):

2.8 L (0.74 US gal, 0.62 Imp.gal)

MCA11401

VIKTIGT

Använd bara blyfri bensen. Om du använder bensen som inte är blyfri kan allvarliga skador uppstå på motorn, exempelvis ventiler, kolvringer och avgassystem.



Instrument och kontrollfunktioner

TIPS

- Detta märke identifierar det bränsle som rekommenderas för fordonet enligt EU-förordning (EN228).
- Kontrollera att bensinmunstycket har samma märkning när du tankar.

Yamaha-motorn har konstruerats för blyfri regularbensin med ett oktantal på 95 eller högre. Om motorn knackar (eller spikar) bör du använda ett bränsle av annat märke eller en premium blyfri bensin. Om du använder blyfri bensin kommer tändstiftens livslängd att förlängas och underhållskostnaderna minskar.

Gasohol

Det finns två typer av gasohol: en som innehåller etanol och en som innehåller metanol. Bensin som innehåller etanol kan användas om etanolinnehållet inte överstiger 10 % (E10). Bensin som innehåller metanol rekommenderas ej av Yamaha eftersom den kan åstadkomma skador på bränslesystemet eller orsaka problem med fordonets prestanda.

Bränsletankens ventilations-/överloppsslang

MAU77630

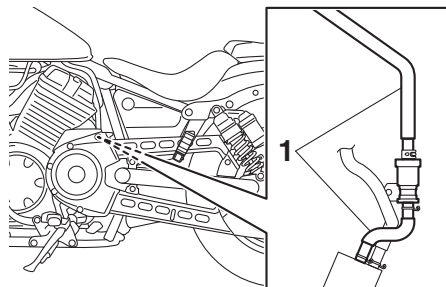

1. Bränsletankens ventilations-/överloppsslang

Innan du kör iväg:

- Kontrollera anslutningarna till bränsletankens ventilations-/överloppsslang.
- Kontrollera att slangen inte är sprucken eller skadad och byt ut om nödvändigt.
- Kontrollera att kanisterns ventilator inte är blockerad och rengör vid behov.

TIPS

Information om kanistern finns på sidan 6-11.

Katalysator

Denna modell är utrustad med en katalysator i avgasröret.

MAU13434

⚠ VARNING

Avgassystemet är hett efter körning. För att förhindra brandrisk och brännskador:

- Parkera inte i närheten av brandfarliga områden som gräs eller annat material som lätt kan antändas.
- Parkera på en plats där fotgängare eller barn inte kan komma i kontakt med det heta avgassystemet.
- Försäkra dig om att avgassystemet har kallnat innan du arbetar med det.
- Låt inte motorn gå på tomgång i mer än några minuter. Lång tomgångskörning kan göra att värme byggs upp.

MWA10863

VIKTIGT

Använd bara blyfri bensin. Om du använder bensin som inte är blyfri kan katalysatorn ta skada.

MCA10702

MAU55663

Rattlås

Styrlåset är placerat på fordonets högra sida mellan de övre och undre styrfästena.

För att låsa styrningen

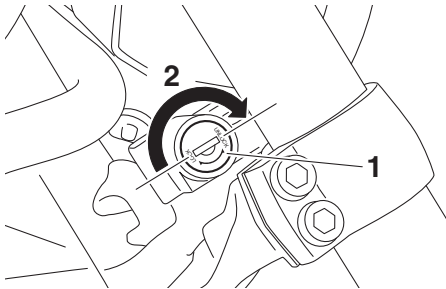

1. Styrningslås
2. Lås.

1. Vrid styret helt och hållet till vänster.
2. Sätt in nyckeln i styrlåset och vrid den 1/2 varv medurs.
3. Ta ur nyckeln ur låset.

TIPS

Om det är svårt att koppla in styrlåset kan du försöka att vrida styret en aning åt höger.

För att låsa upp styrningen

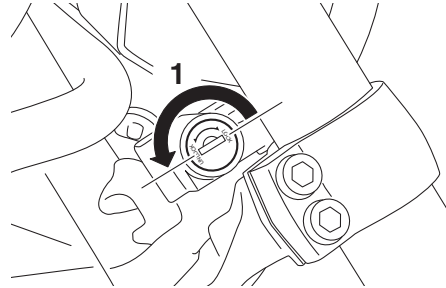

1. Lås upp.

1. Sätt in nyckeln i styrningslåset.
2. Vrid nyckeln 1/2 varv moturs.
3. Ta ur nyckeln.

MAU55822

Förarens sadel

För att ta bort förarens sadel

1. Avlägsna panel A. (Se sidan 6-9.)
2. Lossa och ta bort bulten.

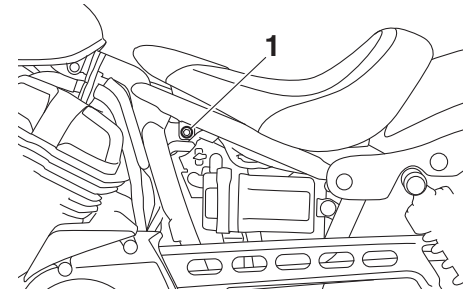

1. Bult

3. Lyft förarsadelns framände och dra loss sadeln.

För att montera förarens sadel

1. För in fästbygeln i förarsadelns bakkant i sadelhållaren som visas på bilden.

Instrument och kontrollfunktioner

3

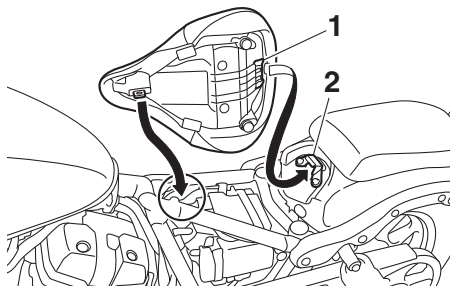

1. Fästbygel
2. Sadelhållare

2. Placera förarsadeln i den ursprungliga positionen.
3. Dra åt bulten till specificerat åtdragningsmoment samtidigt som du trycker ned den främre delen på förarsadeln så att det inte finns något utrymme mellan gummidämparna och ramen.

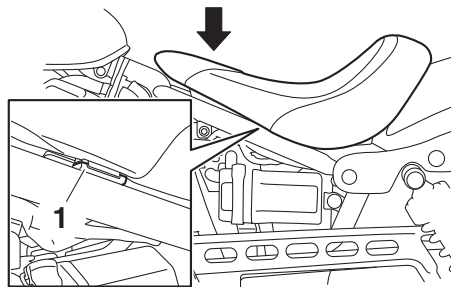

1. Gummidämpare

Åtdragningsmoment:
Fästbult för förarsadel:
16 N·m (1.6 kgf·m, 12 lb·ft)

4. Sätt fast panelen.

TIPS

Kontrollera att förarens sadel sitter ordentligt fast innan du kör iväg.

Justering av stötdämpare

MAU57770

MWA10211

! VARNING

Justera alltid båda stötdämparna lika. I annat fall kan du få dålig stabilitet på motorcykeln vilket kan leda till att du förlorar kontrollen på motorcykeln.

Stötdämparna är utrustade med en justeringsring för fjäderförspänningen. När den här justeringen utförs, använd det specialverktyg och den förlängningsstång som levererades med i den extra verktygs-sats som du fick vid leveransen av din nya motorcykel.

MCA10102

VIKTIGT

Vrid inte utöver de maximala och minimala inställningarna, det kan skada mekanismen.

Justera fjäderförspänningen på följande sätt.

För att öka fjäderförspänningen och därigenom göra fjädringen hårdare vrid du justeringsringen på stötdämparen i riktning (a). För att minska fjäderförspänningen och därigenom göra fjädringen mjukare vrid du justeringsringen på stötdämparen i riktning (b).

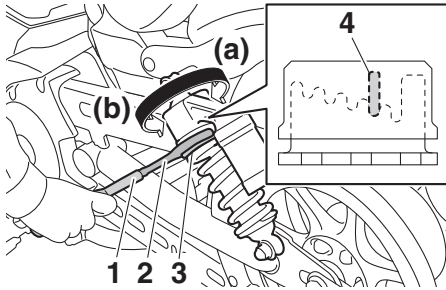

1. Förlängningsstång
2. Specialnyckel
3. Justeringsring för fjäderförspänning
4. Lägesindikering

Fjäderförspänning:

Minimum (mjuk):

0 hack i riktning (a)*

Standard:

1 hack i riktning (a)*

Maximum (hård):

4 hack i riktning (a)*

* Med justeringen skruvad helt i riktning (b)

MWA10232

VARNING

Stötdämparna innehåller kvävgas under mycket högt tryck. Läs och förstå följande information innan du hanterar stötdämparen.

- Under inga omständigheter får cylindern öppnas eller byggas om.
- Låt inte stötdämparen komma i närheten av öppna lågor eller andra värmekällor. Det kan göra att enheten exploderar på grund av för högt tryck.
- Deformera och skada inte cylindrarna på något sätt. Cylinderskador leder till sämre dämpningsförmåga.
- Kasta inte en skadad eller utsliten stötdämpare själv. Lämna in stötdämparen hos en Yamaha-återförsäljare.

Sidostöd

Sidostödet är placerat på ramens vänstra sida. Fäll upp stödet och fäll ner det med foten medan du håller motorcykeln upprätt.

TIPS

Den inbyggda kontakten i sidostödet är en del av avstängningssystemet för tändkretsen som stänger av tändningen i vissa situationer. (Se följande avsnitt för en förklaring av avstängningssystemet för tändkretsen.)

MWA10242

VARNING

Motorcykeln får inte köras med sidostödet nerfällt, eller om sidostödet inte kan fällas upp ordentligt (eller inte stannar kvar i uppfällt läge) eftersom sidostödet kan komma i kontakt med marken och störa föraren, som då kan förlora kontrollen över motorcykeln. Yamahas avstängningssystem för tändkrets har utvecklats för att hjälpa föraren att uppfylla det ansvar som ställs att fälla upp sidostödet innan motorcykeln körs iväg. Kontrollera därför detta system regelbundet och låt en Yamaha-återförsäljare reparera det om det inte fungerar på rätt sätt.

Avstängningssystem för tändkrets

Avstängningssystemet för tändkretsen (som består av sidostödskontakten, kopplingskontakten och neutrallägeskontakten) har följande funktioner.

- Systemet förhindrar att motorn går att starta om en växel ligger i och sidostödet är uppe men kopplingshandtaget inte är indraget.
- Systemet förhindrar att motorn går att starta om en växel ligger i och kopplingshandtaget är indraget men sidostödet fortfarande är nerfällt.
- Systemet stänger av motorn om en växel ligger i och sidostödet fälls ner.

Kontrollera regelbundet funktionen på avstängningssystemet för tändkrets enligt följande förfarande.

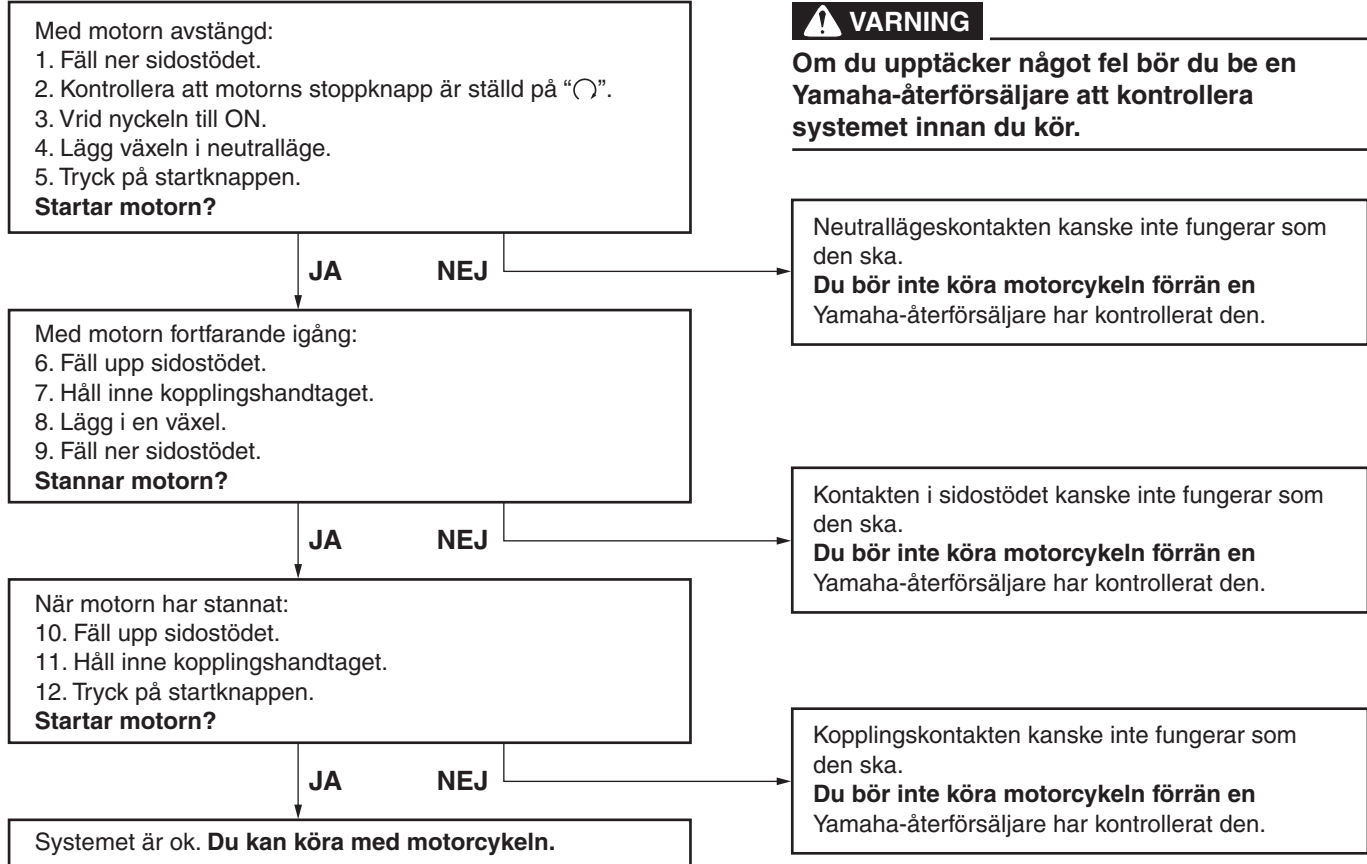

För din egen säkerhet – kontroller före körning

MAU15599

Inspektera fordonet före varje användningstillfälle så att det är i säkert skick. Följ alltid de inspektions- och underhållsprocedurer samt scheman som beskrivs i ägarhandboken.

MWA11152

VARNING

Risken för en olycka eller egendomsskador ökar om du inte inspekterar och underhåller fordonet på rätt sätt. Kör inte fordonet om du stöter på några problem. Låt en Yamaha-återförsäljare se över fordonet om ett problem inte kan åtgärdas med procedurerna som beskrivs i den här handboken.

4

Kontrollera följande punkter innan fordonet körs:

ARTIKEL	KONTROLLER	SIDAN
Bränsle	<ul style="list-style-type: none">• Kontrollera bränslenivån i tanken.• Fyll på om det behövs.• Kontrollera om det finns läckage i bränsleledningarna.• Kontrollera att bränsletankens ventilations-/överloppsslang inte är skadad, är igensatt eller har sprickor, och kontrollera slanganslutningen.	3-11, 3-12
Motorolja	<ul style="list-style-type: none">• Kontrollera oljenivån i motorn.• Fyll på, vid behov, med rekommenderad olja till rätt nivå.• Kontrollera om det läcker någon olja.	6-11
Frambroms	<ul style="list-style-type: none">• Kontrollera funktionen.• Om den känns mjuk eller fjädrar, be en Yamaha-återförsäljare att lufta bromssystemet.• Kontrollera om bromsbeläggen är slitna.• Byt vid behov.• Kontrollera vätskenivån i behållaren.• Fyll på specificerad bromsvätska till rätt nivå vid behov.• Kontrollera om hydraulsystemet läcker.	6-19, 6-20

För din egen säkerhet – kontroller före körning

ARTIKEL	KONTROLLER	SIDAN
Bakbroms	<ul style="list-style-type: none"> • Kontrollera funktionen. • Om den känns mjuk eller fjädrar, be en Yamaha-återförsäljare att lufta bromssystemet. • Kontrollera om bromsbeläggen är slitna. • Byt vid behov. • Kontrollera vätskenivån i behållaren. • Fyll på specificerad bromsvätska till rätt nivå vid behov. • Kontrollera om hydraulsystemet läcker. 	6-19, 6-20
Koppling	<ul style="list-style-type: none"> • Kontrollera funktionen. • Smörj kabeln om det behövs. • Kontrollera glappet i handtaget. • Justera vid behov. 	6-18
Gashandtag	<ul style="list-style-type: none"> • Kontrollera att det går mjukt. • Kontrollera gashandtagets spel. • Vid behov, låt en Yamaha-återförsäljare justera gashandtagets spel och smörja kabeln samt gashandtagets mekanism. 	6-15, 6-22
Reglagekablar	<ul style="list-style-type: none"> • Kontrollera att det går mjukt. • Smörj om det behövs. 	6-22
Hjul och däck	<ul style="list-style-type: none"> • Kontrollera om de är skadade. • Kontrollera mönsterdjup och däckens skick. • Kontrollera lufttrycket. • Korrigera vid behov. 	6-16, 6-17
Bromspedal och växelpedal	<ul style="list-style-type: none"> • Kontrollera att det går mjukt. • Smörj ledpunkterna om det behövs. 	6-22
Broms- och kopplingshandtag	<ul style="list-style-type: none"> • Kontrollera att det går mjukt. • Smörj ledpunkterna om det behövs. 	6-23
Sidostöd	<ul style="list-style-type: none"> • Kontrollera att det går mjukt. • Smörj ledpunkten om det behövs. 	6-23
Ramfästen	<ul style="list-style-type: none"> • Kontrollera att alla muttrar, bultar och skruvar är ordentligt åtdragna. • Dra åt om det behövs. 	—

För din egen säkerhet – kontroller före körning

ARTIKEL	KONTROLLER	SIDAN
Instrument, belysning, signaler och kontakter	<ul style="list-style-type: none">• Kontrollera funktionen.• Korrigera vid behov.	–
Sidostödets kontakt	<ul style="list-style-type: none">• Kontrollera funktionen på avstängningssystemet för tändkrets.• Låt en Yamaha-återförsäljare kontrollera fordonet om systemet inte fungerar som det ska.	3-15

Läs noga igenom handboken så att du lär dig alla reglage. Fråga en Yamaha-återförsäljare om det finns ett reglage eller en funktion som du inte förstår.

MWA10272

VARNING

Om du inte är bekant med reglagen kan du förlora kontrollen över fordonet vilket kan leda till en olycka eller personskada.

TIPS

Den här modellen är utrustad med:

- en lutningsavkännare som stoppar motorn i händelse av att fordonet välter. I sådana fall ska du vrida nyckeln till "OFF" och sedan till "ON" innan du försöker starta om motorn. Om du inte gör det kommer motorn inte att starta även om motorn går runt när startknappen trycks in.
- ett system för automatiskt stopp av motorn. Motorn stoppas automatiskt om den får gå på tomgång i 20 minuter. I sådana fall behöver du bara trycka in startknappen när du vill starta motorn igen.

Start av motorn

För att avstängningssystemet för tändkrets ska tillåta att motorn får startas, måste något av följande vara uppfyllt:

- Växeln ligger i neutralläge.
- En växel ligger i men kopplingshandtaget är indraget och sidostödet är uppfällt.

Mer information finns på sidan 3-16.

1. Vrid tändningsnyckeln till läge "ON" och se till att motorns stoppknapp står på "○".

Följande varningslampor och indikeringslampor bör lysa ett par sekunder för att sedan slockna.

- Varningslampa för oljenivå
- Varningslampa för bränslenivå
- Varningslampa för motorproblem
- Indikeringslampa för startspärrsystem

MCA17671

VIKTIGT

Om varningslamporna eller indikeringslampan ovan inte tänds när nyckeln vrids till "ON", eller om en varnings- eller indikeringslampa fortsätter att lysa, se sidan 3-3 för kontroll av kretsarna till varningslampan och indikeringslampan.

Hantering och viktiga punkter vid körning

ABS-varningslampan bör tändas när huvudströmbrytaren vrids till "ON" och sedan slockna när du kört på en hastighet av 10 km/h (6 mi/h) eller högre.

MCA17682

VIKTIGT

Om ABS-varningslampan inte tänds och slocknar så som beskrivs ovan, se sidan 3-3 angående kontroll av varningslampans krets.

5

2. Lägg växeln i neutralläge. Indikeringslampan för neutralläge ska tändas. Om den inte gör det ska du be en Yamaha-återförsäljare kontrollera elkretsen.
3. Starta motorn genom att trycka på startknappen.
Om motorn inte startar direkt, släpp startknappen och vänta några sekunder innan du försöker igen. Varje startförsök bör göras så kort som möjligt för att inte belasta batteriet för mycket. Låt inte startmotorn arbeta mer än 10 sekunder åt gången.

MCA11043

VIKTIGT

För att motorn ska hålla så länge som möjligt bör du undvika kraftiga accelerationer så länge som motorn är kall!

MAU16673

Växling

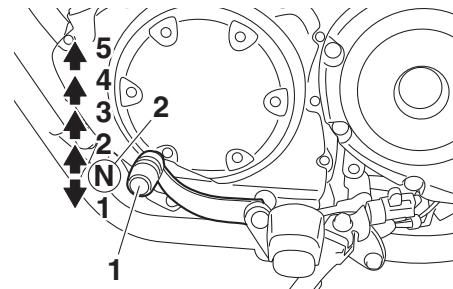

1. Växelpedal
2. Neutralläge

Genom att utnyttja växlarna kan du styra den tillgängliga motorkraften som behövs för start, acceleration, körning uppför branta backar etc.

Växellägena visas på bilden.

TIPS

För att lägga i friläget, tryck ner pedalen flera gånger tills den inte går ner längre och lyft sedan upp den lätt.

MCA10261

VIKTIGT

- Låt inte motorcykeln rulla för länge i friläge med motorn avstängd och bogsera inte motorcykeln långa sträckor. Växellådan får bara till-

räckligt med smörjning så länge motorn är igång. Otillräcklig smörjning kan skada växellådan.

- Använd alltid kopplingen när du växlar för att undvika att få skador på motor, växellåda och kraftöverföring, som inte är konstruerade för den chock som uppstår när växlar tvingas i.

Tips för att sänka bränsleförbrukningen

MAU16811

Bränsleförbrukningen beror i stor utsträckning på hur du kör. Här får du några tips för att hålla bränsleförbrukningen nere:

- Växla upp tidigt och undvik höga varvtal vid acceleration.
- Varva inte motorn när du växlar ner och undvik höga varvtal utan att motorn är belastad.
- Stäng av motorn i stället för att låta den gå på tomgång länge (exempelvis i trafikstockningar, vid trafikljus och vid järnvägsövergångar).

Inkörning av motorn

MAU16842

Den viktigaste tiden för motorns livslängd är den tiden som du kör mellan 0 och 1600 km (1000 mi). Av denna anledning bör du läsa detta material noga.

Eftersom motorn är helt ny får den inte belastas för hårt under de första 1600 km (1000 mi). De olika delarna i motorn slits in och polerar varandra till rätta driftstoleranser. Under denna period bör du undvika att ha fullgas eller belasta motorn på sådant sätt att motorn kan överhettas.

MAU17024

0–1000 km (0–600 mi)

Undvik att köra under längre tider över 1/3 gaspådrag. **VIKTIGT: Efter 1000 km (600 mi) körning bör du byta motorolja och oljefilterinsats eller oljefilter.** [MCA11283]

1000–1600 km (600–1000 mi)

Undvik att köra under längre tider över 1/2 gaspådrag.

Efter 1600 km (1000 mi)

Fordonet kan nu köras normalt.

Hantering och viktiga punkter vid körning

VIKTIGT

MCA10271

Om det uppstår något problem med motorn under inkörningstiden bör du omedelbart ta kontakt med en Yamaha-återförsäljare som får kontrollera orsaken.

MAU17214

Parkering

Vid parkering, stäng av motorn och ta ur nyckeln.

MWA10312

VARNING

- Eftersom motorn och avgasröret kan bli mycket varma bör du inte parkera där fotgängare eller barn kan nudda delarna och få brännskador.
 - Parkera inte i en backe eller på mjukt underlag eftersom fordonet då kan välta, vilket ökar risken för bränsleläckor och brand.
 - Parkera inte i närheten av gräs eller andra material som kan fatta eld.
-

MAU17246

Regelbunden kontroll, justering och smörjning håller ditt fordon i trafiksäkert och gott skick. Fordonets ägare/föraren ansvarar för säkerheten. De viktigaste punkterna för kontroll, justering och smörjning av fordonet beskrivs på sidorna som följer.

De tidsintervall som finns angivna i tabellen för regelbundet underhåll bör enbart ses som rekommendationer under normala körförhållanden. Underhåll kanske måste utföras oftare beroende på väder, vägförhållanden, geografiskt läge och körstil.

MWA10322

VARNING

Risken för personskador eller dödsfall när fordonet underhålls eller körs kan öka om fordonet inte sköts eller underhålls på rätt sätt. Låt en Yamaha-återförsäljare utföra service om du inte är van vid fordonsunderhåll.

MWA15123

VARNING

Stäng av motorn när underhåll utförs om inte annat anges.

- När motorn är igång finns det rörliga delar i den där kroppsdelar eller kläder kan fastna och elektriska delar som kan orsaka elektriska stötar eller brand.
- Om motorn körs när underhåll utförs kan det leda till ögonskador, brännskador, brand eller kolmonoxidförgiftning – eventuellt med dödlig utgång. Mer information om kolmonoxidförgiftning finns på sidan 1-2.

MWA15461

VARNING

Bromsskivor, bromsok, trummor, och bromsbelägg kan bli mycket varma under användning. Låt bromskomponenterna kallna innan du rör vid dem för att undvika brännskador.

MAU17303

Avgasreglering ger inte bara renare luft utan är även viktigt för korrekt motorfunktion och maximala prestanda. Arbeten som gäller avgasreglering indelas separat i tabellerna över regelbundet underhåll nedan. För sådana underhållsarbeten krävs specialiserade data, kunskaper och utrustningar. Underhåll, byte och reparation av enheter och system för avgasreglering ska utföras av verkstäder eller personer som är certifierade (om tillämpligt). Yamaha-återförsäljare är utbildade och utrustade att utföra sådana arbeten.

Periodiskt underhåll och justering

Ägarens verktygssatser

MAU63380

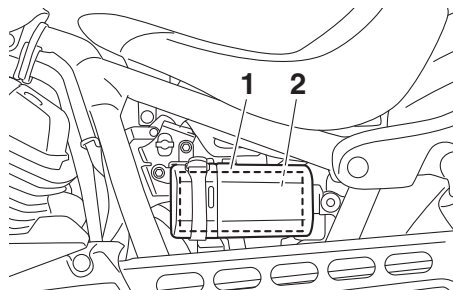

1. Ägarens verktygslåda
2. Ägarens verktygssats

6

Ägarens verktygssats finns i verktygslådan bakom panelen A. (Se sidan 6-9.)

Ytterligare en verktygssats delades ut separat när fordonet inhandlades.

Den serviceinformation som finns i denna handbok och de verktyg som finns i verktygssatserna är till för att hjälpa dig under arbeten med förebyggande underhåll och mindre reparationer. Du kan emellertid behöva andra verktyg, som exempelvis en momentnyckel, för att genomföra vissa underhållsarbeten på rätt sätt.

TIPS

- Om du inte har tillgång till dessa verktyg eller inte har tillräcklig erfarenhet för ett speciellt arbete, kan du be en Yamaha-återförsäljare att utföra det åt dig.
- Placera verktygslådan med markeringen "INSIDE" riktad inåt.

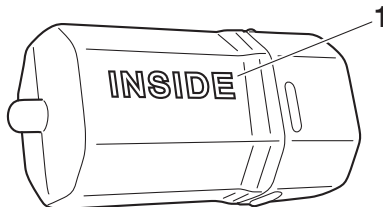

1. "INSIDE"-markering

Periodiskt underhåll och justering

MAU71030

TIPS

- De årliga kontrollerna måste genomföras varje år, utom då en kilometerbaserad skötsel, eller för UK, en milebaserad skötsel, genomförs i stället.
- Från 50000 km (30000 mi), upprepa skötselintervallen med början från 10000 km (6000 mi).
- De punkter som är markerade med en asterisk bör utföras av en Yamaha-återförsäljare eftersom dessa punkter kräver användande av specialverktyg, data och tekniska kunskaper.

Tabell över regelbunden skötsel av emissionssystemet

MAU71051

NR.	ARTIKEL	KONTROLLPUNKT ELLER SKÖTSELARBETE	MÄTARSTÄLLNING					ÅRLIG KONTROLL
			1000 km (600 mi)	10000 km (6000 mi)	20000 km (12000 mi)	30000 km (18000 mi)	40000 km (24000 mi)	
1	* Bränsleledning	<ul style="list-style-type: none">• Kontrollera bensinslangarna om de har sprickor eller andra skador.• Byt vid behov.		√	√	√	√	√
2	* Tändstift	<ul style="list-style-type: none">• Kontrollera skicket.• Justera gapet och rengör.		√		√		
		<ul style="list-style-type: none">• Byt ut.			√		√	
3	* Ventilspel	<ul style="list-style-type: none">• Kontrollera och justera.	Var 20000 km (12000 mi)					
4	* Bränsleinsprutning	<ul style="list-style-type: none">• Kontrollera tomgångsvarvtalet.	√	√	√	√	√	√
		<ul style="list-style-type: none">• Kontrollera och justera inställningen.		√	√	√	√	√
5	* Avgassystem	<ul style="list-style-type: none">• Kontrollera om det finns läckor.• Dra åt om det behövs.• Byt packningar vid behov.	√	√	√	√	√	

Periodiskt underhåll och justering

NR.	ARTIKEL	KONTROLLPUNKT ELLER SKÖTSELARBETE	MÄTARSTÄLLNING					ÅRLIG KONTROLL
			1000 km (600 mi)	10000 km (6000 mi)	20000 km (12000 mi)	30000 km (18000 mi)	40000 km (24000 mi)	
6	* Evaporativt emissionssystem	<ul style="list-style-type: none"> • Kontrollera om systemet är skadat. • Byt vid behov. 			√		√	

Periodiskt underhåll och justering

MAU71351

Tabell över allmän skötsel och smörjning

NR.	ARTIKEL	KONTROLLPUNKT ELLER SKÖTSELARBETE	MÄTARSTÄLLNING					ÅRLIG KONTROLL
			1000 km (600 mi)	10000 km (6000 mi)	20000 km (12000 mi)	30000 km (18000 mi)	40000 km (24000 mi)	
1	* Kontroll med diagnostiskt system	<ul style="list-style-type: none"> Utför en dynamisk kontroll med Yamahas diagnostikverktyg. Kontrollera felkoderna. 	√	√	√	√	√	√
2	* Luftfilter	<ul style="list-style-type: none"> Byt ut. 	Var 40000 km (24000 mi)					
3	* Koppling	<ul style="list-style-type: none"> Kontrollera funktionen. Ställ in. 	√	√	√	√	√	
4	* Frambroms	<ul style="list-style-type: none"> Kontrollera funktionen, vätskenivån och eventuellt läckage. Byt ut bromsbeläggen om det behövs. 	√	√	√	√	√	√
5	* Bakbroms	<ul style="list-style-type: none"> Kontrollera funktionen, vätskenivån och eventuellt läckage. Byt ut bromsbeläggen om det behövs. 	√	√	√	√	√	√
6	* Bromsslangar	<ul style="list-style-type: none"> Kontrollera om de har sprickor eller andra skador. 		√	√	√	√	√
		<ul style="list-style-type: none"> Byt ut. 	Vart 4:e år					
7	* Bromsvätska	<ul style="list-style-type: none"> Byt. 	Vartannat år					
8	* Hjul	<ul style="list-style-type: none"> Kontrollera om de är skeva eller har skador. Byt vid behov. 		√	√	√	√	
9	* Däck	<ul style="list-style-type: none"> Kontrollera mönsterdjup och om de har skador. Byt vid behov. Kontrollera lufttrycket. Korrigera vid behov. 		√	√	√	√	√

Periodiskt underhåll och justering

NR.	ARTIKEL	KONTROLLPUNKT ELLER SKÖTSELARBETE	MÄTARSTÄLLNING					ÅRLIG KONTROLL
			1000 km (600 mi)	10000 km (6000 mi)	20000 km (12000 mi)	30000 km (18000 mi)	40000 km (24000 mi)	
10	* Hjullager	• Kontrollera lagarspel och om de har skador.		√	√	√	√	
11	* Svingarmsledens lager	• Kontrollera funktion och om den har för stort spel.		√	√	√	√	
12	* Kuggrem	• Kontrollera skicket på remmen. • Byt om den är skadad. • Kontrollera spänningen på remmen. • Justera vid behov.	Vid inledande intervall och därefter efter varje 4000 km (2500 mi).					
13	* Styrlager	• Kontrollera om lageruppsättningarna är lösa.	√	√		√		
		• Fyll på lagom med litiumbaserat fett.			√		√	
14	* Ramfästen	• Kontrollera att alla muttrar, bultar och skruvar är ordentligt åtdragna.		√	√	√	√	√
15	Lagertapp för bromshandtag	• Smörj med silikonbaserat fett.		√	√	√	√	√
16	Lagertapp för bromspedal	• Smörj med ett litiumbaserat fett.		√	√	√	√	√
17	Lagertapp för kopplingshandtag	• Smörj med ett litiumbaserat fett.		√	√	√	√	√
18	Lagertapp för växelpedal	• Smörj med ett litiumbaserat fett.		√	√	√	√	√
19	Sidostöd	• Kontrollera funktionen. • Smörj med ett litiumbaserat fett.		√	√	√	√	√

Periodiskt underhåll och justering

NR.	ARTIKEL	KONTROLLPUNKT ELLER SKÖTSELARBETE	MÄTARSTÄLLNING					ÅRLIG KONTROLL
			1000 km (600 mi)	10000 km (6000 mi)	20000 km (12000 mi)	30000 km (18000 mi)	40000 km (24000 mi)	
20	* Sidostödets kontakt	<ul style="list-style-type: none"> Kontrollera funktionen och byt ut vid behov. 	√	√	√	√	√	√
21	* Framgaffel	<ul style="list-style-type: none"> Kontrollera funktion och om det läcker olja. Byt vid behov. 		√	√	√	√	
22	* Stötdämpare	<ul style="list-style-type: none"> Kontrollera funktion och om det läcker olja. Byt vid behov. 		√	√	√	√	
23	Motorolja	<ul style="list-style-type: none"> Byt (värm upp motorn före dränering). Kontrollera oljenivån och om det läcker olja. 	√	√	√	√	√	√
24	Oljefilterinsats	<ul style="list-style-type: none"> Byt ut. 	√		√		√	
25	* Bromskontakter, fram och bak	<ul style="list-style-type: none"> Kontrollera funktionen. 	√	√	√	√	√	√
26	* Rörliga delar och kablar	<ul style="list-style-type: none"> Smörj. 		√	√	√	√	√
27	* Gashandtagshus och vajer	<ul style="list-style-type: none"> Kontrollera funktion och spel. Justera gasvajerns spel vid behov. Smörj gashandtagshuset och vajer. 		√	√	√	√	√
28	* Belysning, signaler och kontakter	<ul style="list-style-type: none"> Kontrollera funktionen. Ställ in halvljuset. 	√	√	√	√	√	√

Periodiskt underhåll och justering

MAU72800

TIPS

- Luftfilter
 - Denna modell är utrustad med ett oljeindränkt papper av engångstyp och får inte blåsas rent med tryckluft eftersom det då kan skadas.
 - Luftfiltret måste bytas oftare och du kör i fuktiga eller dammiga områden.
 - Hydraulbroms
 - Kontrollera och fyll på bromsvätska vid behov.
 - Vartannat år bör huvudbromscylinderns och bromsokens inre komponenter bytas samt bromsvätskan ersättas.
 - Byt bromsledningar vart fjärde år eller om det uppstått sprickor eller om de är skadade.
-

MAU18752

Lossa och sätta fast panelen

Den panel som visas på bilden måste lossas för att vissa skötselarbeten som beskrivs i detta kapitel ska kunna utföras. Titta i detta avsnitt varje gång som panelen måste lossas eller sättas fast.

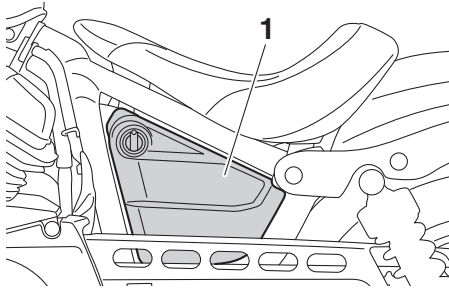

1. Panel A

Panel A

MAU54942

För att ta bort panelen

1. För bort skyddet över panelens lås, stoppa in nyckeln i nyckelhålet och vrid den 1/4 varv medurs.

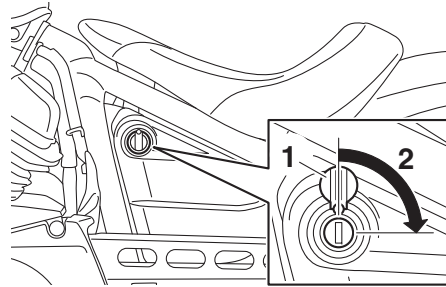

1. Skydd för panelens lås
 2. Lås upp.
-
2. Dra loss panelen enligt bilden.

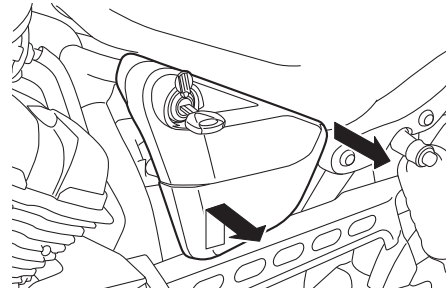

För att sätta fast panelen

1. Placera panelen i sitt ursprungliga läge.
2. Vrid nyckeln 1/4 varv moturs, ta ur den och för tillbaka skyddet över panelens lås.

MAU42433

Kontroll av tändstiften

Tändstiften är viktiga komponenter i motorn och det är lätt att kontrollera dem. Eftersom värme och avlagringar gör att tändstift långsamt eroderar, bör tändstiften tas bort och kontrolleras enligt tabellen för regelbunden skötsel och smörjning. Dessutom kan tändstiftens skick avslöja motorns skick.

För att ta bort ett tändstift

1. Ta bort tändstiftsskyddet (bakre högra eller främre vänstra) genom att lossa bultarna.

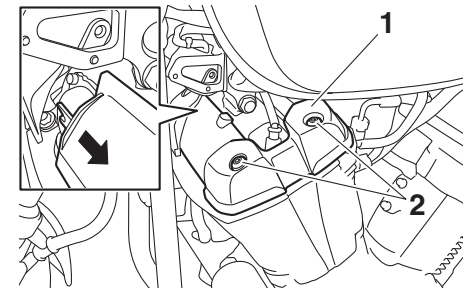

1. Tändstiftsskydd
2. Bult

Periodiskt underhåll och justering

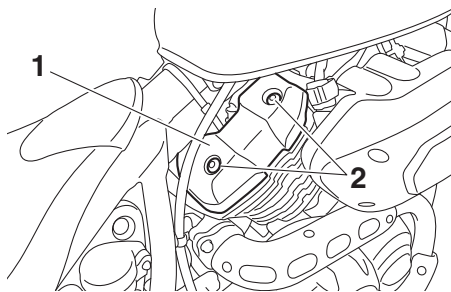

1. Tändstiftsskydd
2. Bult

2. Ta bort tändstiftshatten.

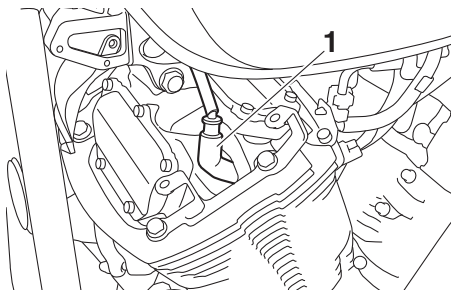

1. Tändstiftsskydd

3. Ta bort tändstiftet som visas med hjälp av den tändstiftsnyckel som levererades med i den extra verktygs-sats som du fick vid leveransen av din nya motorcykel.

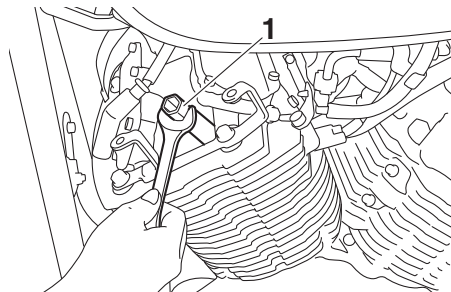

1. Tändstiftsnyckel

För att kontrollera tändstiften

1. Kontrollera att porslinet runt mittelelektroden har en lätt ljusbrun färg (den ideala färgen när motorcykeln körs normalt).
2. Kontrollera att alla tändstiften har samma färg.

TIPS

Om färgen på något av tändstiften skiljer sig från de andra kan det vara fel på motorn. Försök inte åtgärda felet själv. Låt i stället en Yamaha-återförsäljare kontrollera motorcykeln.

3. Kontrollera alla tändstift om elektroden har eroderat eller om det finns avlagringar och byt tändstiftet vid behov.

Rekommenderat tändstift:
NGK/CPR7EA-9

4. Mät elektrodavståndet på tändstiftet med ett bladmått och justera avståndet vid behov.

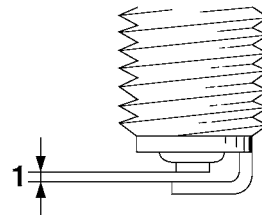

1. Rekommenderat elektrodavstånd

Rekommenderat elektrodavstånd:
0.8–0.9 mm (0.031–0.035 in)

För att montera ett tändstift

1. Gör rent tätningsringen och dess anliggningsytor och torka av gängorna på tändstiftet.
2. Montera tändstiftet med hjälp av tändstiftsnyckeln och dra åt tändstiftet till angivet moment.

Åtdragningsmoment:

Tändstift:

13 N·m (1.3 kgf·m, 9.4 lb·ft)

TIPS

Om du inte har tillgång till en momentnyckel när du drar åt tändstiftet kan du dra åt det genom att dra fast det ytterligare 1/4–1/2 varv efter det att du skruvat fast det för hand. Tändstiftet bör emellertid dras åt med en momentnyckel så snart som möjligt.

3. Sätt fast tändstiftshatten.
4. Montera tändstiftsskyddet genom att skruva fast bultarna.

Kanister

MAU36112

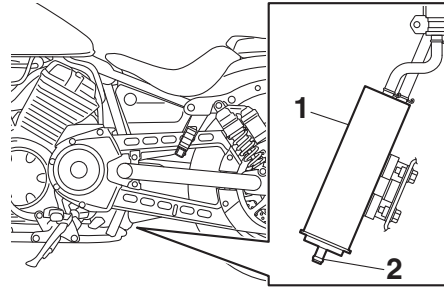

1. Kanister
2. Kanisterventilation

Den här modellen är utrustad med en kanister som förhindrar att bränsleångor släpps ut i atmosfären. Kom ihåg att kontrollera följande innan fordonet används:

- Kontrollera alla slangkopplingar.
- Kontrollera om det finns sprickor eller andra skador på slangarna och kanistern. Byt om den är skadad.
- Kontrollera att kanisterns ventilator inte är blockerad och rengör vid behov.

Motorolja och oljefilterinsats

MAU47115

Oljenivån i motorn bör kontrolleras före varje körning. Dessutom måste oljan och oljefilterinsatsen bytas vid de intervall som anges i tabellen för regelbunden skötsel och smörjning.

För att kontrollera motorns oljenivå

1. Ställ fordonet på ett plant underlag och håll det upprätt. Om det lutar lite kan du få en felaktig avläsning.
2. Starta motorn, värm upp den under några minuter och stäng sedan av motorn igen.
3. Vänta några minuter så att oljan stabiliseras.
4. Ta bort oljepåfyllningslocket, torka rent oljestickan, sätt tillbaka den i oljepåfyllningshålet (utan att skruva i den) och dra därefter upp den igen för att kontrollera oljenivån.

TIPS

Oljenivån bör vara mellan min- och maxmarkeringarna.

Periodiskt underhåll och justering

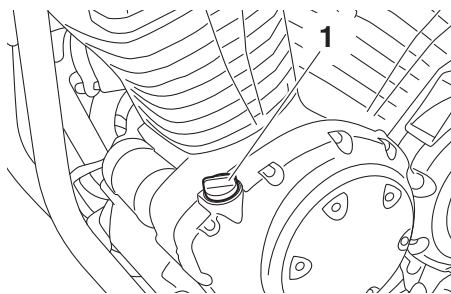

1. Påfyllningslock för motorolja

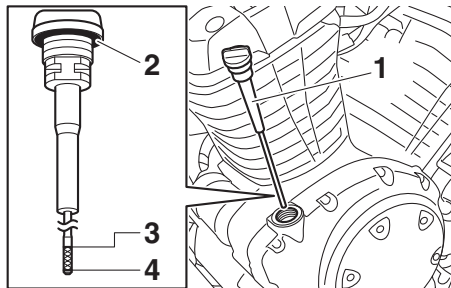

1. Oljesticka
2. O-ring
3. Max-markering
4. Min-markering

5. Om oljenivån befinner sig vid eller under min-markeringen bör olja av rekommenderad typ fyllas på till rätt nivå.

6. Kontrollera om O-ringen är skadad och byt ut den om det behövs.
7. Stoppa ner oljestickan i påfyllningshålet och dra fast påfyllningslocket.

För att byta olja (med eller utan byte av oljefilterinsats)

1. Starta motorn, värm upp den under några minuter och stäng sedan av motorn igen.
2. Placera ett oljetråg under motorn för att samla upp oljan.
3. Ta bort oljepåfyllningslocket och avtappningspluggen för motorolja och packningarna, och töm ut oljan från vevhuset.

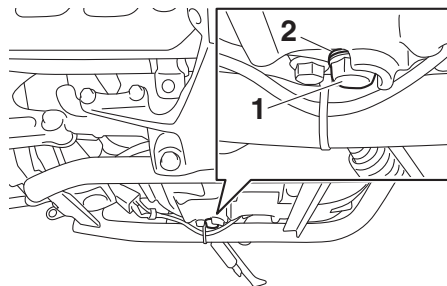

1. Oljeavtappningsplugg
2. Packning

TIPS

Hoppa över stegen 4–6 om du inte ska byta oljefilterinsatsen.

4. Ta bort oljefilterinsatsen med hjälp av en oljefiltertång.

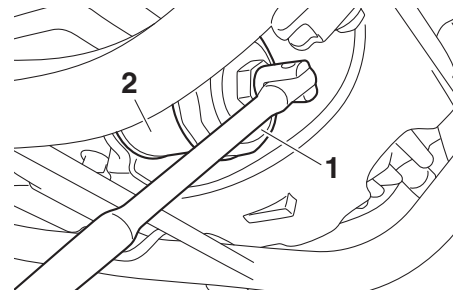

1. Oljefiltertång
2. Oljefilterinsats

TIPS

Oljefilternycklar finns hos Yamahas återförsäljare.

5. Stryk på ett tunt lager ren motorolja på O-ringen på den nya oljefilterinsatsen.

Periodiskt underhåll och justering

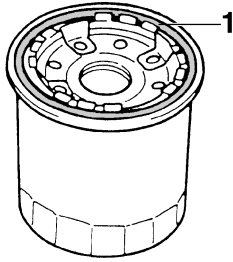

1. O-ring

TIPS

Se till att enhetens O-ring sitter rätt placerad.

6. Montera den nya oljefilterinsatsen med hjälp av en oljefiltertång och dra sedan åt oljefilterinsatsen med en momentnyckel.

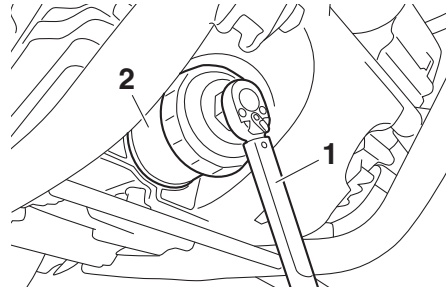

1. Momentnyckel
2. Oljefilterinsats

Åtdragningsmoment:

Oljefilterinsats:
17 N·m (1.7 kgf·m, 12 lb·ft)

7. Montera oljans avtappningsplugg och den nya packningen, dra sedan åt pluggen till angivet moment.

Åtdragningsmoment:

Oljeavtappningsplugg:
43 N·m (4.3 kgf·m, 31 lb·ft)

8. Fyll på med angiven mängd rekommenderad motorolja.

Rekommenderad motorolja:

Se sidan 8-1.

Oljemängd:

Oljebyte:

3.70 L (3.91 US qt, 3.26 Imp.qt)

Med byte av oljefilter:

4.00 L (4.23 US qt, 3.52 Imp.qt)

TIPS

Kom ihåg att torka bort eventuell utspild olja från fordonet så snart motorn och avgassystemet har svalnat.

MCA11621

VIKTIGT

- För att undvika att kopplingen slirar (motoroljan smörjer även kopplingen), bör inga tillsatser blandas in i oljan. Använd inte oljor med en dieselspecifikation som "CD" eller oljor med högre kvalitet än den som anges. Använd dessutom inte oljor som är märkta "ENERGY CONSERVING II" (ENERGIBESPARANDE II) eller högre.
- Se till att inga främmande föremål kommer ner i vevhuset.

9. Kontrollera om O-ringen är skadad och byt ut den om det behövs.

Periodiskt underhåll och justering

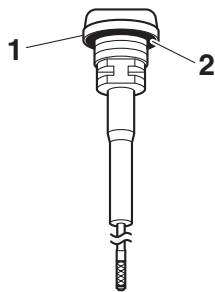

1. Påfyllningslock för motorolja
2. O-ring

10. Montera och dra åt påfyllningslocket för olja.
11. Starta motorn och låt den gå på tomgång under flera minuter medan du kontrollerar om det finns något oljeläckage. Om det läcker någon olja, stäng omedelbart av motorn och kontrollera anledningen till oljeläcket.

TIPS

När motorn har startat bör varningslampan för låg oljenivå slockna om det är rätt oljenivå.

MCA10402

VIKTIGT

Om varningslampan för oljenivå lyser eller blinkar trots att oljenivån är korrekt ska du omedelbart stänga av motorn och be en Yamaha-återförsäljare kontrollera fordonet.

12. Stäng av motorn, vänta i några minuter tills oljan har stabiliserat sig och kontrollera sedan oljenivån och korriger om nödvändigt.

MAU47081

Byte av luftfiltret

Luftfiltret bör bytas vid de intervall som anges i tabellen för regelbunden skötsel och smörjning. Luftfiltret måste bytas oftare och du kör i fuktiga eller dammiga områden.

För att byta luftfilter

1. Ta bort locket över luftfiltret genom att lossa bultarna.

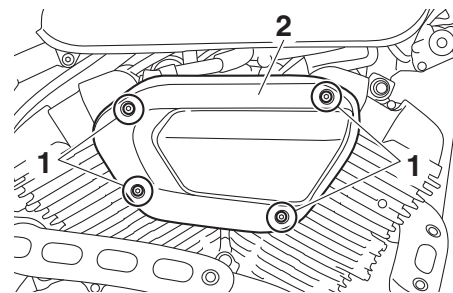

1. Bult
2. Lock över luftfilter

2. Dra ut luftfiltret.

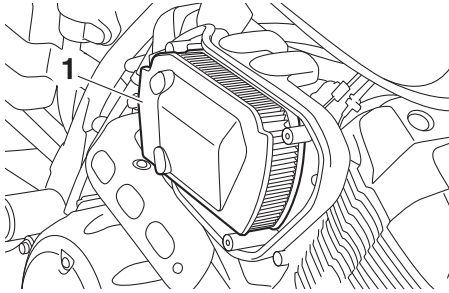

1. Luftfilter

3. Stoppa in ett nytt luftfilter i luftfilterhuset. **VIKTIGT: Se till att luftfiltret sitter ordentligt i luftfilterhuset. Motorn får aldrig köras utan att luftfiltret är monterat. I annat fall kan kolven(-arna) och/eller cylindern(-arna) slitas onormalt mycket.**

[MCA10482]

4. Montera luftfilterenhetens skydd med hjälp av bultarna.

MAU21386

Kontroll av gashandtagets spel

Mät gashandtagets spel enligt bilden.

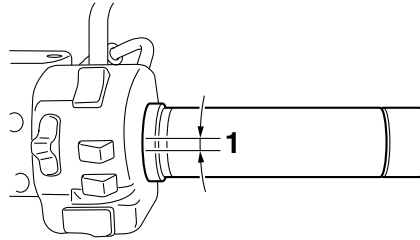

1. Gashandtagets spel

Gashandtagets spel:

4.0–6.0 mm (0.16–0.24 in)

Kontrollera regelbundet gashandtagets spel och låt vid behov en Yamaha-återförsäljare justera det.

MAU21402

Ventilspelet

Ventilspelet förändras med tiden vilket leder till att motorn får en felaktig bränsle/luftblandning och/eller motorn kan låta illa. För att förhindra att detta inträffar måste ventilspelet justeras av en Yamaha-återförsäljare vid de intervall som anges i tabellen för regelbunden skötsel och smörjning.

Periodiskt underhåll och justering

MAU69760

Däck

Däcken är det enda på fordonet som har kontakt med vägen. Säkerhet under alla körförhållanden hänger på en relativt liten kontaktyta. Därför är det absolut nödvändigt att hålla däcken i gott skick vid alla tillfällen och byta ut dem vid lämplig tidpunkt med de specificerade däcken.

Däckens lufttryck

Däckens lufttryck bör kontrolleras och eventuellt justeras före varje körning.

MWA10504



VARNING

Om fordonet körs med fel däcktryck kan föraren förlora kontrollen över det vilket kan leda till allvariga personskador eller dödsfall.

- Däckens lufttryck bör kontrolleras när däcken är kalla (dvs när temperaturen på däcken är densamma som den omgivande luftens).
- Däckens lufttryck bör anpassas med avseende på hastighet och den totala vikten på förare, passagerare, bagage och de tillbehör som är godkända för denna modell.

Däckens lufttryck (uppmätt när däcken är kalla):

1 person:

Fram:

225 kPa (2.25 kgf/cm², 33 psi)

Bak:

250 kPa (2.50 kgf/cm², 36 psi)

2 personer:

Fram:

250 kPa (2.50 kgf/cm², 36 psi)

Bak:

280 kPa (2.80 kgf/cm², 41 psi)

Maxlast*:

201 kg (443 lb)

* Total vikt på förare, passagerare, bagage och tillbehör

MWA10512



VARNING

Lasta inte för mycket på fordonet. En olycka kan inträffa om du kör ett överlastat fordon.

Kontroll av däcken

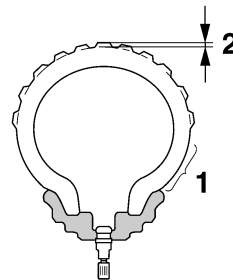

1. Däckssidor
2. Mönsterdjup

Däcken måste kontrolleras före varje körning. Om mönsterdjupet i däckens mitt är nere på minimum eller om det sitter en glasbit eller spik i däckets mitt, eller om däckssidorna är spruckna, bör du låta en Yamaha-återförsäljare byta däckets omedelbart.

Minsta mönsterdjup (fram och bak):

1.6 mm (0.06 in)

TIPS

Minsta mönsterdjup kan variera från land till land. Kontrollera vilka regler som gäller i ditt land.

MWA10472

VARNING

- Låt en Yamaha-återförsäljare byta utslitna däck. Förutom att det är olagligt att köra, kan utslitna däck reducera körstabiliteten och kan leda till att du tappar kontrollen.
- Byte av alla hjul- och bromsrelaterade delar, inklusive däck, bör utföras av en Yamaha-återförsäljare som har nödvändiga kunskaper och erfarenhet att göra det.
- Kör lugnt och försiktigt några mil med nya däck så att ytan hinner ruggas upp. Greppet är mycket dåligt på helt nya däck.

Däckinformation

Denna modell är utrustad med slanglösa däck och gummiluftventiler.

Däck åldras även om de inte har använts eller om de bara har använts vid enstaka tillfällen. Sprickor i däckmönstret och i sidorna, ibland med deformationer i stommen, är alla tecken på ålder. Gamla och åldrade däck ska kontrolleras av däckspecialister för att ta reda på ifall de är säkra att använda.

MWA10462

VARNING

Framdäck och bakdäck bör vara av samma fabrikat och utformning, annars kan fordonets hanteringsegenskaper ändras, vilket kan leda till en olycka.

Efter utförliga tester har endast de däck som visas i listan nedan godkänts av Yamaha för denna modell.

Framdäck:

Storlek:

100/90-19M/C 57H

Tillverkare/modell:

BRIDGESTONE/EXEDRA G721 F

Bakdäck:

Storlek:

150/80B16M/C 71H

Tillverkare/modell:

BRIDGESTONE/EXEDRA G722 F

MAU21963

Gjutna fälgar

För att du ska få ut maximal prestanda, hållbarhet och säkerhet från ditt fordon bör du notera följande punkter om hjulen.

- Kontrollera fälgkanterna så att de inte är spruckna, krokiga eller skadade före varje körning. Om de är skadade, låt en Yamaha-återförsäljare byta hjulet. Försök inte att reparera ett hjul själv. Ett deformerat eller sprucket hjul måste bytas.
- Hjulet bör balanseras om du har bytt fälg eller däck. Ett obalanserat hjul kan ge upphov till dåliga prestanda, besvärliga hanteringsegenskaper och en förkortad livslängd på däck.

Periodiskt underhåll och justering

Justering av kopplingshandtagets spel

MAU55645

Mät kopplingshandtagets spel som visas.

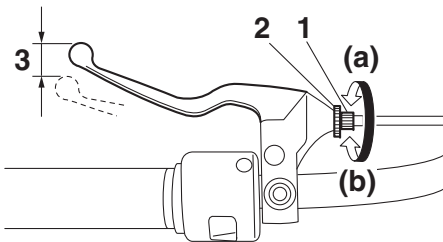

1. Justeringsbult för kopplingshandtagets spel
2. Låsmutter (kopplingshandtag)
3. Kopplingshandtagets spel

Kopplingshandtagets spel:
5.0–10.0 mm (0.20–0.39 in)

Kontrollera regelbundet kopplingshandtagets spel och justera det vid behov enligt följande.

1. Lossa låsmuttern på kopplingshandtaget.
2. För att öka kopplingshandtagets spel ska justerbulten för kopplingshandtagets spel vridas i riktning (a). För att minska kopplingshandtagets spel ska justerbulten vridas i riktning (b).

TIPS

Om kopplingshandtagets spel inte kan justeras enligt ovan, hoppa över steg 3–6.

3. Vrid justerbulten på kopplingshandtaget i riktning (a) för att lossa kopplingskabeln.
4. Lossa låsmuttern på vevhuset.

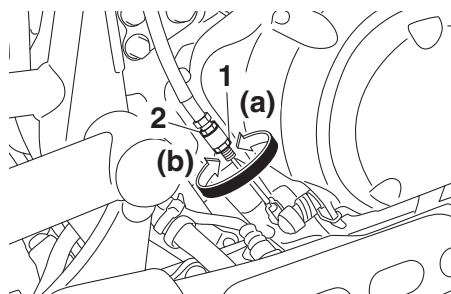

1. Låsmutter (vevhus)
2. Justeringsmutter för kopplingshandtagets spel
5. För att öka kopplingshandtagets spel ska justermuttern för kopplingshandtagets spel vridas i riktning (a). För att minska kopplingshandtagets spel ska justermuttern vridas i riktning (b).
6. Dra fast låsmuttern på vevhuset.
7. Dra åt låsmuttern på kopplingshandtaget.

Kontroll av bromshandtagets spel

MAU37914

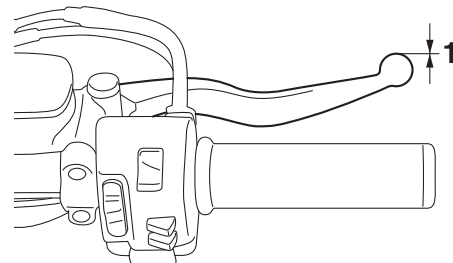

1. Inget spel i bromshandtaget

Det får inte finnas något fritt spel i bromsreglaget. Låt en Yamaha-återförsäljare kontrollera bromssystemet om spel finns.

MWA14212

⚠ VARNING

En mjuk och svampig känsla i bromshandtaget tyder på att det finns luft i bromssystemet. Om det finns luft i bromssystemet ska du låta en Yamaha-återförsäljare avlufta systemet innan du använder fordonet. Luft i bromssystemet försämrar bromsverkan och kan leda till att du tappar kontrollen.

Bromsljuskontakter

MAU36504

Bromsljuset, som aktiveras med bromspedalen och bromshandtaget, ska tändas alldeles innan inbromsningen verkar. Låt vid behov en Yamaha-återförsäljare justera bromsljuskontakterna.

Kontroll av bromsbelägg fram och bak

MAU22393

Förslitningen av bromsbeläggen fram och bak måste kontrolleras vid de intervall som anges i tabellen för regelbunden skötsel och smörjning.

Bromsbelägg, fram

MAU22432

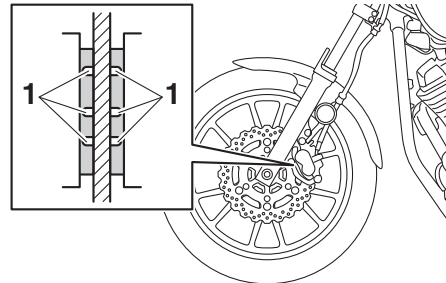

1. Indikeringspår för bromsbeläggens förslitning

Bromsbeläggen för frambromsen har ett indikeringspår för bromsbeläggens förslitning som gör att du kan kontrollera förslitningen utan att ta isär bromsen. Titta på indikeringsspåret för att kontrollera bromsbeläggens förslitning. Om ett bromsbelägg är så slitet att indikeringsspåret knappast syns bör du låta en Yamaha-återförsäljare byta alla bromsbelägg.

Bromsbelägg, bak

MAU22501

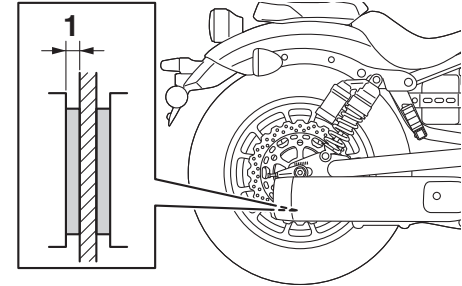

1. Tjocklek på beläggen

Kontrollera om bromsbeläggen bak är skadade och mät beläggens tjocklek. Om ett bromsbelägg är skadat eller om beläggets tjocklek understiger 0.8 mm (0.03 in), bör du låta en Yamaha-återförsäljare byta alla bromsbelägg.

Periodiskt underhåll och justering

MAU40262

Kontroll av bromsvätskenivån

Kontrollera att bromsvätskenivån är över miniminivån före varje körning. Kontrollera att bromsvätskenivån ligger vid behållarens övre del. Fyll på bromsvätska vid behov.

Frambroms

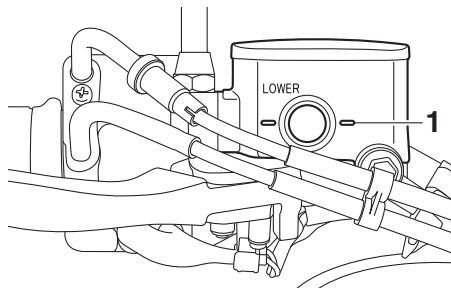

1. Min-markering

Bakbroms

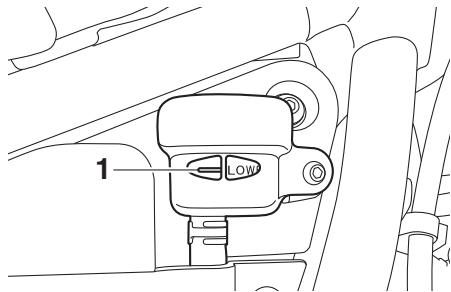

1. Min-markering

Specificerad bromsvätska:
DOT 4

MWA16011



Felaktigt underhåll kan leda till att bromsarna inte fungerar. Beakta följande:

- För lite bromsvätska kan göra att luft tränger in i bromssystemet vilket försämrar bromsförmågan.
- Rengör påfyllningslocket innan det tas bort. Använd bara DOT 4-bromsvätska från en förseglad behållare.
- Använd bara den specificerade bromsvätskan, annars kan gummitätningarna försämrats vilket leder till läckage.
- Fyll på med samma bromsvätska som redan finns i systemet. Om du fyller på en annan bromsvätska än DOT 4 kan det leda till en farlig kemisk reaktion.
- Var försiktig så att du inte får in vatten eller damm när du fyller på bromsvätska. Vatten sänker bromsvätskans kokpunkt kraftigt och kan resultera i ånglås och smuts kan täppa till ventilerna i ABS-enheten.

MCA17641

VIKTIGT

Bromsvätska kan skada lackerade ytor och plastdetaljer. Torka alltid upp utspild bromsvätska omedelbart.

När bromsbeläggen slits är det naturligt att bromsvätskenivån gradvis sjunker. En låg bromsvätskenivå kan tyda på slitna bromsbelägg och/eller läckor i bromssystemet, kom därför ihåg att kontrollera bromsbeläggens förslitning och om det finns läckor i bromssystemet. Om bromsvätskenivån sjunker plötsligt bör du be en Yamaha-återförsäljare att kontrollera orsaken innan du kör fordonet.

Byte av bromsvätska

MAU22733

Låt en Yamaha-återförsäljare byta bromsvätskan vid de intervall som anges under OBS i tabellen för regelbunden skötsel och smörjning. Dessutom bör oljetätningarna i huvudcylinder och bromsok bytas samt bromsslangar bytas vid de intervall som anges nedan eller om bromssystemet är skadat eller läcker.

- Oljetätningar: Byt vartannat år.
- Bromsslangar: Byt vart fjärde år.

Kuggremsspänning

MAU23041

Kuggremsspänningen bör kontrolleras och justeras vid de intervall som anges i tabellen för regelbunden skötsel och smörjning.

För att kontrollera kuggremsspänningen

MAU55773

1. Ställ motorcykeln på sidostödet.
2. Notera den aktuella positionen på kuggremmen med hjälp av markeringarna vid kuggremmens kontrollhål.

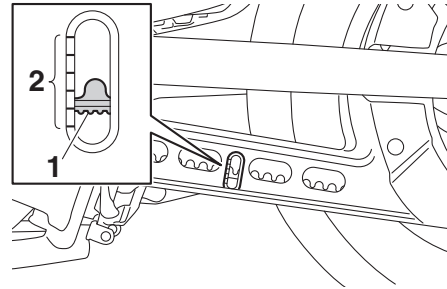

1. Kuggrem
2. Markeringar

3. Notera positionen på kuggremmen när en kraft på 45 N (4.5 kgf, 10 lbf) läggs på remmen med hjälp av en remspänningsmätare som visas.

TIPS

Du kan skaffa en remspänningsmätare hos en Yamaha-återförsäljare.

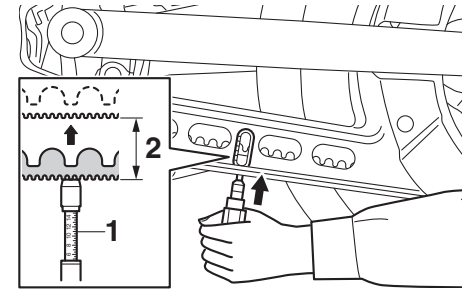

1. Remspänningsmätare
2. Kuggremsspänning

4. Beräkna remspänningen genom att subtrahera det mätresultat som noterades i steg 2 från det mätresultat som noterades i steg 3.

Kuggremsspänning:
6.0–8.0 mm (0.24–0.31 in)

5. Om det är något fel på kuggremsspänningen, låt en Yamaha-återförsäljare justera det.

Periodiskt underhåll och justering

MAU23098

Kontroll och smörjning av kablar
Alla reglagekablers funktion och skick bör kontrolleras före varje körning och kabeländarna bör smörjas vid behov. Om någon reglagekabel är skadad eller inte går lätt, låt en Yamaha-återförsäljare kontrollera eller byta den. **WARNING! Skada på kablarnas yttre hölje kan ge upphov till att det börjar rosta vilket kan medföra att rörelsen kan kärva. Byt ut skadade kablar så snart som möjligt för att undvika farliga körförhållanden.** [MWA10712]

6

Rekommenderat smörjmedel:
Yamaha cable lubricant eller annat lämpligt smörjmedel för kabel

MAU49921

Kontroll av och smörjning av gashandtag och kabel

Gashandtagets funktion bör kontrolleras före varje körning. Dessutom måste kabeln smörjas av en Yamaha-återförsäljare vid de intervall som anges i tabellen för regelbundet underhåll.

MAU44276

Kontroll av och smörjning av bromspedal och växelpedal

Funktionen på bromspedal och växelpedal bör kontrolleras före varje körning och ledpunkterna bör smörjas vid behov.

Bromspedal

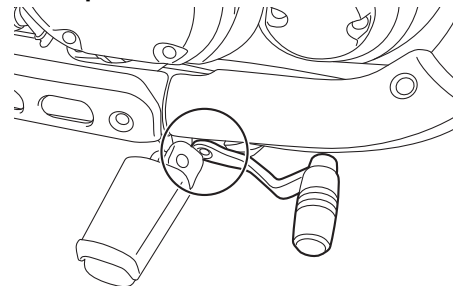

Växelpedal

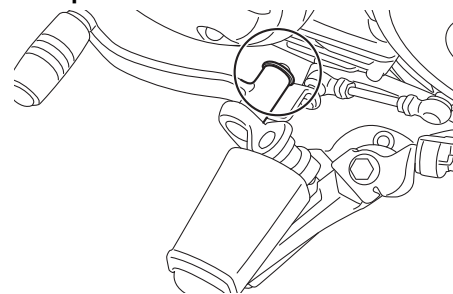

Rekommenderat smörjmedel:
Litiumbaserat fett

Kontroll av och smörjning av broms- och kopplingshandtag

MAU23144

Funktionen på broms- och kopplingshandtag bör kontrolleras före varje körning och ledpunkterna bör smörjas vid behov.

Bromshandtag

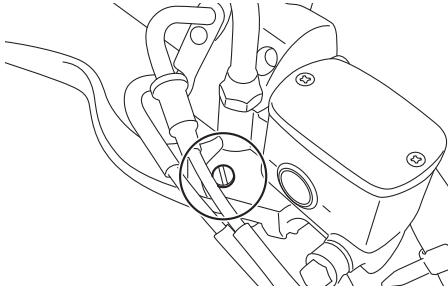

Kopplingshandtag

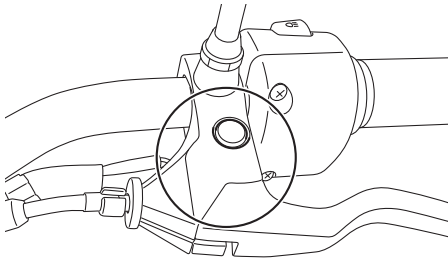

Rekommenderade smörjmedel:

Bromshandtag:
Silikonbaserat fett
Kopplingshandtag:
Litiumbaserat fett

Kontroll och smörjning av sidostöd

MAU23203

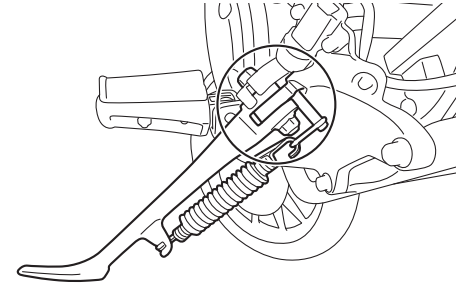

Funktionen på sidostödet bör kontrolleras före varje körning och ledpunkten och kontaktytorna metall-mot-metall bör smörjas vid behov.

6

WARNING

Om sidostödet inte går att fälla upp eller ned lätt bör du låta en Yamaha-återförsäljare kontrollera eller reparera det. Annars kan sidostödet komma i kontakt med marken och störa föraren, som då kan förlora kontrollen över motorcykeln.

MWA10732

Rekommenderat smörjmedel:

Litiumbaserat fett

Periodiskt underhåll och justering

MAU23273

Kontroll av framgaffeln

Framgaffelns skick och funktion måste kontrolleras enligt följande vid de intervall som anges i tabellen för regelbunden skötsel och smörjning.

För att kontrollera skicket

Kontrollera om innerrören är repiga, skadade eller om det läcker olja.

För att kontrollera funktionen

1. Ställ fordonet på ett plant underlag och håll det upprätt. **VARNING! Se till att fordonet står stadigt så att det inte faller omkull och orsakar personskador.** [MWA10752]
2. Bromsa med frambromsen och tryck ner styret flera gånger och kontrollera att framgaffeln mjukt trycks ihop och går upp igen.

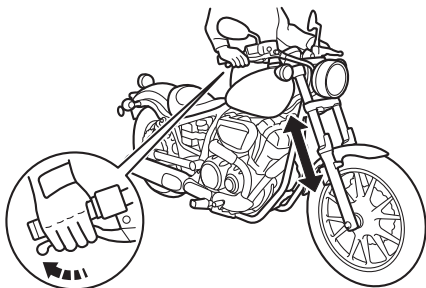

MCA10591

VIKTIGT

Om du ser någon skada eller om framgaffeln inte går mjukt, låt en Yamaha-återförsäljare kontrollera eller reparera den.

MAU23285

Kontroll av styrningen

Slitna eller lösa styrlager kan vara farligt. Därför måste styrningens funktion kontrolleras enligt följande vid de intervall som anges i tabellen för regelbunden skötsel och smörjning.

1. Lyft upp framhjulet från marken. (Se sidan 6-31.) **VARNING! Se till att fordonet står stadigt så att det inte faller omkull och orsakar personskador.** [MWA10752]
2. Fatta tag i framgaffelns nederdel och försök att röra den fram och tillbaka. Om du känner något glapp bör du låta en Yamaha-återförsäljare kontrollera eller reparera styrningen.

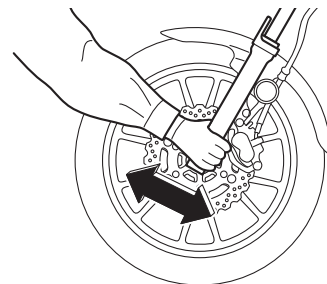

Kontroll av hjullager

MAU23292

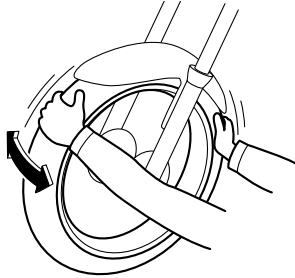

Hjullagren fram och bak måste kontrolleras vid de intervall som anges i tabellen för regelbunden skötsel och smörjning. Om du känner något glapp i ett hjulnav eller om hjulet inte snurrar lätt, låt en Yamaha-återförsäljare kontrollera hjullagren.

Batteri

MAU50212

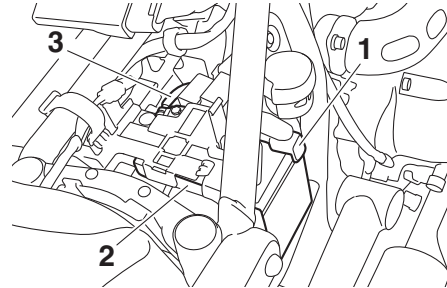

1. Batteriets plusledning (röd)
2. Batteri
3. Batteriets minusledning (svart)

Batteriet sitter placerat under förarsadeln. (Se sidan 3-13.)

Den här modellen är utrustad med ett VRLA-batteri (ventilreglerat blybatteri). Du behöver därför inte kontrollera elektrolyten eller fylla på med destillerat vatten. Batterikablarnas anslutningar måste dock kontrolleras och dras åt vid behov.

MWA10761

! VARNING

- **Elektrolyt är giftigt och farligt eftersom det innehåller svavelsyra som kan orsaka brännskador. Undvik kontakt med huden, ögon och kläder och skydda alltid ögonen när du**

arbetar nära batterier. Om du får något på dig, genomför följande **FÖRSTA HJÄLP**.

- **UTVÄRTES:** Skölj ordentligt med vatten.
- **INVÄRTES:** Drick stora mängder mjölk eller vatten och kontakta omedelbart en läkare.
- **ÖGON:** Spola med vatten under 15 minuter och uppsök därefter läkarhjälp.
- **Batterier producerar explosiv vätgas. Håll därför gnistor, öppen flamma, cigaretter etc. borta från batteriet och sorj för ordentlig ventilation när du laddar det i ett slutet rum.**
- **HÅLL DETTA OCH ANDRA BATTERIER UTOM RÄCKHÅLL FÖR BARN.**

För att ladda batteriet

Låt en Yamaha-återförsäljare ladda batteriet så snart som möjligt om det verkar som om det har blivit urladdat. Kom ihåg att batterier har en tendens att ladda ur sig snabbare om fordonet är utrustad med extra elektrisk utrustning.

Periodiskt underhåll och justering

VIKTIGT

MCA16522

För att ladda ett VRLA-batteri (ventilreglerat blybatteri) måste du ha en konstantspänningsladdare. Om du använder en vanlig batteriladdare kan batteriet ta skada.

För att förvara batteriet

1. Om fordonet inte kommer att användas inom en månad, ta bort batteriet och ladda det och förvara det sedan på ett svalt och torrt ställe. **VIKTIGT: När du tar bort batteriet ska du komma ihåg att stänga av tändningen och sedan koppla bort den negativa kabeln innan du kopplar bort den positiva.** [MCA16304]
2. Om batteriet ska förvaras under mer än två månader bör du kontrollera det en gång i månaden och ladda det om det behövs.
3. Ladda batteriet helt innan du sätter tillbaka det i fordonet. **VIKTIGT: När du monterar batteriet ska du kontrollera att tändningen är avstängd och sedan ansluta den positiva kabeln innan du ansluter den negativa.**

[MCA16842]

4. Se till att batterikablarna blir rätt kopplade till batteripolerna när du sätter tillbaka det i fordonet.

MCA16531

VIKTIGT

Se till att batteriet alltid är laddat. Förvaring av ett urladdat batteri kan orsaka permanenta skador på batteriet.

MAU57711

Byte av säkringar

Huvudsäkring, ABS-motorsäkring och säkringsdosorna som innehåller säkringarna för de enskilda kretsarna är placerade under ägarens verktygslåda bakom panelen A. (Se sidan 6-9.)

TIPS

För att komma åt säkringen för ABS-motor måste du ta bort startreläets skydd genom att dra det uppåt.

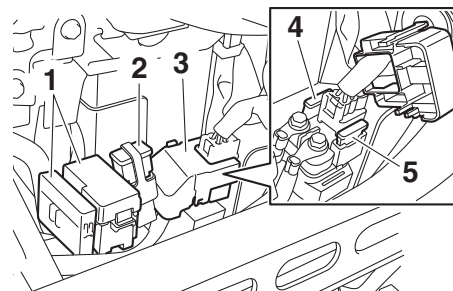

1. Säkringsbox
2. Huvudsäkring
3. Startreläets skydd
4. Säkring för ABS-motor
5. Reservsäkring för ABS-motor

Periodiskt underhåll och justering

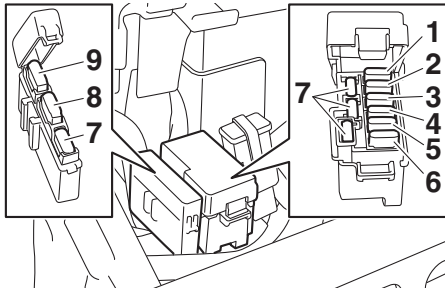

1. Säkring för tändning
2. Säkring för ABS styrenhet
3. Säkring för signalsystem
4. Säkring för parkeringsljus
5. Backupsäkring (säkring för klocka och startspärrsystem)
6. Säkring för strålkastare
7. Reservsäkring
8. Säkring för bränsleinsprutningssystemet
9. ABS-solenoidsäkring

Om en säkring är sönder, byt ut den enligt följande.

1. Vrid tändningsnyckeln till läge "OFF" och stäng av den elkrets i vilken säkningen har gått sönder.
2. Ta bort den trasiga säkningen och sätt i en ny säkring med rätt amperetal.
WARNING! Sätt inte i en säkring med högre amperetal än det som

rekommenderas för att undvika att elsystemet tar skada eller att brand uppstår. [MWA15132]

Säkringar:

- Huvudsäkring:
40.0 A
- Säkring för strålkastare:
20.0 A
- Säkring för signalsystem:
7.5 A
- Säkring för tändning:
15.0 A
- Säkring för parkeringsljus:
15.0 A
- Säkring för ABS-motor:
30.0 A
- Säkring för bränsleinsprutningssystemet:
10.0 A
- ABS-solenoidsäkring:
15.0 A
- Säkring för ABS styrenhet:
7.5 A
- Backupsäkring:
7.5 A

3. Vrid tändningsnyckeln till läge "ON" och sätt på den elkrets i vilken säkningen har gått sönder för att kontrollera att elkretsen nu fungerar.

4. Om säkningen omedelbart går sönder igen, låt en Yamaha-återförsäljare kontrollera elsystemet.

Periodiskt underhåll och justering

Byte av strålkastarlampa

MAU63180

Denna modell är utrustad med en strålkastare med halogenlampa. Om strålkastarlampen går sönder, byt ut den enligt följande.

MCA10661

VIKTIGT

Ta inte på glaset med fingrarna och se till att du inte får olja på glaset eftersom det kan påverka ljuset i lampan och lampans livslängd reduceras avsevärt. Torka av glaset på glödlampen mycket noga med en trasa fuktad i alkohol eller thinner.

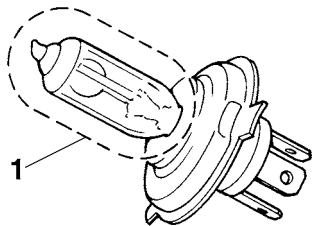

1. Ta inte på glödlampsglaset med fingrarna.

1. Ta bort strålkastarinsatsen genom att lossa skruvarna.

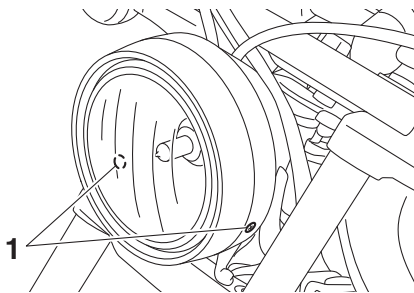

1. Skruv

2. Koppla loss strålkastarlampans kontakt och ta sedan bort skyddet över strålkastarlampen.

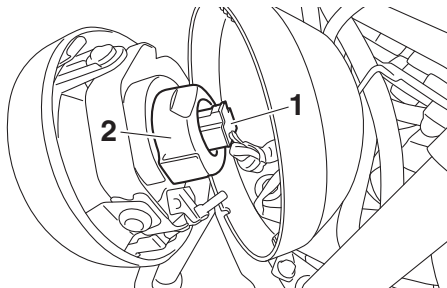

1. Strålkastarkontakt

2. Skydd över strålkastarlampa

3. Haka av strålkastarlampans hållare och ta bort den trasiga lampan.

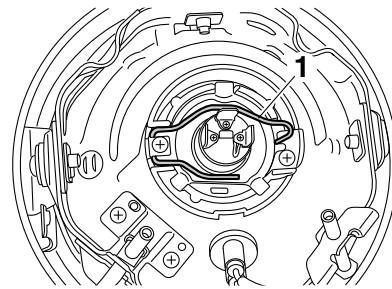

1. Strålkastarlampans hållare

4. Sätt i en ny glödlampa och sätt fast den med lamphållaren.
5. Sätt på skyddet över glödlampen och koppla in strålkastarlampans kontakt.

TIPS

När skyddet över strålkastarlampen sätts fast ska du kontrollera att markeringen "TOP" är riktad uppåt.

MAU45226

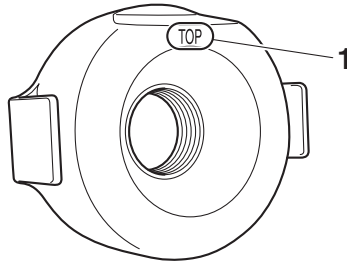

1. "TOP"-markering

6. Montera strålkastarinsatsen genom att skruva fast skruvarna.
7. Låt en Yamaha-återförsäljare ställa in ljuset vid behov.

Byte av parkeringsljuslampa

Om parkeringsljuslampan går sönder, byt ut den enligt följande.

1. Ta strålkastaren. (Se sidan 6-28.)
2. Ta bort parkeringsljusets lampsockel (tillsammans med lampan) genom att dra ut den.

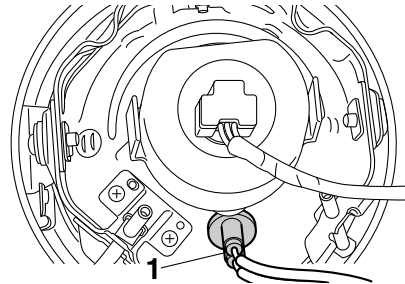

1. Sockel för parkeringsljusets lampa

3. Ta bort den trasiga lampan genom att dra ut den.

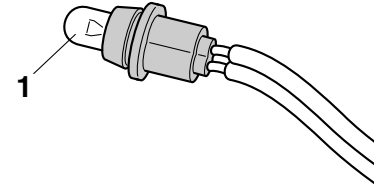

1. Parkeringsljusets lampa

4. Sätt i en ny lampa i sockeln.
5. Sätt tillbaks sockeln (tillsammans med lampan) genom att trycka in den.
6. Montera av strålkastaren.

Periodiskt underhåll och justering

Bromsljus/bakljus

MAU70540

Denna modell är utrustad med ett bromsljus/bakljus av LED-typ.

Om ett bromsljus/bakljus inte fungerar ska du låta en Yamaha-återförsäljare kontrollera det.

Byte av blinkerslampan

MAU24215

1. Ta bort lampglaset över blinkerslampan genom att lossa skruvarna.

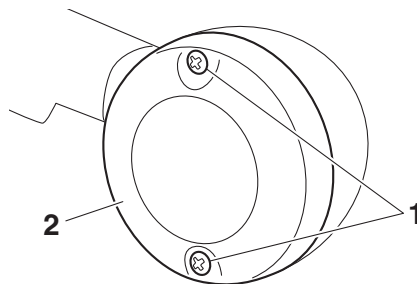

1. Skruv
2. Blinkersglas

2. Ta bort den trasiga lampan genom att trycka in den och vrida den moturs.

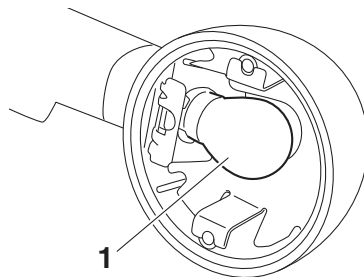

1. Blinkerslampan

3. Sätt i en ny lampa i sockeln, tryck in den och vrid den medurs tills det tar stopp.
4. Sätt tillbaks lampglaset och skruva fast skruvarna. **VIKTIGT: Dra inte åt skruvarna för hårt eftersom lampglaset kan gå sönder.** [MCA10682]

Nummerskyltsbelysning

MAU24331

Om nummerskyltsbelysningen inte tänds, be en Yamaha-återförsäljare kontrollera el-kretsen eller byta lampan.

Ställa motorcykeln

MAU24351

Eftersom denna modell inte har något mittstöd bör du göra enligt följande när du tar bort ett framhjul eller ett bakhjul eller behöver göra något annat arbete på motorcykeln som kräver att den står upprätt. Kontrollera att motorcykeln står stabilt och i rätt läge innan du börjar arbeta med den. En stabil trälåda kan placeras under motorn så att motorcykeln står stadigare.

För att arbeta med framhjulet

1. Stabilisera bakhjulet med hjälp av ett motorcykelställ. Om du inte har tillgång till ett sådant kan du placera en pallbock under ramen framför bakhjulet.
2. Lyft upp framhjulet så att det hänger fritt med hjälp av ett motorcykelställ.

För att arbeta med bakhjulet

Höj upp bakhjulet med hjälp av ett motorcykelställ. Om du inte har tillgång till ett sådant kan du placera en pallbock antingen under varje sida på ramen framför bakhjulet eller under varje sida på svingarmen.

Felsökning

MAU25853

Trots att alla Yamaha motorcyklar undersöks noga innan de lämnar fabriken, kan du råka ut för felaktigheter under körning. Om det uppstår problem med exempelvis bränslet, kompressionen eller tändsystemet, kan du få startsvårigheter och effektförluster.

Följande felsökningstabell ger dig möjlighet att snabbt och enkelt kontrollera dessa vitala system själv. Om motorcykeln däremot har behov av en reparation, bör du lämna motorcykeln till en Yamaha-återförsäljare, vars skickliga tekniker har nödvändiga verktyg, erfarenhet och kunskap att reparera din motorcykel på ett riktigt sätt. Använd endast original Yamaha reservdelar. Piratdelar kan se likadana ut som delar från Yamaha, men de är ofta sämre och har en kortare livslängd vilket kan leda till dyra reparationskostnader.

MWA15142



Rök inte och kontrollera att det inte finns öppna lågor eller gnistor, inklusive styrlågor på t.ex. vattenvärmare eller ugnar, i närheten när du kontrollerar bränslesystemet. Bensin och bensinångor kan

Periodiskt underhåll och justering

antändas eller explodera vilket kan orsaka allvarliga person- eller egendoms-skador.

Felsökningsschema

1. Bränsle

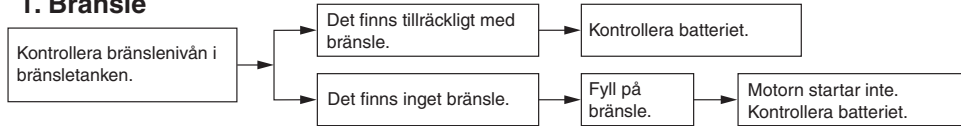

2. Batteri

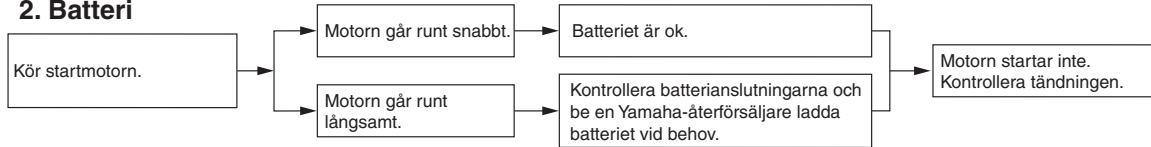

3. Tändning

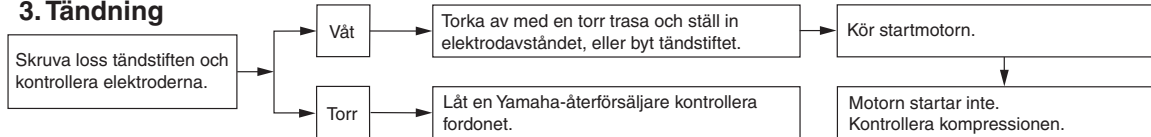

4. Kompression

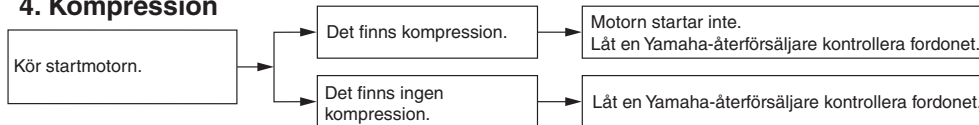

Försiktighet med matta färger

MAU37834

MCA15193

VIKTIGT

Vissa modeller har delar med matta ytor. Kontakta en Yamaha-återförsäljare för råd om vilka produkter som du ska använda vid rengöring av fordonet. Om du använder borste, starka kemiska produkter eller rengöringsmedel när du rengör dessa delar kommer ytan att repas eller skadas. Du bör heller inte vaxa några matta ytor.

Skötsel

MAU26075

Motorcykelns öppna konstruktion gör dess teknologi mer attraktiv, men det gör även den känslig. Trots att högkvalitativt material har används kan rost och korrosion utvecklas. Ett rostigt avgasrör syns ofta inte på en bil men på en motorcykel försämrar det motorcykelns helhetsintryck. Det är inte bara med tanke på garantin som du ofta behöver göra en ordentlig skötsel utan det kommer även att bidra till att motorcykelns ser snygg ut och dess livslängd förlängs samt dess prestanda optimeras.

Före rengöring

1. Täck över avgasrörets öppning med en plastpåse när motorn har kallnat.
2. Kontrollera att alla lock och skydd såväl som alla elektriska kopplingar, inklusive tändstiftshattar, sitter på ordentligt.
3. Ta bort kraftiga avlagringar av smuts, som olja som bränt fast på vevhuset, med ett avfettningsmedel och en borste. Använd aldrig avfettningsmedel på tätningar, packningar, kuggrem och hjulaxlar. Skölj alltid av smutsen och avfettningsmedlet med vatten.

Rengöring

MCA10773

VIKTIGT

- Undvik att använda starka fälgreningsmedel, speciellt på ekerhjul. Om sådan produkter används på ställen där det är svårt att få bort smuts, låt inte medlet sitta på under längre tid än som är angivet på produkten. Skölj även av ytan omedelbart efter rengöring och torka av den. Spruta därefter på korrosions-skyddssprej.
- Felaktig rengöring kan skada plastdelar (som kåporna, paneler, rutor, strålkastarlinser, mätarelinser, etc.) samt ljuddämpare. Använd bara en mjuk, ren trasa eller svamp fuktad med vatten för att rengöra plastdetaljer. Ett mildt rengöringsmedel som späts ut med vatten kan användas om det är svårt att få delarna rena med bara vatten. Kom ihåg att skölja bort eventuella rester av rengöringsmedlet med rikligt med vatten eftersom det kan skada plastdelarna.
- Använd inte starka kemiska produkter på plastdetaljer. Försäkra dig om att den trasa eller svamp som du använder inte har varit i

kontakt med starka eller slipande produkter, lösningsmedel eller thinner, bränsle, rostborttagningsmedel, bromsvätska, frostskyddsmedel eller elektrolyt.

- Använd inte högtryckstvätt eller ångtvätt eftersom det kan tränga in vatten i följande områden: tätningar (på hjul- och svingarmslagringar, gaffel och bromsar), elektriska komponenter (kontakter, instrument, omkopplare och lampor), ventilationsslangar och ventilationsöppningar.
- För motorcyklar som är utrustade med vindruta: Använd inte starka rengöringsmedel eller hårda svampar som kan göra ytan matt eller repa. Vissa rengöringsmedel för plast kan repa vindrutan. Testa produkten på en liten dold yta på vindrutan för att kontrollera så att den inte efterlämnar några märken. Om vindrutan är repad kan du polera den med ett plastpoleringsmedel av god kvalitet efter tvättning.

Efter normal användning

Ta bort smuts med varmt vatten, ett mildt rengöringsmedel och en mjuk, ren svamp och skölj ordentligt med rent vatten. An-

vänd en tandborste eller flaskborste för svåråtkomliga områden. Smuts som sitter hårt fast och insekter lossnar lättare om ytan täcks med en fuktig trasa under några minuter före rengöring.

Om du har kört i regnväder, nära havet eller på saltade vägar

Eftersom havssalt eller vägar som saltats under vintertid är extremt korrosivt tillsammans med vatten, gör så här varje gång som du har kört i regn, nära havet eller på saltade vägar.

TIPS

Salt som sprids på vägarna under vintern kan finnas kvar på våren.

1. Rengör motorcykeln med kallt vatten och ett mildt rengöringsmedel när motorcykeln har svalnat. **VIKTIGT: Använd inte varmt vatten eftersom det ökar den korrosiva effekten i saltet.**

[MCA10792]

2. När motorcykeln har torkats av, spruta på korrosionsskydd på all metall, inklusive krom-nickelpläterade ytor för att förhindra korrosion.

Efter rengöring

1. Torka av motorcykeln med ett sämskinn eller en absorberande trasa.

2. Använd ett krompolish för att putsa krom, aluminium och rostfria delar, inklusive avgassystemet. (Även den termiska missfärgningen på rostfria avgassystem kan tas bort genom polering.)
3. För att motverka korrosion bör du använda korrosionsskyddsprej på alla metaller, inklusive kromade och nickelpläterade ytor.
4. Använd sprejolja som ett universellt rengöringsmedel för att ta bort kvarsittande smuts.
5. Bättringsmålå små lackskador som orsakats av stenskott etc.
6. Vaxa alla målade och kromade ytor. Undvik kominationsrengörande vaxer eftersom många av dessa innehåller slipmedel som kan repa.
7. Låt motorcykeln torka helt innan du ställer undan den eller täcker över den.

MWA11132

VARNING

Föroreningar på bromsar eller däck kan göra att du förlorar kontrollen över fordonet.

- Försäkra dig om att det inte finns någon olja eller vax på bromsar eller däck.

Skötsel och förvaring av motorcykeln

- Vid behov kan du rengöra bromskivor och bromsbelägg med ett rengöringsmedel för bromsar eller med aceton, däcken tvättas med varmt vatten och ett mildt rengöringsmedel. Innan du kör med högre hastigheter bör du testa motorcykelns bromsar och väghållning.

MCA10951

VIKTIGT

- Använd en liten mängd sprejolja och vax och torka av eventuellt överflöd.
- Du får aldrig vaxa eller olja kuggremmen.
- Använd aldrig olja eller vax på gummidetaljer eller plastdetaljer utan använd lämplig produkt för att sköta dessa.
- Undvik slipande polermedel eftersom lacken kommer att slipas bort.

TIPS

- Kontakta en Yamaha-återförsäljare för information om vilka produkter som bör användas.

- Strålkastarglasat kan bli immigt av tvätt, regn eller fuktig väderlek. Fukten på glasat försvinner om strålkastaren slås på en kort stund.

Förvaring

MAU26283

Kortvarig

Förvara alltid motorcykeln på ett svalt, torrt ställe och den skyddas vid behov från damm med ett poröst överdrag. Kontrollera att motorn och avgassystemet har svalnat innan du täcker över motorcykeln.

MCA10811

VIKTIGT

- Förvaring av motorcykeln i ett dåligt ventilerat rum eller om den täcks med ett överdrag medan den fortfarande är fuktig, kan ge upphov till att vatten och fukt tränger in och ger upphov till rost.
- För att förhindra korrosion bör de inte förvaras i fuktiga källare, stall (luften innehåller ammoniak) och områden där starka kemikalier förvaras.

Långvarig

Innan du ställer undan motorcykeln under flera månader:

1. Följ anvisningarna i avsnittet "Skötsel" i detta kapitel.

2. Fyll bensintanken och tillsätt en bränslestabilisator (om det finns tillgängligt) för att hindra att tanken rostar eller att bränslekvaliteten försämras.
3. Gör på följande sätt för att skydda cylindrar, kolvringar, etc, från korrosion.
 - a. Ta bort tändstiftshattarna och skruva loss tändstiften.
 - b. Häll i en tesked motorolja i varje tändstiftshål.
 - c. Sätt på tändstiftshattarna på tändstiften och placera tändstiften på topplocket så att de är jordade. (Detta begränsar gnistorna under nästa steg.)
 - d. Dra runt motorn flera varv med hjälp av startmotorn. (Detta gör att oljan i cylindern sprids ut på cylinderväggarna.) **WARNING! Undvik skada från gnistbildning genom att kontrollera att tändstiftet är ordentligt jordat när motorn dras runt.** [MWA10952]
 - e. Ta bort tändstiftshattarna från tändstiften och skruva fast tändstiften. Sätt tillbaks tändstiftshattarna på tändstiften.
4. Smörj alla reglageleder, -lagringar och -kablar samt alla leder och lagringar på pedaler och stöd.
5. Kontrollera vid behov lufttrycket i däckerna och lyft sedan upp motorcykeln så att båda hjulen är fria från underlaget. Som alternativ kan du vrida på hjulen lite varje månad så att inte däckerna deformeras på något ställe.
6. Täck över avgasrören med en plastpåse så att det inte tränger in någon fukt.
7. Ta bort batteriet och ladda det. Lagra det på ett svalt och torrt ställe och ladda det varje månad. Förvara inte batteriet på ett för varmt eller för kallt ställe [mindre än 0 °C (30 °F) eller mer än 30 °C (90 °F)]. För mer information om hur du förvarar batteriet, se sidan 6-25.

TIPS

Om något behöver repareras på motorcykeln bör du göra det innan du ställer undan den.

Specifikationer

Mått:

Totallängd:
2290 mm (90.2 in)
Totalbredd:
830 mm (32.7 in)
Totalhöjd:
1120 mm (44.1 in)
Sitthöjd:
690 mm (27.2 in)
Hjulbas:
1570 mm (61.8 in)
Markfrigång:
130 mm (5.12 in)
Vändradie:
3.3 m (10.83 ft)

Vikt:

Tjänstevikt:
252 kg (556 lb)

Motor:

Förbränningscykel:
4-takts
Kylsystem:
Luftkyld
Ventilmekanism:
SOHC
Cylinderarrangemang:
V-form
Antal cylindrar:
2-cylindrar
Slagvolym:
942 cm³
Borring × slaglängd:
85.0 × 83.0 mm (3.35 × 3.27 in)

Kompressionsförhållande:

9.0 : 1
Startsystem:
Elstart
Smörjsystem:
Våtsump

Motorolja:

Rekommenderat märke:
YAMALUBE
SAE-viskositet:
10W-40
Rekommenderad motorolja:
API service SG typ eller högre, JASO
standard MA
Oljemängd i motor:
Oljebyte:
3.70 L (3.91 US qt, 3.26 Imp.qt)
Med byte av oljefilter:
4.00 L (4.23 US qt, 3.52 Imp.qt)

Luftfilter:

Luftfilterelement:
Oljeindränkt pappersselement

Bränsle:

Rekommenderat bränsle:
Vanlig blyfri bensin (gasohol [E10] kan
användas)
Tankvolym:
13 L (3.4 US gal, 2.9 Imp.gal)
Reservtank, mängd:
2.8 L (0.74 US gal, 0.62 Imp.gal)

Bränsleinsprutning:

Trottelhus:
ID-märkning:
BS54 00

Tändstift:

Tillverkare/modell:
NGK/CPR7EA-9
Rekommenderat elektrodavstånd:
0.8–0.9 mm (0.031–0.035 in)

Koppling:

Kopplingstyp:
Våt, flerskivig

Kraftöverföring:

Primärt utväxlingsförhållande:
1.674 (72/43)
Slutväxel:
Rem
Sekundärt utväxlingsförhållande:
2.333 (70/30)
Växellådstyp:
Konstant ingrepp, 5 växlar
Utväxlingsförhållande:
1:a:
3.067 (46/15)
2:a:
2.063 (33/16)
3:e:
1.579 (30/19)
4:e:
1.259 (34/27)
5:e:
1.042 (25/24)

Ram:

Ramtyp:
Dubbel vagg
Castervinkel:
29.0 grader

Försprång:
130 mm (5.1 in)

Framdäck:

Typ:
Slanglöst
Storlek:
100/90-19M/C 57H

Tillverkare/modell:
BRIDGESTONE/EXEDRA G721 F

Bakdäck:

Typ:
Slanglöst
Storlek:
150/80B16M/C 71H

Tillverkare/modell:
BRIDGESTONE/EXEDRA G722 F

Lastning:

Maxlast:
201 kg (443 lb)
(Total vikt på förare, passagerare, bagage
och tillbehör)

Däckens lufttryck (uppmätt när däcken är kalla):

1 person:
Fram:
225 kPa (2.25 kgf/cm², 33 psi)
Bak:
250 kPa (2.50 kgf/cm², 36 psi)

2 personer:
Fram:
250 kPa (2.50 kgf/cm², 36 psi)
Bak:
280 kPa (2.80 kgf/cm², 41 psi)

Framhjul:

Hjultyp:
Gjutna fälgar
Fälgstorlek:
19M/C x MT2.50

Bakhjul:

Hjultyp:
Gjutna fälgar
Fälgstorlek:
16M/C x MT3.50

Frambroms:

Typ:
Hydraulisk enkel skivbroms
Specificerad bromsvätska:
DOT 4

Bakbroms:

Typ:
Hydraulisk enkel skivbroms
Specificerad bromsvätska:
DOT 4

Framfjädring:

Typ:
Teleskopgaffel
Fjäder:
Spiralfjäder
Stötdämpare:
Hydrauldämpare
Fjädringsrörelse:
120 mm (4.7 in)

Bakfjädring:

Typ:
Svingarm
Fjäder:
Spiralfjäder

Stötdämpare:
Gashydraulisk dämpare
Fjädringsrörelse:
70 mm (2.8 in)

Elsystem:

Systemspänning:
12 V
Tändsystem:
TCI
Laddningssystem:
AC-magnet

Batteri:

Modell:
YTZ14S
Spänning, kapacitet:
12 V, 11.2 Ah (10 HR)

Strålkastarlampa:

Lampotyp:
Halogenlampa

Lampornas wattförbrukning:

Strålkastarlampa:
H4, 60.0 W/55.0 W
Bak/bromsljus:
LED
Blinkerslampor, fram:
21.0 W
Blinkerslampor, bak:
21.0 W
Parkeringsljus:
5.0 W
Nummerskyltsbelysning:
5.0 W
Instrumentbelysning:
LED

Specifikationer

Indikeringslampa för neutralläge:

LED

Indikeringslampa för helljus:

LED

Varningslampa för oljenivå:

LED

Indikeringslampa för blinkers:

LED

Varningslampa för bränslenivå:

LED

Varningslampa för motorproblem:

LED

ABS-varningslampa:

LED

Indikeringslampa för startspärssystem:

LED

Säkring(-ar):

Huvudsäkring:

40.0 A

Säkring för strålkastare:

20.0 A

Säkring för signalsystem:

7.5 A

Säkring för tändning:

15.0 A

Säkring för parkeringsljus:

15.0 A

Säkring för bränsleinsprutningssystemet:

10.0 A

Säkring för ABS styrenhet:

7.5 A

Säkring för ABS-motor:

30.0 A

ABS-solenoidsäkring:

15.0 A

Backupsäkring:

7.5 A

Identifikationsnummer

MAU53562

Skriv ner fordonets identifikationsnummer, motorns serienummer samt typskyltsinformationen på raderna här nedan. Dessa identifikationsnummer behövs när du registrerar fordonet för körning i trafiken samt när du ska beställa reservdelar från en Yamaha-återförsäljare.

FORDONETS
IDENTIFIKATIONSNUMMER:

MOTORNES SERIENUMMER:

INFORMATION PÅ TYP SKYL T:

Fordonets identifikationsnummer

MAU26401

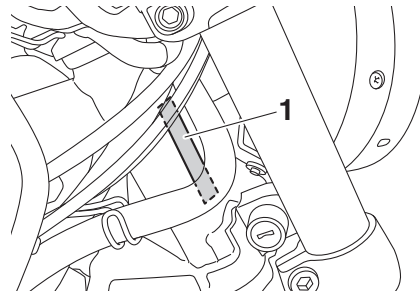

1. Fordonets identifikationsnummer

Fordonets identifikationsnummer är stämplat på styrhuvudröret. Skriv ner detta nummer i utrymmet för det.

TIPS _____
Fordonets identifikationsnummer används för att identifiera din motorcykel och kan behöva användas när du registrerar motorcykeln i det statliga fordonsregistret.

Motorns serienummer

MAU26442

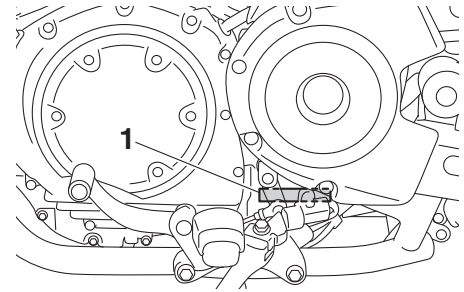

1. Motorns serienummer

Motorns serienummer sitter stämplat på vehuset.

Typskylt

MAU26471

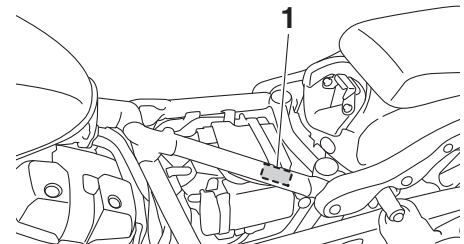

1. Typskylt

Konsumentinformation

Typskylten är monterad på ramen under förarens sadel. (Se sidan 3-13.) Skriv ner informationen på denna skylt i utrymmet för det. Du behöver denna information när du beställer reservdelar från en Yamaha-återförsäljare.

Diagnoskontakt

MAU69910

MAU74701

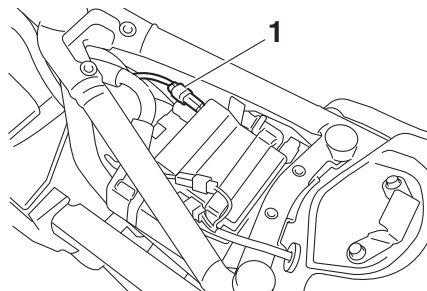

1. Diagnoskontakt

Se bild för placering av diagnoskontakten.

Registrering av fordonets data

ECU-enheten på den här modellen lagrar vissa data om fordonet för att underlätta diagnosering av fel samt för forskning och utveckling. Dessa data överförs bara när ett särskilt diagnostikverktyg från Yamaha ansluts till fordonet, till exempel vid underhållskontroller eller när serviceåtgärder utförs.

Sensorerna och de data som registreras varierar beroende på modell, men de huvudsakliga uppgifter som samlas in är:

- Data om fordonets status och motorns prestanda
- Data om bränsleinsprutning och avgaser

Yamaha lämnar inte ut dessa data till någon tredje part utom:

- När fordonets ägare medger det
- När det krävs enligt lag
- Om Yamaha behöver använda dessa data vid juridiska processer
- För Yamahas allmänna forskningsändamål när data inte kan härledas till ett enskilt fordon eller en viss ägare

Register

Typskylt.....9-1

U

Underhåll, emissionssystem6-3

V

Varningsblinkersomkopplare3-7

Varningslampa för bränslenivå3-3

Varningslampa för motorproblem3-4

Varningslampa för oljenivå.....3-3

Växelpedal3-8

Växling5-2

Ventilspel6-15

Verktygssats6-2

