



⚠ Läs den här handboken noga innan fordonet används.

ÄGARENS HANDBOK



**MTN850-A**

BS2-F8199-M3

 **Läs den här handboken noga innan fordonet används. Handboken ska medfölja fordonet om det säljs.**

## För Europa

Försäkran om överensstämmelse:

Härmed försäkrar YAMAHA MOTOR ELECTRONICS Co., Ltd att denna typ av radioutrustning, startspärr BAE-00, överensstämmer med direktiv 2014/53/EU.

Den fullständiga texten till EU-försäkran om överensstämmelse finns på följande webbadress:

[https://global.yamaha-motor.com/eu\\_doc/](https://global.yamaha-motor.com/eu_doc/)

Frekvensband: 134.2 kHz

Maximal signalstyrka: 49.0 [dB $\mu$ V/m]

Tillverkare:

YAMAHA MOTOR ELECTRONICS Co., Ltd

1450-6 Mori, Mori-machi, Shuchi-Gun, Shizuoka, 437-0292 Japan

Importör:

YAMAHA MOTOR EUROPE N.V.

Koolhovenlaan 101, 1119 NC Schiphol-Rijk, 1117 ZN, Schiphol, Nederländerna

## För Sydafrika



Välkommen till Yamaha och dess motorcykelvärld!

Som ägare av MTN850-A, kan du dra fördelar av den stora erfarenhet som Yamaha besitter och den senaste teknologin vad gäller design och tillverkning av högkvalitativa produkter som har gett Yamaha sitt goda rykte om pålitlighet.

Ta dig tid att läsa igenom denna handbok noga så att du kan njuta av alla fördelarna som din MTN850-A har. Handboken ger dig inte bara anvisningar om hur du hanterar, kontrollerar och sköter din motorcykel, den ger dig även information om hur du ska skydda dig själv och andra från problem och skador.

Dessutom får du många tips i handboken som gör att du kan hålla din motorcykel i bästa möjliga skick. Om du har ytterligare frågor ska du inte dra dig för att fråga din Yamaha-återförsäljare.

Yamaha teamet önskar dig många säkra och trevliga körningar. Kom bara ihåg att låta säkerheten gå först!

Yamaha har alltid som mål att förbättra produktdesign och kvalitet. Av denna anledning, medan denna handbok innehåller den senast tillgängliga produktinformationen, kan det förekomma vissa skillnader mellan ditt fordon och denna handbok. Kontakta en Yamaha-återförsäljare om du har några frågor om handboken.



---

**Läs den här handboken noga innan du börjar använda motorcykeln.**



---

# Viktig information om handboken

---

MAU10134

Speciellt viktig information i denna handbok särskiljs genom följande:

	<b>Detta är en varningssymbol. Den används för att uppmärksamma dig på att det finns risk för personskador. Följ alla säkerhetsmeddelanden efter symbolen för att undvika personskador och dödsfall.</b>
 <b>VARNING</b>	<b>En VARNING innebär en farlig situation som, om den inte undviks, kan resultera i livshotande skador.</b>
<b>VIKTIGT</b>	<b>VIKTIGT anger att speciell försiktighet måste iakttas för att undvika att fordonet eller annan egendom skadas.</b>
<b>TIPS</b>	<b>Ett TIPS är viktig information för att underlätta vissa handhavanden.</b>

\* Produkt och specifikationer kan ändras utan föregående meddelande.

# Viktig information om handboken

MAU36391

**MTN850-A**  
**ÄGARENS HANDBOK**  
**©2020 av Yamaha Motor Co., Ltd.**  
**1:a utgåvan, Augusti 2019**  
**Alla rättigheter förbehållna.**  
**Omtryck eller obehörig användning**  
**utan skriftligt tillstånd från**  
**Yamaha Motor Co., Ltd.**  
**är uttryckligen förbjuden.**  
**Tryckt i Nederländerna.**

# Innehåll

<b>Säkerhetsinformation</b> .....	1-1	Förvaringsfack.....	4-18	Kontroll av tändstiften .....	7-10
<b>Beskrivning</b> .....	2-1	Justering av framgaffel.....	4-19	Kanister.....	7-11
Sedd från vänster .....	2-1	Justering av stötdämpare.....	4-21	Motorolja .....	7-11
Sedd från höger.....	2-2	Fästen för bagagerem.....	4-22	Fördelar med Yamalube .....	7-14
Reglage och instrument.....	2-3	Strömuttag.....	4-22	Kylvätska .....	7-14
<b>Specialfunktioner</b> .....	3-1	Sidostöd.....	4-23	Luftfilter .....	7-15
D-läge (körläge).....	3-1	Avstängningssystem för tändkrets .....	4-23	Kontroll av tomgångsvarvtalet .....	7-16
Antispinnsystem .....	3-1	<b>För din egen säkerhet – kontroller före körning</b> .....	5-1	Kontroll av gashandtagets spel.....	7-16
Snabbväxlingssystem .....	3-3	<b>Hantering och viktiga punkter vid körning</b> .....	6-1	Ventilspel .....	7-16
<b>Instrument och kontrollfunktioner</b> .....	4-1	Start av motorn.....	6-1	Däck.....	7-17
Startspärrsystem .....	4-1	Växling .....	6-2	Gjutna fälgar .....	7-19
Huvudströmbrytare/styrlås.....	4-2	Tips för att sänka bränsleförbrukningen .....	6-3	Justering av kopplingshandtagets spel.....	7-19
Omkopplare på styrhandtagen .....	4-3	Inkörning av motorn .....	6-3	Kontroll av bromshandtagets spel.....	7-20
Indikeringslampor och varningslampor.....	4-4	Parkering.....	6-4	Bromsljuskontakter .....	7-20
Multi-funktionsmätare .....	4-7	<b>Periodiskt underhåll och justering</b> .....	7-1	Kontroll av bromsbelägg fram och bak.....	7-21
Kopplingshandtag .....	4-13	Verktygssats.....	7-2	Kontroll av bromsvätskenivån.....	7-21
Växelpedal.....	4-13	Tabeller över regelbundet underhåll .....	7-3	Byte av bromsvätska .....	7-22
Bromshandtag .....	4-13	Tabell över regelbunden skötsel av emissionssystemet .....	7-3	Kedjespänning.....	7-23
Bromspedal .....	4-14	Tabell över allmänt underhåll och smörjning .....	7-5	Rengöring och smörjning av kedjan.....	7-24
ABS .....	4-14	Lossa och sätta fast panelen .....	7-9	Kontroll och smörjning av kablar....	7-24
Tanklock .....	4-15			Kontroll av och smörjning av gashandtag och kabel .....	7-25
Bränsle .....	4-16			Kontroll av och smörjning av bromspedal och växelpedal.....	7-25
Bränsletankens överfyllningssläng.....	4-17			Kontroll av och smörjning av broms- och kopplingshandtag ....	7-26
Katalysator.....	4-17				
Sadel .....	4-18				

Kontroll och smörjning av sidostöd.....	7-26
Smörjning av svingarmens ledpunkter .....	7-27
Kontroll av framgaffeln .....	7-27
Kontroll av styrningen.....	7-28
Kontroll av hjullager.....	7-28
Batteri .....	7-28
Byte av säkringar.....	7-30
Fordonets lampor .....	7-32
Byte av blinkerslampa .....	7-33
Ställa motorcykeln .....	7-33
Felsökning .....	7-34
Felsökningsschema.....	7-35

## **Skötsel och förvaring av**

<b>motorcykeln</b> .....	8-1
Försiktighet med matta färger.....	8-1
Skötsel.....	8-1
Förvaring .....	8-3

## **Specifikationer** .....

9-1

## **Konsumentinformation** .....

10-1

Identifikationsnummer .....

10-1

Diagnoskontakt.....

10-2

Registrera fordonsdata.....

10-2

## **Register** .....

11-1

## Ta ansvar som ägare

Du, som ägare till fordonet, är ansvarig för att motorcykeln fungerar på ett säkert och korrekt sätt.

Motorcyklar kör i ett spår.

Säker hantering och användning beror på korrekt körteknik så väl som förarens kunskaper. Alla förare ska känna till följande innan de kör motorcykeln.

Han eller hon ska:

- Få ingående anvisningar om alla aspekter av motorcykelkörning av en kunnig person.
- lakta varningar och underhållskrav i den här ägarhandboken.
- Få behörig utbildning i säker och korrekt körteknik.
- Få professionell teknisk service enligt den här ägarhandboken och/eller när det mekaniska skicket kräver det.
- Kör inte en motorcykel utan att först ha genomgått korrekt utbildning. Gå en kurs. Nybörjare ska utbildas av en certifierad instruktör. Kontakta en auktoriserad motorcykelåterförsäljare för att ta reda på vilka kurser som erbjuds där du bor.

## Säker körning

Utför kontrollerna före körning varje gång fordonet används så att det är i säkert skick. Risken för en olycka eller egendomsskador ökar om du inte inspekterar och underhåller fordonet på rätt sätt. En lista över kontroller före körning finns på sidan 5-1.

- Denna motorcykel är konstruerad för att bära föraren och en passagerare.
- Att bilister inte upptäcker och känner igen motorcyklar i trafiken är den dominerande orsaken till olyckor mellan bilar och motorcyklar. Många olyckor orsakas av bilförare som inte ser motorcykeln. Att göra sig själv synlig verkar vara ett mycket effektivt sätt att minska risken för denna typ av olyckor.

### Alltså:

- Använd en ljus jacka.
- Var extra försiktig när du närmar dig och kör genom korsningar, eftersom korsningar är de vanligaste platserna för motorcykelolyckor.
- Kör där bilisterna kan se dig. Undvik att köra i bilisternas döda vinkel.
- Utför inte skötsel på en motorcykel om du inte besitter nödvändig kunskap. Kontakta en auktoriserad motorcykelåterförsäljare för grundläggande information om motorcykelskötsel. Vissa uppgifter får

- endast utföras av behörig personal.
- Många olyckor förorsakas av oerfarna förare. Det är faktiskt så att många förare som är inblandade i olyckor inte har giltigt motorcykelkörkort.
  - Se till att du är behörig och enbart lånar ut motorcykeln andra behöriga förare.
  - Känn din kompetens och din begränsning. Om du håller dig inom dina begränsningar kan det hjälpa dig undvika olyckor.
  - Vi rekommenderar att du övar dig på att köra motorcykeln där det inte finns någon trafik tills du känner motorcykeln och alla dess reglage ordentligt.
- Många olyckor orsakas av att föraren gör fel. Ett vanligt fel som förare gör är stora svängar på grund av för hög hastighet eller felaktig kurvtagning (otillräcklig lutningsvinkel för hastigheten).
  - Följ alltid hastighetsbegränsningarna och kör aldrig fortare än vad väglaget och trafikförhållandena medger.
  - Blinka alltid innan du svänger eller byter fil. Se till att bilisterna kan se dig.
- Förarens och passagerarens kroppsställningar är viktiga för korrekt kör-



ning.

- Föraren ska ha båda händerna på styret och båda fötterna på förarens fotstöd under körning, för att kunna behålla kontrollen över motorcykeln.
- Passageraren ska alltid hålla i föraren, sitsremmen eller handtaget, i förekommande fall, med båda händerna och ha båda fötterna på passagerarens fotstöd. Kör aldrig med passagerare om inte han eller hon kan ha båda fötterna ordentligt på passagerarens fotstöd.
- Kör aldrig alkohol- eller narkotikapåverkad.
- Denna motorcykel är endast konstruerad för att köra på vägar. Den är inte lämplig för terrängkörning.

### Skyddskläder

De flesta dödsolyckor med motorcyklar beror på huvudskador. Att använda hjälm är den allra främsta faktorn för att förhindra eller minska huvudskador.

- Använd alltid en godkänd hjälm.
- Använd ansiktsskydd eller glasögon. Vind i oskyddade ögon kan bidra till försämrad syn som kan försena upptäckten av faror.
- Att använda jacka, kraftiga stövlar,

byxor, handskar etc., är effektivt för att förhindra eller minska skrubbsår och skärsår.

- Använd aldrig löst sittande kläder, eftersom de kan fastna i reglagespakar, fotstöd eller i hjulen och orsaka skador eller en olycka.
- Använd alltid skyddskläder som täcker benen, anklarna och fötterna. Motorn och avgassystemet är mycket heta under och efter användningen och kan orsaka brännskador.
- Passagerare ska också iaktta försiktighetsåtgärderna ovan.

### Undvik kolmonoxidförgiftning

Alla avgaser innehåller kolmonoxid som är en livsfarlig gas. Om du andas in kolmonoxid kan det leda till huvudvärk, yrsel, dåsig- het, illamående, förvirring och till slut död. Kolmonoxid är en färglös, luktlös och smaklös gas som kan vara närvarande trots att du inte kan se eller lukta avgaser. Livsfarliga nivåer av kolmonoxid kan snabbt byggas upp och du kan plötsligt bli oförmögen att vidta åtgärder för att rädda dig själv. Livsfarliga nivåer av kolmonoxid kan dröja sig kvar i flera timmar eller dagar på instängda eller dåligt ventilerade platser. Om du känner symptom på kolmonoxidförgiftning ska du omedelbart lämna platsen, gå ut i friska luf-

ten och SÖKA LÄKARHJÄLP.

- Kör inte motorn inomhus. Kolmonoxid kan snabbt nå livshotande nivåer även om du försöker ventilera ut avgaserna med fläktar, öppna fönster eller dörrar.
- Kör inte motorn på dåligt ventilerade eller delvis instängda platser som lador, garage eller carports.
- Kör inte motorn utomhus där avgaser kan tränga in i en byggnad genom öppningar som t.ex. fönster och dörrar.

### Lastning

Om du sätter på tillbehör på motorcykeln eller lastar den kan stabiliteten och hanteringen påverkas negativt om motorcykelns viktfordelning ändras. För att undvika risken för olyckor, var ytterst försiktig när du lastar motorcykeln eller sätter på tillbehör på den. Var extra försiktig när du kör en motorcykel med last eller tillbehör. Nedan följer några allmänna riktlinjer om hur du lastar motorcykeln tillsammans med information om tillbehören:

Den totala vikten av förare, passagerare, tillbehör och last får inte överstiga den maximala lastgränsen. **En olycka kan inträffa om du kör ett överlastat fordon.**

#### Maxlast:

174 kg (384 lb)

# Säkerhetsinformation

1

När du lastar inom denna gräns, tänk på följande:

- Lasten och tillbehörens vikt ska hållas så låg och så nära motorcykeln som möjligt. Packa de tyngsta artiklarna ordentligt så nära fordonets mitt som möjligt och fördela vikten så jämnt som möjligt på båda sidorna om motorcykeln för att minska obalans och instabilitet.
- Vikt som rör sig kan orsaka plötslig obalans. Se till att tillbehör och last är ordentligt fastsatta på motorcykeln innan du kör. Kontrollera tillbehörsfästen och lastremmar ofta.
- Justera fjädringen efter lasten (endast modeller med justerbar fjädring) och kontrollera däckens skick och tryck.
- Fäst aldrig stora eller tunga föremål på styret, framgaffeln eller framskärmen. Sådana föremål, inklusive last som sovsäckar, sjösäckar eller tält, kan skapa instabil hantering eller långsam styrning.
- **Fordonet är inte konstruerat att dra en släpvagn eller en sidovagn.**

## Yamaha originaltillbehör

Att välja tillbehör till fordonet är ett viktigt val. Yamaha originaltillbehör, som bara kan kö-

pas hos en Yamaha-återförsäljare, har utformats, testats och godkänts av Yamaha för användning på fordonet.

Många företag som inte har någon anknäring till Yamaha tillverkar delar och tillbehör eller erbjuder modifieringar för Yamaha-fordon. Yamaha har inte någon möjlighet att testa produkterna som sådana företag erbjuder. Därför kan Yamaha varken godkänna eller rekommendera tillbehör från andra tillverkare eller modifieringar som inte speciellt rekommenderas av Yamaha, även om de säljs och installeras av en Yamaha-återförsäljare.

## Delar, tillbehör och ändringar från andra tillverkare

Trots att du kan hitta produkter vars utformning och kvalitet liknar Yamaha originaltillbehör, bör du vara medveten om att sådana tillbehör eller ändringar kan vara olämpliga eftersom de kan utgöra en säkerhetsrisk för dig själv och andra. Montering av tillbehör eller modifieringar som ändrar fordonets konstruktion eller köregenskaper kan öka risken att du själv eller andra skadas allvarligt eller dödas. Du ansvarar för skador som uppstår på grund av ändringar på fordonet. Tänk på följande riktlinjer, så väl som de under "Lastning" när du monterar tillbehör.

- Montera aldrig tillbehör eller ha last

som minskar motorcykelns prestanda. Kontrollera tillbehöret noggrant innan du använder det för att säkerställa att det inte på något sätt minskar markfrigången eller lutningen vid kurvtagning, begränsar fjädringens utslag, styrutslaget eller manövreringen av reglage, eller skymmer lampor och reflektorer.

- Tillbehör som sitter på styret eller på framgaffeln kan skapa instabilitet på grund av felaktig viktfördelning eller ändringar i aerodynamik. Om man sätter på tillbehör på styret eller framgaffeln, måste de vara så lätta och så få som möjligt.
- Skrymmande eller stora tillbehör kan påverka motorcykelns stabilitet allvarligt på grund av aerodynamisk påverkan. Vinden kan försöka lyfta motorcykeln, eller kan motorcykeln bli instabil vid sidvindar. Sådana tillbehör kan även orsaka instabilitet när man kör om eller blir omkörd av stora fordon.
- Vissa tillbehör kan förskjuta föraren från dennas normala körställning. Denna felaktiga körställning begränsar förarens rörelsefrihet och kan minska styrförmågan. Därför rekommenderar vi inte sådana tillbehör.

- Var försiktig när du monterar elektriska tillbehör. Om elektriska tillbehör överskrider kapaciteten i motorcykelns elektriska system kan elfel uppstå, vilket kan orsaka en farlig förlust av ljus eller motorkraft.

### **Däck och fälgar från andra tillverkare**

Däcken och fälgarna som levereras med motorcykeln är konstruerade för att motsvara fordonets prestandaegenskaper och ge den bästa kombinationen av hantering, bromsförmåga och komfort. Andra däck, fälgar, storlekar och kombinationer kan vara olämpliga. Däckspecifikationer och information om underhåll och byte av däck finns på sidan 7-17.

### **Transportera motorcykeln**

Observera följande innan du transporterar motorcykeln på ett annat fordon.

- Ta bort alla lösa föremål från motorcykeln.
- Se till att bränslekranen (om det finns någon) är i avstängt läge och att det inte läcker bränsle.
- Lägg i en växel (för modeller med manuell växellåda).
- Säkra motorcykeln med sling eller lämpliga remmar som är fastsatta på massiva delar på motorcykeln, t.ex. ra-

men eller den tredelade klämman på den övre framgaffeln (inte på gummi-monterade styren, blinkers eller delar som kan gå sönder). Välj remmarnas placering noga så att de inte skaver mot lackade ytor under transporten.

- Fjädringen ska om möjligt komprimeras en aning av fästianordningarna så att motorcykeln inte studsar för mycket under transporten.

## Sedd från vänster

2

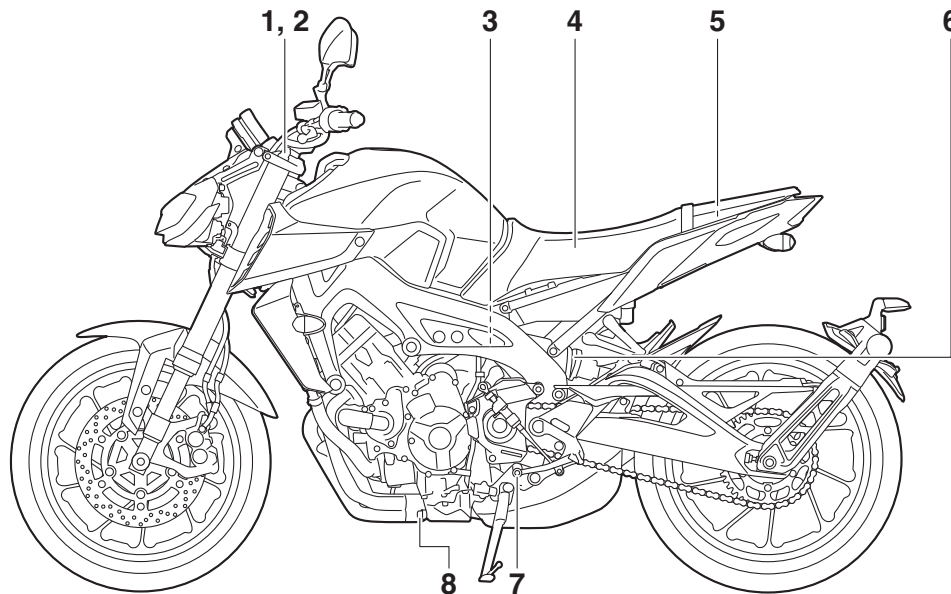

1. Justerare för fjäderförspänning (se sidan 4-19)
2. Justerare för kompressionsdämpning (se sidan 4-19)
3. Justerare för återfjädringens dämpning (se sidan 4-21)
4. Sadel (se sidan 4-18)
5. Förvaringsfack (se sidan 4-18)
6. Justerare för fjäderförspänning (se sidan 4-21)
7. Växelpedal (se sidan 4-13)
8. Oljeavtappningsplugg (se sidan 7-11)

## Sedd från höger

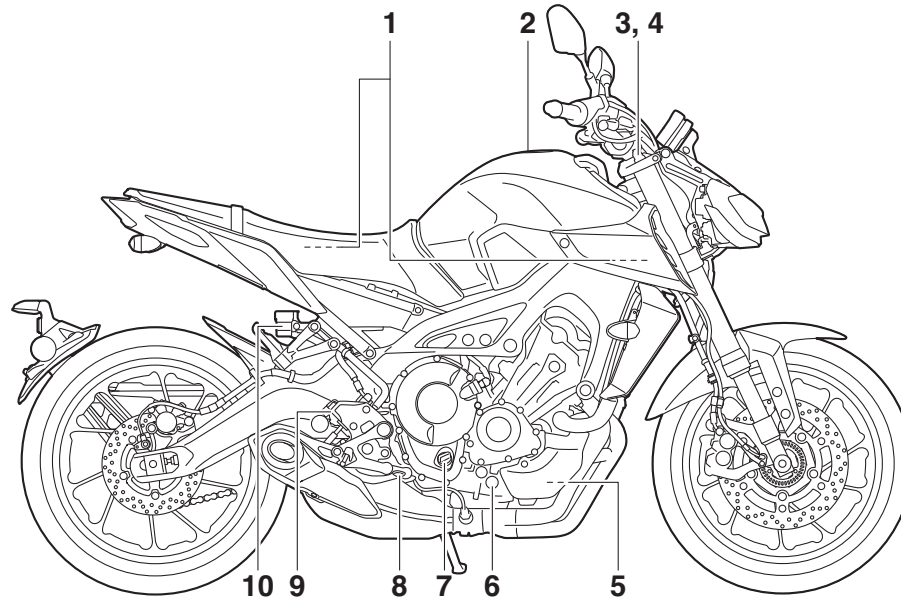

1. Säkringar (se sidan 7-30)
2. Tanklock (se sidan 4-15)
3. Justerare för fjäderförspänning (se sidan 4-19)
4. Justerare för återfjädringens dämpning (se sidan 4-19)
5. Kylvätskebehållare (se sidan 7-14)
6. Inspektionsglas för oljenivå (se sidan 7-11)
7. Påfyllningslock för motorolja (se sidan 7-11)
8. Bromspedal (se sidan 4-14)
9. Bromsljuskontakt bak (se sidan 7-20)
10. Bromsvätskebehållare, bak (se sidan 7-21)

## Reglage och instrument

2

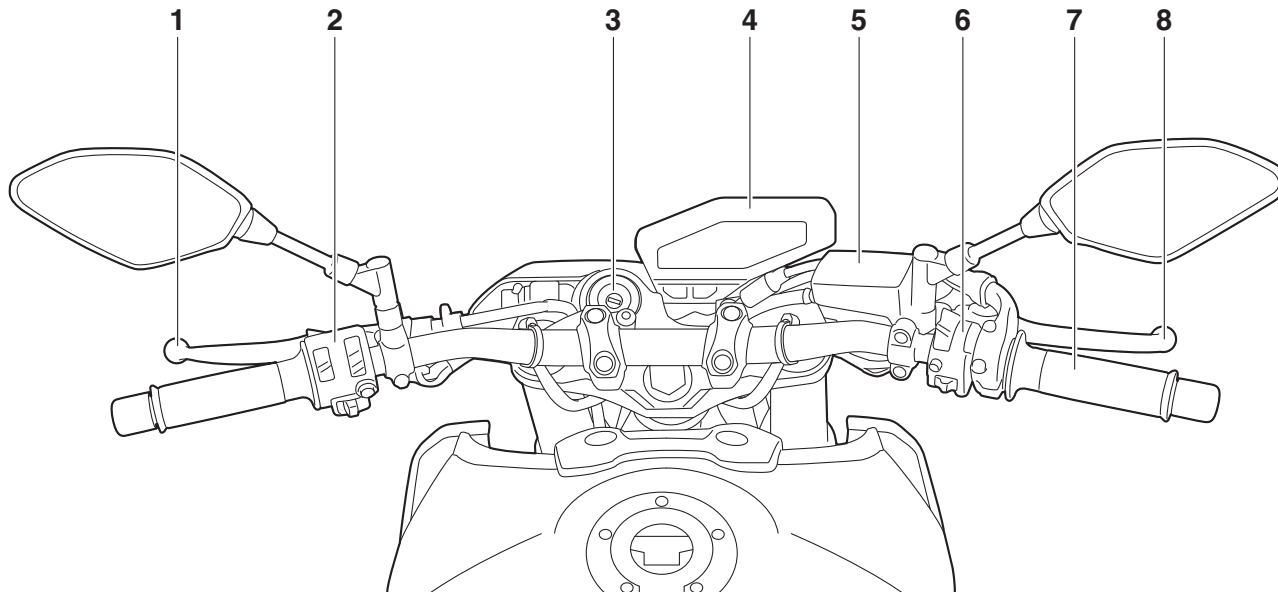

1. Kopplingshandtag (se sidan 4-13)
2. Styrarmaturer, vänster (se sidan 4-3)
3. Huvudströmbrytare/styrlås (se sidan 4-2)
4. Multi-funktionsmätare (se sidan 4-7)
5. Bromsvätskebehållare, fram (se sidan 7-21)
6. Styrarmaturer, höger (se sidan 4-3)
7. Gashandtag (se sidan 7-16)
8. Bromshandtag (se sidan 4-13)

MAU76422

## D-läge (körläge)

D-läget är ett elektroniskt styrt system för motorprestanda. Tre lägen kan väljas på den här modellen: "STD", "A" och "B".

MWA18440



**WARNING**

**Ändra inte drivläget medan fordonet förflyttar sig.**

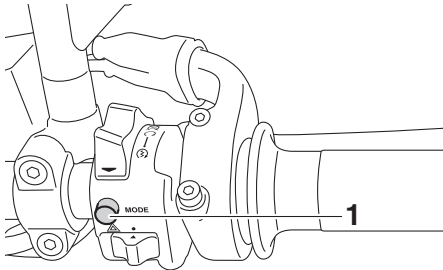

1. Drivlägesknapp "MODE"

Tryck på knappen när gashandtaget är stängt om du vill ändra drivläget i följande ordning:

STD → A → B → STD

## TIPS

- Se till att du förstår hur körlägena fungerar innan du använder drivlägesknappen.
- Det aktuella drivläget visas på drivlä-

gesdisplayen (se sidan 4-9).

- Det aktuella drivläget sparas när fordonet stängs av.

## Läge "STD"

Läge "STD" är lämplig för olika körförhållanden.

I detta läge kan föraren få en mjuk och sportig körbarhet från det låga varvtalsområdet till det höga.

## Läge "A"

Läge "A" ger ett sportigare motorsvar vid låga varvtal och i mellanregistret jämfört med läge "STD".

## Läge "B"

Läge "B" ger ett svar som är något mindre vass i jämförelse med läge "STD" och lämpar sig för körsituationer som kräver ett känsligare svar på gaspådrag.

MAU76434

## Antispinnsystem

Antispinnsystemet (TCS) bidrar till motorcykelns förmåga att behålla dragkraften när den accelererar på hala ytor, som t.ex. på grusvägar eller våta vägunderlag. Om givarna känner av att det bakre hjulet börjar att spinna (på ett okontrollerat sätt), så reglerar antispinnsystemet motorns kraft efter behov tills väggreppet har återställts.

MWA15433



**WARNING**

**Antispinnsystemet ersätter inte ansvarsfull körning enligt rådande förhållanden. Antispinnsystemet kan inte förhindra att motorcykeln förlorar dragkraften om den kör för snabbt in i kurvor, när den accelererar kraftigt i skarpa vinklar eller vid inbromsning och det kan inte förhindra framhjulet från att spinna. Precis som med alla fordon ska du vara försiktig när du närmar dig ytor som kan vara hala, och undvika verkligt hala ytor.**

# Specialfunktioner

## Ställa in antispinnsystemet

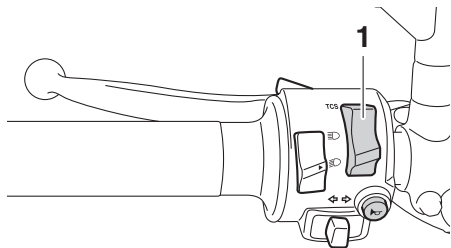

### 1. Antispinnsystemets kontakt "TCS"

Tryck ned knappen när gasreglaget är stängt om du vill ändra från TCS "1" till TCS "2". Tryck upp knappen när du vill ändra från "2" till "1".

Tryck upp knappen i två sekunder för att stänga av systemet när fordonet står stilla. Tryck ned knappen för att slå på systemet.

## TIPS

- Aktuell TCS-inställning visas på TCS-displayen (sidan 4-9).
- Antispinnsystemet kan bara slås på och av när fordonet står stilla.
- Antispinnsystemet slås på och ställs in på "1" eller "2" (beroende på vilket som användes senast) när nyckeln vrids till "ON".
- Stäng av antispinnsystemet om du be-

höver frigöra bakhjulet när fordonet har kört fast i lera, sand eller andra lösa underlag.

## TCS "OFF"

Med TCS "OFF" stängs antispinnsystemet av.

## TCS "1"

Med TCS "1" minimeras antispinnsystemets inverkan.

## TCS "2"

Med TCS "2" maximeras antispinnsystemets systemreglering – hjulspinn regleras i maximal utsträckning.

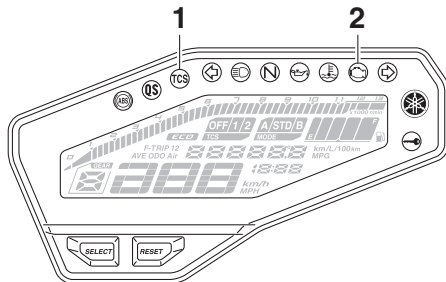

1. Antispinnsystemets indikeringslampa "TCS"
2. Varningsslampa för motorproblem "🔧"

"TCS" Indikeringslampan blinkar när antispinnsystemet är aktiverat.

Du kan märka små ändringar i ljuden från motorn och avgassystemet när systemet har kopplats in. Indikeringslampan "TCS" tänds när antispinnsystemet ställs in på "OFF".

MCA16801

## VIKTIGT

**Använd bara de specificerade däck. (Se sidan 7-17.) Om olika däckstorlekar används kan antispinnsystemet inte kontrollera däckens rotation som det ska.**

## Återställa antispinnsystemet

Antispinnsystemet kommer automatiskt inaktiveras när:

- framhjulet eller bakhjulet förlorar kontakten med marken medan du kör.
- alltför mycket bakhjulsspinn upptäcks under körning.
- ett av hjulen roteras med nyckeln i läge "ON" (exempelvis när underhåll genomförs).

Om antispinnsystemet är inaktiverat tänds både "TCS"-indikeringslampan och "🔧"-varningslampan.

Om detta händer, försök inaktivera systemet på följande vis.

1. Stanna fordonet och vrid nyckeln till läge "OFF".
2. Vänta några sekunder och vrid tillbaka



nyckeln till läget "ON".

3. "TCS"-indikeringslampan ska då släckas och systemet aktiveras.

## TIPS

---

Om indikeringslampan "TCS" fortfarande lyser efter återställningen kan du fortfarande köra fordonet, men du bör låta en Yamaha-återförsäljare kontrollera fordonet så fort som möjligt.

4. Låt en Yamaha-återförsäljare kontrollera fordonet och inaktivera varningslampan "TCS".

MAU76401

## Snabbväxlingssystem

Snabbväxlingssystemet (QS) ger elektroniskt assisterad uppväxling på full gas utan att kopplingen behöver användas. Motoreffekten och vridmomentet justeras tillfälligt när växelkontakten avkänner rörelser i växelpedalen (sidan 4-13) så att uppväxlingen kan utföras.

## TIPS

---

- Snabbväxlingssystemet fungerar när du kör på minst 20 km/h (12 mi/h) med ett motorvarv på 2300 v/min eller högre och enbart när du accelererar.
- Det fungerar inte när kopplingshandtaget trycks in.

# Instrument och kontrollfunktioner

## Startspärrsystem

MAU10979

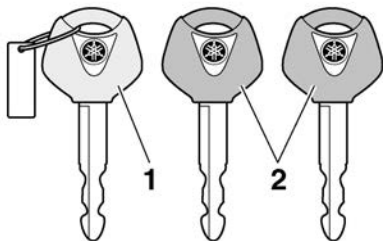

1. Kodåterregistreringsnyckel (rött grepp)
2. Standardnycklar (svart grepp)

Detta fordon är utrustat med ett startspärrsystem som förhindrar stöld genom att återregistrera koderna i standardnycklarna.

Systemet består av följande:

- en kodåterregistreringsnyckel
- två standardnycklar
- en transponder (en i varje nyckel)
- en startspärrenhet (på fordonet)
- en ECU (på fordonet)
- en indikatorlampa för systemet (sidan 4-6)

### Om nycklarna

Nyckeln med det röda greppet används för att registrera koder i varje standardnyckel. Förvara kodåterregistreringsnyckeln på en

säker plats. När det behövs kan du ta fordonet tillsammans med de tre nycklarna till en Yamaha-återförsäljare för att få dem återregistrerade.

Använd inte nyckeln med det röda greppet för att köra fordonet. Den ska bara användas för återregistrering av standardnycklarna. Använd alltid en standardnyckel för att köra fordonet.

### TIPS

- Håll standardnycklarna samt nycklarna till andra startspärrsystem borta från kodåterregistreringsnyckeln.
- Håll andra nycklar för startspärrsystem borta från huvudströmbrytaren eftersom det kan ge upphov till signalstörning.

MCA11823

### VIKTIGT

**HÅLL REDA PÅ KODÅTERREGISTRERINGSNYCKELN SÅ ATT DU INTE TAPPAR BORT DEN! KONTAKTA DIN ÅTERFÖRSÄLJARE OM DU TAPPAR BORT DEN!** Om du förlorar kodåterregistreringsnyckeln kan fordonet startas med standardnycklarna. Det går dock inte att registrera en ny standardnyckel. Om alla nycklar går förlorade eller skadas måste hela startspärrsystemet bytas ut. Hantera därför nycklarna försiktigt.

- Sänk inte ned dem i vatten.
- Utsätt dem inte för höga temperaturer.
- Placera dem inte i närheten av magneter.
- Placera dem inte i närheten av föremål som avger elektriska signaler.
- Hantera dem varsamt.
- Slipa dem inte eller försök ändra på dem.
- Ta inte isär dem.
- Sätt inte två nycklar för samma startspärrsystem på samma nyckelring.

## Huvudströmbrytare/styrlås

MAU10474

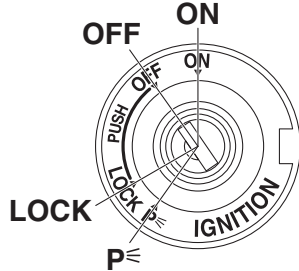

Reglaget för huvudströmbrytare/styrlås hanterar tändningen och belysningen och används även för att låsa styrningen. De olika lägena beskrivs nedan.

### TIPS

Försäkra dig om att du använder en standardnyckel (med svart grepp) för normal användning av fordonet. För att minimera risken att du tappar bort kodåterregistreringsnyckeln (rött grepp) bör du hålla den i säkert förvar och bara använda den för kodåterregistrering.

MAU85040

### ON (PÅ)

Ström matas till alla elektriska kretsar och fordonets lampor tänds. Motorn kan startas. Det går inte att ta ur nyckeln.

### TIPS

- Lämna inte nyckeln i påslaget läge när motorn inte är igång, då kan batteriet laddas ur.
- Strålkastaren tänds automatiskt när motorn har startat.

MAU10662

### OFF (AV)

Alla elektriska system är avstängda. Det går att ta ur nyckeln.

MWA10062

### VARNING

**Vrid aldrig nyckeln till läget "OFF" eller "LOCK" när fordonet körs. Alla elsystem stängs av om du gör det, vilket kan leda till att du förlorar kontrollen över fordonet eller en olycka.**

MAU1068B

### LOCK (LÅS)

Styrlåset är låst och alla elektriska system är avstängda. Det går att ta ur nyckeln.

### För att låsa styrningen

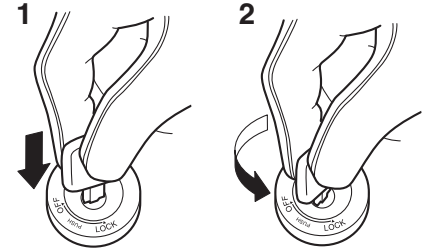

1. Tryck.
2. Vrid.

1. Vrid styret helt och hållet till vänster.
2. Med nyckeln i läge "OFF", tryck in den och vrid den till "LOCK".
3. Ta ur nyckeln.

### TIPS

Om styrlåset inte låser sig, vrid styret lite fram och tillbaka.

# Instrument och kontrollfunktioner

För att låsa upp styrningen

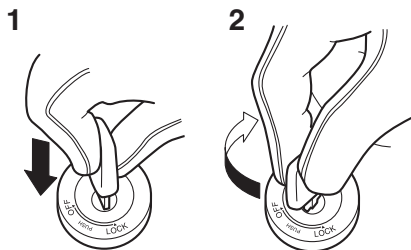

1. Tryck.
2. Vrid.

Tryck in nyckeln och vrid den till "OFF" i läget "LOCK".

MAU59680

## **p** (Parkering)

Varningsblinkers och blinkers kan sättas på, men alla andra elektriska system är avstängda. Det går att ta ur nyckeln.

Styrningen måste vara låst innan nyckeln kan vridas till "p".

MCA20760

## **VIKTIGT**

**Använd inte varningsblinkers eller blinkers under någon längre tid eftersom batteriet kan laddas ur.**

MAU66055

## Omkopplare på styrhandtagen

Vänster

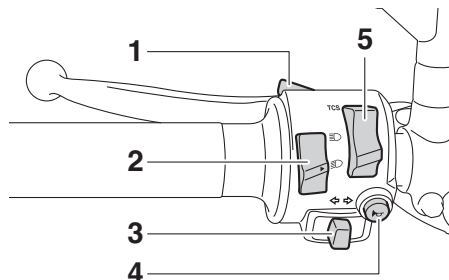

1. Ljusblinkknapp "☰/☷"
2. Avbländningskontakt "☰/☷"
3. Blinkersomkopplare "←/→"
4. Signalknapp "📣"
5. Antispinnsystemets kontakt "TCS"

Höger

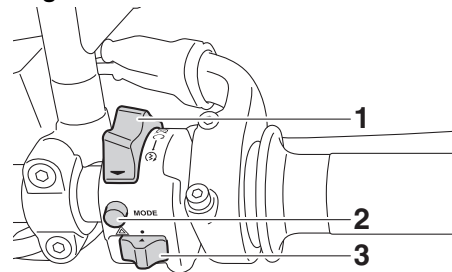

1. Stopp/Kör/Start-knapp "☒/☉/☺"
2. Drivlägesknapp "MODE"
3. Varningsblinkersomkopplare "⚠"

MAU76731

## Ljusblinkknapp "☰"

Tryck på knappen för att blinka med helljus.

## TIPS

Ljusblinkknappen har ingen effekt när avbländningskontakten är inställd på "☰".

MAU66021

## Avbländningskontakt "☰/☷"

Tryck knappen till läge "☰" för att få helljus och till läge "☷" för att få halvljus. (Se sidan 7-32.)

## Blinkersomkopplare “↔/↔”

MAU66040

För att blinka med höger blinkers, skjut knappen till “↔”. För att blinka med vänster blinkers, skjut knappen till “↔”. När du släpper knappen återgår den till sitt mittläge. För att stänga av blinkningen, tryck in knappen när den har återgått till sitt mittläge.

## Signalknapp “🔊”

MAU66030

Tryck in knappen för att ge ljudsignal.

## Antispinnsystemets kontakt “TCS”

MAU73961

Se sidan 3-1 för en förklaring av antispinnsystemet.

## Stopp/Kör/Start-knapp “⊗/○/⊗”

MAU66060

Ställ in knappen på “○” när du vill dra igång motorn med startmotorn och tryck sedan ned knappen mot “⊗”. Se sidan 6-1 för startinstruktioner före start av motorn. För knappen till läge “⊗” för att stoppa motorn i en nödsituation, exempelvis om fordonet välter eller om gasreglaget hänger sig.

## Varningsblinkersomkopplare “▲”

MAU66010

Med nyckeln i läge “ON” eller i “P”, använd omkopplaren för att sätta på varningsblin-

kers (alla blinkerslampor blinkar samtidigt). Varningsblinkers används för att påkalla uppmärksamhet för andra förare om du har stannat med fordonet på platser där du kan utgöra en trafikfara.

MCA10062

### VIKTIGT

Använd inte varningsblinkers under någon längre tid om motorn inte är igång, eftersom batteriet kan laddas ur.

MAU73931

## Drivlägesknapp “MODE”

Se sidan 3-1 för en förklaring av varje drivläge.

## Indikeringslampor och varningslampor

MAU4939G

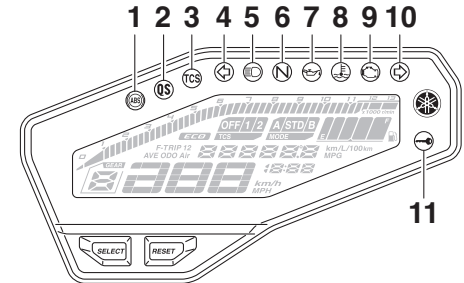

1. ABS varningslampa “⊗”
2. Indikatorlampa för snabbväxling “QS”
3. Antispinnsystemets indikeringslampa “TCS”
4. Indikeringslampa för vänsterblinkers “↔”
5. Indikeringslampa för helljus “≡D”
6. Indikeringslampa för neutralläge “N”
7. Varningslampa för oljenivå “↔”
8. Varningslampa för kylvätsketemperatur “⊗”
9. Varningslampa för motorproblem “⊗”
10. Indikeringslampa för högerblinkers “↔”
11. Indikeringslampa för startspärrsystem “⊗”

## Indikeringslampa för blinkers “↔ ↔”

MAU11022

Den här indikeringslampan blinkar när en

# Instrument och kontrollfunktioner

blinkerslampa blinkar.

MAU11061

## Indikeringslampa för neutralläge “N”

Denna indikeringslampa tänds när växeln ligger i friläge.

MAU11081

## Indikeringslampa för helljus “”

Denna indikeringslampa tänds när helljuset slås på.

MAU11259

## Varningslampa för oljenivå “”

Varningslampan tänds om motoroljans nivå är låg. Fyll på motorolja så fort som möjligt för att förhindra motorskador.

Även om du har tillräckligt mycket olja i motorn kan varningslampan för oljenivå blinka om du kör i en backe eller om du accelererar eller bromsar kraftigt, med detta är inget fel. Om ett problem har upptäckts i kretsen för oljeavkänning kommer varningslampan för oljenivå att blinka. Om detta inträffar, låt en Yamaha-återförsäljare kontrollera motorcykeln.

## TIPS

Lampan tänds i några sekunder och slocknar sedan när fordonet startas. Om lampan inte tänds eller om den fortsätter att lysa efter det att du kontrollerat att oljenivån är rätt

(se sidan 7-11) ska du be en Yamaha-återförsäljare kontrollera fordonet.

MAU11448

## Varningslampa för kylväsketemperatur

“”

Varningslampan tänds om motorn överhettas. Om det inträffar måste du stanna motorn omedelbart och låta den kallna.

Lampan tänds i några sekunder och slocknar sedan när fordonet startas. Om lampan inte tänds eller om den fortsätter att lysa ska du låta en Yamaha-återförsäljare kontrollera fordonet.

## TIPS

- Kylfläktarna startas och stoppas automatiskt beroende på kylväsketemperaturen på fordon med kylfläkt.
- Om motorn överhettas, se sidan 7-36 för ytterligare anvisningar.

MCA10022

## VIKTIGT

**Fortsätt inte att köra motorn om den är överhettad.**

MAU73172

## Varningslampa för motorproblem “”

Varningslampan tänds om ett problem avkänns i motorn eller något annat styrsystem

i fordonet. Låt en Yamaha-återförsäljare kontrollera det inbyggda diagnostiksystemet om det inträffar.

## TIPS

Lampan tänds i några sekunder och slocknar sedan när fordonet startas. Om lampan inte tänds eller om den fortsätter att lysa ska du låta en Yamaha-återförsäljare kontrollera fordonet.

MAU69892

## ABS-varningslampa “”

Varningslampan tänds när fordonet startas och slocknar när du börjar köra. Om varningslampan tänds när du kör, kan det vara fel på det låsningsfria bromssystemet. (Se sidan 4-14.)

## TIPS

Om lampan inte tänds alls eller om den fortsätter att lysa när du har kört i 10 km/h (6 mi/h) ska du låta en Yamaha-återförsäljare kontrollera fordonet.

MWA16041

## VARNING

**Bromssystemet övergår till vanlig bromsning om ABS-varningslampan inte slocknar när du har kört i en hastighet av 10 km/h (6 mi/h) eller högre eller om varningslampan tänds eller blinkar**

när du kör. Om något av ovanstående inträffar, eller om varningslampan inte tänds alls, ska du vara särskilt försiktig för att undvika att hjulen låser sig vid inbromsning i nödfall. Låt en Yamaha-återförsäljare kontrollera bromssystemet och de elektriska kretsarna så fort som möjligt.

MAU77002

## Antispinnsystemets indikeringslampan “TCS”

Indikeringslampan blinkar när antispinnsystemet är aktiverat. Indikeringslampan tänds om antispinnsystemet stängts av.

Lampan utför en kretskontroll när fordonet startas (tänds i några sekunder och slocknar sedan). Om lampan inte tänds när kretsen kontrolleras eller om den fortsätter att lysa, ska du låta en Yamaha-återförsäljare kontrollera fordonet.

MAU76411

## Indikatorlampan för snabbväxling “QS”

När nyckeln vrids till “ON”, aktiveras snabbväxlingssystemet (sidan 3-3) och indikatorlampan tänds.

Lampan slocknar och snabbväxlingssystemet är inte tillgängligt om ett fel detekteras i snabbväxlingssystemet. Låt en Yamaha-återförsäljare kontrollera fordonet.

MAU73120

## Indikeringslampan för startspärrsystem “OFF”

När nyckeln har vridits till “OFF” och 30 sekunder har gått, lyser indikeringslampan för startspärrsystemet med fast sken för att visa att startspärrsystemet är aktiverat. Efter 24 timmar kommer indikeringslampan att sluta blinka, men startspärrsystemet är fortfarande aktiverat.

Indikeringslampans elektriska krets kan kontrolleras genom att vrida nyckeln till läge “ON”. Indikeringslampan ska tändas i några sekunder och sedan släckas.

Om indikatorlampan inte tänds när nyckeln vrids till “ON”, om indikatorlampan fortsätter att lysa eller om indikatorlampan blinkar med ett mönster (startspärrsystemets indikatorlampan blinkar i ett mönster om ett problem avkänns i startspärrsystemet) ska du låta en Yamaha-återförsäljare kontrollera fordonet.

## TIPS

Om startspärrsystemets indikatorlampan blinkar sakta 5 gånger och därefter snabbt 2 gånger, kan det bero på transponderstörningar. Om detta inträffar, försök följande.

1. Se till att inga andra startspärnycklar befinner sig i närheten av huvudbrytaren. Andra startspärnycklar kan ge

upphov till signalstörningar och förhindra att motorn startar.

2. Använd kodåterregistreringsnyckeln för att starta motorn.
3. Om motorn startar, stäng av den igen och försök starta motorn med en standardnyckel.
4. Om du inte kan starta motorn med någon av standardnycklarna tar du fordonet och de 3 nycklarna till en Yamaha-återförsäljare för omregistrering.

# Instrument och kontrollfunktioner

## Multi-funktionsmätare

MAU77055

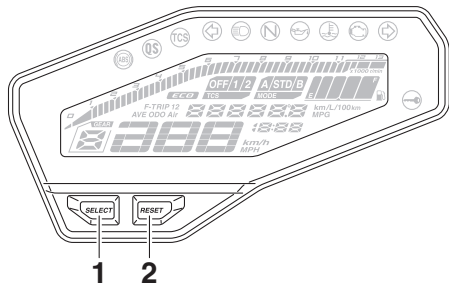

1. "SELECT"-knapp
2. "RESET"-knapp

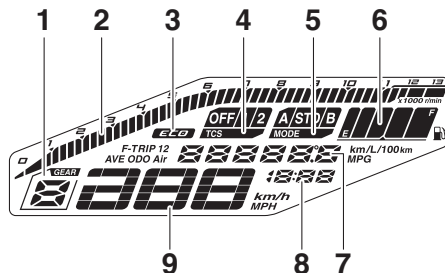

1. Visning för växelläge
2. Varvräknare
3. Eco-indikator "ECO"
4. TCS-display
5. Visning av köräge
6. Bränslemätare
7. Multi-funktionsdisplay
8. Klocka
9. Hastighetsmätare

MWA12423



**Stanna fordonet innan du ändrar några inställningar på multi-funktionsmätaren. Du kan distraheras om du ändrar inställningar när du kör vilket ökar risken för en olycka.**

Multi-funktionsmätaren är utrustad med följande:

- en hastighetsmätare

- en varvräknare
- en klocka
- en bränslemätare
- en eko-indikator
- en visning för växelläge
- en körägesdisplay
- en TCS-display
- en multi-funktionsdisplay

## TIPS

Multi-funktionsmätaren kan ställas in på kilometer eller miles. Ställ in multi-funktionsdisplayen på vägmätarläget eller ett trippmätarläge och tryck sedan på "SELECT" i en sekund.

## Hastighetsmätare

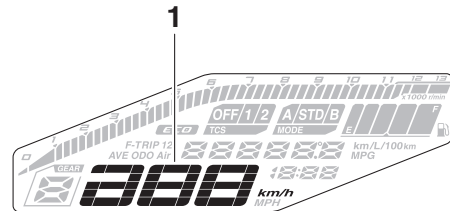

1. Hastighetsmätare

Hastighetsmätaren visar fordonets körhastighet.



## Varvräknare

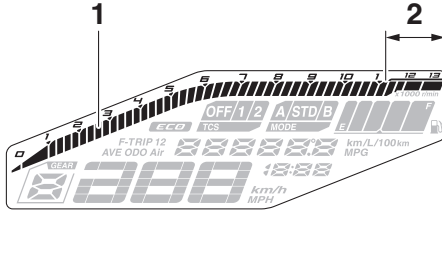

1. Varvräknare
2. Varvräknarens röda fält

Varvräknaren ger föraren möjlighet att se vilket varvtal som motorn har och anpassa körningen till motorns bästa varvtalsområde.

MCA10032

### VIKTIGT

**Undvik att varva motorn över det röda fältet på varvräknaren.  
Rött fält: 11250 v/min och över**

## Klocka

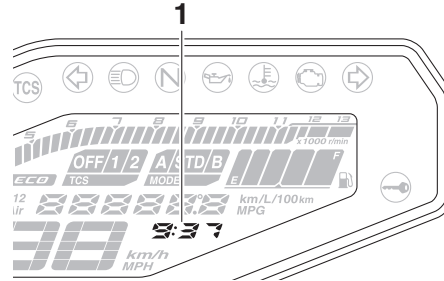

1. Klocka

Klockan har 12-timmarsformat. När nyckeln inte är i läget "ON" kan klockan visas genom att du trycker på "SELECT"-knappen.

### För att ställa in klockan

1. Vrid nyckeln till "ON".
2. Håll "SELECT" och "RESET" intryckta i två sekunder.
3. Ställ in timmar med "RESET" när siffrorna för timme börjar blinka.
4. Siffrorna för minuter börjar blinka när du trycker på "SELECT".
5. Ställ in minuterna med "RESET".
6. Bekräfta inställningarna och starta klockan genom att trycka på "SELECT".

## Bränslemätare

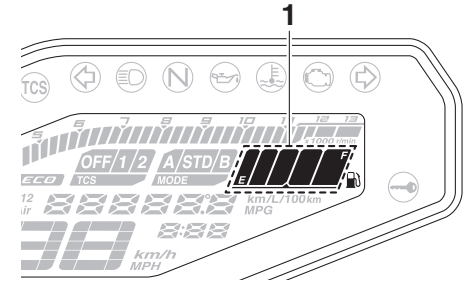

1. Bränslemätare

Bränslemätaren visar hur mycket bränsle det finns i bränsletanken. Displaysegmenten i bränslemätaren rör sig från "F" (full) mot "E" (tom) när bränslenivån sjunker. När det sista segmentet börjar blinka bör du tanka så snart som möjligt.

### TIPS

Om ett fel avkänns i elkretsen kommer bränslemätarsegmenten och "F" att blinka kontinuerligt. Om detta inträffar, låt en Yamaha-återförsäljare kontrollera fordonet.

# Instrument och kontrollfunktioner

## Eco-indikering

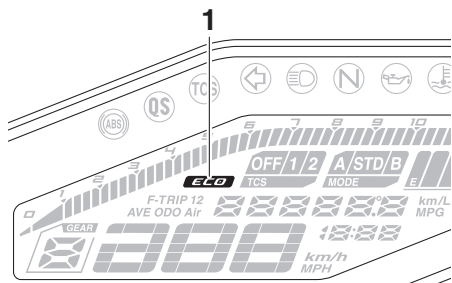

1. Eco-indikator "ECO"

Denna indikering tänds när fordonet körs på ett miljövänligt och bränslesnålt sätt. Indikeringen slocknar när fordonet stannar.

## TIPS

Här får du några tips för att hålla bränsleförbrukningen nere:

- Undvik höga varvtal under acceleration.
- Kör med konstant hastighet.
- Välj lämpligt växelläge för fordonshastigheten.

## Visning för växelläge

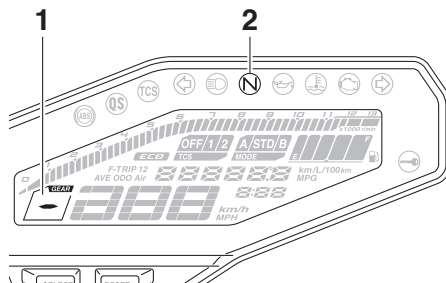

1. Visning för växelläge
2. Indikeringslampa för neutralläge "N"

Denna display visar vilken växel som ligger i. Neutralläget visas med "N" samt av indikeringslampan för neutralläge.

## Visning av körläge

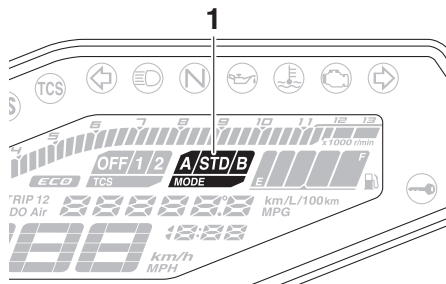

1. Visning av körläge

Visningen visar vilket körläge som har valts: "STD", "A" eller "B". (Se sidan 3-1.)

## TCS-display

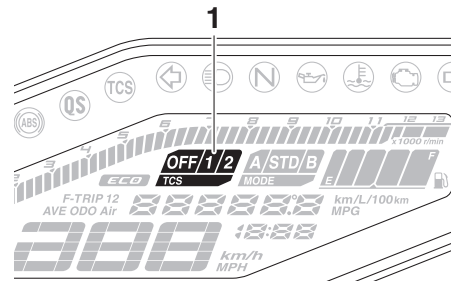

1. TCS-display

Den här visningen visar vilken inställning för antispinnsystemet som har valts: "1", "2" eller "OFF". (Se sidan 3-1.)

## Multi-funktionsdisplay

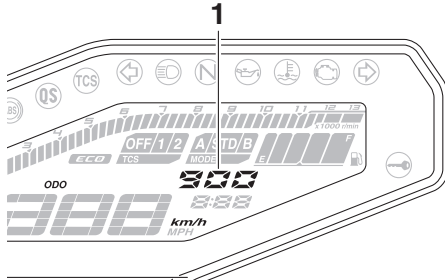

1. Multi-funktionsdisplay

Multi-funktionsdisplayen är utrustad med följande:

- en vägmätare
- två trippmätare
- en trippmätare för bränslereserv
- momentan bränsleförbrukning
- genomsnittlig bränsleförbrukning
- en mätare för kylvätsketemperatur
- en mätare för insugningslufttemperatur
- en inställning för styrkan i displayvisningen

## TIPS

- Vägmätaren låser sig vid 999999 och kan inte återställas.
- Trippmätarna låser sig vid 9999.9 men kan återställas manuellt.

## Ändra visningen

Tryck på "SELECT"-knappen för att växla displayen mellan lägena för momentan bränsleförbrukning "km/L" eller "L/100 km", genomsnittlig bränsleförbrukning "AVE\_ \_ \_ km/L" eller "AVE\_ \_ \_ L/100 km", kylvätsketemperatur "°C", insugsluftens temperatur "Air\_ \_ °C", vägmätaren "ODO" och trippmätarlägena "TRIP 1" och "TRIP 2" i följande ordning:

km/L eller L/100 km → AVE\_ \_ \_ km/L eller AVE\_ \_ \_ L/100 km → °C → Air\_ \_ °C → ODO → TRIP 1 → TRIP 2 → km/L eller L/100 km

När displayens enheter ställts in på miles: km/L, L/100 km eller MPG → AVE\_ \_ \_ km/L, AVE\_ \_ \_ L/100 km eller AVE\_ \_ \_ MPG → °C → Air\_ \_ °C → ODO → TRIP 1 → TRIP 2 → km/L, L/100 km eller MPG

## TIPS

Tryck på "RESET"-knappen för att växla displayen i omvänd ordning.

Om det sista segmentet på bränslemätaren börjar blinka, ändras displayen automatiskt till att visa trippmätarläget för bränslereserv "F-TRIP" och körsträckan börjar räknas från den punkten. Tryck i detta fall på "SE-

LECT"-knappen för att växla displayen i följande ordning:

F-TRIP → km/L eller L/100 km → AVE\_ \_ \_ km/L eller AVE\_ \_ \_ L/100 km → °C → Air\_ \_ °C → ODO → TRIP 1 → TRIP 2 → F-TRIP

När displayens enheter ställts in på miles: F-TRIP → km/L, L/100 km eller MPG → AVE\_ \_ \_ km/L, AVE\_ \_ \_ L/100 km eller AVE\_ \_ \_ MPG → °C → Air\_ \_ °C → ODO → TRIP 1 → TRIP 2 → F-TRIP

## TIPS

- Tryck in "SELECT" när du vill nollställa en trippmätare. Trippmätaren blinkar i några sekunder. Tryck på "RESET" i en sekund när trippmätaren blinkar.
- Om du inte nollställer trippmätaren för bränslereserv manuellt nollställs den automatiskt och försvinner efter att du tankat och kört i 5 km (3 mi).

# Instrument och kontrollfunktioner

## Läge för momentan bränsleförbrukning

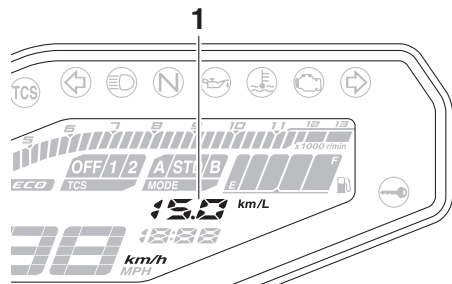

1. Visning av momentan bränsleförbrukning

Visningen av momentan bränsleförbrukning kan ställas in på antingen “km/L”, “L/100 km” eller “MPG” (när måttenheten ställts in på miles).

- “km/L”: Den sträcka som kan köras på 1.0 L bränsle under rådande körförhållanden visas.
- “L/100 km”: Den bränslemängd som behövs för att köra 100 km under rådande körförhållanden visas.
- “MPG”: Den sträcka som kan köras på 1.0 Imp.gal bränsle under rådande körförhållanden visas.

Tryck på “SELECT”-knappen i minst en sekund när du vill växla mellan displayinställningarna för momentan bränsleförbrukning.

## TIPS

Vid körning i hastigheter under 20 km/h (12 mi/h) visas, “\_ \_ \_”.

## Läge för genomsnittlig bränsleförbrukning

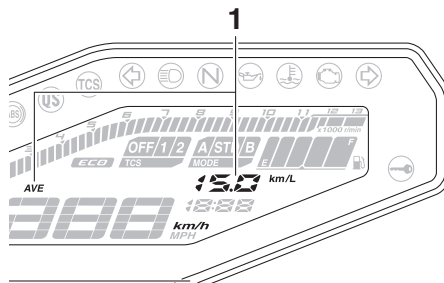

1. Visning av genomsnittlig bränsleförbrukning

Denna display visar den genomsnittliga bränsleförbrukningen sedan senaste återställningen.

Visningen av genomsnittlig bränsleförbrukning kan ställas in på antingen “AVE\_ \_ \_ km/L”, “AVE\_ \_ \_ L/100 km” eller “AVE\_ \_ \_ MPG” (när måttenheten ställts in på miles).

- “AVE\_ \_ \_ km/L”: Den sträcka som i medelsnitt kan köras på 1.0 L bränsle visas.
- “AVE\_ \_ \_ L/100 km”: Den bränsle-

mängd som i genomsnitt behövs för att köra 100 km visas.

- “AVE\_ \_ \_ MPG”: Den sträcka som i genomsnitt kan köras på 1.0 Imp.gal bränsle visas.

Tryck på “SELECT”-knappen i minst en sekund när du vill växla mellan displayinställningarna för genomsnittlig bränsleförbrukning.

Tryck in “SELECT” när du vill nollställa den genomsnittliga bränsleförbrukningen. Displayen för den genomsnittliga bränsleförbrukningen blinkar i några sekunder. Tryck på “RESET” i en sekund när displayen blinkar.

## TIPS

När genomsnittlig bränsleförbrukning har återställts visas “\_ \_ \_” tills fordonet har körts 1 km (0.6 mi).

## Kylvätsketemperaturläge

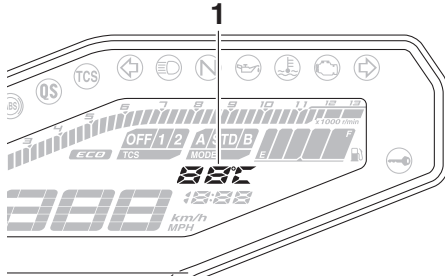

1. Temperaturmätare för kylvätska

Denna display visar kylvätsketemperaturen från 40 °C till 116 °C i steg om 1 °C. Om meddelandet "HI" blinkar ska du stanna fordonet, stänga av motorn och låta motorn svalna. (Se sidan 7-36.)

## TIPS

- När kyltemperaturen understiger 40 °C visas "Lo".
- Kylvätskans temperatur kommer att variera beroende på väderlek och motorbelastning.

## Läget för insugningslufttemperatur

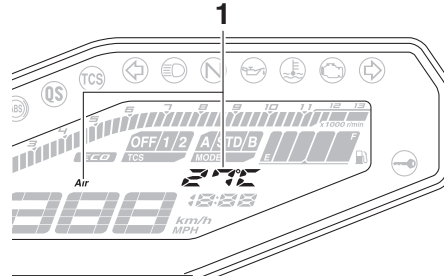

1. Visare för insugningslufttemperatur

Visare för insugningslufttemperatur visar temperaturen på den luft som sugns in i luftfiltret.

Denna display visar luftintagstemperaturen från -9 °C till 99 °C i steg om 1 °C.

## TIPS

- -9 °C visas även om insugningsluftens temperatur understiger -9 °C.
- Luftintagstemperaturen kan avvika från omgivningstemperaturen.

## Inställning för styrkan i displayvisningen

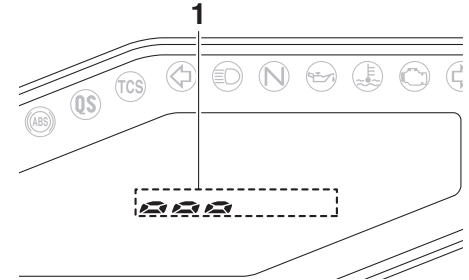

1. Visning av ljusstyrkans nivå

Ljusstyrkan på multi-funktionsmätaren kan justeras.

## För att justera ljusstyrkan

1. Vrid nyckeln till "OFF".
2. Vrid samtidigt som du håller inne "SELECT"-knappen om nyckeln till läget "ON" och fortsätt hålla knappen intryckt tills displayen växlar till läget för inställning av ljusstyrka.
3. Tryck på "RESET"-knappen för att ange ljusstyrkenivå.
4. Tryck på "SELECT"-knappen för att bekräfta vald ljusstyrkenivå och stänga läget för inställning av ljusstyrka.

## Kopplingshandtag

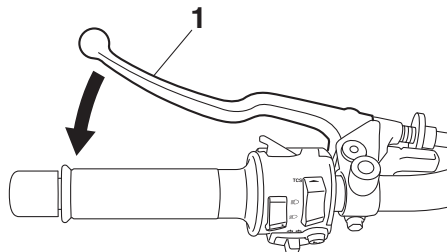

1. Kopplingshandtag

Kopplingshandtaget är placerat på styrets vänstra sida. För att koppla ur, dra in kopplingshandtaget mot styrgreppet. För att släppa kopplingen, släpp kopplingshandtaget. Kopplingshandtaget bör dras in snabbt och släppas långsamt för att kopplingen ska ta mjukt.

På kopplingshandtaget sitter en kopplingskontakt som är en del av avstängningssystemet för tändkretsen. (Se sidan 4-23.)

## Växelpedal

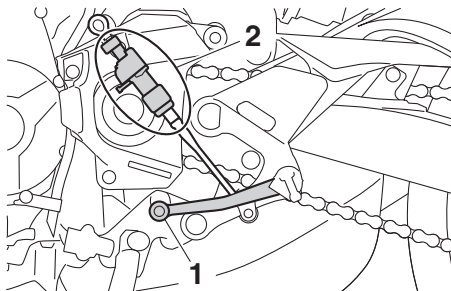

1. Växelpedal  
2. Växelkontakt

Växelpedalen är placerad på motorcykelns vänstra sida och används i kombination med kopplingshandtaget vid växling av den 6-växlade växellådan.

När snabbväxlingssystemet är på avkänner växelkontakten rörelser i växelpedalen och gör att du kan växla uppåt utan att använda kopplingshandtaget. (Se sidan 3-3.)

## Bromshandtag

Bromshandtaget är placerat på styrets högra sida. För att bromsa med framhjulsbromsen, dra in bromshandtaget mot gashandtaget.

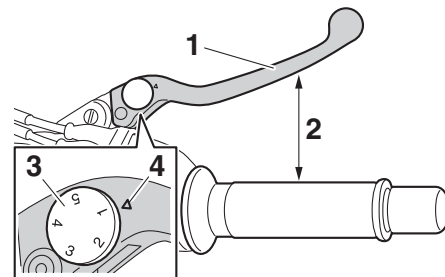

1. Bromshandtag  
2. Avstånd mellan bromshandtag och gashandtag  
3. Justerratt för bromshandtaget  
4. Riktmarkering

Bromshandtaget är utrustat med en justerratt. Dra bromshandtaget en aning bort från gashandtaget och vrid på justerratten när du vill justera avståndet mellan bromshandtaget och gashandtaget. Se till att inställningsnumret på justerratten är inriktat med passningsmärket på bromshandtaget.

## Bromspedal

MAU12944

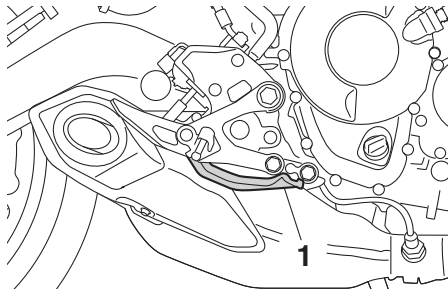

1. Bromspedal

Bromspedalen är placerad på motorcykelns högra sida. Tryck ner bromspedalen för att aktivera bromsen på bakhjulet.

## ABS

Yamaha ABS (Anti-lock Brake System) består av ett dubbelt elektroniskt styrsystem som verkar oberoende på fram- och bakbromsarna.

Använd ABS-bromsarna som vanliga bromsar. En pulserande känsla kan kännas i bromshandtaget eller bromspedalen när ABS är aktiverat. I sådana fall ska du fortsätta att ansätta bromsarna och låta ABS-systemet arbeta, "pumpa" inte bromsarna eftersom det minskar bromsförmågan.

MAU63040

MWA16051

### VARNING

**Håll alltid ett för hastigheten anpassat avstånd till framförvarande fordon, även om du har ABS.**

- ABS fungerar bäst vid långa inbromsningssträckor.
- På vissa underlag, t.ex. ojämna vägar eller grusvägar, kan bromssträckan bli längre med ABS än utan.

ABS-funktionen övervakas av en ECU (Electronic Control Unit), som går över till konventionell inbromsning om ett fel uppstår.

## TIPS

- ABS-systemet utför ett självdiagnostiktest varje gång fordonet startar efter det att nyckeln vridits till "ON" och fordonet har körts på en hastighet av 10 km/h (6 mi/h) eller högre. Under detta test kan ett "klickande" ljud höras från hydraulikstyrenheten, och om något av bromshandtagen eller bromspedalen ansätts bara en aning kan en lätt vibration kännas i handtaget och pedalen men detta är inte tecken på fel.
- Denna ABS har ett testläge som gör att föraren kan känna av pulseringen i bromshandtaget eller bromspedalen när ABS-funktionen är inkopplad. Ta kontakt med din Yamaha-återförsäljare eftersom specialverktyg måste användas.

MCA20100

### VIKTIGT

**Var försiktig så att sensor eller rotor inte skadas. Om någon av dem skadas kan ABS-funktionen fungera felaktigt.**

# Instrument och kontrollfunktioner

4

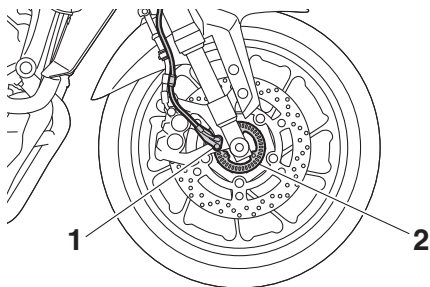

1. Framhjulets sensor
2. Framhjulets sensorrotor

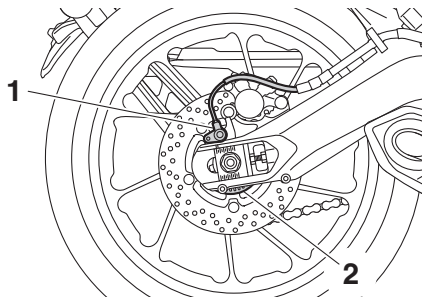

1. Bakhjulssensor
2. Rotor för bakhjulssensor

MAU13076

## Tanklock

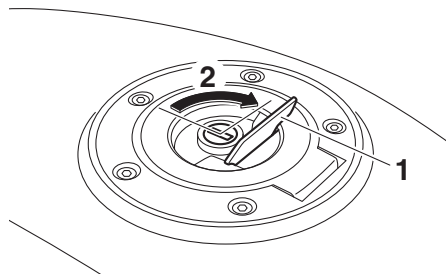

1. Lucka i tanklock
2. Lås upp.

### För att öppna tanklocket

Öppna luckan i tanklocket, stoppa i nyckeln i nyckelhålet och vrid sedan nyckeln 1/4 varv medurs. Tanklocket låses upp och kan nu öppnas.

### För att stänga tanklocket

Tryck ned tanklocket när nyckeln sitter kvar i låset. Vrid nyckeln moturs 1/4 varv och ta ur nyckeln. Stäng sedan tanklocket.

### TIPS

Tanklocket kan inte stängas om inte nyckeln sitter i låset. Det går inte att ta ur nyckeln om tanklocket inte är ordentligt stängt och

låst.

**! VARNING**

MWA11092

Se till att tanklocket är ordentligt stängt när du har tankat färdigt. Bränsleläckor utgör en brandrisk.



## Bränsle

Se till att det finns tillräckligt med bensin i tanken.

MAU13222

### VARNING

Bensin och bensinångor är mycket antändbara. Följ instruktionerna nedan för att undvika brand och explosioner samt minska risken för personskador när du tankar.

MWA10882

1. Stäng av motorn och kontrollera att det inte sitter någon på fordonet innan du tankar. Tanka inte när du röker eller befinner dig i närheten av gnistor, öppna lågor eller andra antändningskällor som t.ex. styrlågor på vattenvärmare eller torktumlare.
2. Fyll inte på för mycket i tanken. Se till att pumpmunstycket förs in i hålet på bränsletanken när du tankar. Sluta tanka när bränslet når påfyllningsrörets nederdel. Eftersom bränsle utvidgas när det värms upp kan värme från motorn eller solen göra att bränsle läcker ut ur bränsletanken.

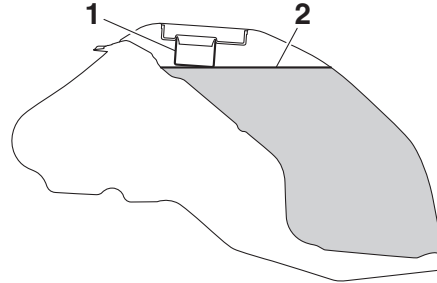

1. Bränsletankens påfyllningsrör
2. Maximal bränslenivå
3. Torka omedelbart upp eventuellt spillt bränsle. **VIKTIGT: Torka omedelbart av bränsle som spillts med en ren, torr, mjuk trasa eftersom bränsle kan försämra målade ytor och plaster.** (MCA10072)
4. Se till att tanklocket stängs ordentligt.

MWA15152

### VARNING

Bensin är giftigt och kan orsaka personskador eller dödsfall. Var försiktig när du hanterar bensin. Sug aldrig upp bensin med munnen. Om du råkar svälja bensin, inandas mycket bensinångor eller får bensin i ögonen, ska du genast uppsöka läkare. Om du får bensin på huden ska du tvätta området med tvål och vatten. Byt kläder om du får bensin på klä-

derna.

MAU75300

### Rekommenderat bränsle:

Blyfri bensin, premium (gasohol [E10] kan användas)

### Tankvolym:

14 L (3.7 US gal, 3.1 Imp.gal)

### Reservtank, mängd:

2.8 L (0.74 US gal, 0.62 Imp.gal)

MCA11401

### VIKTIGT

Använd bara blyfri bensin. Om du använder bensin som inte är blyfri kan allvariga skador uppstå på motorn, exempelvis ventiler, kolringar och avgassystem.



# Instrument och kontrollfunktioner

## TIPS

- Detta märke identifierar det bränsle som rekommenderas för fordonet enligt EU-förordning (EN228).
- Kontrollera att bensinmunstycket har samma märkning när du tankar.

Din Yamaha motor har konstruerats för att köra på blyfri premiumbensin med ett oktantal på 95 eller högre. Om motorn knacker (eller spikar) bör du använda ett bränsle av annat märke. Om du använder blyfri bensin kommer tändstiftens livslängd att förlängas och underhållskostnaderna minskar.

## Gasohol

Det finns två typer av gasohol: en som innehåller etanol och en som innehåller metanol. Bensin som innehåller etanol kan användas om etanolinnehållet inte överstiger 10 % (E10). Bensin som innehåller metanol rekommenderas ej av Yamaha eftersom den kan åstadkomma skador på bränslesystemet eller orsaka problem med fordonets prestanda.

## Bränsletankens överfyllnings slang

MAU72972

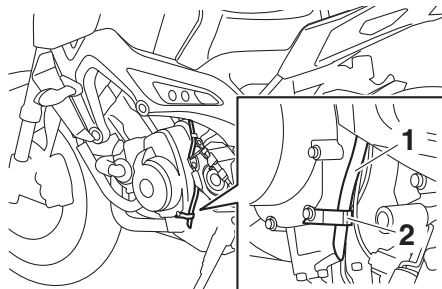

1. Bränsletankens överfyllnings slang
2. Klamma

Innan du använder fordonet:

- Kontrollera överfyllningsslansens anslutning och om den är skadad.
- Kontrollera att överfyllningsslangen inte är tilltäppt och att den har dragits genom klämman.

## TIPS

Information om kanistern finns på sidan 7-11.

MAU13434

## Katalysator

Denna modell är utrustad med en katalysator i avgasröret.

MWA10863

## ! VARNING

Avgassystemet är hett efter körning. För att förhindra brandrisk och brännskador:

- Parkera inte i närheten av brandfarliga områden som gräs eller annat material som lätt kan antändas.
- Parkera på en plats där fotgängare eller barn inte kan komma i kontakt med det heta avgassystemet.
- Försäkra dig om att avgassystemet har kallnat innan du arbetar med det.
- Låt inte motorn gå på tomgång i mer än några minuter. Lång tomgångskörning kan göra att värme byggs upp.

MCA10702

## VIKTIGT

Använd bara blyfri bensin. Om du använder bensin som inte är blyfri kan katalysatorn ta skada.

MAU57992

## Sadel

### För att ta bort sadeln

1. Öppna sadellåsskyddet, för in nyckeln i sadellåset och vrid om nyckeln i riktning moturs.

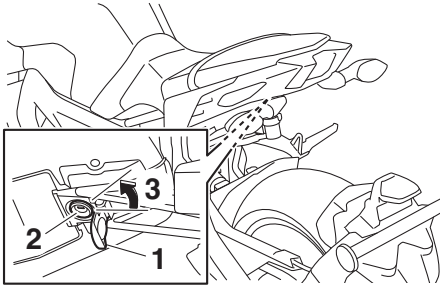

1. Sadellåsskydd
2. Sadellås
3. Lås upp.

2. Håll kvar nyckeln vriden, skjut sadeln bakåt, lyft sadelns bakände och dra sedan av sadeln.

### För att montera sadeln

1. För in fästbyglarna i sadelhållarna som visas.

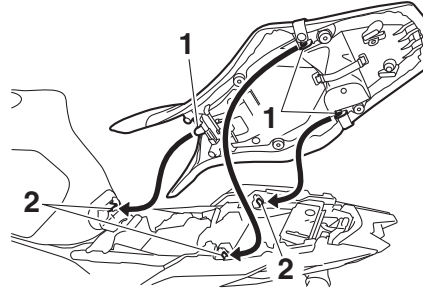

1. Fästbygel
2. Sadelhållare
2. Tryck ner bakkanten på sadeln för att låsa den på plats.
3. Ta ur nyckeln.

### TIPS

Kontrollera att sadeln sitter ordentligt fast innan du kör iväg.

MAU77030

## Förvaringsfack

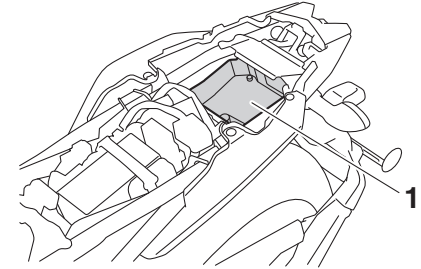

1. Förvaringsfack

Förvaringsfacket är placerat under sadeln. (Se sidan 4-18.)

Dokument eller andra föremål som förvaras i förvaringsfacket ska lindas in i en plastpåse så att de inte blir blöta. Var försiktig så att det inte tränger in vatten i förvaringsfacket när du tvättar fordonet.

MWA15401



**VARNING**

**Överskrid inte lastgränsen på 174 kg (384 lb) för fordonet.**

# Instrument och kontrollfunktioner

## Justering av framgaffel

MAU76342

MWA14671

### **! VARNING**

Justera alltid fjäderförspänningen på båda gaffelbenen lika. I annat fall kan du få dålig stabilitet på motorcykeln vilket kan leda till att du förlorar kontrollen på motorcykeln.

Båda framgaffelbenen är utrustade med en justerbult för fjäderförspänningen, det högra är även utrustad med en justerskruv för framgaffelns dämpning vid återfjädring och det vänstra är utrustad med en justerskruv för framgaffelns dämpning vid kompression.

MCA10102

### **VIKTIGT**

Vrid inte utöver de maximala och minimala inställningarna, det kan skada mekanismen.

### Fjäderförspänning

För att öka fjäderförspänningen och därigenom göra fjädningen hårdare vrids du justerbulten på respektive gaffelben i riktning (a). För att minska fjäderförspänningen och därigenom göra fjädningen mjukare vrids du justerbulten på respektive gaffelben i riktning (b).

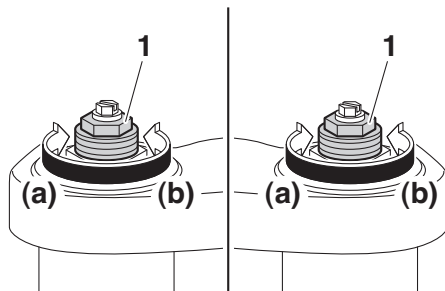

1. Justerbult för fjäderförspänning

Inställningen av fjäderförspänningen bestäms av att man mäter avståndet A, som visas på bilden. Ju kortare avståndet A är, desto högre fjäderförspänning, ju längre avståndet A är, desto lägre fjäderförspänning.

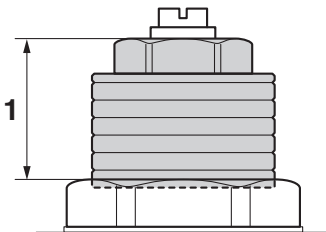

1. Avstånd A

### Fjäderförspänning:

Minimum (mjuk):  
Avstånd A = 19.0 mm (0.75 in)  
Standard:  
Avstånd A = 16.0 mm (0.63 in)  
Maximum (hård):  
Avstånd A = 4.0 mm (0.16 in)

### Återfjädringens dämpning

Framgaffelns dämpning vid återfjädring justeras på det högra framgaffelbenet. För att öka återfjädringens dämpning och därmed göra återfjädringsdämpningen hårdare, ska justerskraven vridas i riktning (a). För att minska återfjädringens dämpning och därmed göra återfjädringsdämpningen mjukare, ska justerskraven vridas i riktning (b).

### TIPS

Se till att justeringen utförs på det högra framgaffelbenet.

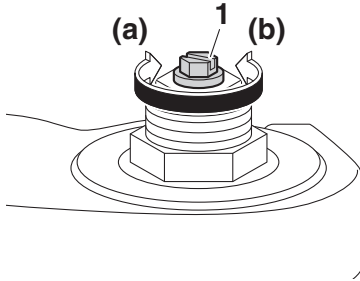

1. Justerskruv för återfjädringens dämpning

## Återfjädringens dämpningsinställning:

- Minimum (mjuk):  
11 klick i riktning (b)
- Standard:  
11 klick i riktning (b)
- Maximum (hård):  
0 klick i riktning (b)

## TIPS

- När dämpningen justeras ska justeraren vridas i riktning (a) så långt det går. Räkna sedan klicken i riktning (b).
- Trots att dämpningsjusteraren kan klickas utöver de angivna minimiinställningarna har sådana justeringar ingen effekt och de kan skada fjädningen.

## Kompressionsdämpning

Framgaffelns dämpning vid kompression justeras på det vänstra framgaffelbenet. För att öka kompressionsdämpningen och därmed göra kompressionsdämpningen hårdare, ska justerskraven vridas i riktning (a). För att minska kompressionsdämpningen och därmed göra kompressionsdämpningen mjukare, ska justerskraven vridas i riktning (b).

## TIPS

Se till att justeringen utförs på det vänstra framgaffelbenet.

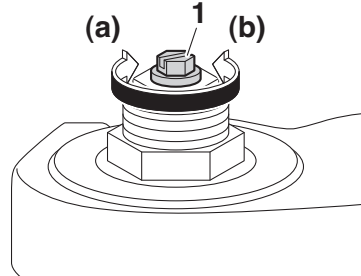

1. Justerskruv för kompressionsdämpningen

## Kompressionsdämpningsinställning:

- Minimum (mjuk):  
11 klick i riktning (b)
- Standard:  
11 klick i riktning (b)
- Maximum (hård):  
0 klick i riktning (b)

## TIPS

- När dämpningen justeras ska justeraren vridas i riktning (a) så långt det går. Räkna sedan klicken i riktning (b).
- Trots att dämpningsjusteraren kan klickas utöver de angivna minimiinställningarna har sådana justeringar ingen effekt och de kan skada fjädningen.
- När en justerare för dämpkraft vrids i riktning (a), kan läget för 0 klick och 1 klick vara detsamma.

# Instrument och kontrollfunktioner

MAU57943

## Justering av stötdämpare

Denna stötdämpare är utrustad med en justeringsring för fjäderförspänningen samt en justerskruv för återfjädringens dämpning.

MCA10102

### VIKTIGT

Vrid inte utöver de maximala och minimala inställningarna, det kan skada mekanismen.

## Fjäderförspänning

För att öka fjäderförspänningen och därigenom göra fjädringen hårdare vrider du justeringsringen i riktning (a). För att minska fjäderförspänningen och därigenom göra fjädringen mjukare vrider du justeringsringen i riktning (b).

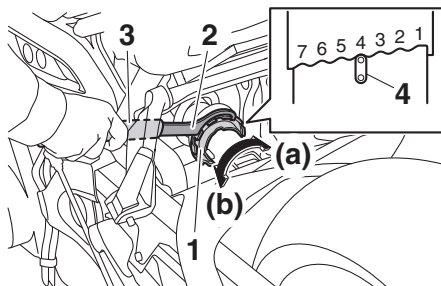

1. Justeringsring för fjäderförspänning
2. Specialnyckel
3. Förlängningsstång
4. Lägesindikering

- Rikta in lämpligt spår i justeringsringen med lägesindikeringen på stötdämparen.
- Utför justeringen med specialnyckeln och förlängningsstången i verktygssatsen.

### Fjäderförspänning:

Minimum (mjuk):

1

Standard:

4

Maximum (hård):

7

## Återfjädringens dämpning

För att öka återfjädringens dämpning och därmed göra återfjädringsdämpningen hårdare, ska justerskruven vridas i riktning (a). För att minska återfjädringens dämpning och därmed göra återfjädringsdämpningen mjukare, ska justerskruven vridas i riktning (b).

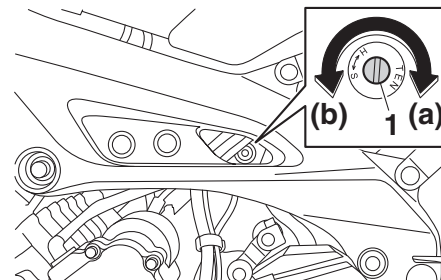

1. Justerskruv för återfjädringens dämpning

### Återfjädringens dämpningsinställning:

Minimum (mjuk):

3 varv i riktning (b)

Standard:

1+1/2 varv i riktning (b)

Maximum (hård):

0 varv i riktning (b)

## TIPS

- När dämpningen justeras ska justera-

ren vridas i riktning (a) så långt det går. Räkna sedan varven i riktning (b).

- Trots att dämpningsjusteraren kan vridas utöver de angivna minimiinställningarna har sådana justeringar ingen effekt och de kan skada fjädringen.

MWA10222

## VARNING

Stötdämparen innehåller kvävgas under mycket högt tryck. Läs och förstå följande information innan du hanterar stötdämparen.

- Under inga omständigheter får cylindern öppnas eller byggas om.
- Låt inte stötdämparen komma i närheten av öppna lågor eller andra värmekällor. Det kan göra att enheten exploderar på grund av för högt tryck.
- Deformera eller skada inte cylindern på något sätt. Cylinderskador leder till sämre dämpningsförmåga.
- Kasta inte en skadad eller utsliten stötdämpare själv. Lämna in stötdämparen hos en Yamaha-återförsäljare.

MAU84680

## Fästen för bagagerem

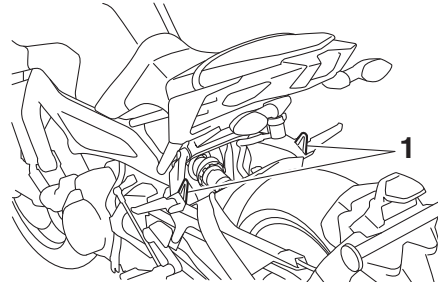

1. Fäste för bagagerem

Använd fästena som visas när du vill fästa bagageremmar på fordonet.

MAU77390

## Strömuttag

Fordonet är utrustat med ett reservuttag för likström samt ett likströmsuttag för handtagsvärmare. Kontakta alltid en Yamaha-återförsäljare innan du monterar några tillbehör.

## Sidostöd

Sidostödet är placerat på ramens vänstra sida. Fäll upp stödet och fäll ner det med foten medan du håller motorcykeln upprätt.

### TIPS

Den inbyggda kontakten i sidostödet är en del av avstängningssystemet för tändkretsen som stänger av tändningen i vissa situationer. (Se följande avsnitt för en förklaring av avstängningssystemet för tändkretsen.)



**Motorcykeln får inte köras med sidostödet nerfällt, eller om sidostödet inte kan fällas upp ordentligt (eller inte stannar kvar i uppfällt läge) eftersom sidostödet kan komma i kontakt med marken och störa föraren, som då kan förlora kontrollen över motorcykeln. Yamahas avstängningssystem för tändkrets har utvecklats för att hjälpa föraren att uppfylla det ansvar som ställs att fälla upp sidostödet innan motorcykeln körs iväg. Kontrollera därför detta system regelbundet och låt en Yamaha-återförsäljare reparera det om det inte fungerar på rätt sätt.**

---

## Avstängningssystem för tändkrets

Systemet förhindrar att motorn startas när en växel är ilagd om inte kopplingshandtaget är intryckt och sidostödet är uppfällt. Det stoppar även motorn om sidostödet fälls ned när en växel är ilagd och motorn är igång.

Kontrollera regelbundet systemet med proceduren nedan.

### TIPS

- Denna kontroll är mest tillförlitlig om motorn är varm.
  - Se sidorna 4-2 och 4-3 för information om strömställarens användning.
-



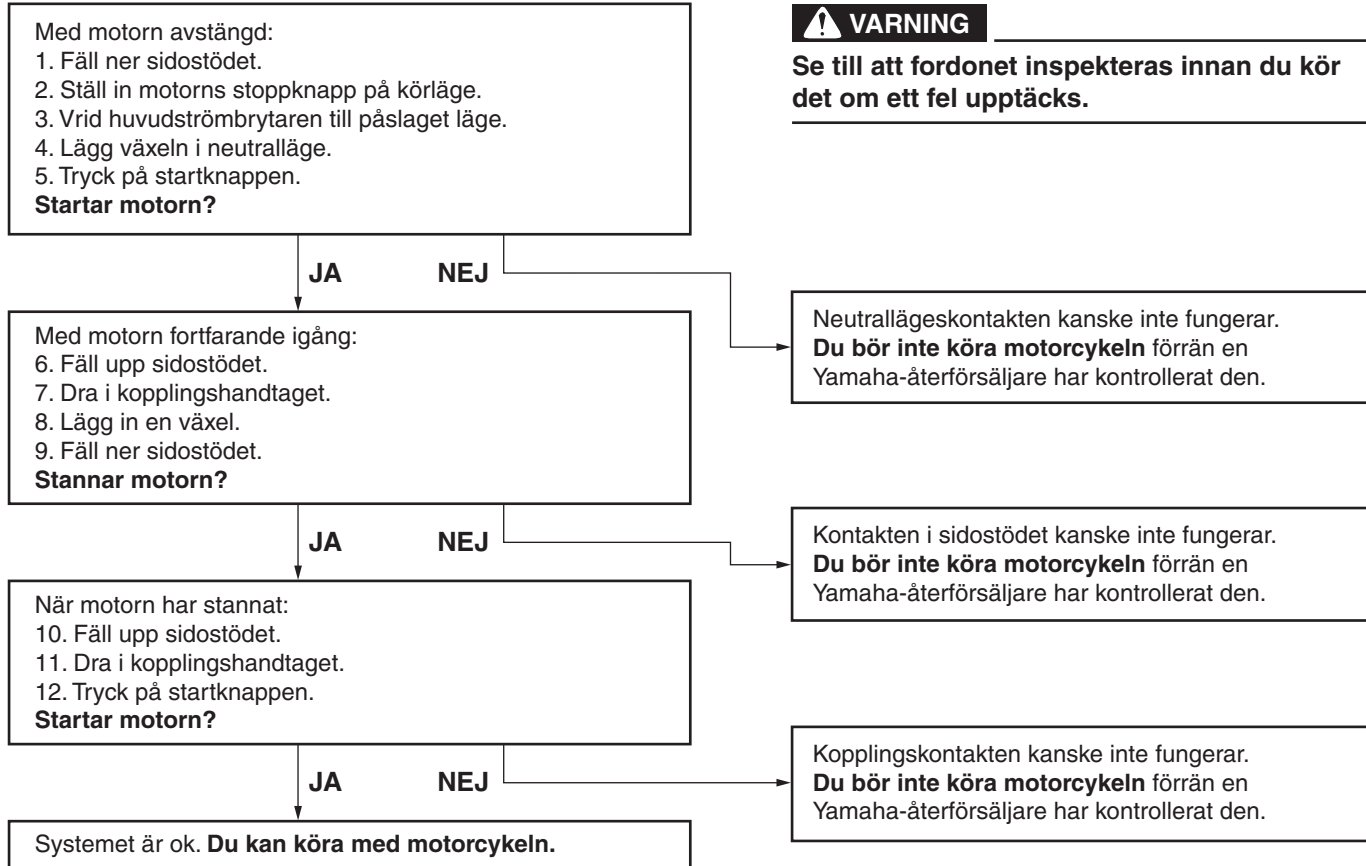

# För din egen säkerhet – kontroller före körning

MAU15599

Inspektera fordonet före varje användningstillfälle så att det är i säkert skick. Följ alltid de inspektions- och underhållsprocedurer samt scheman som beskrivs i ägarhandboken.

MWA11152

## VARNING

**Risken för en olycka eller egendomsskador ökar om du inte inspekterar och underhåller fordonet på rätt sätt. Kör inte fordonet om du stöter på några problem. Låt en Yamaha-återförsäljare se över fordonet om ett problem inte kan åtgärdas med procedurerna som beskrivs i den här handboken.**

Kontrollera följande punkter innan fordonet körs:

ARTIKEL	KONTROLLER	SIDAN
<b>Bränsle</b>	<ul style="list-style-type: none"><li>• Kontrollera bränslenivån i tanken.</li><li>• Fyll på om det behövs.</li><li>• Kontrollera om det finns läckage i bränsleledningarna.</li><li>• Kontrollera snyftventilens slang i bränsletanken och överfallsslängen för tilltäppning, sprickor eller skador och kontrollera slanganslutningarna.</li></ul>	4-16, 4-17
<b>Motorolja</b>	<ul style="list-style-type: none"><li>• Kontrollera oljenivån i motorn.</li><li>• Fyll på, vid behov, med rekommenderad olja till rätt nivå.</li><li>• Kontrollera om det läcker någon olja.</li></ul>	7-11
<b>Kylvätska</b>	<ul style="list-style-type: none"><li>• Kontrollera kylvätskenivån i kylvätskebehållaren.</li><li>• Fyll på, vid behov, med rekommenderad kylvätska till rätt nivå.</li><li>• Kontrollera om kylsystemet läcker.</li></ul>	7-14
<b>Frambroms</b>	<ul style="list-style-type: none"><li>• Kontrollera funktionen.</li><li>• Om den känns mjuk eller fjädrar, be en Yamaha-återförsäljare att lufta bromssystemet.</li><li>• Kontrollera om bromsbeläggen är slitna.</li><li>• Byt vid behov.</li><li>• Kontrollera vätskenivån i behållaren.</li><li>• Fyll på specificerad bromsvätska till rätt nivå vid behov.</li><li>• Kontrollera om hydraulsystemet läcker.</li></ul>	7-21

# För din egen säkerhet – kontroller före körning

ARTIKEL	KONTROLLER	SIDAN
<b>Bakbroms</b>	<ul style="list-style-type: none"> <li>• Kontrollera funktionen.</li> <li>• Om den känns mjuk eller fjädrar, be en Yamaha-återförsäljare att lufta bromssystemet.</li> <li>• Kontrollera om bromsbeläggen är slitna.</li> <li>• Byt vid behov.</li> <li>• Kontrollera vätskenivån i behållaren.</li> <li>• Fyll på specificerad bromsvätska till rätt nivå vid behov.</li> <li>• Kontrollera om hydraulsystemet läcker.</li> </ul>	7-21
<b>Koppling</b>	<ul style="list-style-type: none"> <li>• Kontrollera funktionen.</li> <li>• Smörj kabeln om det behövs.</li> <li>• Kontrollera glappet i handtaget.</li> <li>• Justera vid behov.</li> </ul>	7-19
<b>Gashandtag</b>	<ul style="list-style-type: none"> <li>• Kontrollera att det går mjukt.</li> <li>• Kontrollera gashandtagets spel.</li> <li>• Vid behov, låt en Yamaha-återförsäljare justera gashandtagets spel och smörja kabeln samt gashandtagets mekanism.</li> </ul>	7-16, 7-25
<b>Reglagekablar</b>	<ul style="list-style-type: none"> <li>• Kontrollera att det går mjukt.</li> <li>• Smörj om det behövs.</li> </ul>	7-24
<b>Kedja</b>	<ul style="list-style-type: none"> <li>• Kontrollera kedjespänningen.</li> <li>• Justera vid behov.</li> <li>• Kontrollera kedjans skick.</li> <li>• Smörj om det behövs.</li> </ul>	7-23, 7-24
<b>Hjul och däck</b>	<ul style="list-style-type: none"> <li>• Kontrollera om de är skadade.</li> <li>• Kontrollera mönsterdjup och däckens skick.</li> <li>• Kontrollera lufttrycket.</li> <li>• Korrigera vid behov.</li> </ul>	7-17, 7-19
<b>Bromspedal och växelpedal</b>	<ul style="list-style-type: none"> <li>• Kontrollera att det går mjukt.</li> <li>• Smörj ledpunkterna om det behövs.</li> </ul>	7-25
<b>Broms- och kopplingshandtag</b>	<ul style="list-style-type: none"> <li>• Kontrollera att det går mjukt.</li> <li>• Smörj ledpunkterna om det behövs.</li> </ul>	7-26
<b>Sidostöd</b>	<ul style="list-style-type: none"> <li>• Kontrollera att det går mjukt.</li> <li>• Smörj ledpunkten om det behövs.</li> </ul>	7-26
<b>Ramfästen</b>	<ul style="list-style-type: none"> <li>• Kontrollera att alla muttrar, bultar och skruvar är ordentligt åtdragna.</li> <li>• Dra åt om det behövs.</li> </ul>	—

## För din egen säkerhet – kontroller före körning

---

---

ARTIKEL	KONTROLLER	SIDAN
<b>Instrument, belysning, signaler och kontakter</b>	<ul style="list-style-type: none"><li>• Kontrollera funktionen.</li><li>• Korrigera vid behov.</li></ul>	—
<b>Sidostödets kontakt</b>	<ul style="list-style-type: none"><li>• Kontrollera funktionen på avstängningssystemet för tändkrets.</li><li>• Låt en Yamaha-återförsäljare kontrollera fordonet om systemet inte fungerar som det ska.</li></ul>	4-23

Läs noga igenom handboken så att du lär dig alla reglage. Fråga en Yamaha-återförsäljare om det finns ett reglage eller en funktion som du inte förstår.

MWA10272



## WARNING

**Om du inte är bekant med reglagen kan du förlora kontrollen över fordonet vilket kan leda till en olycka eller personskada.**

## TIPS

Den här modellen är utrustad med:

- en lutningsavkännare. Lutningsavkännaren stoppar motorn i händelse av att fordonet välter. Om det händer tänds motorns felvarningslampa, men det beror inte på ett fel. Stäng av och slå på strömmen till fordonet för att återställa varningslampan. Om detta inte görs kommer motorn inte att starta även om motorn går runt när startknappen trycks in.
- ett system för automatiskt stopp av motorn. Motorn stoppas automatiskt om den får gå på tomgång i 20 minuter. Tryck bara på startknappen för att starta om motorn om den stannar.

## Start av motorn

För att avstängningssystemet för tändkrets ska tillåta att motorn får startas, måste något av följande vara uppfyllt:

- Växeln ligger i neutralläge.
- En växel ligger i men kopplingshandtaget är indraget och sidostödet är uppfällt.

Mer information finns på sidan 4-23.

1. Vrid tändningsnyckeln till läge "ON" och se till att motorns start/stopppknapp står på "○".

Följande varningslampor och indikeringslampor bör lysa ett par sekunder för att sedan slockna.

- Varningslampa för oljenivå
- Varningslampa för kylvätsketemperatur
- Varningslampa för motorproblem
- Antispinnsystemets indikeringslampa
- Indikeringslampa för startspärrsystem

ABS-varningslampan ska tändas när nyckeln vrids till "ON", och sedan slockna efter körning i en hastighet på minst 10 km/h (6 mi/h).

Indikeringslampan för snabbväxling bör tändas när nyckeln vrids till "ON" och sedan fortsätta att lysa när motorn

# Hantering och viktiga punkter vid körning

har startats.

MCA22510

MAU77401

## VIKTIGT

Se sidan 4-4 för information om hur du kontrollerar varnings- och indikatorlampornas kretsar om en varnings- eller indikatorlampa inte fungerar så som beskrivs ovan.

2. Lägg växeln i neutralläge. Indikeringslampan för neutralläge ska tändas. Om den inte gör det ska du be en Yamaha-återförsäljare kontrollera elkretsen.

3. Starta motorn genom att flytta knappen mot läge "⊞".

Om motorn inte startar direkt, släpp start/stopknappen och vänta några sekunder innan du försöker igen. Varje startförsök bör göras så kort som möjligt för att inte belasta batteriet för mycket. Låt inte startmotorn arbeta mer än 10 sekunder åt gången.

MCA11043

## VIKTIGT

För att motorn ska hålla så länge som möjligt bör du undvika kraftiga accelerationer så länge som motorn är kall!

## Växling

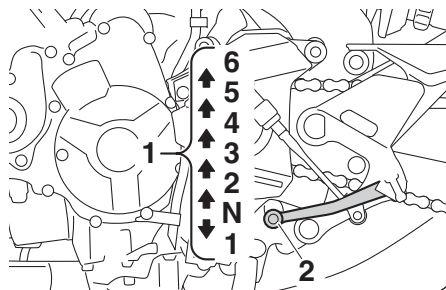

1. Växellägen

2. Växelpedal

Genom att utnyttja växlarna kan du styra den tillgängliga motoreffekten som behövs för start, acceleration, körning uppför branta backar osv. Växellägena visas på bilden.

## TIPS

- Tryck ned växelpedalen flera gånger tills den inte går ner längre och höj den sedan en aning när du vill lägga in läget (N).
- Den här modellen är utrustad med ett snabbväxlingssystem. (Se sidan 3-3.)

MCA23990

## VIKTIGT

- Låt inte motorcykeln rulla för länge

i friläge med motorn avstängd och bogsera inte motorcykeln långa sträckor. Växellådan får bara tillräckligt med smörjning så länge motorn är igång. Otillräcklig smörjning kan skada växellådan.

- Använd alltid kopplingen när du växlar, utom när du växlar uppåt med snabbväxlingssystemet för att undvika skador på motorn, växellådan och drivlinan som inte är konstruerade för att klara den stöt som uppstår när växlar tvingas in.

MAU16811

## Tips för att sänka bränsleförbrukningen

Bränsleförbrukningen beror i stor utsträckning på hur du kör. Här får du några tips för att hålla bränsleförbrukningen nere:

- Växla upp tidigt och undvik höga varvtal vid acceleration.
- Varva inte motorn när du växlar ner och undvik höga varvtal utan att motorn är belastad.
- Stäng av motorn i stället för att låta den gå på tomgång länge (exempelvis i trafikstockningar, vid trafikljus och vid järnvägsövergångar).

MAU16842

## Inkörning av motorn

Den viktigaste tiden för motorns livslängd är den tiden som du kör mellan 0 och 1600 km (1000 mi). Av denna anledning bör du läsa detta material noga.

Eftersom motorn är helt ny får den inte belastas för hårt under de första 1600 km (1000 mi). De olika delarna i motorn slits in och polerar varandra till rätta driftstoleranser. Under denna period bör du undvika att ha fullgas eller belasta motorn på sådant sätt att motorn kan överhettas.

MAU17094

### 0–1000 km (0–600 mi)

Undvik att varva över 5600 v/min under längre perioder. **VIKTIGT: Efter 1000 km (600 mi) körning bör du byta motorolja och oljefilterinsats eller oljefilter.**[MCA10303]

### 1000–1600 km (600–1000 mi)

Undvik att varva över 6800 v/min under längre perioder.

### Efter 1600 km (1000 mi)

Fordonet kan nu köras normalt.

MCA10311

## VIKTIGT

- Undvik att varva motorn över det röda fältet på varvräknaren.
- Om det uppstår något problem med motorn under inkörningstiden bör du omedelbart ta kontakt med en Yamaha-återförsäljare som får kontrollera orsaken.

# Hantering och viktiga punkter vid körning

---

MAU17214

## Parkering

Vid parkering, stäng av motorn och ta ur nyckeln.

MWA10312

### VARNING

- Eftersom motorn och avgasröret kan bli mycket varma bör du inte parkera där fotgängare eller barn kan nudda delarna och få brännskador.
  - Parkera inte i en backe eller på mjukt underlag eftersom fordonet då kan välta, vilket ökar risken för bränsleläckor och brand.
  - Parkera inte i närheten av gräs eller andra material som kan fatta eld.
-



Regelbunden kontroll, justering och smörjning håller ditt fordon i trafiksäkert och gott skick. Fordonets ägare/föraren ansvarar för säkerheten. De viktigaste punkterna för kontroll, justering och smörjning av fordonet beskrivs på sidorna som följer.

De tidsintervall som finns angivna i tabellen för regelbundet underhåll bör enbart ses som rekommendationer under normala körförhållanden. Underhåll kanske måste utföras oftare beroende på väder, vägförhållanden, geografiskt läge och körstil.

MWA10322

## VARNING

Risken för personskador eller dödsfall när fordonet underhålls eller körs kan öka om fordonet inte sköts eller underhålls på rätt sätt. Låt en Yamaha-återförsäljare utföra service om du inte är van vid fordonsunderhåll.

MWA15123

## VARNING

Stäng av motorn när underhåll utförs om inte annat anges.

- När motorn är igång finns det rörliga delar i den där kroppsdelar eller kläder kan fastna och elektriska delar som kan orsaka elektriska stötar

eller brand.

- Om motorn körs när underhåll utförs kan det leda till ögonskador, brännskador, brand eller kolmonoxidförgiftning – eventuellt med dödlig utgång. Mer information om kolmonoxidförgiftning finns på sidan 1-2.

MWA15461

## VARNING

Bromsskivor, bromsok, trummor, och bromsbelägg kan bli mycket varma under användning. Låt bromskomponenterna kallna innan du rör vid dem för att undvika brännskador.

Avgasreglering ger inte bara renare luft utan är även viktigt för korrekt motorfunktion och maximala prestanda. Arbeten som gäller avgasreglering indelas separat i tabellerna över regelbundet underhåll nedan. För sådana underhållsarbeten krävs specialiserade data, kunskaper och utrustningar. Underhåll, byte och reparation av enheter och system för avgasreglering ska utföras av verkstäder eller personer som är certifierade (om tillämpligt). Yamaha-återförsäljare är utbildade och utrustade att utföra sådana arbeten.

# Periodiskt underhåll och justering

---

MAU85230

## Verktygssats

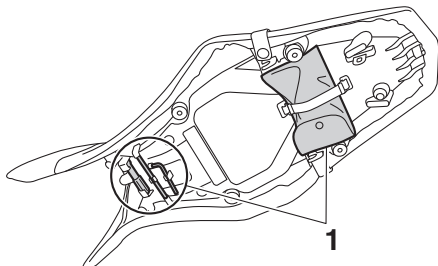

### 1. Verktygssats

Verktygssatsen finns på platsen som visas. Informationen i den här handboken och verktygen i verktygssatsen är till för att hjälpa dig med förebyggande underhåll och mindre reparationer. Du kan emellertid behöva en momentnyckel och andra verktyg för att genomföra vissa underhållsarbeten på rätt sätt.

### TIPS

---

Om du inte har de verktyg eller den erfarenhet som krävs för ett visst arbete kan du be en Yamaha-återförsäljare att utföra det åt dig.

---

## Tabeller över regelbundet underhåll

### TIPS

- De punkter som är markerade med en asterisk bör utföras av en Yamaha-återförsäljare eftersom specialverktyg, särskilda data och tekniska kunskaper krävs.
- Från 50000 km (30000 mi), upprepa skötselintervallen med början från 10000 km (6000 mi).
- **De årliga kontrollerna måste genomföras varje år om inte avståndsbaseerat underhåll utförs i stället.**

## Tabell över regelbunden skötsel av emissionssystemet

NR.	ARTIKEL	KONTROLLPUNKT ELLER SKÖTSELARBETE	MÄTARSTÄLLNING					ÅRLIG KONTROLL
			1000 km (600 mi)	10000 km (6000 mi)	20000 km (12000 mi)	30000 km (18000 mi)	40000 km (24000 mi)	
1	* Bränsleledning	<ul style="list-style-type: none"> <li>• Kontrollera bensinlangarna om de har sprickor eller andra skador.</li> <li>• Byt vid behov.</li> </ul>		√	√	√	√	√
2	* Tändstift	<ul style="list-style-type: none"> <li>• Kontrollera skicket.</li> <li>• Justera gapet och rengör.</li> <li>• Byt ut.</li> </ul>		√	√	√	√	√
3	* Ventilspel	<ul style="list-style-type: none"> <li>• Kontrollera och justera.</li> </ul>	Var 40000 km (24000 mi)					
4	* Bränsleinsprutning	<ul style="list-style-type: none"> <li>• Kontrollera tomgångsvarvtalet.</li> <li>• Kontrollera och justera inställningen.</li> </ul>	√	√	√	√	√	√
5	* Avgassystem	<ul style="list-style-type: none"> <li>• Kontrollera om det finns läckor.</li> <li>• Dra åt om det behövs.</li> <li>• Byt packningar vid behov.</li> </ul>	√	√	√	√	√	√
6	* Evaporativt emissionssystem	<ul style="list-style-type: none"> <li>• Kontrollera om systemet är skadat.</li> <li>• Byt vid behov.</li> </ul>			√		√	√

# Periodiskt underhåll och justering

NR.	ARTIKEL	KONTROLLPUNKT ELLER SKÖTSELARBETE	MÄTARSTÄLLNING					ÅRLIG KONTROLL
			1000 km (600 mi)	10000 km (6000 mi)	20000 km (12000 mi)	30000 km (18000 mi)	40000 km (24000 mi)	
7	* Luftinsugets system	<ul style="list-style-type: none"> <li>• Kontrollera om luftavstängningsventil, reed-ventil och slang har skador.</li> <li>• Byt de detaljer som är skadade om det behövs.</li> </ul>		√	√	√	√	√

# Periodiskt underhåll och justering

MAU71352

Tabell över allmänt underhåll och smörjning

NR.	ARTIKEL	KONTROLLPUNKT ELLER SKÖTSELARBETE	MÄTARSTÄLLNING					ÅRLIG KONTROLL
			1000 km (600 mi)	10000 km (6000 mi)	20000 km (12000 mi)	30000 km (18000 mi)	40000 km (24000 mi)	
1	* <b>Kontroll med diagnostiskt system</b>	<ul style="list-style-type: none"> <li>Utför en dynamisk kontroll med Yamahas diagnostikverktyg.</li> <li>Kontrollera felkoderna.</li> </ul>	√	√	√	√	√	√
2	* <b>Luftfilter</b>	<ul style="list-style-type: none"> <li>Byt ut.</li> </ul>	Var 40000 km (24000 mi)					
3	* <b>Koppling</b>	<ul style="list-style-type: none"> <li>Kontrollera funktionen.</li> <li>Ställ in.</li> </ul>	√	√	√	√	√	
4	* <b>Frambroms</b>	<ul style="list-style-type: none"> <li>Kontrollera funktionen, vätskenivån och eventuellt läckage.</li> <li>Byt ut bromsbeläggen om det behövs.</li> </ul>	√	√	√	√	√	√
5	* <b>Bakbroms</b>	<ul style="list-style-type: none"> <li>Kontrollera funktionen, vätskenivån och eventuellt läckage.</li> <li>Byt ut bromsbeläggen om det behövs.</li> </ul>	√	√	√	√	√	√
6	* <b>Bromsslangar</b>	<ul style="list-style-type: none"> <li>Kontrollera om de har sprickor eller andra skador.</li> </ul>		√	√	√	√	√
		<ul style="list-style-type: none"> <li>Byt ut.</li> </ul>	Vart 4:e år					
7	* <b>Bromsvätska</b>	<ul style="list-style-type: none"> <li>Byt.</li> </ul>	Vartannat år					
8	* <b>Hjul</b>	<ul style="list-style-type: none"> <li>Kontrollera om de är skeva eller har skador.</li> <li>Byt vid behov.</li> </ul>		√	√	√	√	
9	* <b>Däck</b>	<ul style="list-style-type: none"> <li>Kontrollera mönsterdjup och om de har skador.</li> <li>Byt vid behov.</li> <li>Kontrollera lufttrycket.</li> <li>Korrigera vid behov.</li> </ul>		√	√	√	√	√

# Periodiskt underhåll och justering

NR.	ARTIKEL	KONTROLLPUNKT ELLER SKÖTSELARBETE	MÄTARSTÄLLNING					ÅRLIG KONTROLL
			1000 km (600 mi)	10000 km (6000 mi)	20000 km (12000 mi)	30000 km (18000 mi)	40000 km (24000 mi)	
10	* Hjullager	• Kontrollera lagerspel och om de har skador.		√	√	√	√	
11	* Svingarmsledens lager	• Kontrollera funktion och om den har för stort spel.		√	√	√	√	
12	Kedja	• Kontrollera kedjans spänning, uppriktning och skick. • Justera och smörj in kedjan ordentligt med ett smörjmedel som är anpassat för kedjor med O-ring.	Varje 1000 km (600 mi) och efter att ha tvättat motorcykeln, kört i regn eller kört i fuktiga områden					
13	* Styrlager	• Kontrollera om lageruppsättningarna är lösa.	√	√		√		
		• Fyll på lagom med litiumbaserat fett.			√		√	
14	* Ramfästen	• Kontrollera att alla muttrar, bultar och skruvar är ordentligt åtdragna.		√	√	√	√	√
15	Lagertapp för bromshandtag	• Smörj med silikonbaserat fett.		√	√	√	√	√
16	Lagertapp för bromspedal	• Smörj med ett litiumbaserat fett.		√	√	√	√	√
17	Lagertapp för kopplingshandtag	• Smörj med ett litiumbaserat fett.		√	√	√	√	√
18	Lagertapp för växelpedal	• Smörj med ett litiumbaserat fett.		√	√	√	√	√
19	Sidostöd	• Kontrollera funktionen. • Smörj med ett litiumbaserat fett.		√	√	√	√	√
20	* Sidostödets kontakt	• Kontrollera funktionen och byt ut vid behov.	√	√	√	√	√	√

# Periodiskt underhåll och justering

NR.	ARTIKEL	KONTROLLPUNKT ELLER SKÖTSELARBETE	MÄTARSTÄLLNING					ÅRLIG KONTROLL
			1000 km (600 mi)	10000 km (6000 mi)	20000 km (12000 mi)	30000 km (18000 mi)	40000 km (24000 mi)	
21	* Framgaffel	<ul style="list-style-type: none"> <li>Kontrollera funktion och om det läcker olja.</li> <li>Byt vid behov.</li> </ul>		√	√	√	√	
22	* Stötdämpare	<ul style="list-style-type: none"> <li>Kontrollera funktion och om det läcker olja.</li> <li>Byt vid behov.</li> </ul>		√	√	√	√	
23	* Bakfjädringens reläarm och ledpunkten i kopplingsarmen	<ul style="list-style-type: none"> <li>Kontrollera funktionen.</li> </ul>		√	√	√	√	
24	Motorolja	<ul style="list-style-type: none"> <li>Byt (värm upp motorn före dränering).</li> <li>Kontrollera oljenivån och om det läcker olja.</li> </ul>	√	√	√	√	√	√
25	Oljefilterinsats	<ul style="list-style-type: none"> <li>Byt ut.</li> </ul>	√		√		√	
26	* Kylsystem	<ul style="list-style-type: none"> <li>Kontrollera kylvätskenivån och om det läcker kylvätska.</li> <li>Byt.</li> </ul>		√	√	√	√	√
			Vart 3:e år					
27	* Bromskontakter, fram och bak	<ul style="list-style-type: none"> <li>Kontrollera funktionen.</li> </ul>	√	√	√	√	√	√
28	* Rörliga delar och kablar	<ul style="list-style-type: none"> <li>Smörj.</li> </ul>		√	√	√	√	√
29	* Gashandtagshus och vajer	<ul style="list-style-type: none"> <li>Kontrollera funktion och spel.</li> <li>Justera gasvajerns spel vid behov.</li> <li>Smörj gashandtagshuset och vajern.</li> </ul>		√	√	√	√	√
30	* Belysning, signaler och kontakter	<ul style="list-style-type: none"> <li>Kontrollera funktionen.</li> <li>Ställ in halvljuset.</li> </ul>	√	√	√	√	√	√

# Periodiskt underhåll och justering

---

MAU72800

## TIPS

---

- Luftfilter
    - Denna modell är utrustad med ett oljeindränkt papper av engångstyp och får inte blåsas rent med tryckluft eftersom det då kan skadas.
    - Luftfiltret måste bytas oftare och du kör i fuktiga eller dammiga områden.
  - Hydraulbroms
    - Kontrollera och fyll på bromsvätska vid behov.
    - Vartannat år bör huvudbromscylinderns och bromsokens inre komponenter bytas samt bromsvätskan ersättas.
    - Byt bromsledningar vart fjärde år eller om det uppstått sprickor eller om de är skadade.
-



MAU18752

## Lossa och sätta fast panelen

Den panel som visas på bilden måste lossas för att vissa skötselarbeten som beskrivs i detta kapitel ska kunna utföras. Titta i detta avsnitt varje gång som panelen måste lossas eller sättas fast.

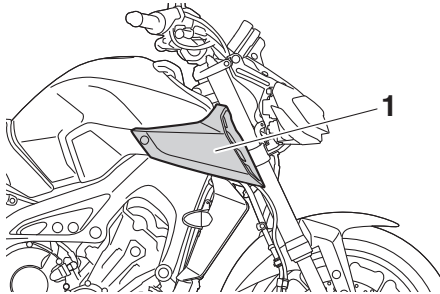

1. Panel A

MAU83391

## Panel A

### För att ta bort panelen

1. Ta bort bulten, brickan och snabbfästena.

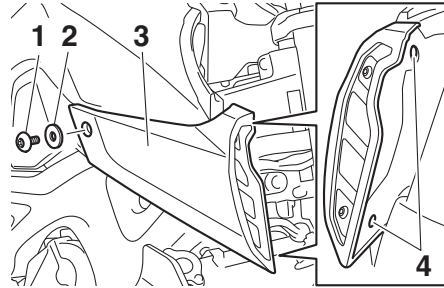

1. Bult
2. Bricka
3. Panel A
4. Snabbfäste

### **TIPS**

Snabbfästena tas bort genom att du trycker in mittstiftet och sedan drar ut fästeanordningen.

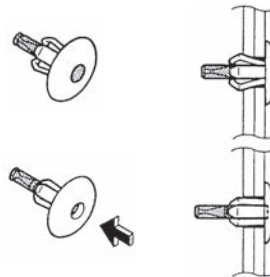

2. Dra loss panelen enligt bilden.

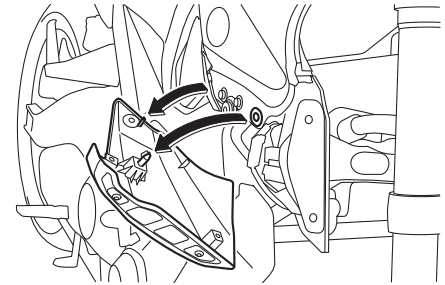

### För att sätta fast panelen

1. Placera panelen i sitt ursprungliga läge.
2. Montera brickan, bulten och snabbfästena.

### **TIPS**

Snabbfästena monteras genom att du trycker ut mittstiftet, för in fästeanordningen i panelen och sedan trycker in mittstiftet i jämnhöjd med fästeanordningen.

# Periodiskt underhåll och justering

MAU19653

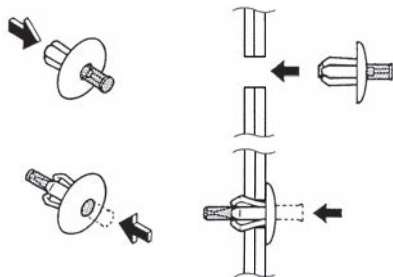

## Kontroll av tändstiften

Tändstiften är viktiga komponenter i motorn och de bör kontrolleras regelbundet, helst av en Yamaha-återförsäljare. Eftersom värme och avlagringar gör att tändstift långsamt eroderar, bör de tas bort och kontrolleras enligt tabellen för regelbunden skötsel och smörjning. Dessutom kan tändstiftens skick avslöja motorns skick.

Kontrollera att porslinet runt mittelektroden har en lätt ljusbrun färg (den ideala färgen när fordonet körs normalt) och alla tändstift bör ha samma färg. Om färgen på något av tändstiften skiljer sig från de andra kan det vara fel på motorn. Försök inte åtgärda felet själv. Låt i stället en Yamaha-återförsäljare kontrollera motorcykeln.

Om ett tändstift visar tecken på att elektroden har eroderat eller om det finns avlagringar, bör det bytas.

**Rekommenderat tändstift:**  
NGK/CPR9EA9

Innan ett tändstift monteras bör elektrodavståndet mätas med ett bladmått och avståndet justeras vid behov.

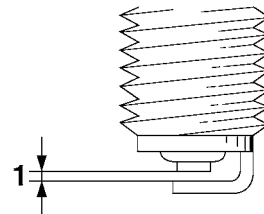

1. Rekommenderat elektrodavstånd

**Rekommenderat elektrodavstånd:**  
0.8–0.9 mm (0.031–0.035 in)

Gör rent tätningsringen och dess anliggningsytor och torka av gängorna på tändstifftet.

**Åtdragningsmoment:**

Tändstift:  
13 N·m (1.3 kgf·m, 9.6 lb·ft)

## TIPS

Om du inte har tillgång till en momentnyckel när du drar åt tändstifftet kan du dra åt det genom att dra fast det ytterligare 1/4–1/2 varv efter det att du skruvat fast det för hand. Tändstifftet bör emellertid dras åt med en momentnyckel så snart som möjligt.

## VIKTIGT

MCA10841

Använd inte några verktyg för att sätta på eller ta bort tändstiftshatten eftersom tändspoleanslutningen kan i så fall skadas. Det kan vara svårt att ta bort tändstiftshatten eftersom gummitätningen runt hatten kan kärva mot tändstiftet. För att ta bort tändstiftshatten, vrid den fram och tillbaks samtidigt som du drar den uppåt. Vrid även hatten fram och tillbaks när du sätter på den.

## Kanister

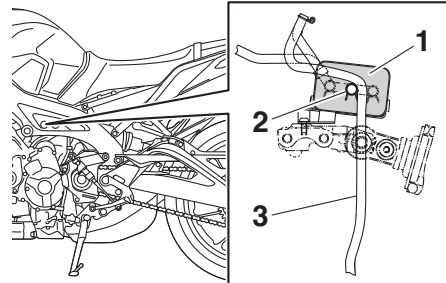

1. Kanister
2. Kanisterventilation
3. Bränsletankens överfyllningsslang

Den här modellen är utrustad med en kanister som förhindrar att bränsleångor släpps ut i atmosfären. Kom ihåg att kontrollera följande innan fordonet används:

- Kontrollera alla slangkopplingar.
- Kontrollera om det finns sprickor eller andra skador på slangarna och kanistern. Byt om den är skadad.
- Kontrollera att kanisterns ventilator inte är blockerad och rengör vid behov.

MAU36112

## Motorolja

Motoroljans nivå ska kontrolleras regelbundet. Dessutom måste oljan och oljefilterinsatsen bytas vid de intervall som anges i tabellen för regelbunden skötsel.

### Rekommenderad motorolja:

Se sidan 9-1.

### Oljemängd:

Oljebyte:

2.40 L (2.54 US qt, 2.11 Imp.qt)

Med byte av oljefilter:

2.70 L (2.85 US qt, 2.38 Imp.qt)

MAU1990F

MCA11621

## VIKTIGT

- För att undvika att kopplingen slirar (motoroljan smörjer även kopplingen), bör inga tillsatser blandas in i oljan. Använd inte oljor med en dieselspecifikation som "CD" eller oljor med högre kvalitet än den som anges. Använd dessutom inte oljor som är märkta "ENERGY CONSERVING II" (ENERGIBESPARANDE II) eller högre.
- Se till att inga främmande föremål kommer ner i vevhuset.

# Periodiskt underhåll och justering

## För att kontrollera motorns oljenivå

1. För en korrekt avläsning bör du vänta i några minuter tills oljan stabiliserats efter det att motorn värmts upp.
2. Håll fordonet upprätt på en plan yta för en exakt avläsning.
3. Titta i inspektionsfönstret längst ned på vevhusets högra sida.

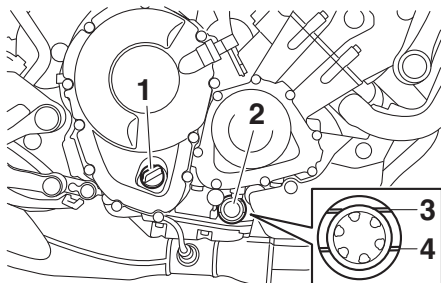

1. Påfyllningslock för motorolja
2. Inspektionsglas för oljenivå
3. Max-markering
4. Min-markering

## TIPS

Oljenivån bör vara mellan min- och max-markeringarna.

4. Ta bort oljepåfyllningslocket och fyll på olja om motoroljan ligger vid eller under den lägsta nivåmarkeringen.
5. Kontrollera O-ringen på påfyllnings-

locket för motorolja. Byt om den är skadad.

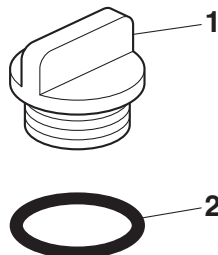

1. Påfyllningslock för motorolja
  2. O-ring
6. Montera påfyllningslocket för olja.

## Byta motorolja (och filter)

1. Starta motorn och låt den gå på tomgång i några minuter så att oljan värms upp och stoppa sedan motorn.
2. Placera ett oljetråg under motorn för att samla upp oljan.
3. Ta bort påfyllningslocket för motorolja, motoroljans avtappningsplugg och packningen.

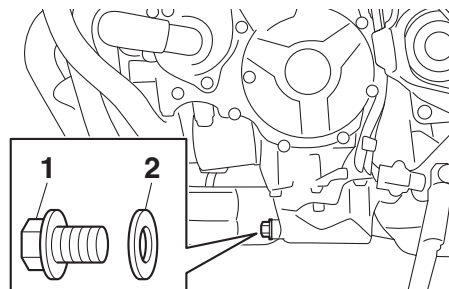

1. Oljeavtappningsplugg
2. Packning

## TIPS

Hoppa över stegen 4–6 om du inte ska byta oljefilterinsatsen.

4. Ta bort oljefilterinsatsen med hjälp av en oljefiltertång.

# Periodiskt underhåll och justering

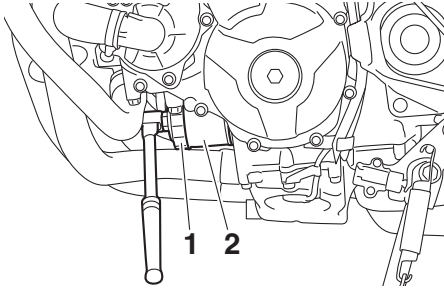

1. Oljefiltertång
2. Oljefilterinsats

## TIPS

Oljefilternycklar finns hos Yamahas återförsäljare.

5. Stryk på ett tunt lager ren motorolja på O-ringen på den nya oljefilterinsatsen.

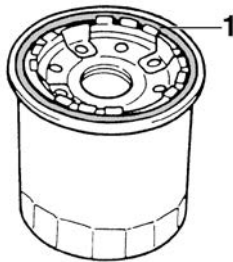

1. O-ring

## TIPS

Se till att enhetens O-ring sitter rätt placerad.

6. Montera den nya oljefilterinsatsen och dra åt till specificerat åtdragningsmoment.

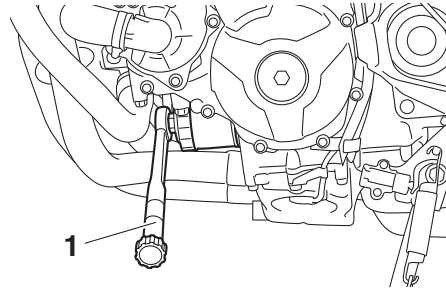

1. Momentnyckel

### Åtdragningsmoment:

Oljefilterinsats:  
17 N·m (1.7 kgf·m, 13 lb·ft)

7. Montera motoroljans avtappningsplugg med en ny packning och dra åt pluggen till angivet moment.

### Åtdragningsmoment:

Oljeavtappningsplugg:  
43 N·m (4.3 kgf·m, 32 lb·ft)

8. Fyll på specificerad mängd rekommenderad olja i vevhuset.

## TIPS

Vi rekommenderar att du använder en tratt.

9. Montera påfyllningslocket efter det att O-ringen på påfyllningslocket för motoroljan har kontrollerats.

## TIPS

Torka bort spilld olja innan motorn startas.

10. Starta motorn och låt den gå på tomgång medan du kontrollerar efter oljeläckor.

## TIPS

Om oljeläckor upptäcks som du inte kan åtgärda ska du lämna in fordonet för kontroll.

11. Stäng av motorn, vänta i några minuter tills oljan stabiliserats och kontrollera sedan oljenivån en sista gång. **VIKTIGT: Kör inte fordonet förrän du vet att det finns tillräckligt med olja i motorn.**<sup>[MCA10012]</sup>

# Periodiskt underhåll och justering

MAU85450

## Fördelar med Yamalube

YAMALUBE är en YAMAHA-originalartikel som utvecklats speciellt av våra tekniker eftersom de anser att motoroljan är en viktig del av motorn. Vi har specialistteam inom mekanik, kemi, elektronik och bantestning som utvecklar oljorna tillsammans med motorerna. Yamalube-oljorna utnyttjar basoljornas egenskaper till fullo och blandningarna har den perfekta balansen av tillsatser som ser till att oljorna uppfyller våra prestandakrav. Därför har alla mineraloljor samt de halv- och helsyntetiska oljorna i Yamalube-serien sina egna egenskaper och användningsområden. Yamaha har forskat om och utvecklat oljor sedan 1960-talet och har därmed många års erfarenhet vilket gör Yamalube till det bästa valet för din Yamaha-motor.

# YAMALUBE®

MAU1203

## Kylvätska

Kylvätskans nivå ska kontrolleras regelbundet. Dessutom måste kylvätskan bytas vid de intervall som anges i tabellen för regelbunden skötsel.

### Rekommenderad kylvätska:

YAMALUBE kylvätska

### Kylvätskemängd:

Kylvätskebehållare (max nivåmarkering):

0.25 L (0.26 US qt, 0.22 Imp.qt)

Kylare (inklusive alla slangar):

1.93 L (2.04 US qt, 1.70 Imp.qt)

## TIPS

Om Yamaha originalkylvätska inte finns tillgängligt ska du använda ett frostskyddsmedel med etylenglykol som innehåller korrosionshämmande medel för aluminiummotorer och blanda det med destillerat vatten i proportionerna 1:1.

MAU20097

## För att kontrollera kylvätskenivån

Utför kontrollen när motorn är kall eftersom kylvätskenivån varierar beroende på motorns temperatur.

1. Parkera fordonet på en plan yta.
2. Titta på kylvätskenivån i behållaren

när fordonet är i upprätt läge.

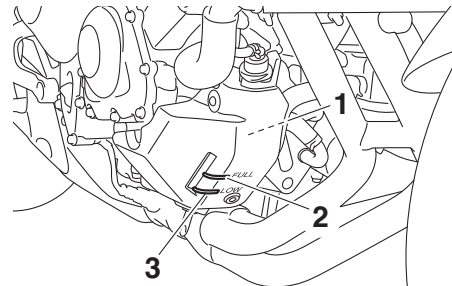

1. Kylvätskebehållare
  2. Max-markering
  3. Min-markering
3. Öppna locket på kylvätskebehållaren om kylvätskenivån ligger vid eller under min-markeringen. **WARNING! Ta bara bort kylvätskelocket. Ta aldrig bort kylvätskelocket när motorn är varm.**[MWA15162]

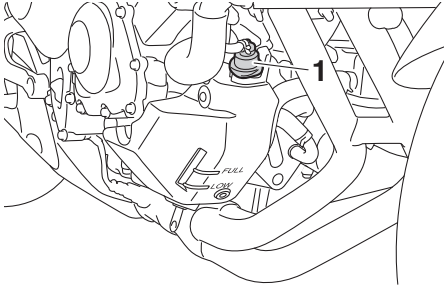

## Byte av kylvätska

Kylvätskan måste bytas vid de intervall som anges i tabellen för regelbunden skötsel och smörjning. Låt en Yamaha-återförsäljare byta kylvätskan. **WARNING! Ta aldrig bort kylvätskelocket när motorn är varm.**<sup>[MWA10382]</sup>

## Luftfilter

Luftfiltret måste bytas vid de intervall som anges i tabellen för regelbunden skötsel och smörjning. Låt en Yamaha-återförsäljare byta luftfilter.

1. Kylvätskebehållarens lock
4. Fyll på kylvätska till den maximala nivåmarkeringen. **VIKTIG: Om du inte har tillgång till kylvätska kan du använda destillerat vatten eller mjukt vattenledningsvatten. Använd inte hårt vatten eller saltvatten eftersom det kan skada motorn. Om du har använt vatten i stället för kylvätska bör du byta ut det mot kylvätska vid första bästa tillfälle. I annat fall kommer kylsystemet inte att vara skyddat mot isbildning och korrosion. Om du har tillsatt vatten till kylvätskan, be en Yamaha-återförsäljare att kontrollera kylvätskan så snart som möjligt. I annat fall kommer motorns kyleffekt att reduceras.**<sup>[MCA10473]</sup>
5. Sätt på kylvätskelocket.

# Periodiskt underhåll och justering

MAU44735

## Kontroll av tomgångsvarvtalet

Kontrollera tomgångsvarvtalet och låt vid behov en Yamaha-återförsäljare korrigera det.

**Tomgångsvarvtalet:**  
1100–1300 v/min

MAU21386

## Kontroll av gashandtagets spel

Mät gashandtagets spel enligt bilden.

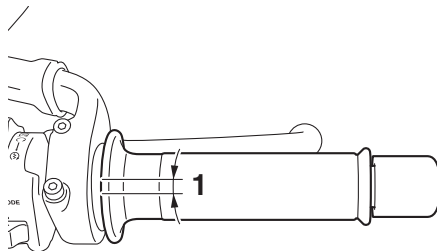

1. Gashandtagets spel

**Gashandtagets spel:**  
3.0–5.0 mm (0.12–0.20 in)

Kontrollera regelbundet gashandtagets spel och låt vid behov en Yamaha-återförsäljare justera det.

MAU21403

## Ventilspel

Ventilerna är viktiga motorkomponenter och ventilspelet ändras när de används, därför måste de kontrolleras och justeras vid de intervall som anges i det regelbundna underhållsschemat. Ventiler som inte justeras kan leda till att luft-/bränsleblandningen blir fel, motorbuller och slutligen motorskador. Låt en Yamaha-återförsäljare kontrollera och justera ventilspelet med regelbundna mellanrum för att förhindra detta.

## TIPS

Service måste utföras när motorn är kall.



## Däck

MAU64412

Däcken är det enda på fordonet som har kontakt med vägen. Säkerhet under alla körförhållanden hänger på en relativt liten kontaktyta. Därför är det absolut nödvändigt att hålla däcken i gott skick vid alla tillfällen och byta ut dem vid lämplig tidpunkt med de specificerade däcken.

## Däckens lufttryck

Däckens lufttryck bör kontrolleras och eventuellt justeras före varje körning.

MWA10504



**WARNING**

Om fordonet körs med fel däcktryck kan föraren förlora kontrollen över det vilket kan leda till allvarliga personskador eller dödsfall.

- Däckens lufttryck bör kontrolleras när däcken är kalla (dvs när temperaturen på däcken är densamma som den omgivande luftens).
- Däckens lufttryck bör anpassas med avseende på hastighet och den totala vikten på förare, passagerare, bagage och de tillbehör som är godkända för denna modell.

## Lufttryck i kalla däck:

### 1 person:

Fram: 250 kPa (2.50 kgf/cm<sup>2</sup>, 36 psi)

Bak: 290 kPa (2.90 kgf/cm<sup>2</sup>, 42 psi)

### 2 personer:

Fram: 250 kPa (2.50 kgf/cm<sup>2</sup>, 36 psi)

Bak: 290 kPa (2.90 kgf/cm<sup>2</sup>, 42 psi)

### Maxlast:

Fordon: 174 kg (384 lb)

Fordonets maxlast är den kombinerade vikten av föraren, passagerare, last och eventuella tillbehör.

MWA10512



**WARNING**

Lasta inte för mycket på fordonet. En olycka kan inträffa om du kör ett överlastat fordon.

## Kontroll av däcken

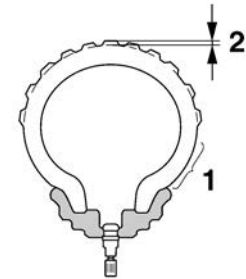

1. Däckssidor
2. Mönsterdjup

Däcken måste kontrolleras före varje körning. Om mönsterdjupet i däckens mitt är nere på minimum eller om det sitter en glasbit eller spik i däckets, eller om däckssidorna är spruckna, bör du låta en Yamaha-återförsäljare byta däckets omedelbart.

**Minsta mönsterdjup (fram och bak):**  
1.6 mm (0.06 in)

## TIPS

Minsta mönsterdjup kan variera från land till land. Kontrollera vilka regler som gäller i ditt land.

# Periodiskt underhåll och justering

MWA10472

## ⚠ VARNING

- Låt en Yamaha-återförsäljare byta utslitna däck. Förutom att det är olagligt att köra, kan utslitna däck reducera körstabiliteten och kan leda till att du tappar kontrollen.
- Byte av alla hjul- och bromsrelaterade delar, inklusive däck, bör utföras av en Yamaha-återförsäljare som har nödvändiga kunskaper och erfarenhet att göra det.
- Kör lugnt och försiktigt några mil med nya däck så att ytan hinner ruggas upp. Greppet är mycket dåligt på helt nya däck.

## Däckinformation

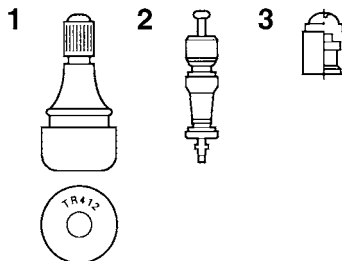

1. Luftventil
2. Ventilhus
3. Ventilhatt med tätning

Denna modell är utrustad med slanglösa däck och luftventiler.

Däck åldras även om de inte har använts eller om de bara har använts vid enstaka tillfällen. Sprickor i däckmönstret och i sidorna, ibland med deformationer i stommen, är alla tecken på ålder. Gamla och åldrade däck ska kontrolleras av däckspecialister för att ta reda på ifall de är säkra att använda.

MWA10902

## ⚠ VARNING

- Framdäck och bakdäck bör vara av samma fabrikat och utformning, annars kan motorcykelns hanteringsegenskaper ändras vilket kan leda

till en olycka.

- Se alltid till att ventilhattarna sitter ordentligt på plats för att förhindra att luft läcker ut.
- Använd bara de luftventiler och ventilhus som visas i listan nedan för att undvika att du tappar luft när du kör.

Efter utförliga tester har endast de däck som visas i listan nedan godkänts av Yamaha för denna modell.

### Framdäck:

Storlek:  
120/70 ZR17 M/C (58W)  
Tillverkare/modell:  
BRIDGESTONE/S20F  
DUNLOP/D214F

### Bakdäck:

Storlek:  
180/55 ZR17M/C (73W)  
Tillverkare/modell:  
BRIDGESTONE/S20R  
DUNLOP/D214

### FRAM och BAK:

Luftventil:  
TR412  
Ventilhus:  
#9100 (original)

## VARNING

Denna motorcykel är utrustad med “super-high-speed” däck. Beakta följande punkter för att du ska få ut så mycket som möjligt av dessa däck.

- Använd bara de specificerade ersättningsdäcken. Andra däck kan explodera vid körning i höga hastigheter.
- Helt nya däck kan ha ett relativt dåligt grepp på vissa underlag innan de är inkörda. Det är därför inte lämpligt att köra med höga hastigheter utan köra sparsamt de första 100 km (60 mi) efter det att ett nytt däck monteras.
- Däcken måste vara uppvärmda innan du kan köra med höga hastigheter.
- Anpassa alltid lufttrycket beroende på körförhållanden.

## Gjutna fälgar

För att du ska få ut maximal prestanda, hållbarhet och säkerhet från ditt fordon bör du notera följande punkter om hjulen.

- Kontrollera fälgkanterna så att de inte är spruckna, krokiga eller skadade före varje körning. Om de är skadade, låt en Yamaha-återförsäljare byta hjulet. Försök inte att reparera ett hjul själv. Ett deformerat eller sprucket hjul måste bytas.
- Hjulet bör balanseras om du har bytt fälg eller däck. Ett obalanserat hjul kan ge upphov till dåliga prestanda, besvärliga hanteringsegenskaper och en förkortad livslängd på däck.

## Justering av kopplingshandtagets spel

Mät kopplingshandtagets spel som visas.

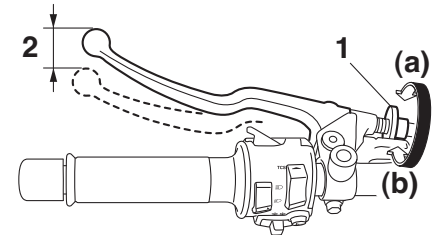

1. Justeringsbult för kopplingshandtagets spel
2. Kopplingshandtagets spel

**Kopplingshandtagets spel:**  
10.0–15.0 mm (0.39–0.59 in)

Kontrollera regelbundet kopplingshandtagets spel och justera det vid behov enligt följande.

För att öka kopplingshandtagets spel ska justerbulten för kopplingshandtagets spel vridas i riktning (a). För att minska kopplingshandtagets spel ska justerbulten vridas i riktning (b).

# Periodiskt underhåll och justering

## TIPS

Om du inte kan ställa in det angivna spelet på kopplingshandtaget enligt anvisningarna ovan eller om kopplingshandtaget inte fungerar som det ska, bör du be en Yamaha-återförsäljare att kontrollera kopplingsmekanismen.

## Kontroll av bromshandtagets spel

MAU37914

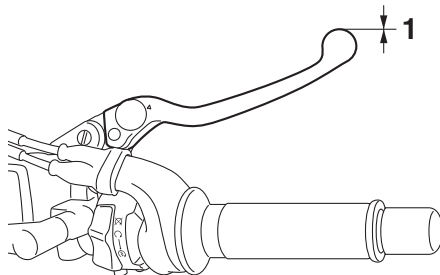

1. Inget spel i bromshandtaget

Det får inte finnas något fritt spel i bromsreglaget. Låt en Yamaha-återförsäljare kontrollera bromssystemet om spel finns.

MWA14212

## VARNING

En mjuk och svampig känsla i bromshandtaget tyder på att det finns luft i bromssystemet. Om det finns luft i bromssystemet ska du låta en Yamaha-återförsäljare avlufta systemet innan du använder fordonet. Luft i bromssystemet försämrar bromsverkan och kan leda till att du tappar kontrollen.

MAU36505

## Bromsljuskontakter

Bromsljuset bör tändas strax innan bromsarna ansätts. Bromsljuset aktiveras med kontakter som är anslutna till bromshandtaget och bromspedalen. Eftersom bromsljuskontakterna är komponenter i det låsningsfria bromssystemet bör de endast underhållas av en Yamaha-återförsäljare.

## Kontroll av bromsbelägg fram och bak

Förslitningen av bromsbeläggen fram och bak måste kontrolleras vid de intervall som anges i tabellen för regelbunden skötsel och smörjning.

### Bromsbelägg, fram

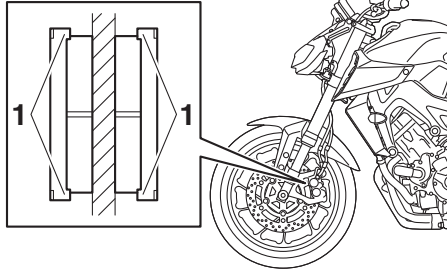

1. Indikering för bromsbeläggens förslitning

Bromsbeläggen för frambromsen har indikeringar för bromsbeläggens förslitning som gör att du kan kontrollera förslitningen utan att ta isär bromsen. Titta på indikeringen för att kontrollera bromsbeläggens förslitning med bromsen på. Om bromsbeläggen är så slitna att en förslitningsindikering nästan rör vid bromsskivan, bör du låta en Yamaha-återförsäljare byta

MAU22393

alla bromsbelägg.

### Bromsbelägg, bak

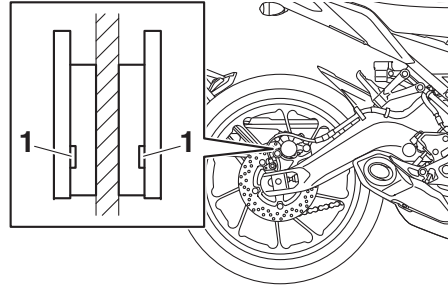

1. Indikeringsspår för bromsbeläggens förslitning

Bromsbeläggen för bakbromsen har indikeringsspår för bromsbeläggens förslitning som gör att du kan kontrollera förslitningen utan att ta isär bromsen. Titta på indikeringsspåret för att kontrollera bromsbeläggens förslitning. Om ett bromsbelägg är så slitet att ett indikeringsspår nästan syns bör du låta en Yamaha-återförsäljare byta alla bromsbelägg.

MAU46292

## Kontroll av bromsvätskenivån

Kontrollera att bromsvätskenivån är över miniminivån före varje körning. Kontrollera att bromsvätskenivån ligger vid behållarens övre del. Fyll på bromsvätska vid behov.

### Frambroms

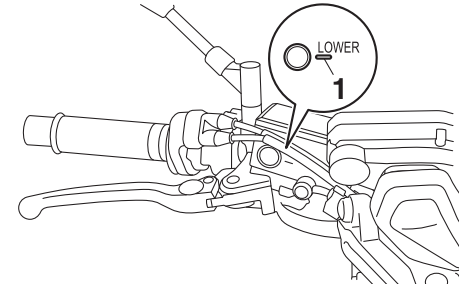

1. Min-markering

MAU40262

# Periodiskt underhåll och justering

## Bakbroms

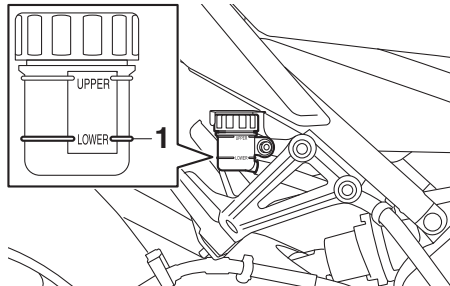

1. Min-markering

**Specificerad bromsvätska:**  
DOT 4

MWA16011

### **! VARNING**

**Felaktigt underhåll kan leda till att bromsarna inte fungerar. Beakta följande:**

- För lite bromsvätska kan göra att luft tränger in i bromssystemet vilket försämrar bromsförmågan.
- Rengör påfyllningslocket innan det tas bort. Använd bara DOT 4-bromsvätska från en förseglad behållare.
- Använd bara den specificerade bromsvätskan, annars kan gummitätningarna försämrats vilket leder till läckage.

- Fyll på med samma bromsvätska som redan finns i systemet. Om du fyller på en annan bromsvätska än DOT 4 kan det leda till en farlig kemisk reaktion.
- Var försiktig så att du inte får in vatten eller damm när du fyller på bromsvätska. Vatten sänker bromsvätskans kokpunkt kraftigt och kan resultera i ånglås och smuts kan täpa till ventilerna i ABS-enheten.

MCA17641

### **VIKTIGT**

**Bromsvätska kan skada lackerade ytor och plastdetaljer. Torka alltid upp utspild bromsvätska omedelbart.**

När bromsbeläggen slits är det naturligt att bromsvätskenivån gradvis sjunker. En låg bromsvätskenivå kan tyda på slitna bromsbelägg och/eller läckor i bromssystemet, kom därför ihåg att kontrollera bromsbeläggens förslitning och om det finns läckor i bromssystemet. Om bromsvätskenivån sjunker plötsligt bör du be en Yamaha-återförsäljare att kontrollera orsaken innan du kör fordonet.

MAU22734

## Byte av bromsvätska

Låt en Yamaha-återförsäljare byta bromsvätskan vartannat år. Dessutom bör tätningarna i huvudcylinderna och bromsoken samt bromsslängarna bytas vid de intervall som anges nedan eller tidigare om bromssystemet är skadat eller läcker.

- Bromstätningar: vartannat år
- Bromsslängor: vart 4:e år

## Kedjespänning

Kedjespänningen bör kontrolleras och eventuellt justeras före varje körning.

MAU22762

### För att kontrollera kedjespänningen

1. Ställ motorcykeln på sitt sidostöd.

MAU2277G

### TIPS

När du kontrollerar och justerar kedjespänningen bör motorcykeln vara obelastad.

2. Lägga växeln i neutralläge.
3. Mät kedjespänningen som visas på bilden.

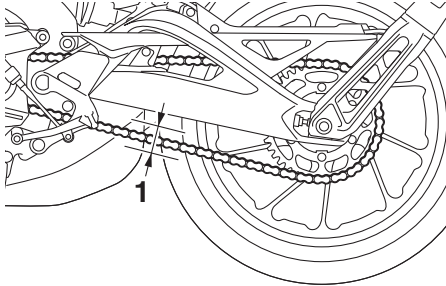

1. Kedjespänning

### Kedjespänning:

5.0–15.0 mm (0.20–0.59 in)

4. Om kedjespänningen inte stämmer

måste den justeras enligt följande.  
**VIKTIGT: En felaktig kedjespänning kan belasta motorn för mycket såväl som andra vitala delar på motorcykeln, vilket kan leda till att kedjan kuggar över eller brister. Om kedjans nedhängning är större än 25.0 mm (0.98 in) kan kedjan skada ramen, svingarmen och andra delar. För att hindra att detta inträffar bör du se till att kedjespänningen håller sig inom specifikationerna.**<sup>[MCA17791]</sup>

MAU57971

### För att justera kedjespänningen

Rådgör med en av Yamahas återförsäljare innan du justerar kedjespänningen.

1. Lossa axelmuttern och låsmuttern på båda sidor om svingarmen.

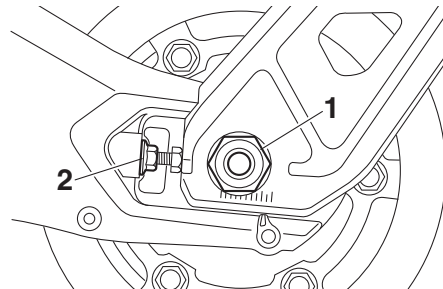

1. Axelmutter
2. Låsmutter

2. För att sträcka kedjan, vrid justerbulten för kedjespänning på båda sidor om svingarmen i riktning (a). För att lossa kedjan, vrid justerbulten på båda sidor om svingarmen i riktning (b), och tryck bakhjulet framåt.

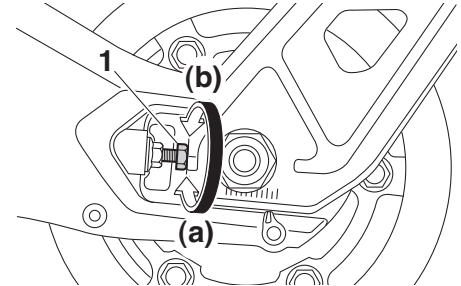

1. Justerbult för kedjespänningen

### TIPS

Använd riktmarkeringarna och skåran på båda sidor om svingarmen och kontrollera att båda kedjesträckarna är i samma läge så att hjulet blir rätt inriktat.

# Periodiskt underhåll och justering

MAU23026

MAU23098

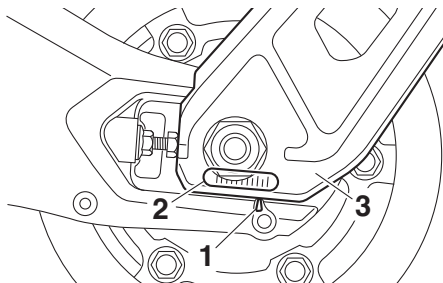

1. Spår
2. Riktmarkeringar
3. Kedjesträckare

3. Dra åt axelmuttern och dra sedan åt låsmutterna till angivet moment.

## Åtdragningsmoment:

Axelmutter:

150 N·m (15 kgf·m, 111 lb·ft)

Låsmutter:

16 N·m (1.6 kgf·m, 12 lb·ft)

4. Kontrollera att kedjesträckarna är i samma läge, att kedjespänningen är korrekt och att kedjan rör sig obehindrat.

## Rengöring och smörjning av kedjan

Kedjan måste rengöras och smörjas in vid de intervall som anges i tabellen för regelbunden skötsel och smörjning. I annat fall kommer den snabbt att slitas ut, speciellt om du kör i dammiga eller fuktiga områden. Kedjan sköts enligt följande.

MCA10584

### VIKTIGT

**Kedjan måste smörjas in efter tvättning av motorcykeln, efter körning i regn eller i fuktiga områden.**

1. Gör rent kedjan med fotogen och en liten mjuk borste. **VIKTIGT: För att inte skada O-ringarna får inte kedjan göras ren med ångtvätt, högttryckstvätt eller olämpliga lösningsmedel.**<sup>[MCA11122]</sup>
2. Torka av kedjan så att den blir torr.
3. Smörj in kedjan ordentligt med ett smörjmedel som är anpassat för kedjor med O-ring. **VIKTIGT: Använd inte motorolja eller annat smörjmedel på kedjan eftersom de kan innehålla substanser som kan skada O-ringarna.**<sup>[MCA11112]</sup>

## Kontroll och smörjning av kablar

Alla reglagekablar funktion och skick bör kontrolleras före varje körning och kabeländarna bör smörjas vid behov. Om någon reglagekabel är skadad eller inte går lätt, låt en Yamaha-återförsäljare kontrollera eller byta den. **WARNING! Skada på kablarnas yttre hölje kan ge upphov till att det börjar rosta vilket kan medföra att rörelsen kan kärva. Byt ut skadade kablar så snart som möjligt för att undvika farliga körförhållanden.**<sup>[MWA10712]</sup>

### Rekommenderat smörjmedel:

Yamaha cable lubricant eller annat lämpligt smörjmedel för kabel



MAU23115

## Kontroll av och smörjning av gashandtag och kabel

Gashandtagets funktion bör kontrolleras före varje körning. Dessutom måste kabeln smörjas av en Yamaha-återförsäljare vid de intervall som anges i tabellen för regelbundet underhåll.

Gaskabeln har ett gummiskydd. Se till att skyddet är ordentligt monterat. Även om skyddet är ordentligt monterat, skyddar det inte kabeln helt från inträngande vatten. Var därför försiktig så att du inte håller vatten direkt på skyddet eller kabeln när du tvättar fordonet. Torka rent med en fuktad trasa om kabeln eller skyddet blir smutsigt.

MAU44276

## Kontroll av och smörjning av bromspedal och växelpedal

Funktionen på bromspedal och växelpedal bör kontrolleras före varje körning och ledpunkterna bör smörjas vid behov.

### Bromspedal

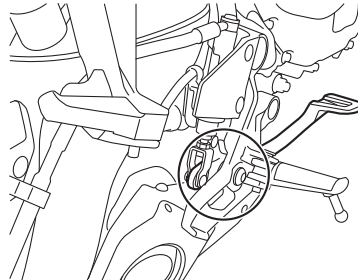

### Växelpedal

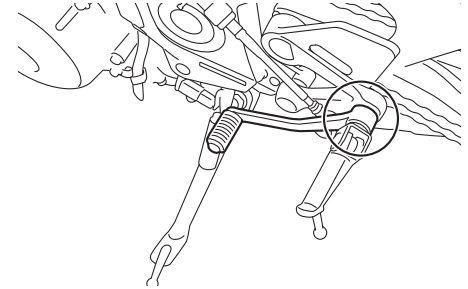

**Rekommenderat smörjmedel:**  
Litiumbaserat fett

# Periodiskt underhåll och justering

MAU23144

## Kontroll av och smörjning av broms- och kopplingshandtag

Funktionen på broms- och kopplingshandtag bör kontrolleras före varje körning och ledpunkterna bör smörjas vid behov.

### Bromshandtag

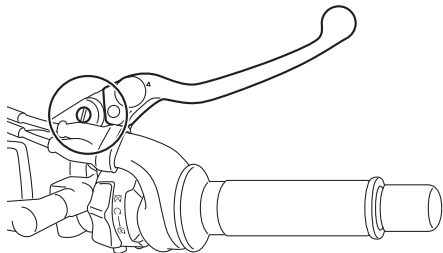

## Kopplingshandtag

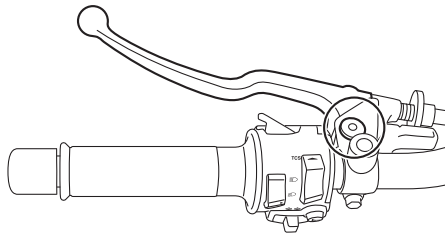

### Rekommenderade smörjmedel:

Bromshandtag:  
Silikonbaserat fett  
Kopplingshandtag:  
Litiumbaserat fett

MAU23203

## Kontroll och smörjning av sidostöd

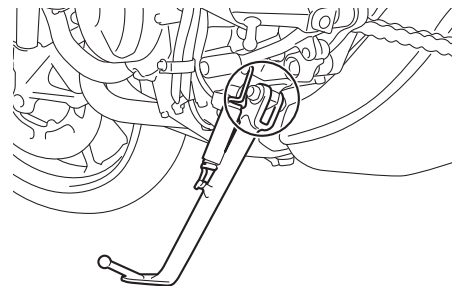

Funktionen på sidostödet bör kontrolleras före varje körning och ledpunkten och kontaktytorna metall-mot-metall bör smörjas vid behov.

MWA10732

### **! VARNING**

Om sidostödet inte går att fälla upp eller ned lätt bör du låta en Yamaha-återförsäljare kontrollera eller reparera det. Annars kan sidostödet komma i kontakt med marken och störa föraren, som då kan förlora kontrollen över motorcykeln.

### Rekommenderat smörjmedel:

Litiumbaserat fett

MAUM1653

## Smörjning av svingarmens ledpunkter

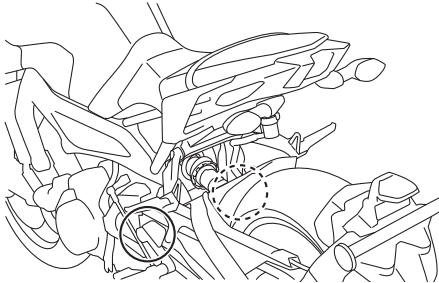

Svingarmens ledpunkter måste smörjas av en Yamaha-återförsäljare vid de intervall som anges i tabellen för regelbunden skötsel och smörjning.

**Rekommenderat smörjmedel:**  
Litiumbaserat fett

MAU23273

## Kontroll av framgaffeln

Framgaffelns skick och funktion måste kontrolleras enligt följande vid de intervall som anges i tabellen för regelbunden skötsel och smörjning.

### För att kontrollera skicket

Kontrollera om innerrören är repiga, skadade eller om det läcker olja.

### För att kontrollera funktionen

1. Ställ fordonet på ett plant underlag och håll det upprätt. **VARNING! Se till att fordonet står stadigt så att det inte faller omkull och orsakar personskador.** [MWA10752]
2. Bromsa med frambromsen och tryck ner styret flera gånger och kontrollera att framgaffeln mjukt trycks ihop och går upp igen.

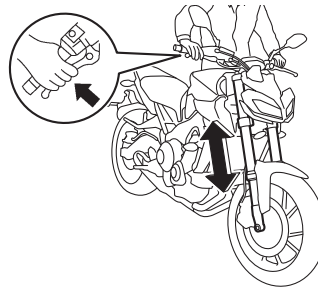

MCA10591

## **VIKTIGT**

Om du ser någon skada eller om framgaffeln inte går mjukt, låt en Yamaha-återförsäljare kontrollera eller reparera den.

# Periodiskt underhåll och justering

MAU23285

## Kontroll av styrningen

Slitna eller lösa styrlager kan vara farligt. Därför måste styrningens funktion kontrolleras enligt följande vid de intervall som anges i tabellen för regelbunden skötsel och smörjning.

1. Lyft upp framhjulet från marken. (Se sidan 7-33.) **WARNING! Se till att fordonet står stadigt så att det inte faller omkull och orsakar personskador.** (MWA10752)
2. Fatta tag i framgaffelns nederdel och försök att röra den fram och tillbaka. Om du känner något glapp bör du låta en Yamaha-återförsäljare kontrollera eller reparera styrningen.

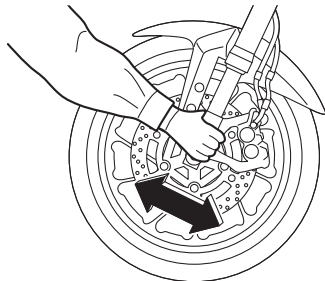

MAU23292

## Kontroll av hjullager

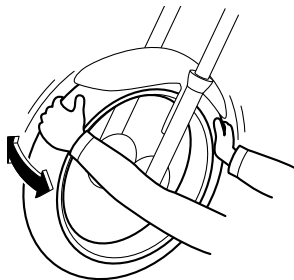

Hjullagren fram och bak måste kontrolleras vid de intervall som anges i tabellen för regelbunden skötsel och smörjning. Om du känner något glapp i ett hjulnav eller om hjulet inte snurrar lätt, låt en Yamaha-återförsäljare kontrollera hjullagren.

MAU50292

## Batteri

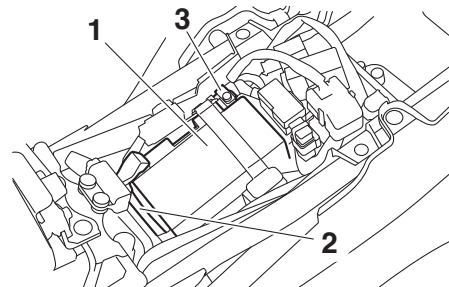

1. Batteri
2. Batteriets plusledning (röd)
3. Batteriets minusledning (svart)

Batteriet är placerat under sadeln. (Se sidan 4-18.)

Den här modellen är utrustad med ett VR-LA-batteri (ventilreglerat blybatteri). Du behöver därför inte kontrollera elektrolyten eller fylla på med destillerat vatten. Batterikablarnas anslutningar måste dock kontrolleras och dras åt vid behov.

MWA10761

### **VARNING**

- Elektrolyt är giftigt och farligt eftersom det innehåller svavelsyra som kan orsaka brännskador. Undvik kontakt med huden, ögon och kläder och skydda alltid ögonen när du

arbetar nära batterier. Om du får något på dig, genomför följande FÖRSTA HJÄLP.

- **UTVÄRTES:** Skölj ordentligt med vatten.
- **INVÄRTES:** Drick stora mängder mjölk eller vatten och kontakta omedelbart en läkare.
- **ÖGON:** Spola med vatten under 15 minuter och uppsök därefter läkarhjälp.
- **Batterier producerar explosiv vätgas. Håll därför gnistor, öppen flamma, cigaretter etc. borta från batteriet och sörij för ordentlig ventilation när du laddar det i ett slutet rum.**
- **HÅLL DETTA OCH ANDRA BATTERIER UTOM RÄCKHÅLL FÖR BARN.**

## För att ladda batteriet

Låt en Yamaha-återförsäljare ladda batteriet så snart som möjligt om det verkar som om det har blivit urladdat. Kom ihåg att batterier har en tendens att ladda ur sig snabbare om fordonet är utrustad med extra elektrisk utrustning.

MCA16522

## VIKTIGT

För att ladda ett VRLA-batteri (ventilreg-

lerat blybatteri) måste du ha en konstantspänningsladdare. Om du använder en vanlig batteriladdare kan batteriet ta skada.

## För att förvara batteriet

1. Om fordonet inte kommer att användas inom en månad, ta bort batteriet och ladda det och förvara det sedan på ett svalt och torrt ställe. **VIKTIGT: När du tar bort batteriet ska du komma ihåg att stänga av tändningen och sedan koppla bort den negativa kabeln innan du kopplar bort den positiva.**<sup>[MCA16304]</sup>
2. Om batteriet ska förvaras under mer än två månader bör du kontrollera det en gång i månaden och ladda det om det behövs.
3. Ladda batteriet helt innan du sätter tillbaks det i fordonet. **VIKTIGT: När du monterar batteriet ska du kontrollera att tändningen är avstängd och sedan ansluta den positiva kabeln innan du ansluter den negativa.**<sup>[MCA16842]</sup>
4. Se till att batterikablarna blir rätt koplade till batteripolerna när du sätter tillbaks det i fordonet.

## VIKTIGT

Se till att batteriet alltid är laddat. Förvaring av ett urladdat batteri kan orsaka permanenta skador på batteriet.

# Periodiskt underhåll och justering

MAU76770

## Byte av säkringar

Säkringsbox 1 är placerad bakom panel A.  
(Se sidan 7-9.)

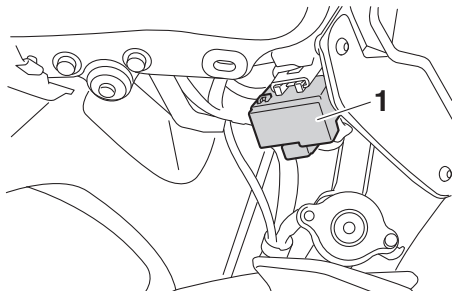

1. Säkringsbox 1

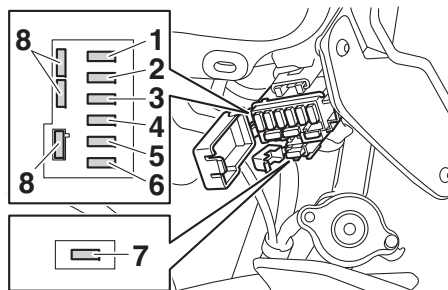

1. Säkring för tändning
2. Säkring för ABS styrenhet
3. Hjälpssäkring 1
4. Säkring för parkeringsljus
5. Säkring för signalsystem
6. Säkring för strålkastare
7. Handtagsvärmarens säkring
8. Reservsäkring

Huvudsäkringen, bränsleinsprutningssystemets säkring och säkringsbox 2 finns under sadeln. (Se sidan 4-18.)

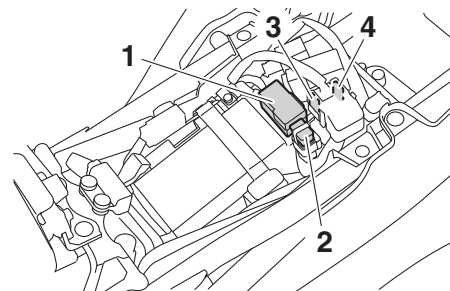

1. Säkringsbox 2
2. Huvudsäkring
3. Säkring för bränsleinsprutningssystemet
4. Reservsäkring för bränsleinsprutningssystemet

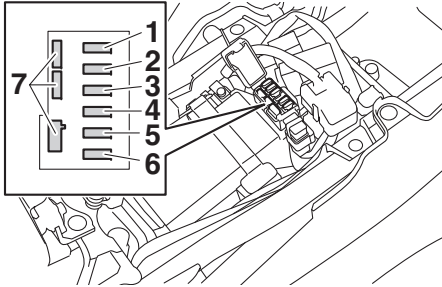

1. Motorsäkring för kylfläkt
2. Backupsäkring
3. Säkring för ETV (elektriskt gasspjäll)
4. Säkring för uttag 1
5. ABS-solenoidsäkring
6. Säkring för ABS-motor
7. Reservsäkring

## TIPS

Ta bort startreläets skydd genom att dra det uppåt för att komma åt bränsleinsprutnings-systemets säkring.

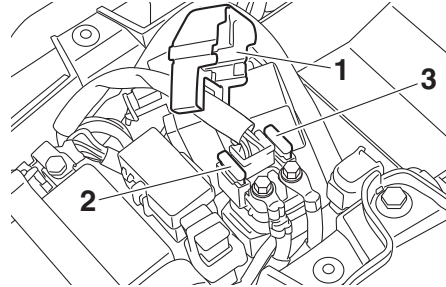

1. Startreläets skydd
2. Säkring för bränsleinsprutningssystemet
3. Reservsäkring för bränsleinsprutningssystemet

Om en säkring är sönder, byt ut den enligt följande.

1. Vrid tändningsnyckeln till läge "OFF" och stäng av den elkrets i vilken säkningen har gått sönder.
2. Ta bort den trasiga säkningen och sätt i en ny säkring med rätt amperetal. **VARNING! Sätt inte i en säkring med högre amperetal än det som rekommenderas för att undvika att elsystemet tar skada eller att brand uppstår.**<sup>[MWA15132]</sup>

## Säkringar:

- Huvudsäkring:  
50.0 A
- Hjälpssäkring 1:  
2.0 A
- Säkring för uttag 1:  
2.0 A
- Handtagsvärmarens säkring:  
5.0 A
- Säkring för strålkastare:  
10.0 A
- Säkring för signalsystem:  
7.5 A
- Säkring för tändning:  
15.0 A
- Säkring för parkeringsljus:  
7.5 A
- Motorsäkring för kylfläkt:  
15.0 A
- Säkring för ABS-motor:  
30.0 A
- ABS-solenoidsäkring:  
15.0 A
- Säkring för bränsleinsprutningssystemet:  
10.0 A
- Säkring för ABS styrenhet:  
7.5 A
- Backupsäkring:  
7.5 A
- Säkring för ETV (elektriskt gasspjäll):  
7.5 A

3. Vrid tändningsnyckeln till läge "ON"

# Periodiskt underhåll och justering

- och sätt på den elkrets i vilken säkring-  
en har gått sönder för att kontrollera att  
elkretsen nu fungerar.
4. Om säkringen omedelbart går sönder  
igen, låt en Yamaha-återförsäljare  
kontrollera elsystemet.

MAU76271

MCA16581

## Fordonets lampor

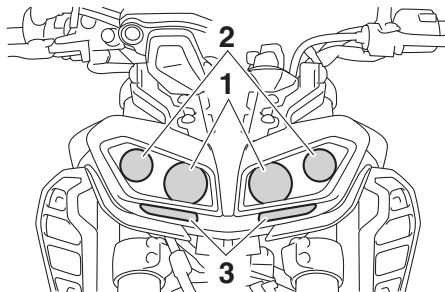

1. Strålkastare (halvljus)
2. Strålkastare (helljus)
3. Parkeringsljus

Den här modellen är helt utrustad med LED-belysning utom körriktningvisarna. Om en lampa inte tänds ska du kontrollera säkringarna och sedan låta en Yamaha-återförsäljare kontrollera fordonet. Kontrollera och byt ut glödlampan om en körriktningvisare inte fungerar. (Se sidan 7-33.)

### TIPS

Alla de fyra strålkastarna tänds när avbländningskontakten ställs in på helljus eller ljusblinkkontakten trycks in.

### VIKTIGT

Sätt inte på någon form av självhäftande film eller klisterlapp på strålkastarglasat.



MAU24205

## Byte av blinkerslampa

1. Ta bort lampglasets över blinkerslampan genom att lossa skruven.

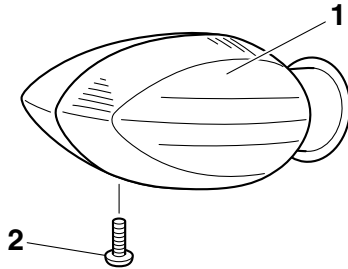

1. Blinkersglas
2. Skruv

2. Ta bort den trasiga lampan genom att trycka in den och vrida den moturs.

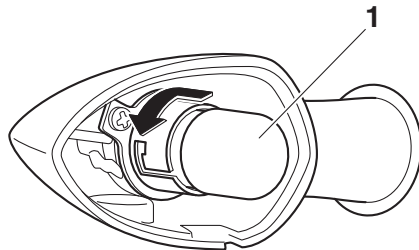

1. Blinkerslampa

3. Sätt i en ny lampa i sockeln, tryck in den och vrid den medurs tills det tar stopp.
4. Sätt tillbaks lampglasets och skruva fast skruven. **VIKTIGT: Dra inte åt skruven för hårt eftersom lampglasets kan gå sönder.** [MCA11192]

MAU67131

## Ställa motorcykeln

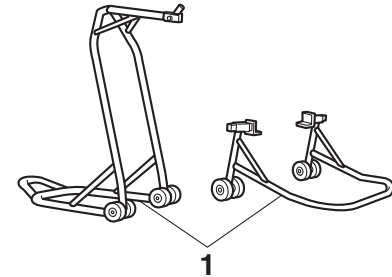

1. Depåstöd (exempel)

Eftersom denna modell inte har något mittstöd bör du använda depåstöd när du tar bort ett fram- eller bakhjul eller behöver göra något annat arbete på motorcykeln som kräver att den står upprätt. Kontrollera att motorcykeln står stabilt och i rätt läge innan du börjar arbeta med den.

# Periodiskt underhåll och justering

---

MAU25872

dor.

---

## Felsökning

Trots att alla Yamaha motorcyklar undersöks noga innan de lämnar fabriken, kan du råka ut för felaktigheter under körning. Om det uppstår problem med exempelvis bränslet, kompressionen eller tändsystemet, kan du få startsvårigheter och effektförluster.

Följande felsökningstabell ger dig möjlighet att snabbt och enkelt kontrollera dessa viktiga system själv. Om motorcykeln däremot har behov av en reparation, bör du lämna motorcykeln till en Yamaha-återförsäljare, vars skickliga tekniker har nödvändiga verktyg, erfarenhet och kunskap att reparera din motorcykel på ett riktigt sätt.

Använd endast original Yamaha reservdelar. Piratdelar kan se likadana ut som delar från Yamaha, men de är ofta sämre och har en kortare livslängd vilket kan leda till dyra reparationskostnader.

MWA15142

## VARNING

**Rök inte och kontrollera att det inte finns öppna lågor eller gnistor, inklusive styrlågor på t.ex. vattenvärmare eller ugnar, i närheten när du kontrollerar bränslesystemet. Bensin och bensinångor kan antändas eller explodera vilket kan orsaka allvarliga person- eller egendomsska-**

## Felsökningsschema

### Startproblem eller dålig motorprestanda

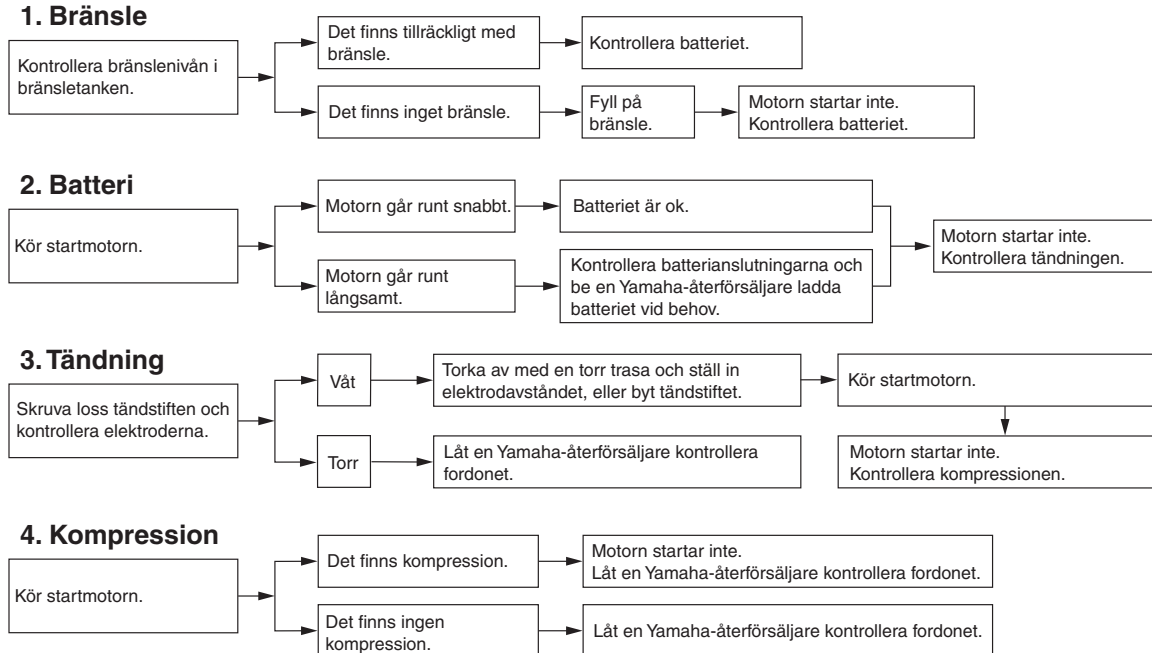

# Periodiskt underhåll och justering

## Motorn överhettas

MWA10401

### ⚠ VARNING

- Lyft aldrig kylvätskelocket när motor och kylare är varma. Skållhet trycksatt vätska och ånga kan spruta ut och medföra risk för allvarliga skador. Vänta tills motorn har kallnat.
- När du har tagit bort fästbulten för kylvätskelocket bör du placera en tjock trasa, t.ex. en handduk, över kylvätskelocket och sedan långsamt vrida locket moturs för att släppa ut eventuellt övertryck. När det pysande ljudet har slutat kan du trycka ner locket och vrida det moturs och sedan lyfta av locket.

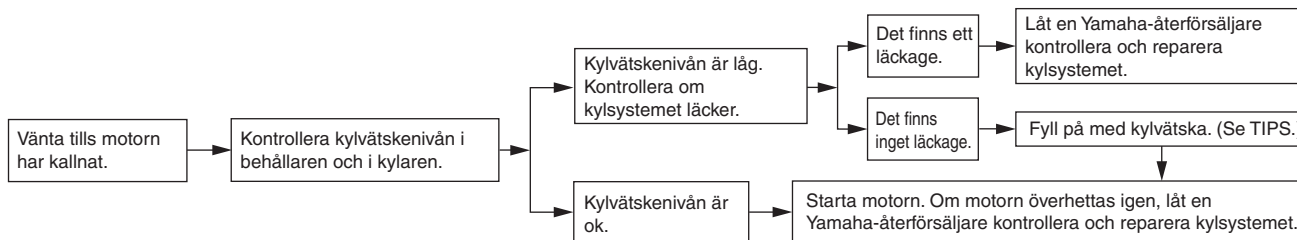

### TIPS

Om du inte har tillgång till kylvätska kan du använda vanligt vattenledningsvatten under förutsättning att du byter ut det mot rekommenderad kylvätska vid första bästa tillfälle.

MAU37834

## Försiktighet med matta färger

MCA15193

### VIKTIGT

Vissa modeller har delar med matta ytor. Kontakta en Yamaha-återförsäljare för råd om vilka produkter som du ska använda vid rengöring av fordonet. Om du använder borste, starka kemiska produkter eller rengöringsmedel när du rengör dessa delar kommer ytan att repas eller skadas. Du bör heller inte vaxa några matta ytor.

MAU83443

## Skötsel

Ofta förekommande, noggrann rengöring av fordonet förhöjer inte enbart dess utseende, det förbättrar även dess allmänna prestanda och förlänger driftlivet på många komponenter. Tvättning, rengöring och polering gör också att du kan kontrollera fordonets skick oftare. Kom ihåg att tvätta fordonet efter körning i regn eller nära havet, eftersom salt är frätande på metaller.

## TIPS

- Vågarna behandlas med salt som tömedel på platser där det kommer mycket snö. Kom ihåg att tvätta underredet och chassidelarna efter körning i sådana områden eftersom saltet kan finnas kvar på vägarna långt in på våren.
- Originalprodukter från Yamaha för skötsel och underhåll säljs under märket YAMALUBE på många marknader världen runt.
- Kontakta en Yamaha-återförsäljare för fler rengöringstips!

MCA26280

### VIKTIGT

**Felaktig rengöring kan orsaka kosmetiska och mekaniska skador. Använd inte:**

- högtryckstvättar eller ångtvättar.

För högt vattentryck kan göra att vatten tränger in och orsakar försämringar på hjullager, bromsar, växellådans tätningar och elektriska enheter. Undvik tvättar med rengöringsmedel under högt tryck, till exempel biltvättar med självbetjäning.

- starka kemikalier, inklusive mycket sura fälgrengöringsmedel, speciellt på eker- eller magnesiumhjul.
- starka kemikalier, slipande rengöringsmedel och vax på delar med matt ytbehandling. Borstar kan repa och skada matta ytbehandlingar, använd bara en mjuk svamp eller handduk.
- handdukar, svampar eller borstar som förorenats av slipande rengöringsmedel eller starka kemikalier som lösningsmedel, bensin, rostborttagningsmedel, bromsvätska eller frostskyddsmedel osv.

## Före tvätten

1. Parkera fordonet i skuggan och låt det svalna. Det förhindrar vattenfläckar.
2. Kontrollera att alla lock, kåpor, elektriska kopplingar och anslutningar är ordentligt monterade.
3. Täck ljuddämparens ände med en

# Skötsel och förvaring av motorcykeln

- plastpåse och ett starkt gummiband.
4. Fukta envisa fläckar som insekter och fågelspillning med en våt duk i några minuter.
  5. Avlägsna vägsmutts och oljefläckar med ett avfettningsmedel av hög kvalitet och en plastborste eller svamp. **VIKTIGT: Använd inte avfettningsmedel på områden som måste smörjas, till exempel tätningar, packningar och hjulaxlar. Följ produktanvisningarna.**[MCA26290]

## Tvätt

1. Skölj av eventuellt avfettningsmedel och skölj fordonet med en trädgårds-slang. Använd endast tillräckligt med tryck för att göra jobbet. Undvik att spruta vatten direkt in i ljuddämparen, på instrumentpanelen, i luftintag och andra inre utrymmen som förvarings-facken under sadeln.
2. Tvätta fordonet med ett rengöringsme-del för fordon av hög kvalitet blandat med kallt vatten och en mjuk, ren duk eller svamp. Använd en gammal tandborste eller plastborste för att komma åt svåråtkomliga ställen. **VIKTIGT: Använd kallt vatten om fordonet har varit utsatt för salt. Varmt vatten gör saltet mer frätande.**[MCA26301]

3. För modeller med vindruta: Rengör vindrutan med en mjuk duk eller svamp som fuktats med vatten och ett pH-neutralt rengöringsmedel. Använd ett rengöringsmedel eller polermedel för vindrutor på motorcyklar av hög kvalitet om det behövs. **VIKTIGT: Använd aldrig starka kemikalier till att rengöra vindrutan. Vissa rengöringsmedel för plast kan dessutom repa vindrutan, så se till att testa alla rengöringsprodukter innan du använder dem.**[MCA26310]
4. Skölj noga med rent vatten. Se till att avlägsna alla rester av rengörings-medlet eftersom de kan skada plast-delar.

## Efter tvätten

1. Torka fordonet med sämskskinn eller en absorberande duk, helst en mikrofi-berduk.
2. För modeller med drivkedja: Torka och smörj sedan drivkedjan för att förhin-dra rost.
3. Använd krompolish för att putsa krom, aluminium och rostfria delar. Den ter-miska missfärgningen på rostfria av-gassystem kan ofta avlägsnas genom polering.
4. Spruta på ett rostskyddsmedel på alla

metalldelar inklusive krom- och nickel-pläterade ytor. **WARNING! Använd inte silikon- eller oljespray på sad-lar, handtag, fotpinnar i gummi eller däckmönster. Det gör delarna hala, vilket kan leda till att du förlorar kontrollen. Rengör ytorna på dessa delar noggrant innan du använder fordonet.**[MWA20650]

5. Behandla gummi, vinyl och omålade plastdelar med en lämplig produkt.
6. Bättringsmåla små lackskador som or-sakats av stenskott etc.
7. Vaxa alla lackade ytor med ett icke-sli-pande vax eller använd en spray för motorcykeldetaljer.
8. När du är klar ska du starta motorn och låta den gå på tomgång i flera minuter för att avlägsna eventuell kvarvarande fukt.
9. Om strålkastarens lins är immig ska du starta motorn och slå på strålkastaren för att avlägsna fukten.
10. Låt fordonet torka helt innan du ställer undan det eller täcker över det.

MCA26320

## VIKTIGT

- Använd inte vax på gummidelar el-ler olackade plastdelar.
- Använd inte slipande polermedel eftersom lacken kommer att slipas

bort.

- Använd sprayer och vax sparsamt. Torka bort överflödigt vax efteråt.

MWA20660

## VARNING

Föroreningar på bromsar eller däck kan göra att du förlorar kontrollen över fordonet.

- Försäkra dig om att det inte finns smörjmedel eller vax på bromsar eller däck.
- Tvätta vid behov däcken med varmt vatten och ett mildt rengöringsmedel.
- Tvätta vid behov bromsskivor och bromsbelägg med bromsrengöringsmedel eller aceton.
- Innan du kör med högre hastigheter bör du testa fordonets bromsar och väghållning.

MAU83472

## Förvaring

Förvara alltid fordonet på en sval, torr plats. Om det behövs kan du skydda det mot damm med ett poröst skydd. Kontrollera att motorn och avgassystemet har svalnat innan du täcker över fordonet. Om det ofta händer att fordonet inte används på flera veckor rekommenderar vi att du använder ett bränslestabiliseringsmedel av hög kvalitet efter varje tankning.

MCA21170

## VIKTIGT

- Om fordonet förvaras i ett dåligt ventilerat rum eller om det täcks med ett överdrag medan det fortfarande är fuktigt, kan vatten och fukt tränga in och ge upphov till rost.
- För att förhindra korrosion bör de inte förvaras i fuktiga källare, stall (luften innehåller ammoniak) och områden där starka kemikalier förvaras.

## Långtidsförvaring

Innan fordonet förvaras en längre tid (60 dagar eller mer):

1. Utför eventuella reparationer som behövs och eventuellt återstående underhåll.
2. Följ anvisningarna i avsnittet Skötsel i

detta kapitel.

3. Fyll på bränsletanken och tillsätt bränslestabiliseringsmedel enligt instruktionerna för produkten. Kör motorn i 5 minuter för att fördela det behandlade bränslet i bränslesystemet.
4. För fordon som är utrustade med bränslekran: Vrid bränslekranen till avstängt läge.
5. För fordon med förgasare: För att förhindra att bränsleavlagringar byggs upp ska du tappa ut bränslet ur förgasarens flottörkammare i en ren behållare. Dra åt dräneringsbulten och håll tillbaka bränslet i bränsletanken.
6. Skydda de interna motorkomponenterna från korrosion med en konserveringsolja för motorer av hög kvalitet genom att följa instruktionerna för produkten. Utför följande steg på varje cylinder om en konserveringsolja för motorer inte är tillgänglig:
  - a. Ta bort tändstiftshatten och skruva loss tändstiftet.
  - b. Häll i en tesked motorolja i tändstiftshålet.
  - c. Sätt på tändstiftshatten på tändstiftet och placera tändstiftet på topplocket så att det är jordat. (Detta begränsar gnistorna under nästa

# Skötsel och förvaring av motorcykeln

---

steg.)

- d. Dra runt motorn flera varv med hjälp av startmotorn. (Detta gör att oljan i cylindern sprids ut på cylinderväggen.) **VARNING! Undvik skada från gnistbildning genom att kontrollera att tändstiftet är ordentligt jordat när motorn dras runt.**<sup>[MWA10952]</sup>
  - e. Ta bort tändstiftshatten från tändstiftet och skruva fast tändstiftet. Sätt tillbaks tändstiftshatten på tändstiftet.
7. Smörj alla styrkablar, leder, spakar och pedaler samt sidoställ och mittställ (om tillämpligt).
  8. Kontrollera och korrigera lufttrycket i däcken och lyft sedan upp fordonet så att hjulen är fria från underlaget. Som alternativ kan du vrida på hjulen en aning varje månad så att inte däcken försämras på något ställe.
  9. Täck över avgasrören med en plastpåse så att det inte tränger in någon fukt.
  10. Ta bort batteriet och ladda det helt eller anslut en underhållsladdare som håller batteriet på optimal laddning. **VIKTIGT: Kontrollera att batteriet och laddaren är kompatibla. Ladda inte ett VRLA-batteri med en vanlig laddare.**<sup>[MCA26330]</sup>

## TIPS

---

- Om batteriet tas bort ska det laddas en gång i månaden och förvaras på en plats med en temperatur mellan 0-30 °C (32-90 °F).
  - Se sidan 7-28 för mer information om laddning och förvaring av batteriet.
-



## Mått:

Totallängd:  
2075 mm (81.7 in)  
Totalbredd:  
815 mm (32.1 in)  
Totalhöjd:  
1120 mm (44.1 in)  
Sitthöjd:  
820 mm (32.3 in)  
Hjulbas:  
1440 mm (56.7 in)  
Markfrigång:  
135 mm (5.31 in)  
Vändradie:  
3.0 m (9.84 ft)

## Vikt:

Tjänstevikt:  
193 kg (425 lb)

## Motor:

Förbränningscykel:  
4-takts  
Kylsystem:  
Vätskekyld  
Ventilmekanism:  
DOHC  
Cylinderarrangemang:  
Inline  
Antal cylindrar:  
3-cylindrar  
Slagvolym:  
847 cm<sup>3</sup>  
Borrning × slaglängd:  
78.0 × 59.1 mm (3.07 × 2.33 in)

## Startsystem:

Elstart

## Motorolja:

Rekommenderat märke:



## SAE-viskositet:

10W-40

## Rekommenderad motorolja:

API service SG typ eller högre, JASO standard MA

## Oljemängd i motor:

### Oljebyte:

2.40 L (2.54 US qt, 2.11 Imp.qt)

### Med byte av oljefilter:

2.70 L (2.85 US qt, 2.38 Imp.qt)

## Kylvätskemängd:

Kylvätskebehållare (upp till max-markeringen):

0.25 L (0.26 US qt, 0.22 Imp.qt)

Kylare (inklusive alla slangar):

1.93 L (2.04 US qt, 1.70 Imp.qt)

## Bränsle:

### Rekommenderat bränsle:

Blyfri bensin, premium (gasohol [E10] kan användas)

### Tankvolym:

14 L (3.7 US gal, 3.1 Imp.gal)

### Reservtank, mängd:

2.8 L (0.74 US gal, 0.62 Imp.gal)

## Bränsleinsprutning:

### Trottelhus:

ID-märkning:

B901 00

## Kraftöverföring:

### Utväxlingsförhållande:

1:a:

2.667 (40/15)

2:a:

2.000 (38/19)

3:e:

1.619 (34/21)

4:e:

1.381 (29/21)

5:e:

1.190 (25/21)

6:e:

1.037 (28/27)

## Framdäck:

### Typ:

Slanglöst

### Storlek:

120/70 ZR17 M/C (58W)

### Tillverkare/modell:

BRIDGESTONE/S20F

### Tillverkare/modell:

DUNLOP/D214F

## Bakdäck:

### Typ:

Slanglöst

### Storlek:

180/55 ZR17M/C (73W)

### Tillverkare/modell:

BRIDGESTONE/S20R

# Specifikationer

---

Tillverkare/modell:  
DUNLOP/D214

## Lastning:

Maxlast:  
174 kg (384 lb)  
\* (Total vikt på förare, passagerare, bagage  
och tillbehör)

## Frambroms:

Typ:  
Hydrauliska dubbla skivbromsar

## Bakbroms:

Typ:  
Hydraulisk enkel skivbroms

## Framfjädring:

Typ:  
Teleskopgaffel

## Bakfjädring:

Typ:  
Svingarm (länkad fjädring)

## Elsystem:

Systemspänning:  
12 V

## Batteri:

Modell:  
YTZ10S  
Spänning, kapacitet:  
12 V, 8.6 Ah (10 HR)

## Lampornas wattförbrukning:

Strålkastarlampa:  
LED  
Bak/bromsljus:  
LED  
Blinkerslampor, fram:  
10.0 W

Blinkerslampor, bak:  
10.0 W  
Parkeringsljus:  
LED  
Nummerskyltsbelysning:  
LED

MAU53562

## Identifikationsnummer

Skriv ner fordonets identifikationsnummer, motorns serienummer samt typskyltsinformationen på raderna här nedan. Dessa identifikationsnummer behövs när du registrerar fordonet för körning i trafiken samt när du ska beställa reservdelar från en Yamaha-återförsäljare.

FORDONETS IDENTIFIKATIONSNUMMER:

MOTORNS SERIENUMMER:

INFORMATION PÅ TYP SKYLT:

MAU26401

## Fordonets identifikationsnummer

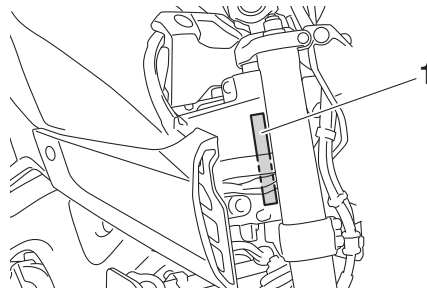

1. Fordonets identifikationsnummer

Fordonets identifikationsnummer är stämplat på styrhuvudröret. Skriv ner detta nummer i utrymmet för det.

### TIPS

Fordonets identifikationsnummer används för att identifiera din motorcykel och kan behöva användas när du registrerar motorcykeln i det statliga fordonsregistret.

MAU26442

## Motorns serienummer

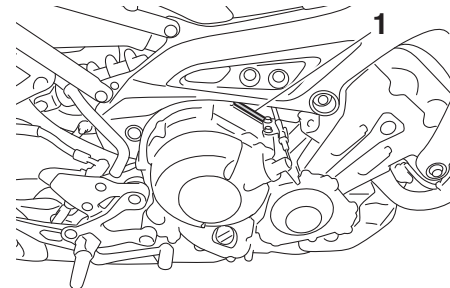

1. Motorns serienummer

Motorns serienummer sitter stämplat på vevhuset.

## Typskylt

MAU26481

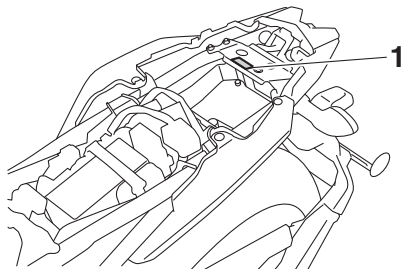

### 1. Typskylt

Typskylten är monterad på ramen under sadeln. (Se sidan 4-18.) Skriv ner informationen på denna skylt i utrymmet för det. Du behöver denna information när du beställer reservdelar från en Yamaha-återförsäljare.

## Diagnoskontakt

MAU69910

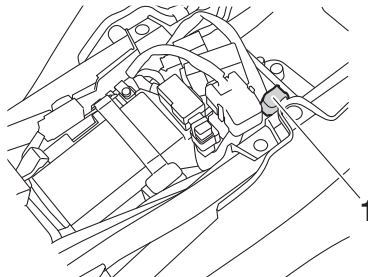

### 1. Diagnoskontakt

Se bild för placering av diagnoskontakten.

## Registrera fordonsdata

MAU85300

ECU-enheten på den här modellen lagrar vissa data om fordonet för att underlätta diagnostisering av fel samt för forskning, statistisk analys och utveckling.

Sensorerna och de data som registreras varierar beroende på modell, men de huvudsakliga uppgifter som samlas in är:

- Data om fordonsstatus och motorns prestanda
- Data om bränsleinsprutning och avgaser

Dessa data överförs bara när ett särskilt diagnostikverktyg från Yamaha ansluts till fordonet, till exempel vid underhållskontroller eller när serviceåtgärder utförs.

Fordonsdata som överförs hanteras i enlighet med följande sekretesspolicy.

## Sekretesspolicy

<https://www.yamaha-motor.eu/se/privacy/sekretesspolicy.aspx>

Yamaha lämnar inte ut data till en tredje part utom i följande fall: Dessutom kan Yamaha lämna ut fordonsdata till en entreprenör för att utföra tjänster i samband med hanteringen av fordonsdata. I sådana fall kräver Yamaha att entreprenören tar hand om de fordonsdata som vi lämnar ut på rätt sätt och Yamaha hanterar dessa data.

- När fordonets ägare medger det
- När det krävs enligt lag
- Om Yamaha behöver använda dessa data vid juridiska processer
- När data inte gäller ett specifikt fordon eller en ägare

# Register

<b>A</b>			
ABS	4-14	Försiktighet med matta färger	8-1
ABS-varningslampa	4-5	Förvaring	8-3
Antispinnsystem	3-1	Förvaringsfack	4-18
Antispinnsystemets indikeringslampa	4-6	Felsökning	7-34
Antispinnsystemets kontakt	4-4	Felsökningsschema	7-35
Avbländningskontakt	4-3	Fordonets lampor	7-32
Avstängningssystem för tändkrets	4-23	Framgaffel, justering	4-19
<b>B</b>		Framgaffel, kontroll av	7-27
Batteri	7-28	<b>G</b>	
Blinkerslampa, byte	7-33	Gashandtagets spel, kontroll	7-16
Blinkersomkopplare	4-4	Gashandtag och kabel, kontroll av och smörjning	7-25
Bränsle	4-16	<b>H</b>	
Bränsleförbrukning, tips för att sänka	6-3	Hjul	7-19
Bränsletankens överfyllningsslang	4-17	Hjullager, kontroll av	7-28
Bromshandtag	4-13	Huvudströmbrytare/styrlås	4-2
Bromshandtagets spel, kontroll	7-20	<b>I</b>	
Bromsljuskontakter	7-20	Identifikationsnummer	10-1
Broms- och kopplingshandtag, kontroll av och smörjning	7-26	Indikatorlampa för snabbväxling	4-6
Bromspedal	4-14	Indikeringslampa för blinkers	4-4
Bromspedal och växelpedal, kontroll av och smörjning	7-25	Indikeringslampa för helljus	4-5
Bromsvätska, byte	7-22	Indikeringslampa för neutralläge	4-5
Bromsvätskenivå, kontroll av	7-21	Indikeringslampa för startspärrsystem	4-6
<b>D</b>		Indikeringslampor och varningslampor	4-4
Däck	7-17	Inkörning av motorn	6-3
Dataregistrering, fordon	10-2	<b>K</b>	
Delarnas placering	2-1	Kablar, kontroll av och smörjning	7-24
Diagnoskontakt	10-2	Kanister	7-11
D-läge (körläge)	3-1	Katalysator	4-17
Drivlägesknapp	4-4	Kedja, rengöring och smörjning	7-24
<b>F</b>		Kedjespänning	7-23
Fästen för bagagerem	4-22	Kontroll av bromsbelägg, fram och bak	7-21
		Kopplingshandtag	4-13
		Kopplingshandtagets spel, justering	7-19
		Kylvätska	7-14
		<b>L</b>	
		Ljusblinkknapp	4-3
		Luftfilter	7-15
		<b>M</b>	
		Motorcykelns identifikationsnummer	10-1
		Motorns serienummer	10-1
		Motorolja	7-11
		Multi-funktionsmätare	4-7
		<b>O</b>	
		Omkopplare på styrhandtagen	4-3
		<b>P</b>	
		Panel, lossa och sätta fast	7-9
		Parkering	6-4
		<b>S</b>	
		Säkerhetsinformation	1-1
		Säkringar, byte	7-30
		Sadel	4-18
		Sidostöd	4-23
		Sidostöd, kontroll av och smörjning	7-26
		Signalknapp	4-4
		Skötsel	8-1
		Snabbväxlingssystem	3-3
		Specialfunktioner	3-1
		Specifikationer	9-1
		Ställa motorcykeln	7-33
		Stötdämpare, justering	4-21
		Start av motorn	6-1
		Startspärrsystem	4-1
		Stopp/Kör/Start-knapp	4-4
		Strömmuttag	4-22
		Styrning, kontroll av	7-28
		Svingarmens ledpunkter, smörjning	7-27

## T

Tändstift, kontroll av .....	7-10
Tanklock .....	4-15
Tomgångsvarvtal, kontroll av.....	7-16
Typskylt .....	10-2

## U

Underhåll, emissionssystem .....	7-3
Underhåll och smörjning, regelbunden.....	7-5

## V

Växelpedal .....	4-13
Växling .....	6-2
Varningsblinkersomkopplare .....	4-4
Varningslampa för kylvätsketemperatur ....	4-5
Varningslampa för motorproblem .....	4-5
Varningslampa för oljenivå .....	4-5
Ventilspel .....	7-16
Verktygssats .....	7-2

## Y

Yamalube .....	7-14
----------------	------







