



ÄGARENS HANDBOK

XT1200ZE

Super Ténéré ABS

MOTORCYKEL

 Läs den här handboken noga innan fordonet används.

XT1200ZE

BP9-F8199-M1

 **Läs den här handboken noga innan fordonet används. Handboken ska medfölja fordonet om det säljs.**

Försäkran om överensstämmelse:

Härmed försäkrar YAMAHA MOTOR ELECTRONICS Co., Ltd att denna typ av radioutrustning, STARTSPÄRR, 2BS-00 överensstämmer med direktiv 2014/53/EU. Den fullständiga texten till EU-försäkran om överensstämmelse finns på följande webbadress:

https://global.yamaha-motor.com/eu_doc/

Frekvensband: 134.2 kHz

Maximal signalstyrka: 49.0 [dB μ V/m]

Tillverkare:

YAMAHA MOTOR ELECTRONICS Co., Ltd

1450-6 Mori, Mori-machi, Shuchi-Gun, Shizuoka, 437-0292 Japan

Importör:

YAMAHA MOTOR EUROPE N.V.

Koolhovenlaan 101, 1119 NC Schiphol-Rijk, 1117 ZN, Schiphol, Nederländerna

Välkommen till Yamaha och dess motorcykelvärld!

Som ägare av XT1200ZE, kan du dra fördelar av den stora erfarenhet som Yamaha besitter och den senaste teknologin vad gäller design och tillverkning av högkvalitativa produkter som har gett Yamaha sitt goda rykte om pålitlighet.

Ta dig tid att läsa igenom denna handbok noga så att du kan njuta av alla fördelarna som din XT1200ZE har. Handboken ger dig inte bara anvisningar om hur du hanterar, kontrollerar och sköter din motorcykel, den ger dig även information om hur du ska skydda dig själv och andra från problem och skador.

Dessutom får du många tips i handboken som gör att du kan hålla din motorcykel i bästa möjliga skick. Om du har ytterligare frågor ska du inte dra dig för att fråga din Yamaha-återförsäljare.

Yamaha teamet önskar dig många säkra och trevliga körningar. Kom bara ihåg att låta säkerheten gå först!

Yamaha har alltid som mål att förbättra produktdesign och kvalitet. Av denna anledning, medan denna handbok innehåller den senast tillgängliga produktinformationen, kan det förekomma vissa skillnader mellan ditt fordon och denna handbok. Kontakta en Yamaha-återförsäljare om du har några frågor om handboken.





Läs den här handboken noga innan du börjar använda motorcykeln.

Viktig information om handboken

MAU63350

Speciellt viktig information i denna handbok särskiljs genom följande:

	Detta är en varningssymbol. Den används för att uppmärksamma dig på att det finns risk för personskadorna. Följ alla säkerhetsmeddelanden efter symbolen för att undvika personskadorna och dödsfall.
 VARNING	En VARNING innebär en farlig situation som, om den inte undviks, kan resultera i livshotande skador.
VIKTIGT	VIKTIGT anger att speciell försiktighet måste iaktas för att undvika att fordonet eller annan egendom skadas.
TIPS	Ett TIPS är viktig information för att underlätta vissa handhavanden.

* Produkt och specifikationer kan ändras utan föregående meddelande.

MAU36391

XT1200ZE
ÄGARENS HANDBOK
©2019 av Yamaha Motor Co., Ltd.
1:a utgåvan, augusti 2018
Alla rättigheter förbehållna.
Omtryck eller obehörig användning
utan skriftligt tillstånd från
Yamaha Motor Co., Ltd.
är uttryckligen förbjuden.
Tryckt i Nederländerna.

Säkerhetsinformation	1-1
Beskrivning	2-1
Sedd från vänster.....	2-1
Sedd från höger.....	2-2
Reglage och instrument.....	2-3
Instrument och kontrollfunktioner	3-1
Startspärrsystem.....	3-1
Huvudströmbrytare/styrlås.....	3-2
Indikeringslampor och varningslampor.....	3-3
Farthållarsystem.....	3-6
Multi-funktionsmätare.....	3-9
D-läge (körläge).....	3-21
Styrarmaturer.....	3-22
Kopplingshandtag.....	3-23
Växelpedal.....	3-24
Bromshandtag.....	3-24
Bromspedal.....	3-25
ABS.....	3-26
Antispinnsystem.....	3-27
Tanklock.....	3-28
Bränsle.....	3-29
Bränsletankens överfyllnings slang.....	3-30
Katalysator.....	3-31
Förarsadel.....	3-31
Justera höjden på förarens sadel.....	3-32
Vindruta.....	3-34
Justera den främre och bakre fjädringen.....	3-35
Pakethållare.....	3-39
Fästen för bagagerem.....	3-40
Likströmsuttag.....	3-40
Sidostöd.....	3-41
Avstängningssystem för tändkrets.....	3-42
För din egen säkerhet – kontroller före körning	4-1
Hantering och viktiga punkter vid körning	5-1
Start av motorn.....	5-2
Växling.....	5-3
Tips för att sänka bränsleförbrukningen.....	5-4
Inkörning av motorn.....	5-5
Parkering.....	5-5
Periodiskt underhåll och justering	6-1
Verktygssats.....	6-2
Tabeller över regelbundet underhåll.....	6-3
Tabell över regelbunden skötsel för emissionssystemet.....	6-3
Tabell över allmän skötsel och smörjning.....	6-4
Lossa och sätta fast kåpor.....	6-7
Kontroll av tändstiften.....	6-9
Kanister.....	6-10
Motorolja.....	6-10
Fördelar med Yamalube.....	6-13
Olja i slutväxel.....	6-14
Kylvätska.....	6-15
Luftfilter.....	6-16
Kontroll av tomgångsvarvtalet.....	6-17
Kontroll av gashandtagets spel.....	6-17
Ventilspel.....	6-18
Däck.....	6-18
Ekerhjul.....	6-20
Kopplingshandtag.....	6-21
Kontroll av bromshandtagets spel.....	6-21
Bromsljuskontakter.....	6-22
Kontroll av bromsbelägg fram och bak.....	6-22
Kontroll av bromsvätskenivån.....	6-23
Byte av bromsvätska och kopplingsvätska.....	6-24
Kontroll av och smörjning av gashandtag och kabel.....	6-25

Innehåll

Kontroll av och smörjning av bromspedal och växelpedal.....	6-25
Kontroll av och smörjning av broms- och kopplingshandtag	6-26
Kontroll och smörjning av mittstöd och sidostöd	6-26
Smörjning av svingarmens ledpunkter	6-27
Kontroll av framgaffeln	6-27
Kontroll av styrningen.....	6-28
Kontroll av hjullager.....	6-28
Batteri	6-29
Byte av säkringar.....	6-30
Byte av strålkastarlampa	6-32
Byte av parkeringsljuslampa	6-33
Blinkersljus och bromsljus-/bakljus.....	6-35
Byta nummerskyaltsbelysningens lampa	6-36
Felsökning	6-37
Felsökningsschema.....	6-38
Skötsel och förvaring av motorcykeln.....	7-1
Försiktighet med matta färger	7-1
Skötsel.....	7-1
Förvaring	7-3
Specifikationer	8-1
Konsumentinformation.....	9-1
Identifikationsnummer	9-1
Diagnoskontakt	9-2
Registrera fordonsdata.....	9-2
Register.....	10-1

Ta ansvar som ägare

Du, som ägare till fordonet, är ansvarig för att motorcykeln fungerar på ett säkert och korrekt sätt.

Motorcyklar kör i ett spår.

Säker hantering och användning beror på korrekt körteknik så väl som förarens kunskaper. Alla förare ska känna till följande innan de kör motorcykeln.

Han eller hon ska:

- Få ingående anvisningar om alla aspekter av motorcykelkörning av en kunnig person.
- laktta varningar och underhållskrav i den här ägarhandboken.
- Få behörig utbildning i säker och korrekt körteknik.
- Få professionell teknisk service enligt den här ägarhandboken och/eller när det mekaniska skicket kräver det.
- Kör inte en motorcykel utan att först ha genomgått korrekt utbildning. Gå en kurs. Nybörjare ska utbildas av en certifierad instruktör. Kontakta en auktoriserad motorcykelåterförsäljare för att ta reda på vilka kurser som erbjuds där du bor.

Säker körning

Utför kontrollerna före körning varje gång fordonet används så att det är i säkert skick. Risken för en olycka eller egendoms-skador ökar om du inte inspekterar och underhåller fordonet på rätt sätt. En lista över kontroller före körning finns på sidan 4-1.

- Denna motorcykel är konstruerad för att bära föraren och en passagerare.
- Att bilister inte upptäcker och känner igen motorcyklar i trafiken är den dominerande orsaken till olyckor mellan bilar och motorcyklar. Många olyckor orsakas av bilförare som inte ser motorcykeln. Att göra sig själv synlig ver-

kar vara ett mycket effektivt sätt att minska risken för denna typ av olyckor.

Alltså:

- Använd en ljus jacka.
- Var extra försiktig när du närmar dig och kör genom korsningar, eftersom korsningar är de vanligaste platserna för motorcykelolyckor.
- Kör där bilisterna kan se dig. Undvik att köra i bilisternas döda vinkel.
- Utför inte skötsel på en motorcykel om du inte besitter nödvändig kunskap. Kontakta en auktoriserad motorcykelåterförsäljare för grundläggande information om motorcykelskötsel. Vissa uppgifter får endast utföras av behörig personal.
- Många olyckor förorsakas av oerfarna förare. Det är faktiskt så att många förare som är inblandade i olyckor inte har giltigt motorcykelkörkort.
 - Se till att du är behörig och enbart lånar ut motorcykeln andra behöriga förare.
 - Känn din kompetens och din begränsning. Om du håller dig inom dina begränsningar kan det hjälpa dig undvika olyckor.
 - Vi rekommenderar att du övar dig på att köra motorcykeln där det inte finns någon trafik tills du känner motorcykeln och alla dess regler ordentligt.
- Många olyckor orsakas av att föraren gör fel. Ett vanligt fel som förare gör är stora svängar på grund av för hög hastighet eller felaktig kurvtagning (otillräcklig lutningsvinkel för hastigheten).
 - Följ alltid hastighetsbegränsningarna och kör aldrig fortare än vad väglaget och trafikförhållandena medger.

- Blinka alltid innan du svänger eller byter fil. Se till att bilisterna kan se dig.
- Förarens och passagerarens kroppsställningar är viktiga för korrekt körning.
- Föraren ska ha båda händerna på styret och båda fötterna på förarens fotstöd under körning, för att kunna behålla kontrollen över motorcykeln.
- Passageraren ska alltid hålla i föraren, sitsremmen eller handtaget, i förekommande fall, med båda händerna och ha båda fötterna på passagerarens fotstöd. Kör aldrig med passagerare om inte han eller hon kan ha båda fötterna ordentligt på passagerarens fotstöd.
- Kör aldrig alkohol- eller narkotikapåverkad.
- Passagerare ska också iaktta försiktighetsåtgärderna ovan.

Undvik kolmonoxidförgiftning

Alla avgaser innehåller kolmonoxid som är en livsfarlig gas. Om du andas in kolmonoxid kan det leda till huvudvärk, yrsel, dåsig- het, illamående, förvirring och till slut död. Kolmonoxid är en färglös, luktlös och smaklös gas som kan vara närvarande trots att du inte kan se eller lukta avgaser. Livs- farliga nivåer av kolmonoxid kan snabbt byggas upp och du kan plötsligt bli oförmö- gen att vidta åtgärder för att rädda dig själv. Livsfarliga nivåer av kolmonoxid kan dröja sig kvar i flera timmar eller dagar på in- stängda eller dåligt ventilerade platser. Om du känner symptom på kolmonoxidförgif- ning ska du omedelbart lämna platsen, gå ut i friska luften och SÖKA LÄKARHJÄLP.

- Kör inte motorn inomhus. Kolmonoxid kan snabbt nå livshotande nivåer även om du försöker ventilera ut avgaserna med fläktar, öppna fönster eller dörrar.
- Kör inte motorn på dåligt ventilerade eller delvis instängda platser som la- dor, garage eller carports.
- Kör inte motorn utomhus där avgaser kan tränga in i en byggnad genom öppningar som t.ex. fönster och dör- rar.

Skyddskläder

De flesta dödsolyckor med motorcyklar be- ror på huvudskador. Att använda hjälm är den allra främsta faktorn för att förhindra el- ler minska huvudskador.

- Använd alltid en godkänd hjälm.
- Använd ansiktsskydd eller glasögon. Vind i oskyddade ögon kan bidra till försämrad syn som kan försena upp- täckten av faror.
- Att använda jacka, kraftiga stövlar, byxor, handskar etc., är effektivt för att förhindra eller minska skrubbsår och skärsår.
- Använd aldrig löst sittande kläder, ef- tersom de kan fastna i reglagespakar, fotstöd eller i hjulen och orsaka skador eller en olycka.
- Använd alltid skyddskläder som täck- er benen, anklarna och fötterna. Mo- torn och avgassystemet är mycket heta under och efter användningen och kan orsaka brännskador.

Lastning

Om du sätter på tillbehör på motorcykeln eller lastar den kan stabiliteten och hante- ringen påverkas negativt om motorcykelns viktfordelning ändras. För att undvika ris- ken för olyckor, var ytterst försiktig när du lastar motorcykeln eller sätter på tillbehör på den. Var extra försiktig när du kör en motorcykel med last eller tillbehör. Nedan följer några allmänna riktlinjer om hur du lastar motorcykeln tillsammans med infor- mation om tillbehören:

Den totala vikten av förare, passagerare, tillbehör och last får inte överstiga den maximala lastgränsen. **En olycka kan inträffa om du kör ett överlastat fordon.**

Maxlast:
204 kg (450 lb)

När du lastar inom denna gräns, tänk på följande:

- Lasten och tillbehörens vikt ska hållas så låg och så nära motorcykeln som möjligt. Packa de tyngsta artiklarna ordentligt så nära fordonets mitt som möjligt och fördela vikten så jämnt som möjligt på båda sidorna om motorcykeln för att minska obalans och instabilitet.
- Vikt som rör sig kan orsaka plötslig obalans. Se till att tillbehör och last är ordentligt fastsatta på motorcykeln innan du kör. Kontrollera tillbehörfästet och lastremmar ofta.
 - Justera fjädringen efter lasten (endast modeller med justerbar fjädring) och kontrollera däckens skick och tryck.
 - Fäst aldrig stora eller tunga föremål på styret, framgaffeln eller framskärmen. Sådana föremål, inklusive last som sovsäckar, sjösäckar eller tält, kan skapa instabil hantering eller långsam styrning.
- **Fordonet är inte konstruerat att dra en släpvagn eller en sidovagn.**

Yamaha originaltillbehör

Att välja tillbehör till fordonet är ett viktigt val. Yamaha originaltillbehör, som bara kan köpas hos en Yamaha-återförsäljare, har utformats, testats och godkänts av Yamaha för användning på fordonet.

Många företag som inte har någon anknytning till Yamaha tillverkar delar och tillbehör eller erbjuder modifikationer för Yamahafordon. Yamaha har inte någon möjlighet

att testa produkterna som sådana företag erbjuder. Därför kan Yamaha varken godkänna eller rekommendera tillbehör från andra tillverkare eller modifikationer som inte speciellt rekommenderas av Yamaha, även om de säljs och installeras av en Yamaha-återförsäljare.

Delar, tillbehör och ändringar från andra tillverkare

Trots att du kan hitta produkter vars utformning och kvalitet liknar Yamaha originaltillbehör, bör du vara medveten om att sådana tillbehör eller ändringar kan vara olämpliga eftersom de kan utgöra en säkerhetsrisk för dig själv och andra. Montering av tillbehör eller modifikationer som ändrar fordonets konstruktion eller köregenskaper kan öka risken att du själv eller andra skadas allvarligt eller dödas. Du ansvarar för skador som uppstår på grund av ändringar på fordonet.

Tänk på följande riktlinjer, så väl som de under "Lastning" när du monterar tillbehör.

- Montera aldrig tillbehör eller ha last som minskar motorcykelns prestanda. Kontrollera tillbehöret noggrant innan du använder det för att säkerställa att det inte på något sätt minskar markfrigången eller lutningen vid kurvtagning, begränsar fjädringens utslag, styrutslaget eller manövreringen av reglage, eller skymmer lampor och reflektorer.
- Tillbehör som sitter på styret eller på framgaffeln kan skapa instabilitet på grund av felaktig viktfordelning eller ändringar i aerodynamik. Om man sätter på tillbehör på styret eller framgaffeln, måste de vara så lätta och så få som möjligt.
- Skrymmande eller stora tillbehör kan påverka motorcykelns stabilitet allvarligt på grund av aerodynamisk påverkan. Vinden kan försöka lyfta motorcykeln, eller kan motorcykeln

bli instabil vid sidvindar. Sådana tillbehör kan även orsaka instabilitet när man kör om eller blir omkörd av stora fordon.

- Vissa tillbehör kan förskjuta föraren från dennas normala körställning. Denna felaktiga körställning begränsar förarens rörelsefrihet och kan minska styrförmågan. Därför rekommenderar vi inte sådana tillbehör.
- Var försiktig när du monterar elektriska tillbehör. Om elektriska tillbehör överskrider kapaciteten i motorcykelns elektriska system kan elfel uppstå, vilket kan orsaka en farlig förlust av ljus eller motorkraft.

Däck och fälgar från andra tillverkare

Däcken och fälgarna som levereras med motorcykeln är konstruerade för att motsvara fordonets prestandaegenskaper och ge den bästa kombinationen av hantering, bromsförmåga och komfort. Andra däck, fälgar, storlekar och kombinationer kan vara olämpliga. Mer information om däckspecifikationer och byte av däck finns på sidan 6-18.

Transportera motorcykeln

Observera följande innan du transporterar motorcykeln på ett annat fordon.

- Ta bort alla lösa föremål från motorcykeln.
- Se till att bränslekranen (om det finns någon) stå i läge "OFF" och att det inte läcker något bränsle.
- Rikta framhjulet rakt fram på släpvagnen eller på flaket och förankra framhjulet i en balk så att det inte kan röra sig.
- Lägg i en växel (för växlade modeller).
- Säkra motorcykeln med sling eller lämpliga remmar som är fastsatta på massiva delar på motorcykeln, t.ex. ramen eller den tredelade klämman på

den övre framgaffeln (inte på gummi-monterade styren, blinkers eller delar som kan gå sönder). Välj remmarnas placering noga så att de inte skaver mot lackade ytor under transporten.

- Fjädringen ska om möjligt komprimeras en aning av fästanordningarna så att motorcykeln inte studsar för mycket under transporten.

Sedd från vänster

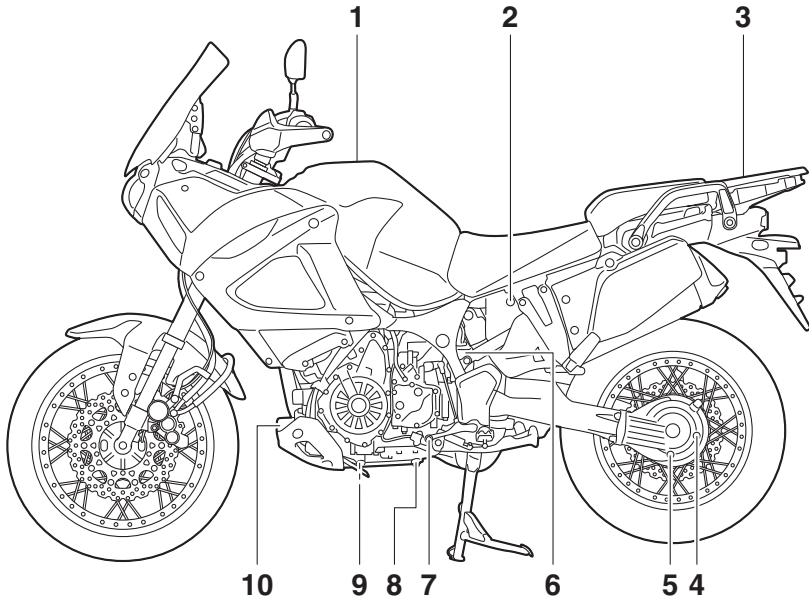

1. Tanklock (se sidan 3-28)
2. Sadellås (se sidan 3-31)
3. Pakethållare (se sidan 3-39)
4. Påfyllningsplugg i slutväxeln (se sidan 6-14)
5. Avtappningsplugg i slutväxeln (se sidan 6-14)
6. Kylvätskebehållare (se sidan 6-15)
7. Växelpedal (se sidan 3-24)
8. Oljeavtappningsplugg (oljetank) (se sidan 6-10)
9. Oljeavtappningsplugg (vevhus) (se sidan 6-10)
10. Oljefilterinsats (se sidan 6-10)

Beskrivning

MAU63391

Sedd från höger

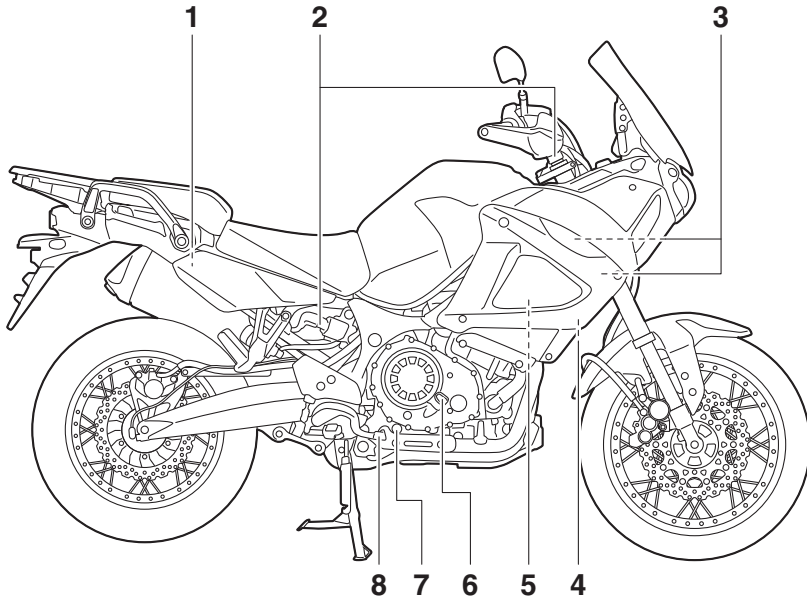

1. Bromsvätskebehållare, bak (se sidan 6-23)
2. Elektroniskt justerbart fjädringssystem (se sidan 3-35)
3. Säkringar (se sidan 6-30)
4. Verktygssats (se sidan 6-2)
5. Batteri (se sidan 6-29)
6. Påfyllningslock för motorolja (se sidan 6-10)
7. Inspektionsglas för oljenivå (se sidan 6-10)
8. Bromspedal (se sidan 3-25)

Reglage och instrument

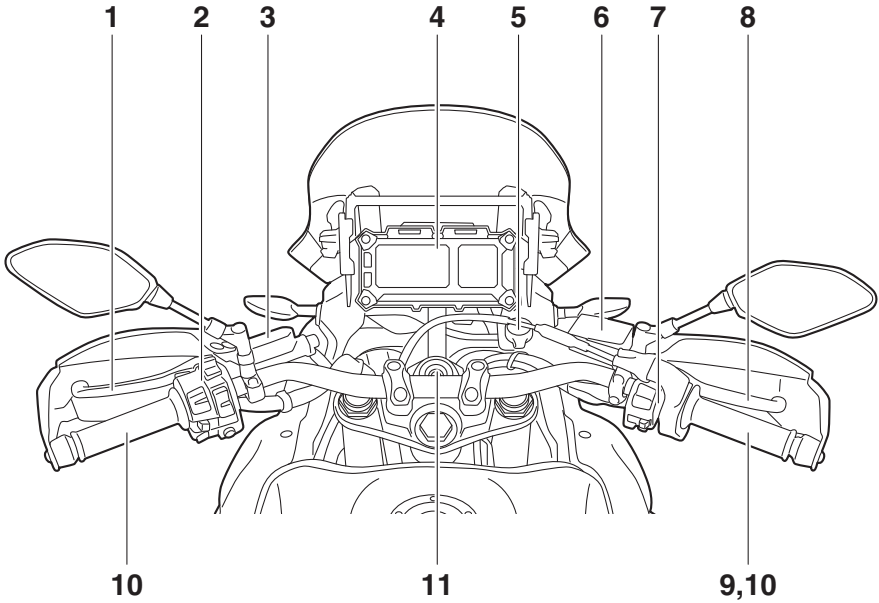

1. Kopplingshandtag (se sidan 3-23)
2. Styrarmaturer, vänster (se sidan 3-22)
3. Bromsvätskebehållare (se sidan 6-23)
4. Multi-funktionsmätare (se sidan 3-9)
5. Strömuttag (se sidan 3-40)
6. Bromsvätskebehållare, fram (se sidan 6-23)
7. Styrarmaturer, höger (se sidan 3-22)
8. Bromshandtag (se sidan 3-24)
9. Gashandtag (se sidan 6-17)
10. Handtagsvärmare (se sidan 3-11)
11. Huvudströmbrytare/styrlås (se sidan 3-2)

Instrument och kontrollfunktioner

Startspärrsystem

MAU10979

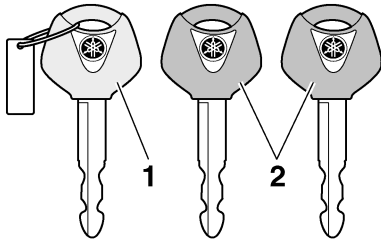

1. Kodåterregistreringsnyckel (rött grepp)
2. Standardnycklar (svart grepp)

Detta fordon är utrustat med ett startspärrsystem som förhindrar stöld genom att återregistrera koderna i standardnycklarna. Systemet består av följande:

- en kodåterregistreringsnyckel
- två standardnycklar
- en transponder (en i varje nyckel)
- en startspärrenhet (på fordonet)
- en ECU (på fordonet)
- en indikatorlampa för systemet (sidan 3-5)

Om nycklarna

Nyckeln med det röda greppet används för att registrera koder i varje standardnyckel. Förvara kodåterregistreringsnyckeln på en säker plats. När det behövs kan du ta fordonet tillsammans med de tre nycklarna till en Yamaha-återförsäljare för att få dem återregistrerade.

Använd inte nyckeln med det röda greppet för att köra fordonet. Den ska bara användas för återregistrering av standardnycklarna. Använd alltid en standardnyckel för att köra fordonet.

TIPS

- Håll standardnycklarna samt nycklarna till andra startspärrsystem borta från kodåterregistreringsnyckeln.

- Håll andra nycklar för startspärrsystem borta från huvudströmbrytaren eftersom det kan ge upphov till signalstörning.

MCA11823

VIKTIGT

HÅLL REDA PÅ KODÅTERREGISTRERINGSNYCKELN SÅ ATT DU INTE TAPPAR BORT DEN! KONTAKTA DIN ÅTERFÖRSÄLJARE OM DU TAPPAR BORT DEN! Om du förlorar kodåterregistreringsnyckeln kan fordonet startas med standardnycklarna. Det går dock inte att registrera en ny standardnyckel. Om alla nycklar går förlorade eller skadas måste hela startspärrsystemet bytas ut. Hantera därför nycklarna försiktigt.

- Sänk inte ned dem i vatten.
- Utsätt dem inte för höga temperaturer.
- Placera dem inte i närheten av magnet.
- Placera dem inte i närheten av föremål som avger elektriska signaler.
- Hantera dem varsamt.
- Slipa dem inte eller försök ändra på dem.
- Ta inte isär dem.
- Sätt inte två nycklar för samma startspärrsystem på samma nyckelring.

Huvudströmbrytare/styrlås

MAU10474

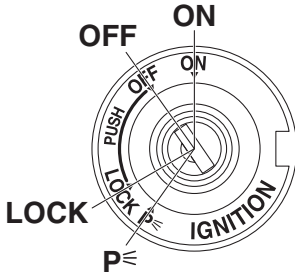

Reglaget för huvudströmbrytare/styrlås hanterar tändningen och belysningen och används även för att låsa styrningen. De olika lägena beskrivs nedan.

TIPS

Försäkra dig om att du använder en standardnyckel (med svart grepp) för normal användning av fordonet. För att minimera risken att du tappar bort kodåterregistreringsnyckeln (rött grepp) bör du hålla den i säkert förvar och bara använda den för kodåterregistrering.

ON (PÅ)

MAU85040

Ström matas till alla elektriska kretsar och fordonets lampor tänds. Motorn kan startas. Det går inte att ta ur nyckeln.

TIPS

- Lämna inte nyckeln i påslaget läge när motorn inte är igång, då kan batteriet laddas ur.
- Strålkastaren tänds automatiskt när motorn har startat.

OFF (AV)

MAU10662

Alla elektriska system är avstängda. Det går att ta ur nyckeln.

VARNING

MWA10062

Vrid aldrig nyckeln till läget "OFF" eller "LOCK" när fordonet körs. Alla elsystem stängs av om du gör det, vilket kan leda till att du förlorar kontrollen över fordonet eller en olycka.

LOCK (LÅS)

MAU10696

Styrlåset är låst och alla elektriska system är avstängda. Det går att ta ur nyckeln.

För att låsa styrningen

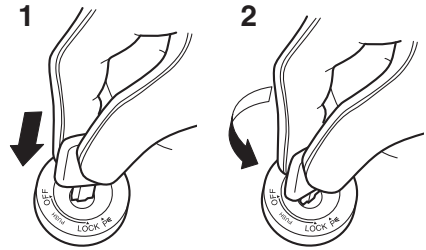

1. Tryck.
2. Vrid.

1. Vrid styret helt och hållet till vänster eller till höger.
2. Med nyckeln i läge "OFF", tryck in den och vrid den till "LOCK".
3. Ta ur nyckeln.

TIPS

Om styrlåset inte kopplas in, ska du prova att vrida styret en aning åt höger eller vänster.

Instrument och kontrollfunktioner

För att låsa upp styrningen

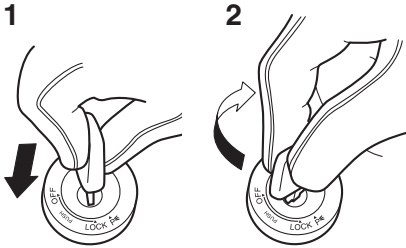

3

1. Tryck.
2. Vrid.

Tryck in nyckeln och vrid den till "OFF" i läget "LOCK".

P (Parkering)

MAU59680

Varningsblinkers och blinkers kan sättas på, men alla andra elektriska system är avstängda. Det går att ta ur nyckeln. Styrningen måste vara låst innan nyckeln kan vridas till "P".

MCA20760

VIKTIGT

Använd inte varningsblinkers eller blinkers under någon längre tid eftersom batteriet kan laddas ur.

MAU4939G

Indikeringslampor och varningslampor

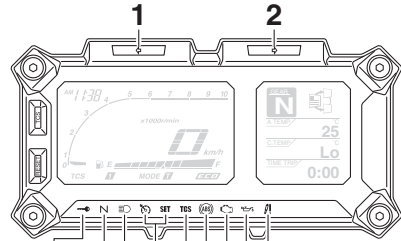

11 10 9 8 7 6 5 4 3

1. Indikeringslampan för vänsterblinkers "←"
2. Indikeringslampan för högerblinkers "→"
3. Fjädringssystemets varningslampan "!"
4. Varningslampan för oljenivå "🛢️"
5. Varningslampan för motorproblem "🔧"
6. ABS varningslampan "🌀"
7. Antispinnsystemets indikeringslampan "TCS"
8. Indikeringslampor för farthållare "🚦" "SET"
9. Indikeringslampan för helljus "☰"
10. Indikeringslampan för neutralläge "N"
11. Indikeringslampan för startspärrsystem "🚫"

MAU11032

Indikeringslampor för blinkers "←" och "→"

Indikeringslamporna blinkar när motsvarande blinkerslampan blinkar.

MAU11061

Indikeringslampan för neutralläge "N"

Denna indikeringslampan tänds när växeln ligger i friläge.

MAU11081

Indikeringslampan för helljus "☰"

Denna indikeringslampan tänds när helljuset slås på.

MAU11259

Varningslampan för oljenivå "🛢️"

Varningslampan tänds om motoroljans nivå är låg. Fyll på motorolja så fort som möjligt för att förhindra motorskador.

Även om du har tillräckligt mycket olja i motorn kan varningslampan för oljenivå blinka om du kör i en backe eller om du accelererar eller bromsar kraftigt, med detta är inget fel. Om ett problem har upptäckts i kretsen för oljeavkänning kommer varningslampan för oljenivå att blinka. Om detta inträffar, låt en Yamaha-återförsäljare kontrollera motorcykeln.

TIPS

Lampan tänds i några sekunder och slocknar sedan när fordonet startas. Om lampan inte tänds eller om den fortsätter att lysa efter det att du kontrollerat att oljenivån är rätt (se sidan 6-10) ska du be en Yamaha-återförsäljare kontrollera fordonet.

Indikeringslampor för farthållare ^{MAU58402} "SET" och "SET"

Dessa indikeringslampor tänds när farthållaren är aktiverad. (Se sidan 3-6.)

TIPS

När fordonet slås på bör de här lamporna tändas i några sekunder och sedan slockna. Om lamporna inte tänds bör du låta en Yamaha-återförsäljare kontrollera fordonet.

Varningslampan för motorproblem ^{MAU73172} " " "

Varningslampan tänds om ett problem avkänns i motorn eller något annat styrsystem i fordonet. Låt en Yamaha-återförsäljare kontrollera det inbyggda diagnostiksystemet om det inträffar.

TIPS

Lampan tänds i några sekunder och slocknar sedan när fordonet startas. Om lampan inte tänds eller om den fortsätter att lysa ska du låta en Yamaha-återförsäljare kontrollera fordonet.

ABS-varningslampan " " "

Vid normal användning tänds ABS-varningslampan när fordonet slås på och slocknar när du kört i en hastighet av 10 km/h (6 mi/h) eller högre.

Om ABS-varningslampan:

- inte tänds när fordonet slås på
- inte slocknar när du har kört i en hastighet av 10 km/h (6 mi/h)
- tänds eller blinkar när du kör

kanske ABS-systemet (3-26) inte fungerar som det ska. Om något av ovanstående inträffar ska du låta en Yamaha-återförsäljare kontrollera fordonet så snart som möjligt.

MWA16041



WARNING

Bromssystemet övergår till vanlig bromsning om ABS-varningslampan inte slocknar när du har kört i en hastighet av 10 km/h (6 mi/h) eller högre eller om varningslampan tänds eller blinkar när du kör. Om något av ovanstående inträffar, eller om varningslampan inte tänds alls, ska du vara särskilt försiktig för att undvika att hjulen låser sig vid inbromsning i nödfall. Låt en Yamaha-återförsäljare kontrollera bromssystemet och de elektriska kretsarna så fort som möjligt.

MAU74082

Antispinnsystemets indikeringslampan "TCS"

När antispinn är aktiverat blinkar den här indikeringslampan.

Indikeringslampan tänds om antispinnsystemet stängts av.

TIPS

Lampan bör tändas i några sekunder och sedan slockna när fordonet startas. Om lampan inte tänds eller om den fortsätter att lysa ska du låta en Yamaha-återförsäljare kontrollera fordonet.

Instrument och kontrollfunktioner

Fjädringssystemets varningslampa “”

MAU55393

Denna varningslampa tänds om ett fel avkänns i det elektroniskt justerbara fjädringssystemet.

TIPS

Lampan bör tändas i några sekunder och sedan slockna när fordonet startas. Om lampan inte tänds eller om den fortsätter att lysa ska du låta en Yamaha-återförsäljare kontrollera fordonet.

2. Använd kodåterregistreringsnyckeln för att starta motorn.
3. Om motorn startar, stäng av den igen och försök starta motorn med en standardnyckel.
4. Om du inte kan starta motorn med någon av standardnycklarna tar du fordonet och de 3 nycklarna till en Yamaha-återförsäljare för omregistrering.

Indikeringslampa för startspärrsystem

MAU73120

“”

När nyckeln har vridits till “OFF” och 30 sekunder har gått, lyser indikeringslampan för startspärrsystemet med fast sken för att visa att startspärrsystemet är aktiverat. Efter 24 timmar kommer indikeringslampan att sluta blinka, men startspärrsystemet är fortfarande aktiverat.

Indikeringslampans elektriska krets kan kontrolleras genom att vrida nyckeln till läge “ON”. Indikeringslampan ska tändas i några sekunder och sedan släckas.

Om indikatorlampan inte tänds när nyckeln vrids till “ON”, om indikatorlampan fortsätter att lysa eller om indikatorlampan blinkar med ett mönster (startspärrsystemets indikatorlampa blinkar i ett mönster om ett problem avkänns i startspärrsystemet) ska du låta en Yamaha-återförsäljare kontrollera fordonet.

TIPS

Om startspärrsystemets indikatorlampa blinkar sakta 5 gånger och därefter snabbt 2 gånger, kan det bero på transponderstörningar. Om detta inträffar, försök följande.

1. Se till att inga andra startspärnycklar befinner sig i närheten av huvudbrytaren. Andra startspärnycklar kan ge upphov till signalstörningar och förhindra att motorn startar.

MAU59132

Farthållarsystem

Denna modell är utrustad med ett farthållarsystem för att bibehålla en inställd marschfart.

Farthållarsystemet fungerar bara vid körning på 3:ans växel i hastigheter mellan ca 50 km/h (31 mi/h) och 100 km/h (62 mi/h), eller på 4:ans växel i hastigheter mellan ca 50 km/h (31 mi/h) och 150 km/h (93 mi/h), eller på 5:ans eller 6:ans växel i hastigheter mellan ca 50 km/h (31 mi/h) och 180 km/h (112 mi/h).

MWA16341

VARNING

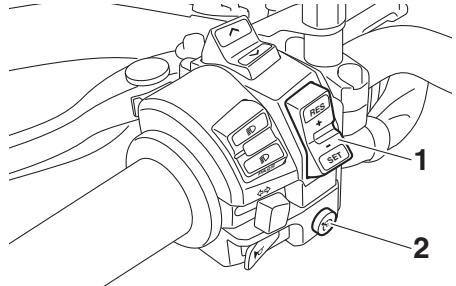

- Felaktig användning av farthållarsystemet kan medföra att du tappar kontrollen över motorcykeln, vilket kan leda till olyckor. Aktivera inte farthållarsystemet i tät trafik, vid dåliga väderförhållanden, på kurviga, sliriga, backiga eller ojämna vägar eller på grusvägar.
- Vid körning i uppförsbackar eller nedförsbackar kan farthållarsystemet eventuellt inte bibehålla den inställda marschfarten.
- För att undvika oavsiktlig aktivering av farthållarsystemet ska det stängas av när det inte används. Se till att farthållarsystemets indikeringslampa “” är av.





1. Farthållarens inställningsknapp “RES+/SET-”
2. Farthållarsystemets strömbrytare “”

3

Aktivering och inställning av farthållarsystemet

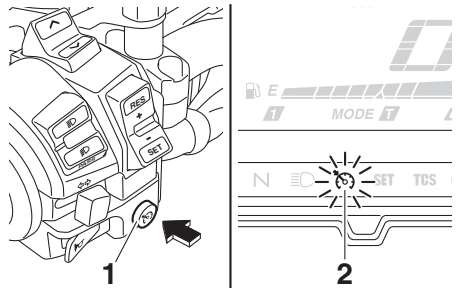
1. Tryck på farthållarströmbrytaren “” som sitter på vänster styrhandtag. Farthållarsystemets indikeringslampa “” tänds.



1. Farthållarsystemets strömbrytare “”
2. Farthållarsystemets indikeringslampa “”

2. Tryck på “SET-”-sidan av farthållarens inställningsknapp för att aktivera farthållarsystemet. Din nuvarande körhastighet blir den inställda marschfarten. Farthållarinställningens indikeringslampa “SET” tänds.

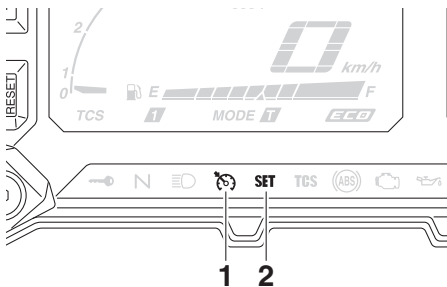

1. Farthållarsystemets indikeringslampa “”
2. Farthållarinställningens indikeringslampa “SET”

Instrument och kontrollfunktioner

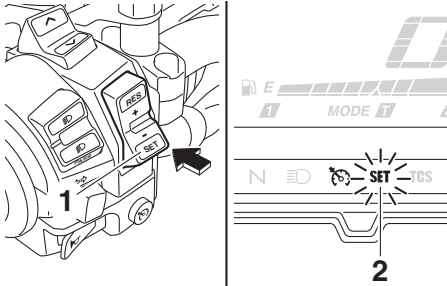

- 3**
1. Farthållarens inställningsknapp
"RES+/SET-"
 2. Farthållarinställningens indikeringslampan
"SET"

Justering av den inställda marschfarten

När farthållaren används, tryck på "RES+"-sidan av inställningsknappen för att öka den inställda hastigheten eller på "SET"-sidan för att minska den inställda hastigheten.

TIPS

Om inställningsknappen trycks in en gång ändras farten i steg om cirka 2.0 km/h (1.2 mi/h). Om inställningsknappens "RES+"- eller "SET"-sida hålls nere kommer hastigheten öka eller minska kontinuerligt tills knappen släpps.

Du kan även öka körhastigheten manuellt med gasen. När du har accelererat kan en ny hastighet ställas in med inställningsknappens "SET"-sida. Om du inte ställer in en ny marschfart så sjunker farten till den tidigare inställda marschfarten när du släpper gashandtaget.

Inaktivering av farthållarsystemet

Utför något av följande för att inaktivera den inställda marschfarten. "SET"-indikeringslampan slocknar.

- Vrid gashandtaget förbi det stängda läget i fartminskningsriktningen.

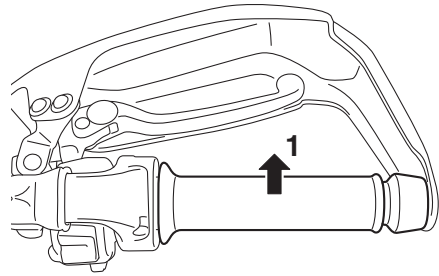

1. Riktning för hastighetsminskning

- Ansätt främre eller bakre bromsen.
- Koppla ur.

Tryck på farthållarströmbrytaren för att stänga av farthållarsystemet. "S"-indikeringslampan och "SET"-indikeringslampan slocknar.

TIPS

Körhastigheten minskar så snart farthållarsystemet inaktiveras, såvida man inte vrider på gashandtaget.

Användning av återaktiveringsfunktionen

Tryck på "RES+"-sidan av farthållarens inställningsknapp för att åter aktivera farthållaren. Körhastigheten återgår till den tidigare inställda marschfarten. "SET"-indikeringslampan tänds.

MWA16351

! VARNING

Det är farligt att använda återaktiveringsfunktionen när den tidigare inställda marschfarten är för hög för de aktuella förhållandena.

TIPS

Om man trycker på farthållarströmbrytaren när systemet är i funktion så stängs systemet av helt och den tidigare inställda

Instrument och kontrollfunktioner

marschfarten raderas. Återaktiveringsfunktionen kan inte användas förrän en ny marschfart har ställts in.

Automatisk inaktivering av farthållarsystemet

Farthållarsystemet för denna modell är elektroniskt styrt och länkat till de andra styrsystemen. Farthållarsystemet inaktiveras automatiskt under följande förhållanden:

- Farthållarsystemet kan inte bibehålla den inställda marschfarten.
- Slirning eller hjulspinn avkänns. (Om antispinnsystemet inte har stängts av så arbetar antispinnsystemet.)
- Motorns start-/stoppknapp sätts i "☒"-läge.
- Motorn stannar.
- Sidostödet är nedfällt.

När du kör med farthållare och farthållaren inaktiveras i enlighet med omständigheterna ovan kommer "⚠"-indikeringslampan slockna och "SET"-indikeringslampan blinka i 4 sekunder och sedan slockna.

När du inte kör med farthållare och motorns start-/stoppknapp sätts i "☒"-läge, motorn stannar, eller sidostödet fälls ned kommer "⚠"-indikeringslampan slockna ("SET"-indikeringslampan kommer inte att blinka).

Om farthållarsystemet inaktiveras automatiskt, stanna och kontrollera att ditt fordon är i gott skick.

Aktivera farthållarsystemet med farthållarströmbrytaren om systemet ska användas på nytt.

TIPS

I vissa fall kan farthållarsystemet eventuellt inte bibehålla den inställda marschfarten vid körning i uppförsbackar eller nedförsbackar.

- Vid körning i uppförsbackar kan den faktiska körhastigheten eventuellt bli lägre än den inställda marschfarten.

Använd gasen för att accelerera till önskad körhastighet om detta inträffar.

- Vid körning i nedförsbackar kan den faktiska körhastigheten eventuellt bli högre än den inställda marschfarten. Om detta inträffar kan inte inställningsknappen användas för att justera den inställda marschfarten. Ansätt bromsarna för att minska körhastigheten. När bromsarna ansätts så inaktiveras farthållarsystemet.
-

Instrument och kontrollfunktioner

MAU80551

Multi-funktionsmätare

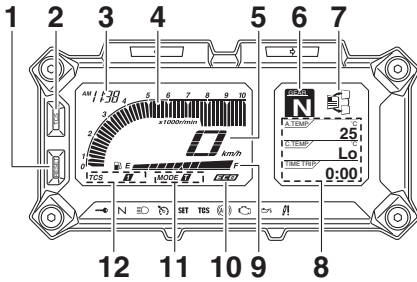

1. "RESET"-knapp
2. "TCS"-knapp
3. Klocka
4. Varvräknare
5. Hastighetsmätare
6. Växellägesindikering
7. Funktionsdisplay
8. Informationsdisplay
9. Bränslemätare
10. Eco-indikator "ECO"
11. Körlägesindikator
12. Indikator för antispinnssystemet

MWA12423

VARNING

Stanna fordonet innan du ändrar några inställningar på multi-funktionsmätaren. Du kan distraheras om du ändrar inställningar när du kör vilket ökar risken för en olycka.

Multi-funktionsmätaren är utrustad med:

- hastighetsmätare
- varvräknare
- klocka
- bränslemätare
- eco-indikering
- växellägesindikering
- körlägesindikator
- indikator för antispinnssystemet
- funktionsdisplay
- informationsdisplay
- inställningsläge

TIPS

Väljarknappen " \wedge/\vee " och menyknappen "MENU" är placerade på styrets vänstra handtag. Med dessa knappar kan du styra och ändra inställningarna för multi-funktionsmätaren.

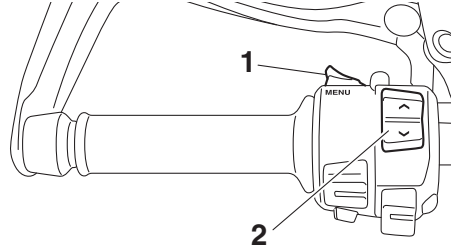

1. Menyknapp "MENU"
2. Väljarknapp " \wedge/\vee "

TIPS

Kom ihåg att vrida nyckeln till "ON" innan du trycker på väljarknappen " \wedge/\vee ", menyknappen "MENU", knappen "RESET" eller knappen "TCS".

Hastighetsmätare

Hastighetsmätaren visar fordonets körhastighet.

Information om hur du växlar mellan kilometer och miles finns i "Val av enheter" på sidan 3-18.

Instrument och kontrollfunktioner

Varvräknare

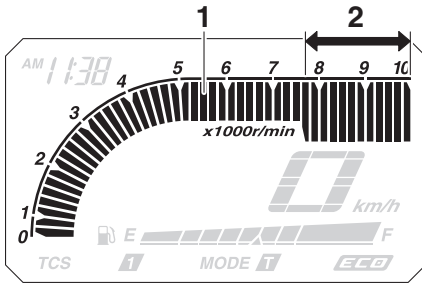

1. Varvräknare
2. Zon för högt v/min

Varvräknaren visar motorvarvtal.

MCA23050

VIKTIGT

Undvik att varva motorn över högvarvtalszonen på varvräknaren.

Zon för högt v/min: 7750 v/min och över

Bränslemätare

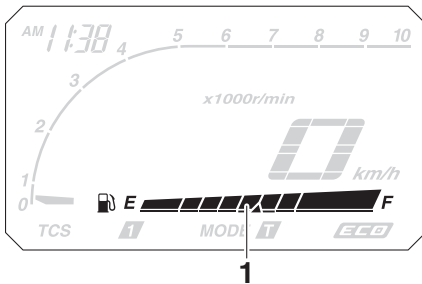

1. Bränslemätare

Bränslemätaren visar hur mycket bränsle det finns i bränsletanken. Displaysegmenten i bränslemätaren rör sig från "F" (full) mot "E" (tom) när bränslenivån sjunker. När det sista segmentet börjar blinka bör du tanka så snart som möjligt.

TIPS

Om ett fel avkänns i bränslemätarens krets kommer bränslemätarens alla displaysegment att börja blinka. Om detta inträffar, låt en Yamaha-återförsäljare kontrollera motorcykeln.

Eco-indikering

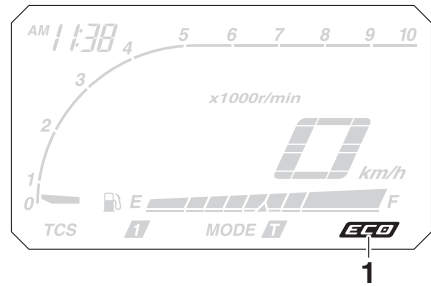

1. Eco-indikator "ECO"

Denna indikering tänds när fordonet körs på ett miljövänligt och bränslesnått sätt. Indikeringen slocknar när fordonet stannar.

TIPS

Här får du några tips för att hålla bränsleförbrukningen nere:

- Undvik höga varvtal under acceleration.
- Kör med konstant hastighet.
- Välj lämpligt växelläge för fordonshastigheten.

Instrument och kontrollfunktioner

Växellägesindikering

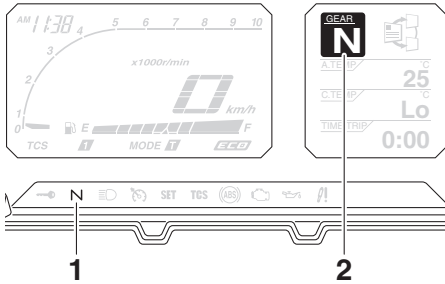

1. Indikeringslampa för neutralläge "N"
2. Växellägesindikering

Den här indikatorn visar aktuell växel och neutralt läge enligt följande: 1–N–2–3–4–5–6. När du trycker på kopplingshandtaget eller fordonet stoppas kommer "—" att visas.

Körlägesindikator

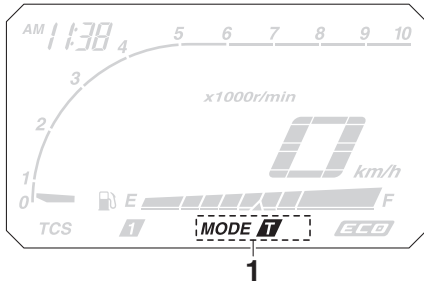

1. Körlägesindikator

Den här indikatorn visar aktuellt körläge: Touringläge "T" eller sportläge "S". Mer information om lägen och hur de väljs finns på sidorna 3-21 och 3-23.

Indikator för antispinnsystemet

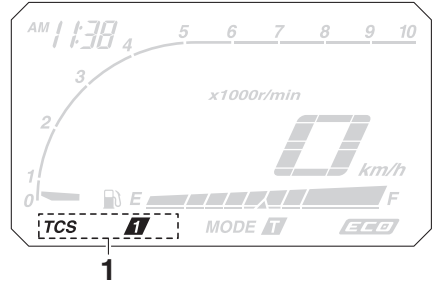

1. Indikator för antispinnsystemet

Den här indikatorn visar aktuellt läge för antispinnsystemet: "1", "2" eller "OFF". Mer information om antispinnsystemet finns på sidan 3-27.

Funktionsdisplay

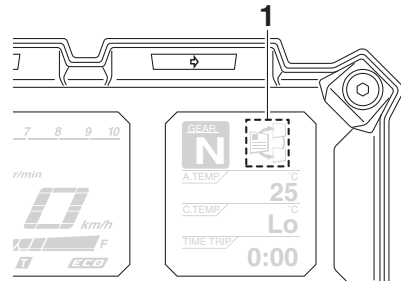

1. Funktionsdisplay

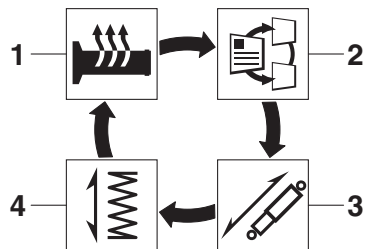

1. Justeringsfunktion för handtagsvärmare
2. Väljarfunktion för informationsdisplay
3. Justeringsfunktion för fjädringens dämpning
4. Justeringsfunktion för förspänning

Instrument och kontrollfunktioner

Tryck på menyknappen "MENU" när du vill ändra displayen mellan följande funktioner. Displayen ändras varje gång du trycker på knappen.

- Justeringsfunktion för handtagsvärmare
- Väljarfunktion för informationsdisplay
- Justeringsfunktion för fjädringens dämpning
- Justeringsfunktion för förspänning

TIPS

Justeringsfunktionen för förspänning dyker endast upp när fordonet står stilla med motorn igång.

Följande sidor innehåller förklaringar av handtagsvärmaren och informationsdisplayen. Se sidan 3-35 för en förklaring av justeringsfunktionerna för förspänning och fjädringens dämpning.

Justering av handtagsvärmaren

Fordonet är utrustat med handtagsvärmare som bara kan användas när motorn är igång. Det finns 4 inställningar för handtagsvärmaren.

Inställning	Displayen visar
Av	
Låg	
Mellan	
Hög	

Tryck på väljarknappens "▲"-sida när du vill öka handtagsvärmartemperaturen. Tryck på väljarknappens "▼"-sida när du vill minska handtagsvärmartemperaturen.

MCA17932

VIKTIGT

- Se till att använda handskar när du använder handtagsvärmare.

- Använd inte handtagsvärmarna när det är varmt.
- Om handtagen blir slitna eller skadade bör du sluta använda handtagsvärmaren och byta handtag.

Val av informationsvisning

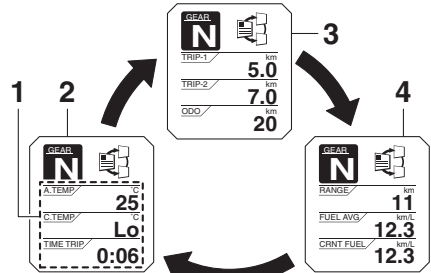

1. Informationsdisplay
2. Visningsläge-1
3. Visningsläge-2
4. Visningsläge-3

Det finns 3 informationsdisplaysidor. Tryck på väljarknappen om du vill växla mellan dem.

Du kan välja och ordna vilka alternativ som ska visas på varje informationsdisplaysida. (Se sidan 3-19.) Följande alternativ är tillgängliga:

- vägmätare
- trippmätare
- trippmätare för bränslereserv
- uppskattad återstående körsträcka
- förfluten tid
- insugningsluftens temperatur
- kylvätsketemperatur
- genomsnittlig bränsleförbrukning
- momentan bränsleförbrukning

Vägmätare:

ODO / km
20

Instrument och kontrollfunktioner

Vägmätaren visar hur långt fordonet har gått.

Trippmätare:

TRIP-1 / km
5.0

TRIP-2 / km
7.0

“TRIP-1” och “TRIP-2” visar körsträckan sedan de senast återställdes.

TIPS

- Vägmätaren låser vid 999999.
- Trippmätaren nollställs och börjar om från början när den når 9999.9.

Trippmätaren för bränslereserv visar hur långt du kört på bränslereserven.

När cirka 3.9 L (1.03 US gal, 0.86 Imp.gal) bränsle finns kvar i bränsletanken börjar det sista segmentet i bränslemätaren att blinka. Informationsdisplayen växlar dessutom automatiskt till trippmätaren för bränslereserv “TRIP-F” och börjar mäta körsträckan från denna punkt.



Tryck i detta fall på väljarknappen för att växla mellan informationsdisplaysidor i följande ordning;

TRIP-F → Visningsläge-1 → Visningsläge-2 → Visningsläge-3 → TRIP-F

Om du vill nollställa en trippmätare trycker du på “RESET” snabbt så att trippmätaren börjar blinka. Tryck på och håll sedan ner “RESET” i 2 sekunder.

TIPS

Du kan manuellt återställa trippmätaren för bränslereserv, eller så återställer den sig själv och försvinner från displayen efter tankning och 5 km (3 mi) körning.

Uppskattad återstående körsträcka:

RANGE / km
11

Detta visar den ungefärliga sträcka som fordonet kan köra med återstående bränsle under rådande körförhållanden.

Förfluten tid:

TIME TRIP /
0:06

Denna timer visar tiden som förflutit sedan nyckeln vreds till “ON”. Den maximala tiden som kan visas är 99:59.

Timern återställs automatiskt när nyckeln vrids till “OFF”.

TIPS

Fordonet har också timerfunktionerna “TIME-2” och “TIME-3”, men dessa kan inte ställas in på informationsdisplaysidorna. Mer information finns i “Inställningsläge” på sidan 3-15.

Instrument och kontrollfunktioner

Insugningsluftens temperatur:

A.TEMP / °C
25

Detta visar temperaturen på luften som sugs in i luftfilterbehållaren. Displayens mätområde sträcker sig från -9 °C till 93 °C i steg om 1 °C.

TIPS

- Den temperatur som visas kan avvika från den faktiska omgivningstemperaturen.
- Temperaturvisningen kan påverkas av värmen från motorn vid körning i låg hastighet (under 20 km/h [12 mi/h]) eller när du stannar vid stoppljus osv.

Kylvätsketemperatur:

C.TEMP / °C
Lo

Här visas kylvätskans temperatur. Kylvätskans temperatur varierar beroende på ändringar av omgivningstemperaturen och motorbelastning.

Om meddelandet "Hi" blinkar ska du stanna fordonet, stänga av motorn och låta motorn svalna. (Se sidan 6-39.)

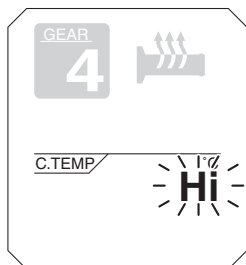

TIPS

Du kan inte växla mellan informationsdisplaysidorna när meddelandet om överhettning av motorn "Hi" blinkar.

MCA10022

VIKTIGT

Fortsätt inte att köra motorn om den är överhettad.

Genomsnittlig bränsleförbrukning:

FUEL AVG / km/L
12.3

Denna funktion beräknar den genomsnittliga bränsleförbrukningen sedan senaste återställningen. Den genomsnittliga bränsleförbrukningen kan visas som "km/L", "L/100km" eller "MPG".

- "km/L" visar antalet kilometer som avverkas på en liter bränsle.
- "L/100km" visar hur många liter bränsle som behövs för att köra 100 km.
- "MPG" visar antalet mile som avverkas på en Imp.gallon bränsle.

TIPS

Information om hur du ändrar enheter för kilometerbaserad bränsleförbrukning eller växlar till miles finns i "Val av enheter" på sidan 3-18.

Om du vill nollställa genomsnittlig bränsleförbrukning trycker du på "RESET" snabbt, så att displayen för genomsnittlig bränsleförbrukning börjar blinka. Tryck på och håll sedan ner "RESET" i 2 sekunder.

TIPS

När genomsnittlig bränsleförbrukning har återställts visas "_ _" tills fordonet har körts 1 km (0.6 mi).

Instrument och kontrollfunktioner

MCA15474

VIKTIGT

Vid funktionsfel visas “- _.-” kontinuerligt. Låt en Yamaha-återförsäljare kontrollera fordonet.

Momentan bränsleförbrukning:

CRNT FUEL / km/L
12.3

Denna funktion beräknar momentan bränsleförbrukning under rådande körförhållanden. Momentan bränsleförbrukning kan visas som “km/L”, “L/100km” eller “MPG”.

- “km/L” visar antalet kilometer som avverkas på en liter bränsle.
- “L/100km” visar hur många liter bränsle som behövs för att köra 100 km.
- “MPG” visar antalet mile som avverkas på en Imp.gallon bränsle.

TIPS

- Information om hur du ändrar enheter för kilometerbaserad bränsleförbrukning eller växlar till miles finns i “Val av enheter” på sidan 3-18.
- Vid körning under 10 km/h (6 mi/h) visas “_ _ _”.

MCA15474

VIKTIGT

Vid funktionsfel visas “- _.-” kontinuerligt. Låt en Yamaha-återförsäljare kontrollera fordonet.

Inställningsläge

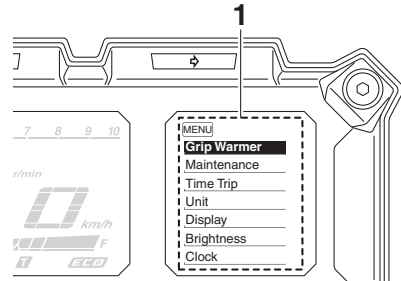

1. Inställningslägesdisplay

Med inställningsläget kan du ställa in, välja eller återställa alternativ som visas i informationsdisplayen och dess sidor.

TIPS

- Växellådan måste vara i neutralläge och fordonet måste stannas för att inställningar ska kunna ändras i detta läge.
- Om du lägger i en växel och kör iväg eller vrider nyckeln till “OFF” så sparas alla ändringar och inställningsläget inaktiveras.

Håll menyknappen “MENU” intryckt i 2 sekunder för att aktivera inställningsläget. Om du vill stänga inställningsläget och återgå till normaldisplayen trycker du på och håller ner menyknappen “MENU” igen i 2 sekunder.

Instrument och kontrollfunktioner

Displayen visar	Beskrivning
Grip Warmer	Ställ in inställningarna för låg, medel och hög på 10 temperaturnivåer.
Maintenance	Kontrollera och nollställ oljebytesintervall "OIL" (körsträcka sedan senaste oljebyte) samt underhållsintervallerna "FREE-1" och "FREE-2".
Time Trip	Kontrollera och nollställ timern "TIME-2" och "TIME-3". Här visas den totala tiden som nyckeln har varit i "ON"-läget. När nyckeln vrids till "OFF" avbryts mätningen, men värdet nollställs inte. Den maximala tiden som kan visas är 99:59. När värdet överstiger 99:59 nollställs det och sedan fortsätter mätningen.
Unit	Växla avståndsenheterna i multi-funktionsmätaren mellan kilometer och mile. När kilometer är valt kan enheten för bränsleförbrukning växlas mellan "L/100km" och "km/L".
Display	Ordna alternativen som visas på de 3 informationsdisplaysidorna.
Brightness	Justera ljusstyrkan i multi-funktionsmätaren.
Clock	Ställ in klockan. Klockan visar tiden i 12-timmarsformat.
All Reset	Nollställ alla alternativ, förutom vägmätaren och klockan.

Justering av handtagsvärmarens temperaturnivåinställningar

1. Markera "Grip Warmer" med väljarknappen.

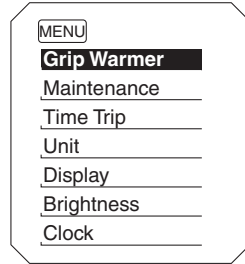

2. Tryck på menyknappen "MENU". Handtagsvärmarens inställningsdisplay visas och "High" blinkar på displayen.

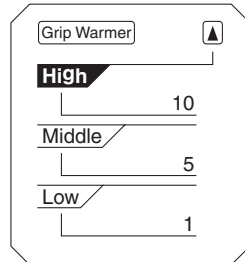

3. Tryck på menyknappen "MENU". Temperaturnivån för den höga inställningen börjar blinka. Ställ in temperaturen med väljarknappen och tryck på menyknappen "MENU". "High" börjar blinka.

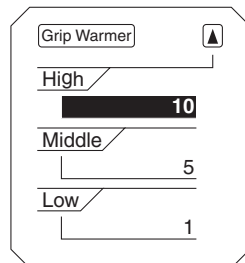

Instrument och kontrollfunktioner

4. Använd väljarknappen för att markera "Middle" eller "Low", och ändra sedan inställningen med samma procedur som användes för den höga inställningen.
5. När du har ändrat inställningarna ska du markera "▲" med väljarknappen och återgå till inställningslägets huvudskärm genom att trycka på menyknappen "MENU".

3

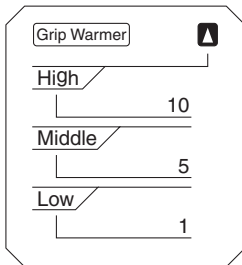

TIPS

Inställningen kan justeras till 10 olika temperaturnivåer.

Nollställa underhållsintervallerna

1. Använd väljarknappen för att markera "Maintenance".

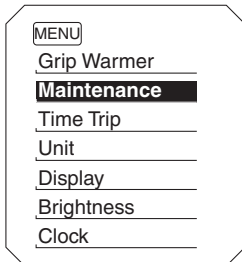

2. Tryck på menyknappen "MENU" och välj sedan alternativet som ska återställas genom att trycka på "RESET".

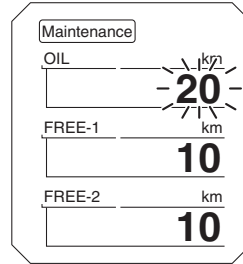

3. När det valda alternativet blinkar ska du trycka på och hålla ner "RESET" i 2 sekunder.
4. Tryck på menyknappen "MENU" när du vill återgå till inställningslägets huvudskärm.

Kontroll och nollställning av "TIME-2" och "TIME-3"

1. Använd väljarknappen för att markera "Time Trip".

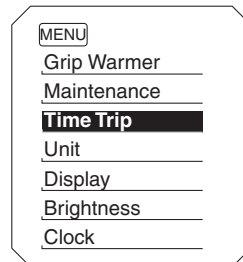

2. Tryck på menyknappen "MENU" för att visa "TIME-2" och "TIME-3". Om du vill nollställa ett värde trycker du på "RESET"-knappen för att välja vad som ska nollställas.

Instrument och kontrollfunktioner

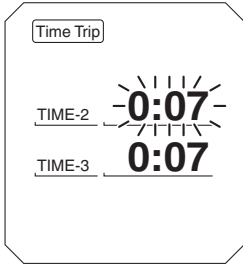

3. När det valda alternativet blinkar ska du trycka på och hålla ner "RESET" i 2 sekunder.
4. Tryck på menyknappen "MENU" när du vill återgå till inställningslägets huvudskärm.

Val av enheter

1. Använd väljarknappen för att markera "Unit".

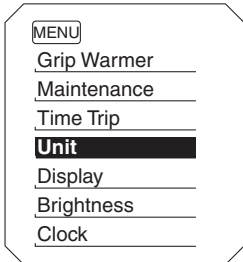

2. Tryck på menyknappen "MENU". Enhetsinställningsdisplayen visas och "km or mile" blinkar på displayen.

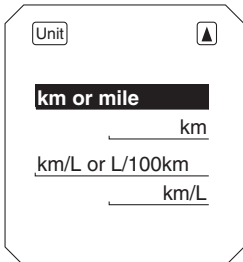

3. Tryck på menyknappen "MENU". "km" eller "mile" blinkar på displayen.

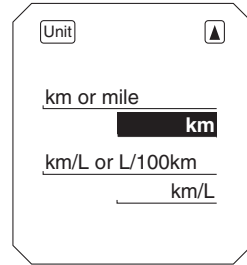

4. Välj "km" eller "mile" med väljarknappen och tryck sedan på menyknappen "MENU".

TIPS

När "km" väljs kan "L/100km" eller "km/L" ställas in som enhet för bränsleförbrukning. Fortsätt enligt följande för att ställa in enheter för bränsleförbrukning. Hoppa över steg 5 och 6 om "mile" valdes.

5. Använd väljarknappen för att välja "km/L or L/100km".
6. Tryck på menyknappen "MENU", välj "L/100km" eller "km/L" med väljarknappen och tryck sedan på menyknappen "MENU" igen.
7. Markera "▲" med väljarknappen och tryck på menyknappen "MENU" när du vill återgå till inställningslägets meny.

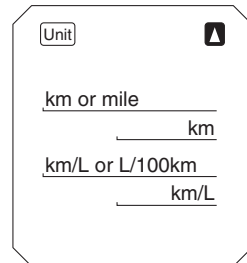

Instrument och kontrollfunktioner

Välja alternativ på informationsdisplaysidor

1. Använd väljarknappen för att markera "Display".

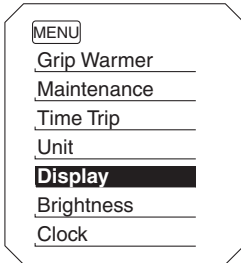

2. Tryck på menyknappen "MENU", markera den sida som du vill ändra med väljarknappen och tryck sedan på menyknappen "MENU" igen.

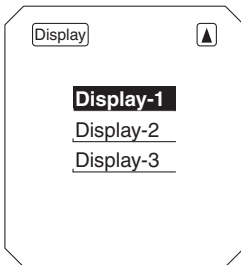

3. Markera alternativet som du vill ändra med väljarknappen och tryck på menyknappen "MENU".

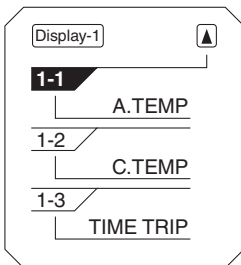

4. Välj det alternativ som du vill ska visas med väljarknappen och tryck sedan på menyknappen "MENU" för att bekräfta valet.

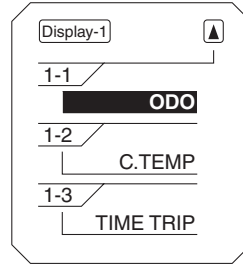

5. Upprepa föregående steg om du vill ändra andra alternativ. Om du är klar med att justera alternativen på informationsdisplaysidorna markerar du "▲" med väljarknappen och trycker sedan på menyknappen "MENU" för att stänga skärmen.

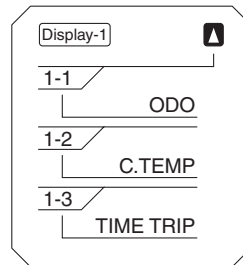

6. Markera "▲" med väljarknappen och tryck sedan på menyknappen "MENU" när du vill återgå till inställningsläggets huvudskärm.

Justera ljusstyrkan i multi-funktionsmätaren

1. Använd väljarknappen för att markera "Brightness".

Instrument och kontrollfunktioner

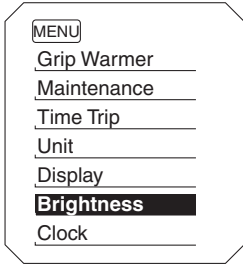

2. Tryck på menyknappen "MENU".
3. Välj önskad ljusstyrka med väljarknappen och tryck på menyknappen "MENU" när du vill återgå till inställningsläget huvudskärm.



Inställning av klocka

1. Använd väljarknappen för att markera "Clock".

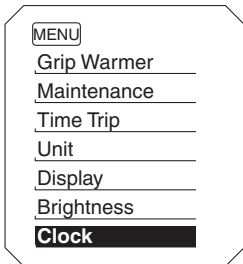

2. Tryck på menyknappen "MENU".
3. När siffrorna för timme börjar blinka, använd väljarknappen för att ställa in rätt timme.

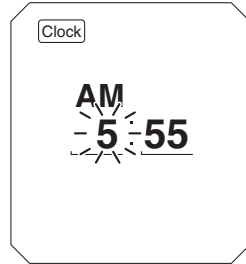

4. Siffrorna för minuter börjar att blinka när du trycker på menyknappen "MENU".
5. Använd väljarknappen för att ställa in minuter.
6. Tryck på menyknappen "MENU" när du vill återgå till inställningslägets huvudskärm.

Nollställning av alla displayfunktioner

1. Använd väljarknappen för att markera "All Reset".

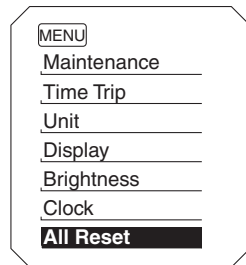

2. Tryck på menyknappen "MENU".
3. Markera "YES" med väljarknappen och tryck sedan på menyknappen "MENU".

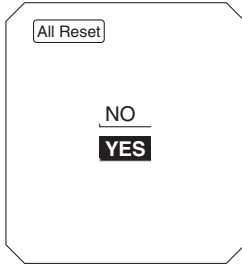
**3****TIPS**

Vägmätaren och klockan nollställs inte.

D-läge (körläge)

D-läge är ett elektroniskt styrt motorpres-
tandasystem med två inställningslägen
(touringläge "T" och sportläge "S").

Tryck på drivlägesknappen "MODE" för att
växla mellan lägena. (Se sidan 3-23 för en
beskrivning av körlägeskontakten.)

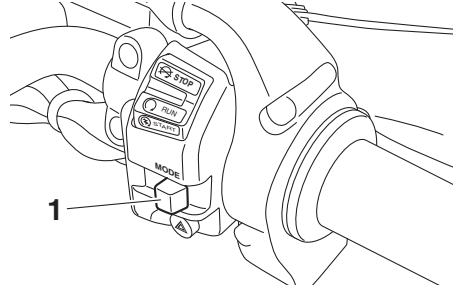

1. Drivlägesknapp "MODE"

TIPS

Innan du använder D-läge ska du se till att
du förstår hur det fungerar och hur körlä-
geskontakten används.

Touringläge "T"

Touringläge "T" är lämpligt för varierande
körförhållanden.

Det här läget ger föraren mjuka körege-
nskafer från de låga hastigheterna till de
höga hastigheterna.

Sportläge "S"

Det här läget ger en sportigare reaktion från
motorn i de lägre och mellanhöga hastighe-
terna, jämfört med touring-läget.

Styrramaturer

MAU1234M

Vänster

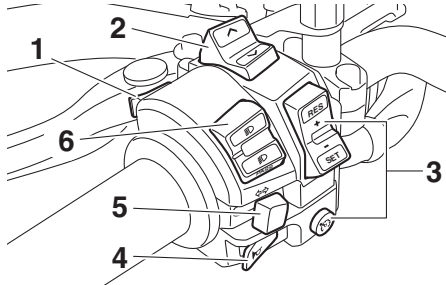

1. Menyknapp "MENU"
2. Väljarknapp "▲/▼"
3. Farthållarknappar
4. Signalknapp "📡"
5. Blinkersomkopplare "↔"
6. Knapp för avbländning/helljusblink "≡/≡/PASS"

Höger

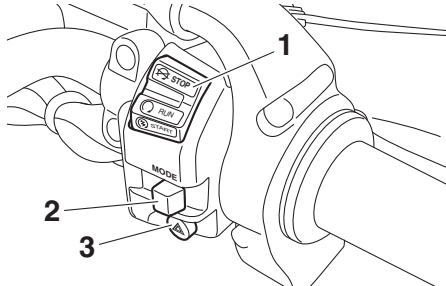

1. Stopp/Kör/Start-knapp "⊗/⊙/⊕"
2. Drivlägesknapp "MODE"
3. Varningsblinkersomkopplare "⚠"

Knapp för avbländning/helljusblink "≡/≡/PASS"

MAUM4031

Ställ in kontakten på "≡" för helljus och "≡" för halvljus.

Om du vill blinka med helljuset trycker du ned knappen till "PASS" när halvljuset är tätt.

TIPS

Båda strålkastarna tänds när kontakten ställs in på halvljus.

Båda strålkastarna tänds när kontakten ställs in på helljus.

MAU12461

Blinkersomkopplare "↔"

För att blinka med höger blinkers, skjut knappen till "↔". För att blinka med vänster blinkers, skjut knappen till "↔". När du släpper knappen återgår den till sitt mittläge. För att stänga av blinkningen, tryck in knappen när den har återgått till sitt mittläge.

MAU12501

Signalknapp "📡"

Tryck in knappen för att ge ljudsignal.

MAU54212

Stopp/Kör/Start-knapp "⊗/⊙/⊕"

Ställ in knappen på "⊙" när du vill dra igång motorn med startmotorn och tryck sedan ned knappen mot "⊕". Se sidan 5-2 för startinstruktioner före start av motorn.

För knappen till läge "⊗" för att stoppa motorn i en nödsituation, exempelvis om motorcykeln välter eller om gasreglaget hänger sig.

MAU12735

Varningsblinkersomkopplare "⚠"

Med nyckeln i läge "ON" eller i "P", använd omkopplaren för att sätta på varningsblinkers (alla blinkerslampor blinkar samtidigt).

Varningsblinkers används för att påkalla uppmärksamhet för andra förare om du har stannat med skotern på platser där du kan utgöra en trafikfara.

Instrument och kontrollfunktioner

VIKTIGT

MCA10062

Använd inte varningsblinkers under någon längre tid om motorn inte är igång, eftersom batteriet kan laddas ur.

Farthållarknappar

Se sidan 3-6 för en beskrivning av farthållarsystemet.

MAU12781

Menyknapp "MENU"

Knappen används för att ändra inställningar på multifunktionsmätaren. (Se sidan 3-9.)

MAU54232

Väljarknapp "∧/∨"

Knappen används för att ändra inställningar på multifunktionsmätaren. (Se sidan 3-9.)

MAU54222

Drivlägesknapp "MODE"

VARNING

Ändra inte körläget medan fordonet förflyttar sig.

MAU54691

MWA15341

Med denna brytare ändras körläge till touringläge "T" eller sportläge "S".

Gashandtaget måste vara helt stängt för att körläget ska kunna ändras.

Det inställda läget visas på displayen för körläge. (Se sidan 3-11.)

Drivläget kan inte ändras medan farthållarsystemet är i funktion.

Kopplingshandtag

MAU12833

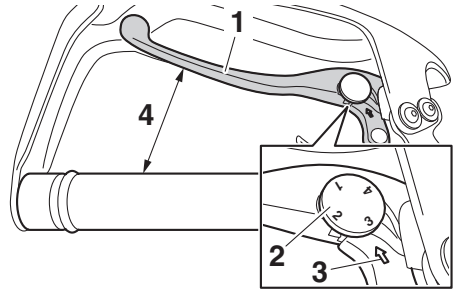

1. Kopplingshandtag
2. Justerratt för kopplingshandtaget
3. Riktmarkering
4. Avstånd

Kopplingshandtaget är placerat på styrets vänstra sida. Koppla bort motorn från drivlinan genom att trycka in kopplingshandtaget. Anslut kopplingen och överför kraft till bakhjulet genom att släppa handtaget.

TIPS

- Handtaget bör dras in snabbt och släppas långsamt för mjuk växling. (Se sidan 5-3.)
- På kopplingshandtaget sitter en kontakt som är en del av avstängnings-systemet för tändkretsen. (Se sidan 3-42.)

Kopplingshandtagets läge kan justeras. Tryck kopplingshandtaget försiktigt bort från styrstången och vrid på justerratten när du vill justera avståndet mellan kopplingshandtaget och styrstången.

TIPS

Kontrollera att inställningsnumret på justerratten är i linje med markeringen.

Växelpedal

MAU12876

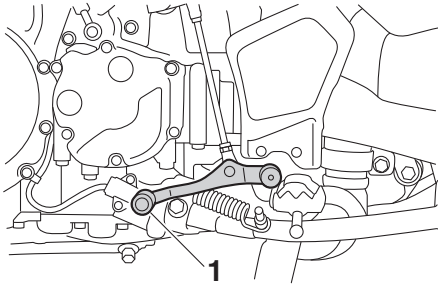

1. Växelpedal

Växelpedalen är placerad på motorcykelns vänstra sida. Flytta växelpedalen uppåt när du vill växla upp. Tryck ned växelpedalen när du vill växla ned. (Se sidan 5-3.)

Bromshandtag

MAU4951B

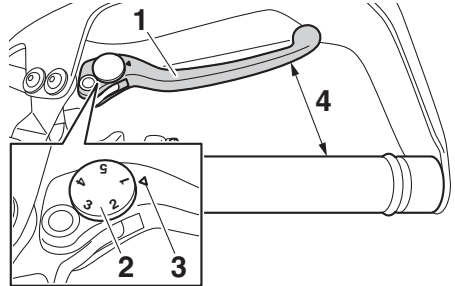

1. Bromshandtag
2. Justerratt för bromshandtaget
3. Riktmarkering
4. Avstånd

Bromshandtaget är placerat på styrets högra sida. För att bromsa med framhjulsbromsen, dra in bromshandtaget mot gashandtaget.

Bromshandtaget är utrustat med en justerratt. Dra bromshandtaget en aning bort från gashandtaget och vrid på justerratten när du vill justera avståndet mellan bromshandtaget och gashandtaget. Se till att inställningsnumret på justerratten är inriktat med passningsmärket på bromshandtaget.

Kombibromssystem (UBS)

När du trycker i bakbromshandtaget ansluts frambromsen och en del av bakbromsen. För maximal bromseffekt ska du bromsa med både bromshandtag och bromspedal samtidigt.

Kombibromssystemet övervakas av en ECU, som inaktiverar kombinerad bromsning och aktiverar konventionell bromsning ifall ett fel uppstår.

TIPS

- UBS fungerar bara när fordonet är i rörelse. UBS fortsätter att vara inkopplat när fordonet stoppas med bromshandtaget. UBS ansätter bara en del

Instrument och kontrollfunktioner

av bakbromsen, därför bör du trycka ned bromspedalen när du stannar i en brant eller hal backe.

- UBS kopplas bort när fordonet stannat och bromshandtaget släpps.
- UBS fungerar inte om bromspedalen ansätts före bromsspaken.
- UBS aktiveras bara via det främre bromshandtaget.
- Motstånd och vibrationer kan kännas i bromspedalen när UBS är inkopplat.

3

MAU49484

Bromspedal

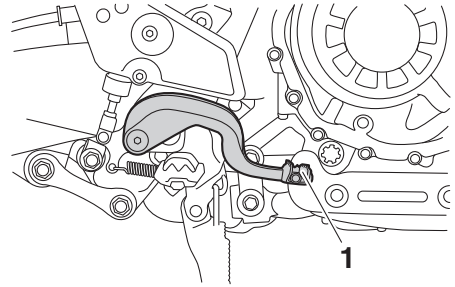

1. Bromspedal

Bromspedalen är placerad på motorcykelns högra sida. Tryck ner bromspedalen för att aktivera bromsen på bakhjulet.

TIPS

Motstånd och vibrationer kan kännas i bromspedalen när UBS är inkopplat, men det är inte ett tecken på fel.

ABS

MAU73181

Det låsningsfria bromssystemet (ABS) på den här modellen består av ett dubbelt elektroniskt styrsystem som verkar oberoende på fram- och bakbromsarna.

Använd ABS-bromsarna som vanliga bromsar. En pulserande känsla kan kännas i bromshandtaget eller bromspedalen när ABS är aktiverat. I sådana fall ska du fortsätta att ansätta bromsarna och låta ABS-systemet arbeta, "pumpa" inte bromsarna eftersom det minskar bromsförmågan.

MWA16051

VARNING

Håll alltid ett för hastigheten anpassat avstånd till framförvarande fordon, även om du har ABS.

- ABS fungerar bäst vid långa inbromsningssträckor.
- På vissa underlag, t.ex. ojämna vägar eller grusvägar, kan bromssträckan bli längre med ABS än utan.

ABS-funktionen övervakas av en ECU (Electronic Control Unit), som går över till konventionell inbromsning om ett fel uppstår.

TIPS

- ABS-systemet utför ett självdiagnostiktest varje gång fordonet startar efter det att nyckeln vridits till "ON" och fordonet har körts på en hastighet av 10 km/h (6 mi/h) eller högre. Under detta test kan ett "klickande" ljud höras från hydraulikstyrenheten, och om något av bromshandtagen eller bromspedalen ansätts en aning kan en lätt vibration kännas i handtaget och pedalen, men detta är inte tecken på fel.
- Denna ABS har ett testläge som gör att föraren kan känna av pulseringen i bromshandtaget eller bromspedalen när ABS-funktionen är inkopplad. Ta

kontakt med din Yamaha-återförsäljare eftersom specialverktyg måste användas.

MCA16831

VIKTIGT

Håll alla typer av magneter (magnetiska givare, magnetiska verktyg, etc.) borta från hjulnaven. I annat fall kan magnetrotorerna i naven ta skada vilket kan leda till att ABS och kombibromssystemet inte fungerar som önskat.

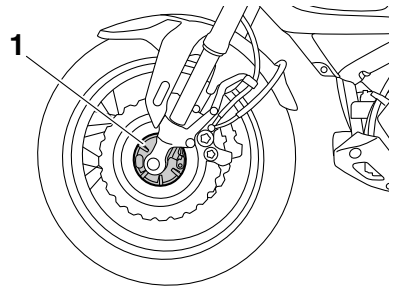

1. Framhjulsnäv

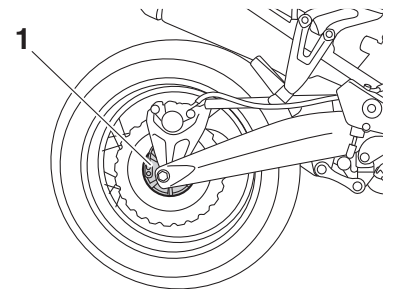

1. Bakhjulsnäv

Instrument och kontrollfunktioner

MAU58954

Antispinnsystem

Antispinnsystemet bidrar till motorcykelns förmåga att behålla dragkraften när den accelererar på hala ytor, som t.ex. på grusvägar eller våta vägunderlag. Om givarna känner av att det bakre hjulet börjar att spinna (på ett okontrollerat sätt), så reglerar antispinnsystemet motorns kraft efter behov tills väggreppet har återställts.

MWA15433

3

! VARNING

Antispinnsystemet ersätter inte ansvarsfull körning enligt rådande förhållanden. Antispinnsystemet kan inte förhindra att motorcykeln förlorar dragkraften om den kör för snabbt in i kurvor, när den accelererar kraftigt i skarpa vinklar eller vid inbromsning och det kan inte förhindra framhjulet från att spinna. Precis som med alla fordon ska du vara försiktig när du närmar dig ytor som kan vara hala, och undvika verkligt hala ytor.

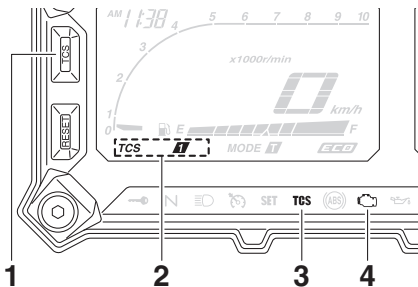

1. "TCS"-knapp
2. Indikator för antispinnsystemet
3. Antispinnsystemets indikeringslampa "TCS"
4. Varningslampa för motorproblem "⚠"

Antispinnsystemets indikeringslampa blinkar när antispinnsystemet är inkopplat. Du kan märka små ändringar i ljuden från motorn och avgassystemet när systemet har kopplats in.

Antispinnsystemet aktiveras och ställs in på "TCS 1" när fordonet slås på. Antispinnsystemet har följande lägen.

"TCS 1": Standardläge

"TCS 2": Sportläge

Detta läge minskar antispinnsystemets effekt och gör att bakhjulet kan rotera friare än i läget "TCS 1".

"TCS OFF": Antispinnsystemet är avstängt. System kan också inaktiveras automatiskt vid vissa körförhållanden.

TIPS

Använd läget "TCS OFF" om du behöver frigöra bakhjulet när motorcykeln har kört fast i lera, sand eller andra lösa underlag.

MCA16801

VIKTIGT

Använd bara de specificerade däck. (Se sidan 6-18.) Om olika däckstorlekar används kan antispinnsystemet inte kontrollera däckens rotation som det ska.

Ställa in antispinnsystemet

MWA15441

! VARNING

Se till att du stannar fordonet innan du ändrar inställningarna för antispinnsystemet. Du kan distraheras om du ändrar inställningar när du kör vilket ökar risken för en olycka.

Antispinnsystemets läge kan bara ändras när fordonet stoppats.

- Tryck på "TCS"-knappen när du vill växla mellan lägena "1" och "2".
- Tryck på knappen i två sekunder när du vill välja "TCS OFF" och stänga av antispinnsystemet. Tryck på knappen igen när du vill återgå till läget som var inställt tidigare.

Återställa

Antispinnsystemet inaktiveras under följande förhållanden:

- bakhjulet spinner för mycket
- fram- eller bakhjulet förlorar kontakten med marken medan du kör
- ett av hjulen roteras med nyckeln i läge "ON" (exempelvis när underhåll genomförs)

Indikeringslampan för antispinnsystemet och varningslampan för motorproblem tänds om antispinnsystemet har inaktiverats.

Om detta händer, försök inaktivera systemet på följande vis.

1. Stanna fordonet och vrid nyckeln till läge "OFF".
2. Vänta några sekunder och vrid tillbaka nyckeln till läget "ON".
3. Indikeringslampan för antispinnsystemet bör slockna och systemet aktiveras.

TIPS

Du kan fortfarande köra motorcykeln om antispinnsystemets indikeringslampa fortsätter att lysa efter återställningen. Du bör dock låta en Yamaha-återförsäljare kontrollera fordonet så fort som möjligt.

4. Låt en Yamaha-återförsäljare kontrollera fordonet och inaktivera varningslampan för motorproblem.

Tanklock

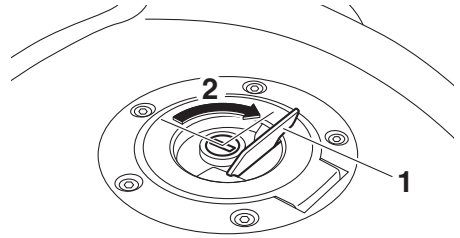

1. Lucka i tanklock
2. Lås upp.

För att öppna tanklocket

Öppna luckan i tanklocket, stoppa i nyckeln i nyckelhålet och vrid sedan nyckeln 1/4 varv medurs. Tanklocket låses upp och kan nu öppnas.

För att stänga tanklocket

Tryck ned tanklocket när nyckeln sitter kvar i låset. Vrid nyckeln moturs 1/4 varv och ta ur nyckeln. Stäng sedan tanklocket.

TIPS

Tanklocket kan inte stängas om inte nyckeln sitter i låset. Det går inte att ta ur nyckeln om tanklocket inte är ordentligt stängt och låst.



Se till att tanklocket är ordentligt stängt när du har tankat färdigt. Bränsleläckor utgör en brandrisk.

Instrument och kontrollfunktioner

Bränsle

MAU13222

Se till att det finns tillräckligt med bensin i tanken.

MWA10882

! VARNING

Bensin och bensinångor är mycket antändbara. Följ instruktionerna nedan för att undvika brand och explosioner samt minska risken för personskador när du tankar.

3

1. Stäng av motorn och kontrollera att det inte sitter någon på fordonet innan du tankar. Tanka inte när du röker eller befinner dig i närheten av gnistor, öppna lågor eller andra antändningskällor som t.ex. styrlågor på vattenvärmare eller torktumlare.
2. Fyll inte på för mycket i tanken. Se till att pumpmunstycket förs in i hålet på bränsletanken när du tankar. Sluta tanka när bränslet når påfyllningsrörets nederdel. Eftersom bränsle utvidgas när det värms upp kan värme från motorn eller solen göra att bränsle läcker ut ur bränsletanken.

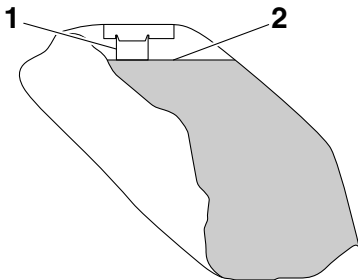

1. Bränsletankens påfyllningsrör
 2. Maximal bränslenivå
3. Torka omedelbart upp eventuellt spillt bränsle. **VIKTIGT: Torka omedelbart av bränsle som spillts med en ren, torr, mjuk trasa eftersom bränsle kan försämra målade ytor och plaster.** [MCA10072]

4. Se till att tanklocket stängs ordentligt.

MWA15152

! VARNING

Bensin är giftigt och kan orsaka personskador eller dödsfall. Var försiktig när du hanterar bensin. Sug aldrig upp bensin med munnen. Om du råkar svälja bensin, inandas mycket bensinångor eller får bensin i ögonen, ska du genast uppsöka läkare. Om du får bensin på huden ska du tvätta området med tvål och vatten. Byt kläder om du får bensin på kläderna.

MAU75300

Rekommenderat bränsle:

Blyfri bensin, premium (gasohol [E10] kan användas)

Tankvolym:

23 L (6.1 US gal, 5.1 Imp.gal)

Reservtank, mängd:

3.9 L (1.03 US gal, 0.86 Imp.gal)

MCA11401

VIKTIGT

Använd bara blyfri bensin. Om du använder bensin som inte är blyfri kan allvariga skador uppstå på motorn, exempelvis ventiler, kolringar och avgassystem.



TIPS

- Detta märke identifierar det bränsle som rekommenderas för fordonet enligt EU-förordning (EN228).

- Kontrollera att bensinmunstycket har samma märkning när du tankar.

Din Yamaha motor har konstruerats för att köra på blyfri premiumbensin med ett oktantal på 95 eller högre. Om motorn knackar (eller spikar) bör du använda ett bränsle av annat märke. Om du använder blyfri bensin kommer tändstiftens livslängd att förlängas och underhållskostnaderna minskar.

Gasohol

Det finns två typer av gasohol: en som innehåller etanol och en som innehåller metanol. Bensin som innehåller etanol kan användas om etanolinnehållet inte överstiger 10 % (E10). Bensin som innehåller metanol rekommenderas ej av Yamaha eftersom den kan åstadkomma skador på bränslesystemet eller orsaka problem med fordonets prestanda.

Bränsletankens överfyllningsslang

MAU80200

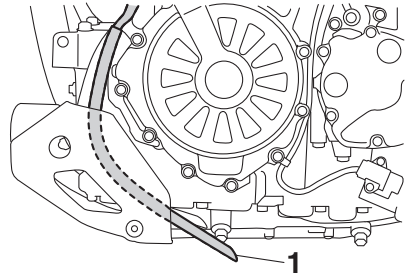

1. Bränsletankens överfyllningsslang

Innan du använder fordonet:

- Kontrollera anslutningen till bränsletankens överfyllningsslang.
- Kontrollera att bränsletankens överfyllningsslang inte är skadad eller har sprickor, och byt vid behov.
- Se till att änden på bränsletankens överfyllningsslang inte är blockerad, rengör vid behov.
- Se till att bränsletankens överfyllningsslang är placerad så som visas.

TIPS

Information om kanistern finns på sidan 6-10.

Instrument och kontrollfunktioner

Katalysator

MAU13434

Denna modell är utrustad med en katalysator i avgasröret.

MWA10863

! VARNING

Avgassystemet är hett efter körning. För att förhindra brandrisk och brännskador:

- Parkera inte i närheten av brandfarliga områden som gräs eller annat material som lätt kan antändas.
- Parkera på en plats där fotgängare eller barn inte kan komma i kontakt med det heta avgassystemet.
- Försäkra dig om att avgassystemet har kallnat innan du arbetar med det.
- Låt inte motorn gå på tomgång i mer än några minuter. Lång tomgångskörning kan göra att värme byggs upp.

MCA10702

VIKTIGT

Använd bara blyfri bensin. Om du använder bensin som inte är blyfri kan katalysatorn ta skada.

Förarsadel

MAU49445

För att ta bort förarens sadel

1. Stoppa in nyckeln i sadellåsens nyckelhål och vrid nyckeln moturs.

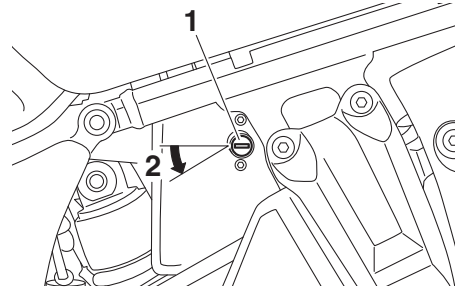

1. Sadellås
2. Lås upp.

2. Lyft upp sadelns främre del och tryck sadeln framåt.

För att montera förarens sadel

1. För in fästbyglarna i förarsadelns bakkant i sadelhållaren som visas, tryck ner framänden på sadeln och lås fast den på plats.

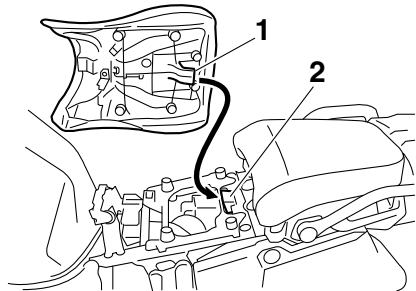

1. Fästbygel
2. Sadelhållare

2. Ta ur nyckeln.

TIPS

- Kontrollera att förarens sadel sitter ordentligt fast innan du kör iväg.

Instrument och kontrollfunktioner

- Höjden på förarens sadel kan justeras. Se följande avsnitt.

MAU49476

Justera höjden på förarens sadel

Höjden på förarens sadel kan justeras till två olika lägen. På fabriken ställs höjden på förarens sadel in på det högsta läget.

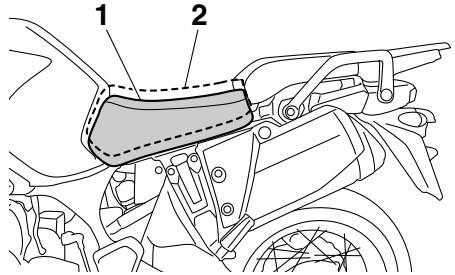

1. Lågt läge
2. Högt läge

Byta till det lägsta läget

1. Ta bort förarens sadel.
2. Ta bort höjdlägesjusteraren för förarens sadel genom att dra den utåt.

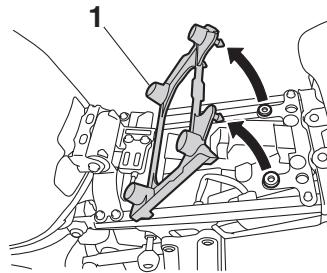

1. Höjdlägesjusterare för förarens sadel
3. Placera höjdlägesjusteraren för förarens sadel så att markeringen är inriktad mot "L"-markeringen så som visas.

Instrument och kontrollfunktioner

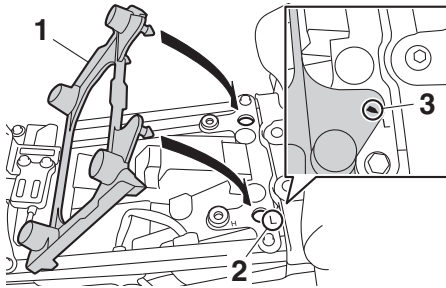

1. Höjdlägesjusterare för förarens sadel
2. Markering "L"
3. Riktmarkering

4. För in fästbygeln i förarsadelns bakkant i sadelhållaren A som visas på bilden.

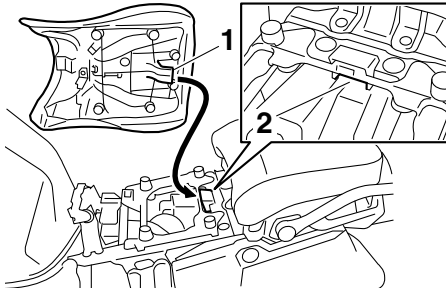

1. Fästbygel
2. Sadelhållare A (för lågt läge)

Byta till det högsta läget

1. Ta bort förarens sadel.
2. Ta bort höjdlägesjusteraren för förarens sadel genom att dra den utåt.

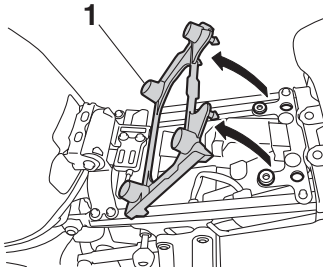

1. Höjdlägesjusterare för förarens sadel

3. Placera höjdlägesjusteraren för förarens sadel så att markeringen är inriktad mot "H"-markeringen så som visas.

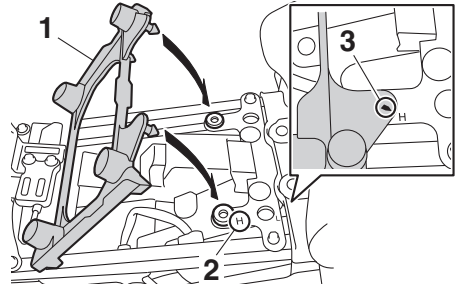

1. Höjdlägesjusterare för förarens sadel
2. Markering "H"
3. Riktmarkering

4. För in fästbygeln i förarsadelns bakkant i sadelhållaren B som visas på bilden.

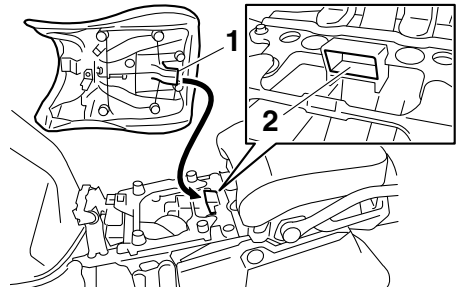

1. Fästbygel
2. Sadelhållare B (för högt läge)

TIPS

Kontrollera att förarens sadel sitter ordentligt fast innan du kör iväg.

Instrument och kontrollfunktioner

MAU58982

Vindruta

Vindrutan kan ställas in på fyra olika lägen för att passa föraren.

Justera vindrutans höjd

1. Lossa justeringsvredet för vindruteposition på vindrutans sidor så mycket att ett motstånd känns. **VIKTIGT: Vrid inte mer efter det att motståndet känns. Vredet kan då skadas.**

[MCA20211]

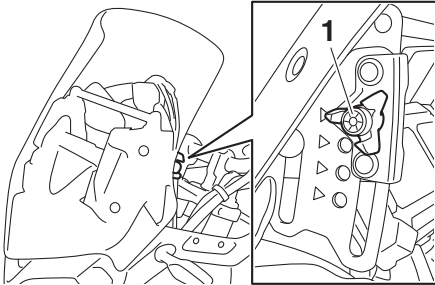

1. Justeringsvred för vindruteposition

2. Dra glidfästena utåt och justera sedan höjden på vindrutan.

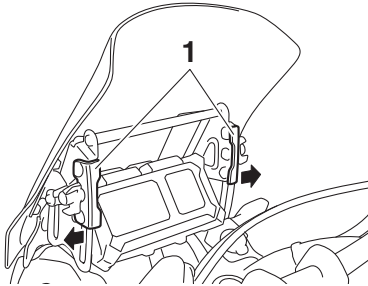

1. Glidfäste

3. Rikta in glidfästena med riktmarkeringarna i önskat position.

TIPS

- Se till glidfästena riktas in mot riktmarkeringarna på samma höjd på vindrutans båda sidor.

- Kontrollera att den utskjutande delen på båda glidfästena passar in i motsvarande hål på glidskenan.

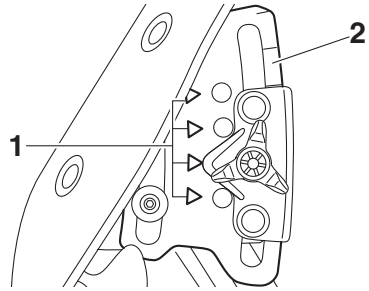

1. Riktmarkering

2. Glidskena

4. Dra åt justeringsvreden.

Instrument och kontrollfunktioner

MAU55425

Justera den främre och bakre fjädringen

Denna modell är utrustad med ett elektroniskt justerbart fjädringssystem. Förspänningen av den bakre stötfångaren och fjädringens dämpning för både framaxeln och den bakre stötfångaren kan justeras.

MWA12423

⚠ VARNING

Stanna fordonet innan du ändrar några inställningar på multi-funktionsmätaren. Du kan distraheras om du ändrar inställningar när du kör vilket ökar risken för en olycka.

Förspänning

När du kör med bagage eller en passagerare ska du använda förspänningsfunktionen för att justera fjädringen efter lasten. Det finns 4 förspänningsinställningar.

TIPS

- Justeringsfunktionen för förspänning visas endast när motorn är igång.
- Om förspänningsinställningen ändras justeras också den främre och bakre fjädringen i enlighet med ändringen. (Se sidan 3-37.)
- Om användning i kall temperatur:
 - När du använder justeringsfunktionen för förspänning ska fordonet inte utsättas för någon vikt.
 - Fjädringssystemets varningslampa kan tändas när förspänningen justeras i omgivningstemperaturer nära eller under 0 °C (32 °F).
 - Fjädringen kommer fortfarande att fungera normalt, förutom att justeringsfunktionen för förspänning inte kan användas.
- Vänta cirka 6 minuter och stäng av huvudströmbrytaren eller stäng av huvudströmbrytaren först och vän-

ta i cirka 6 minuter när du vill återställa fjädringssystemets varningslampa.

- Låt en Yamaha-återförsäljare kontrollera fordonet om fjädringssystemets varningslampa förblir tänd.

För att justera förspänningen

1. Slå på huvudströmbrytaren, starta motorn och lägg sedan växeln i neutraläge.
2. Tryck på menyknappen när du vill ändra funktionsdisplayen till justering av förspänningen.

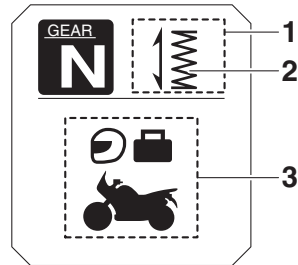

1. Funktionsdisplay
2. Justeringsfunktion för förspänning
3. Ikon för förspänningsinställning

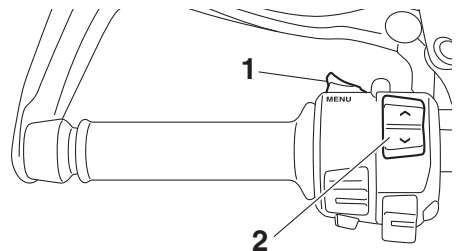

1. Menyknapp "MENU"
2. Väljarknapp " ^ / v "
3. Använd väljarknappen för att välja önskad ikon för förspänningsinställning.
Välj lämplig inställning med följande ikoner utifrån din lastsituation.

Instrument och kontrollfunktioner

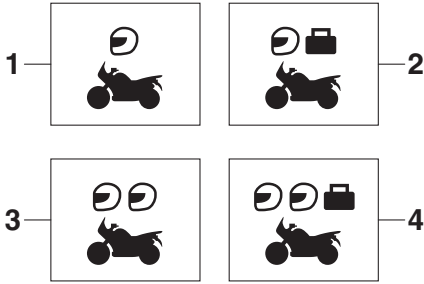

1. Ensam förare
2. Ensam förare med bagage
3. Med passagerare
4. Med passagerare och bagage

När förspänningen justeras visar informationsdisplayen ett antal prickar som rör sig i en cirkel. När den valda ikonen visas på nytt är förspänningsjusteringen färdig.

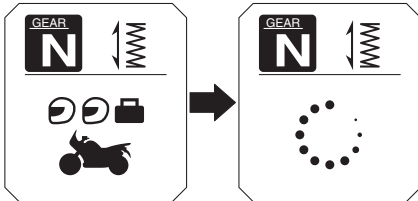

Medan förspänningen justeras kan informationsdisplayen ändras på följande sätt.

- Om huvudströmbrytaren eller motorn stängs av när förspänningen ställs in kommer följande inställningsikon för förspänning att blinka för att meddela dig om att den nuvarande förspänningsinställningen inte överensstämmer med ikonen. Om detta inträffar ska du justera förspänningen igen.

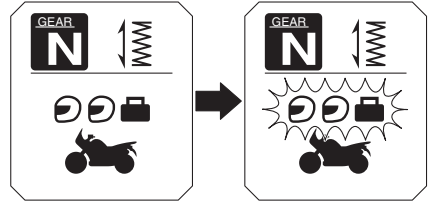

- Om fordonet börjar röra sig kommer följande ikon för förspänningsinställning att blinka för att meddela dig om att den nuvarande förspänningsinställningen inte överensstämmer med ikonen. Om detta inträffar ska du stanna fordonet och justera förspänningen igen.

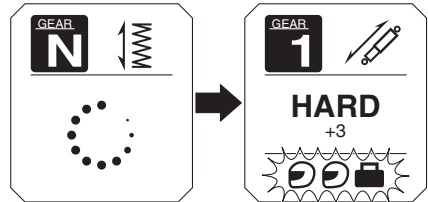

- Om förspänningen justeras upprepade gånger kommer ikonen för förspänningsinställning att blinka 4 gånger och förspänningen kan inte justeras. Vänta ungefär 6 minuter tills motorn för justeringsfunktionen för förspänning har svalnat och försök sedan justera förspänningen igen.

Instrument och kontrollfunktioner

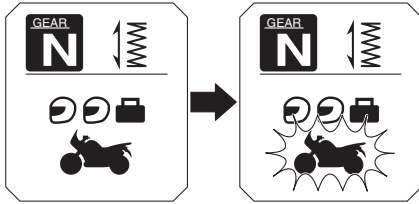

3

Fjädringens dämpning

Inom varje förspänningsinställning finns det 3 inställningar för fjädringens dämpning: "HARD" (hård), "STD" (standard) och "SOFT" (mjuk). När förspänningsinställningen ändras kommer inställningarna för fjädringens dämpning att ändras i enlighet med ändringen. (Det elektroniskt justerbara fjädringssystemet kommer automatiskt att anpassa sig efter de senast inställda inställningarna för fjädringens dämpning för den valda förspänningsinställningen.) Om ytterligare finjustering av fjädringens dämpning önskas, kan varje inställning för fjädringens dämpning ställas in på 7 olika nivåer.

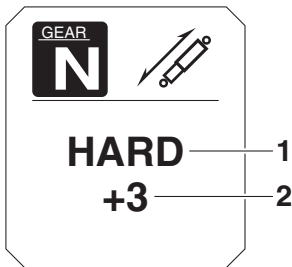

1. Inställning för fjädringens dämpning
2. Inställningsnivå för fjädringens dämpning

TIPS

Om förspänningsinställningen inte slutförs korrekt:

- Inställningen för fjädringens dämpning och inställningsnivån blinkar 4 gånger och kan inte justeras om du försöker att justera dem när du har stannat fordonet.
- Ikonen för förspänningsinställning kommer att blinka och fjädringens dämpning kan inte justeras om du försöker justera den medan fordonet rör sig.

Se till att förspänningen har ställts in korrekt innan du justerar fjädringens dämpning.

För att justera fjädringens dämpning och inställningsnivån för fjädringens dämpning

1. Slå på huvudströmbrytaren.
2. Tryck på menyknappen när du vill ändra funktionsdisplayen till justerfunktionen för dämpning.

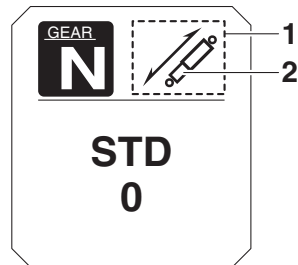

1. Funktionsdisplay
2. Justeringsfunktion för fjädringens dämpning
3. Använd väljarknappen för att välja "HARD", "STD" eller "SOFT".

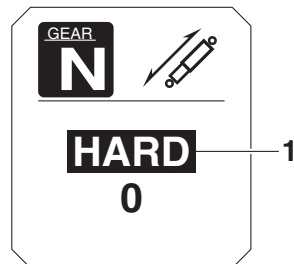

1. Inställning för fjädringens dämpning

- Tryck på menyknappen.
- Använd väljarknappen för att välja önskad nivå för inställningen för fjädringens dämpning.

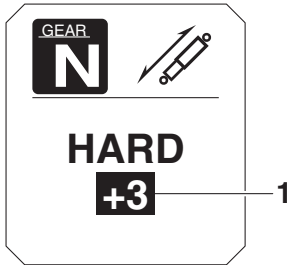

- Inställningsnivå för fjädringens dämpning

TIPS

Inställningen för fjädringens dämpning kan ställas in på 7 nivåer (+3, +2, +1, 0, -1, -2 och -3). "+3" är den hårdaste nivån "-3" är den mjukaste nivån.

- Tryck på menyknappen.

Om fordonet rör sig när du justerar fjädringens dämpning kommer informationsdisplayen att växla till visningsläget.

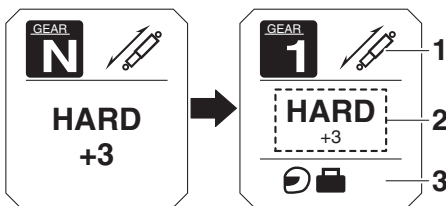

- Justeringsfunktion för fjädringens dämpning
- Inställning för fjädringens dämpning
- Ikön för förspänningsinställning

! VARNING

Stötdämparen innehåller kvävgas under mycket högt tryck. Läs och förstå följande information innan du hanterar stötdämparen.

- Under inga omständigheter får cylindern öppnas eller byggas om.
- Låt inte stötdämparen komma i närheten av öppna lågor eller andra värmekällor. Det kan göra att enheten exploderar på grund av för högt tryck.
- Deformera eller skada inte cylindern på något sätt. Cylinderskador leder till sämre dämpningsförmåga.
- Kasta inte en skadad eller utsliten stötdämpare själv. Lämna in stötdämparen hos en Yamaha-återförsäljare.

Pakethållare

Motorcykeln är utrustad med en pakethållare som kommer som standard och en extra pakethållare, som sitter under passagerarsadeln. Denna extra pakethållare förlänger standardpakethållarens lastyta och ökar lastkapaciteten.

Rådfråga en Yamaha-återförsäljare om du vill använda den extra pakethållaren.

VIKTIGT

Lyft inte fordonet i någon av pakethållarna.

3 Pakethållare som finns som standard

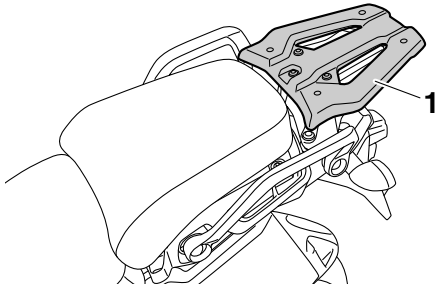

1. Pakethållare som finns som standard

Extra pakethållare

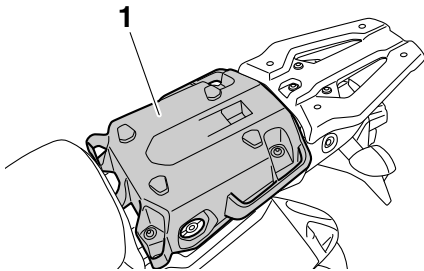

1. Extra pakethållare

MWA15484

⚠ VARNING

- Överskrid inte lastgränsen på 204 kg (450 lb) för fordonet.
- Sitt inte på och kör aldrig med en passagerare på pakethållarna.
- Överskrid inte standardpakethållarens kapacitet på 5.0 kg (11 lb).
- Överskrid inte extrapakethållarens kapacitet på 5.0 kg (11 lb).

Fästen för bagagerem

MAU84680

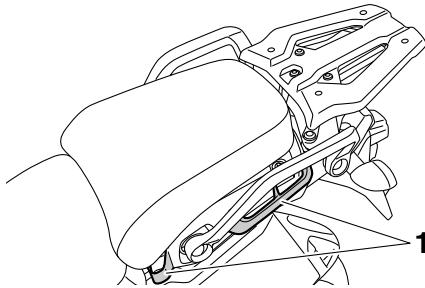

1. Fäste för bagagerem

Använd fästena som visas när du vill fästa bagageremmar på fordonet.

Likströmsuttag

MAU49454

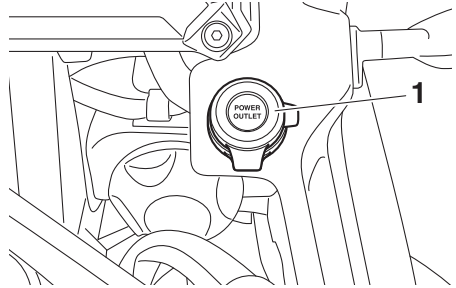

1. Lock till strömuttaget

Ett 12 V-tillbehör anslutet till likströmsuttaget kan användas när huvudströmbrytaren är på.

MCA15432

VIKTIGT

Det tillbehör som är anslutet till strömuttaget ska inte användas när motorn är avstängd och belastningen får aldrig överstiga 30 W (2.5 A) eftersom säkringen då kan gå eller batteriet laddas ur.

För att använda strömuttaget

1. Stäng av huvudströmbrytaren.
2. Ta av locket till strömuttaget.
3. Stäng av tillbehöret.
4. Sätt i tillbehörets kontakt i strömuttaget.

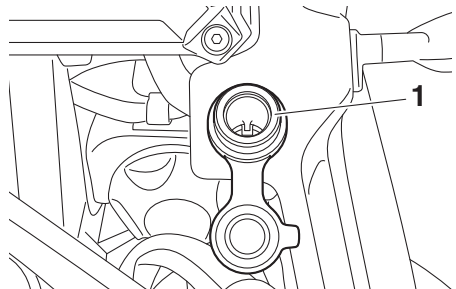

1. Strömuttag

5. Slå på huvudströmbrytaren och starta motorn. (Se sidan 5-2.)
6. Slå på tillbehöret.

 VARNING

För att förhindra elstötar och kortslutning ska du se till att locket sitter på strömuttaget när det inte används.

Sidostöd

Sidostödet är placerat på ramens vänstra sida. Fäll upp stödet och fäll ner det med foten medan du håller motorcykeln upprätt.

TIPS

Den inbyggda kontakten i sidostödet är en del av avstängningssystemet för tändkretsen som stänger av tändningen i vissa situationer. (Se följande avsnitt för en förklaring av avstängningssystemet för tändkretsen.)

 VARNING

Motorcykeln får inte köras med sidostödet nerfällt, eller om sidostödet inte kan fällas upp ordentligt (eller inte stannar kvar i uppfällt läge) eftersom sidostödet kan komma i kontakt med marken och störa föraren, som då kan förlora kontrollen över motorcykeln. Yamahas avstängningssystem för tändkrets har utvecklats för att hjälpa föraren att uppfylla det ansvar som ställs att fälla upp sidostödet innan motorcykeln körs iväg. Kontrollera därför detta system regelbundet och låt en Yamaha-återförsäljare reparera det om det inte fungerar på rätt sätt.

MAU63431

Avstängningssystem för tändkrets

Systemet förhindrar att motorn startas när en växel är ilagd om inte kopplingshandtaget är intryckt och sidostödet är uppfällt. Det stoppar även motorn om sidostödet fälls ned när en växel är ilagd och motorn är igång.

Kontrollera regelbundet systemet med proceduren nedan.

TIPS

- Denna kontroll är mest tillförlitlig om motorn är varm.
 - Se sidorna 3-2 och 3-22 för information om strömställarens användning.
-

Instrument och kontrollfunktioner

3

Med motorn avstängd:

1. Placera fordonet på mittstödet.
2. Fäll ner sidostödet.
3. Ställ in motorns stoppknapp på körläge.
4. Vrid huvudströmbrytaren till påslaget läge.
5. Lägg växeln i neutralläge.
6. Tryck på startknappen.

Startar motorn?

JA

NEJ



VARNING

Se till att fordonet inspekteras innan du kör det om ett fel upptäcks.

Neutrallägeskontakten kanske inte fungerar.

Du bör inte köra motorcykeln förrän en Yamaha-återförsäljare har kontrollerat den.

Med motorn fortfarande igång:

7. Fäll upp sidostödet.
8. Dra i kopplingshandtaget.
9. Lägg in en växel.
10. Fäll ner sidostödet.

Stannar motorn?

JA

NEJ

Kontakten i sidostödet kanske inte fungerar.

Du bör inte köra motorcykeln förrän en Yamaha-återförsäljare har kontrollerat den.

När motorn har stannat:

11. Fäll upp sidostödet.
12. Dra i kopplingshandtaget.
13. Tryck på startknappen.

Startar motorn?

JA

NEJ

Kopplingskontakten kanske inte fungerar.

Du bör inte köra motorcykeln förrän en Yamaha-återförsäljare har kontrollerat den.

Systemet är ok.

Du kan köra med motorcykeln.

För din egen säkerhet – kontroller före körning

MAU63441

Inspektera fordonet före varje användningstillfälle så att det är i säkert skick. Följ alltid de inspektions- och underhållsprocedurer samt scheman som beskrivs i ägarhandboken.

MWA11152

VARNING

Risken för en olycka eller egendomsskador ökar om du inte inspekterar och underhåller fordonet på rätt sätt. Kör inte fordonet om du stöter på några problem. Låt en Yamaha-återförsäljare se över fordonet om ett problem inte kan åtgärdas med procedurerna som beskrivs i den här handboken.

Kontrollera följande punkter innan fordonet körs:

ARTIKEL	KONTROLLER	SIDAN
Bränsle	<ul style="list-style-type: none">• Kontrollera bränslenivån i tanken.• Fyll på om det behövs.• Kontrollera om det finns läckage i bränsleledningarna.• Kontrollera snyftventilens slang i bränsletanken och överfallsslangen för tilltappning, sprickor eller skador och kontrollera slanganslutningarna.	3-29, 3-30
Motorolja	<ul style="list-style-type: none">• Kontrollera oljenivån i motorn.• Fyll på, vid behov, med rekommenderad olja till rätt nivå.• Kontrollera om det läcker någon olja.	6-10
Olja i slutväxel	<ul style="list-style-type: none">• Kontrollera om det läcker någon olja.	6-14
Kylvätska	<ul style="list-style-type: none">• Kontrollera kylvätskenivån i kylvätskebehållaren.• Fyll på, vid behov, med rekommenderad kylvätska till rätt nivå.• Kontrollera om kylsystemet läcker.	6-15
Frambroms	<ul style="list-style-type: none">• Kontrollera funktionen.• Om den känns mjuk eller fjädrar, be en Yamaha-återförsäljare att lufta bromssystemet.• Kontrollera om bromsbeläggen är slitna.• Byt vid behov.• Kontrollera vätskenivån i behållaren.• Fyll på specificerad bromsvätska till rätt nivå vid behov.• Kontrollera om hydraulsystemet läcker.	6-22, 6-23
Bakbroms	<ul style="list-style-type: none">• Kontrollera funktionen.• Om den känns mjuk eller fjädrar, be en Yamaha-återförsäljare att lufta bromssystemet.• Kontrollera om bromsbeläggen är slitna.• Byt vid behov.• Kontrollera vätskenivån i behållaren.• Fyll på specificerad bromsvätska till rätt nivå vid behov.• Kontrollera om hydraulsystemet läcker.	6-22, 6-23
Koppling	<ul style="list-style-type: none">• Kontrollera funktionen.• Om den känns mjuk eller fjädrar, be en Yamaha-återförsäljare att lufta bromssystemet.• Kontrollera om hydraulsystemet läcker.	6-21

För din egen säkerhet – kontroller före körning

ARTIKEL	KONTROLLER	SIDAN
Gashandtag	<ul style="list-style-type: none">• Kontrollera att det går mjukt.• Kontrollera gashandtagets spel.• Vid behov, låt en Yamaha-återförsäljare justera gashandtagets spel och smörja kabeln samt gashandtagets mekanism.	6-17, 6-25
Hjul och däck	<ul style="list-style-type: none">• Kontrollera om de är skadade.• Kontrollera mönsterdjup och däckens skick.• Kontrollera lufttrycket.• Korrigera vid behov.	6-18, 6-20
Bromspedal och växelpedal	<ul style="list-style-type: none">• Kontrollera att det går mjukt.• Smörj ledpunkterna om det behövs.	6-25
Broms- och kopplingshandtag	<ul style="list-style-type: none">• Kontrollera att det går mjukt.• Smörj ledpunkterna om det behövs.	6-26
Mittstöd, sidostöd	<ul style="list-style-type: none">• Kontrollera att det går mjukt.• Smörj ledpunkterna om det behövs.	6-26
Ramfästen	<ul style="list-style-type: none">• Kontrollera att alla muttrar, bultar och skruvar är ordentligt åtdragna.• Dra åt om det behövs.	—
Instrument, belysning, signaler och kontakter	<ul style="list-style-type: none">• Kontrollera funktionen.• Korrigera vid behov.	—
Sidostödets kontakt	<ul style="list-style-type: none">• Kontrollera funktionen på avstängningssystemet för tändkrets.• Låt en Yamaha-återförsäljare kontrollera fordonet om systemet inte fungerar som det ska.	3-41

Hantering och viktiga punkter vid körning

MAU15952

MAU73451

Läs noga igenom handboken så att du lär dig alla reglage. Fråga en Yamaha-återförsäljare om det finns ett reglage eller en funktion som du inte förstår.

MWA10272

VARNING

Om du inte är bekant med reglagen kan du förlora kontrollen över fordonet vilket kan leda till en olycka eller personskada.

TIPS

Den här modellen är utrustad med:

- en lutningsavkännare som stoppar motorn i händelse av att fordonet välter. Stäng av huvudströmbrytaren en gång innan du försöker starta om motorn. Om du inte gör det kommer motorn inte att starta även om motorn går runt när startknappen trycks in.
 - ett system för automatiskt stopp av motorn. Motorn stoppas automatiskt om den får gå på tomgång i 20 minuter. I sådana fall behöver du bara trycka in startknappen när du vill starta motorn igen.
-

Hantering och viktiga punkter vid körning

MAU58242

Start av motor

För att avstängningssystemet för tändkrets ska tillåta att motorn får startas, måste något av följande vara uppfyllt:

- Växeln ligger i neutralläge.
- En växel ligger i men kopplingshandtaget är indraget och sidostödet är uppfällt.

Mer information finns på sidan 3-42.

1. Vrid tändningsnyckeln till läge "ON" och se till att motorns start/stoppknapp står på "○".

Följande varningslampor och indikeringslampor bör lysa ett par sekunder för att sedan slockna.

- Varningslampan för oljenivå
- Varningslampan för motorproblem
- Antispinnsystemets indikeringslampan
- Indikeringslampor för farthållare
- Fjädringssystemets varningslampan
- Indikeringslampan för startspärrsystem

MCA11834

VIKTIGT

Om indikeringslampan inte tänds när tändningsnyckeln vrids till läge "ON", eller fortsätter att lysa efter det att motorn startat, se sidan 3-3 för motsvarande kontroll av kretsarna till varningslampan och indikeringslampan.

ABS-varningslampan ska tändas när nyckeln vrids till "ON", och sedan slockna efter körning i en hastighet på minst 10 km/h (6 mi/h).

MCA17682

VIKTIGT

Om ABS-varningslampan inte tänds och slocknar så som beskrivs ovan, se sidan 3-3 angående kontroll av varningslampans krets.

2. Lägg växeln i neutralläge. Indikeringslampan för neutralläge ska tändas. Om den inte gör det ska du be en Yamaha-återförsäljare kontrollera el-kretsen.

3. Starta motorn genom att trycka på "⊕"-sidan på motorns start/stoppknapp.

Om motorn inte startar direkt, släpp start/stoppknappen och vänta några sekunder innan du försöker igen. Varje startförsök bör göras så kort som möjligt för att inte belasta batteriet för mycket. Låt inte startmotorn arbeta mer än 10 sekunder åt gången.

MCA11043

VIKTIGT

För att motorn ska hålla så länge som möjligt bör du undvika kraftiga accelerationer så länge som motorn är kall!

Hantering och viktiga punkter vid körning

Växling

MAU16674

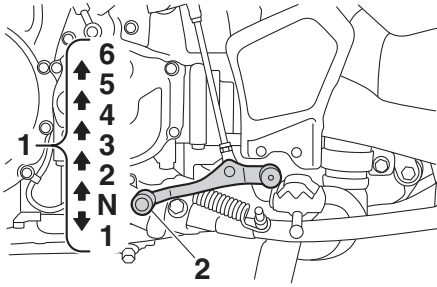

1. Växellågen
2. Växelpedal

Genom att utnyttja växlarna kan du styra den tillgängliga motorkraften som behövs för start, acceleration, körning uppför branta backar etc.

Växellågena visas på bilden.

TIPS

Tryck ned växelpedalen flera gånger tills den inte går ner längre och höj den sedan en aning när du vill lägga in frilåget (N).

MCA110261

VIKTIGT

- **Låt inte motorcykeln rulla för länge i frilåge med motorn avstängd och bogsera inte motorcykeln långa sträckor. Växellådan får bara tillräckligt med smörjning så länge motorn är igång. Otillräcklig smörjning kan skada växellådan.**
- **Använd alltid kopplingen när du växlar för att undvika att få skador på motor, växellåda och kraftöverföring, som inte är konstruerade för den chock som uppstår när växlar tvingas i.**

MAU85370

Starta och accelerera

1. Lossa kopplingen genom att trycka in kopplingshandtaget.

2. Lägg in ettans växel. Indikatorlampan för neutralläge bör slockna.
3. Öka gasen gradvis och släpp samtidigt kopplingshandtaget sakta.
4. När du har börjat köra ska du minska gasen och samtidigt trycka in kopplingshandtaget snabbt.
5. Lägg in tvåans växel. (Se till att du inte lägger in neutrallåget.)
6. Öppna upp gasen delvis och släpp gradvis kopplingshandtaget.
7. Följ samma procedur när du växlar uppåt till nästa växel.

MAU85380

Sakta ned

1. Släpp gashandtaget och ansätt både fram- och bakbromsarna mjukt för att sakta farten.
2. Lägg in en lägre växel när fordonet saktar ned.
3. Om motorn är på väg att stanna eller går ojämnt, ska du trycka in kopplingshandtaget, sänka farten med bromsarna och lägga in en lägre växel när det behövs.
4. När motorcykeln har stannat kan du lägga in neutralväxeln. Indikatorlampan för neutrallåget tänds, varefter du kan släppa kopplingshandtaget.

MWA17380

! VARNING

- **Felaktig bromsning kan leda till förlorad kontroll eller dragkraft. Använd alltid båda bromsarna och ansätt dem mjukt.**
- **Kontrollera att motorcykeln och motorn har saktat in tillräckligt innan du lägger i en lägre växel. Om du lägger i en lägre växel när fordons- eller motorhastigheten är för hög kan bakhjulet förlora dragkraft eller motorn börja rusa. Detta kan leda till förlorad kontroll, trafikolycka**

Hantering och viktiga punkter vid körning

och personskada. Det kan även leda till skada på drivmekanismen eller motorn.

MAU16811

Tips för att sänka bränsleförbrukningen

Bränsleförbrukningen beror i stor utsträckning på hur du kör. Här får du några tips för att hålla bränsleförbrukningen nere:

- Växla upp tidigt och undvik höga varvtal vid acceleration.
- Varva inte motorn när du växlar ner och undvik höga varvtal utan att motorn är belastad.
- Stäng av motorn i stället för att låta den gå på tomgång länge (exempelvis i trafikstockningar, vid trafikljus och vid järnvägsövergångar).

Hantering och viktiga punkter vid körning

MAU16842

MAU17214

Inkörning av motorn

Den viktigaste tiden för motorns livslängd är den tiden som du kör mellan 0 och 1600 km (1000 mi). Av denna anledning bör du läsa detta material noga.

Eftersom motorn är helt ny får den inte belastas för hårt under de första 1600 km (1000 mi). De olika delarna i motorn slits in och polerar varandra till rätta driftstoleranser. Under denna period bör du undvika att ha fullgas eller belasta motorn på sådant sätt att motorn kan överhettas.

MAU58991

0–1000 km (0–600 mi)

Undvik att varva över 3900 v/min under längre perioder. **VIKTIGT: Efter 1000 km (600 mi) körning bör du byta motorolja och slutväxelolja, samt oljefilterinsats eller oljefilter.** [MCA10333]

1000–1600 km (600–1000 mi)

Undvik att varva över 4700 v/min under längre perioder.

Efter 1600 km (1000 mi)

Fordonet kan nu köras normalt.

MCA23060

VIKTIGT

- Undvik att varva motorn över högvarvtalszonen i varvräknaren.
- Om det uppstår något problem med motorn under inkörningstiden bör du omedelbart ta kontakt med en Yamaha-återförsäljare som får kontrollera orsaken.

Parkering

Vid parkering, stäng av motorn och ta ur nyckeln.

MWA10312

! VARNING

- Eftersom motorn och avgasröret kan bli mycket varma bör du inte parkera där fotgängare eller barn kan nudda delarna och få brännskador.
- Parkera inte i en backe eller på mjukt underlag eftersom fordonet då kan välta, vilket ökar risken för bränsleläckor och brand.
- Parkera inte i närheten av gräs eller andra material som kan fatta eld.

Periodiskt underhåll och justering

MAU17246

MWA15461

Regelbunden kontroll, justering och smörjning håller ditt fordon i trafiksäkert och gott skick. Fordonets ägare/föraren ansvarar för säkerheten. De viktigaste punkterna för kontroll, justering och smörjning av fordonet beskrivs på sidorna som följer.

De tidsintervall som finns angivna i tabellen för regelbundet underhåll bör enbart ses som rekommendationer under normala körförhållanden. Underhåll kanske måste utföras oftare beroende på väder, vägförhållanden, geografiskt läge och körstil.

MWA10322

VARNING

Risken för personskador eller dödsfall när fordonet underhålls eller körs kan öka om fordonet inte sköts eller underhålls på rätt sätt. Låt en Yamaha-återförsäljare utföra service om du inte är van vid fordonsunderhåll.

MWA15123

VARNING

Stäng av motorn när underhåll utförs om inte annat anges.

- När motorn är igång finns det rörliga delar i den där kroppsdelar eller kläder kan fastna och elektriska delar som kan orsaka elektriska stötar eller brand.
- Om motorn körs när underhåll utförs kan det leda till ögonskador, brännskador, brand eller kolmonoxidförgiftning – eventuellt med dödlig utgång. Mer information om kolmonoxidförgiftning finns på sidan 1-2.

VARNING

Bromsskivor, bromsok, trummor, och bromsbelägg kan bli mycket varma under användning. Låt bromskomponenterna kallna innan du rör vid dem för att undvika brännskador.

Avgasreglering ger inte bara renare luft utan är även viktigt för korrekt motorfunktion och maximala prestanda. Arbeten som gäller avgasreglering indelas separat i tabellerna över regelbundet underhåll nedan. För sådana underhållsarbeten krävs specialiserade data, kunskaper och utrustningar. Underhåll, byte och reparation av enheter och system för avgasreglering ska utföras av verkstäder eller personer som är certifierade (om tillämpligt). Yamaha-återförsäljare är utbildade och utrustade att utföra sådana arbeten.

Verktygssats

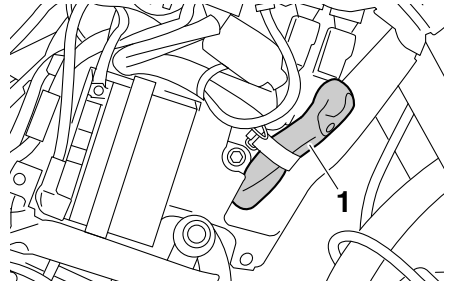

1. Verktygssats

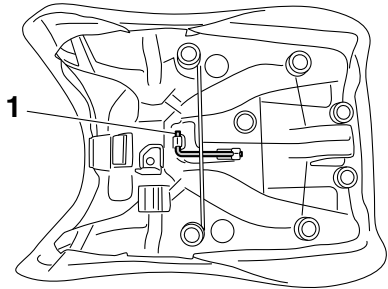

1. Sexkantnyckel

Verktygssatsen finns på platsen som visas. Informationen i den här handboken och verktygen i verktygssatsen är till för att hjälpa dig med förebyggande underhåll och mindre reparationer. Du kan emellertid behöva en momentnyckel och andra verktyg för att genomföra vissa underhållsarbeten på rätt sätt.

TIPS

Om du inte har de verktyg eller den erfarenhet som krävs för ett visst arbete kan du be en Yamaha-återförsäljare att utföra det åt dig.

Periodiskt underhåll och justering

MAU71033

Tabeller över regelbundet underhåll

TIPS

- De punkter som är markerade med en asterisk bör utföras av en Yamaha-återförsäljare eftersom specialverktyg, särskilda data och tekniska kunskaper krävs.
- Från 50000 km (30000 mi), upprepa skötselintervallen med början från 10000 km (6000 mi).
- De årliga kontrollerna måste genomföras varje år om inte avståndsbaserat underhåll utförs i stället.

MAU71071

Tabell över regelbunden skötsel för emissionssystemet

NR.	ARTIKEL	KONTROLLPUNKT ELLER SKÖTSELARBETE	MÄTARSTÄLLNING					ÅRLIG KONTROLL
			X 1000 km		X 1000 mi			
			1	10	20	30	40	
			1	10	20	30	40	
			0.6	6	12	18	24	
1	* Bränsleledning	<ul style="list-style-type: none"> • Kontrollera bensinslangarna om de har sprickor eller andra skador. • Byt vid behov. 		√	√	√	√	√
2	* Tändstift	<ul style="list-style-type: none"> • Kontrollera skicket. • Justera gapet och rengör. 		√		√		
		• Byt ut.			√		√	
3	* Ventilspel	• Kontrollera och justera.	Var 40000 km (24000 mi)					
4	* Bränsleinsprutning	• Kontrollera tomgångsvarvtalet.	√	√	√	√	√	√
		• Kontrollera och justera inställningen.		√	√	√	√	√
5	* Avgassystem	<ul style="list-style-type: none"> • Kontrollera om det finns läckor. • Dra åt om det behövs. • Byt packningar vid behov. 	√	√	√	√	√	
6	* Evaporativt emissionssystem	<ul style="list-style-type: none"> • Kontrollera om systemet är skadat. • Byt vid behov. 			√		√	

Periodiskt underhåll och justering

MAU71372

Tabell över allmän skötsel och smörjning

NR.	ARTIKEL	KONTROLLPUNKT ELLER SKÖTSELARBETE	MÄTARSTÄLLNING					ÅRLIG KONTROLL
			X 1000 km		X 1000 mi			
			1	10	20	30	40	
			1	10	20	30	40	
			0.6	6	12	18	24	
1	* Kontroll med diagnostiskt system	<ul style="list-style-type: none"> Utför en dynamisk kontroll med Yamahas diagnostikverktyg. Kontrollera felkoderna. 	√	√	√	√	√	√
2	* Luftfilter	• Byt ut.	Var 40000 km (24000 mi)					
3	* Koppling	• Kontrollera funktionen, vätskenivån och eventuellt läckage.	√	√	√	√	√	
4	* Frambroms	<ul style="list-style-type: none"> Kontrollera funktionen, vätskenivån och eventuellt läckage. Byt ut bromsbeläggen om det behövs. 	√	√	√	√	√	√
5	* Bakbroms	<ul style="list-style-type: none"> Kontrollera funktionen, vätskenivån och eventuellt läckage. Byt ut bromsbeläggen om det behövs. 	√	√	√	√	√	√
6	* Bromsslangar	• Kontrollera om de har sprickor eller andra skador.		√	√	√	√	√
		• Byt ut.	Vart 4:e år					
7	* Bromsvätska	• Byt.	Vartannat år					
8	* Hjul	<ul style="list-style-type: none"> Kontrollera om de är skeva eller har skador. Spänn alla ekrar. 	Vid inledande intervall och där- efter efter varje 5000 km (3000 mi)					
9	* Däck	<ul style="list-style-type: none"> Kontrollera mönsterdjup och om de har skador. Byt vid behov. Kontrollera lufttrycket. Korrigera vid behov. 		√	√	√	√	√
10	* Hjullager	• Kontrollera lagerspel och om de har skador.		√	√	√	√	
11	* Svingarmsledens lager	• Kontrollera funktion och om den har för stort spel.		√	√	√	√	
		• Smörj med ett litumbaserat fett.	Var 50000 km (30000 mi)					
12	* Styrlager	• Kontrollera om lageruppsättningarna är lösa.	√	√	√	√	√	
		• Fyll på lagom med litumbaserat fett.	Var 50000 km (30000 mi)					

Periodiskt underhåll och justering

NR.	ARTIKEL	KONTROLLPUNKT ELLER SKÖTSELARBETE	MÄTARSTÄLLNING					ÅRLIG KONTROLL			
			X 1000 km								
			1	10	20	30	40				
			X 1000 mi		0.6	6	12	18	24		
13	* Ramfästen	• Kontrollera att alla muttrar, bultar och skruvar är ordentligt åtdragna.		√	√	√	√	√	√		
14	Lagertapp för bromshandtag	• Smörj med silikonbaserat fett.		√	√	√	√	√	√		
15	Lagertapp för bromspedal	• Smörj med ett litiumbaserat fett.		√	√	√	√	√	√		
16	Lagertapp för kopplingshandtag	• Smörj med silikonbaserat fett.		√	√	√	√	√	√		
17	Lagertapp för växelpedal	• Smörj med ett litiumbaserat fett.		√	√	√	√	√	√		
18	Sidostöd, mittstöd	• Kontrollera funktionen. • Smörj med ett litiumbaserat fett.		√	√	√	√	√	√		
19	* Sidostödets kontakt	• Kontrollera funktionen och byt ut vid behov.	√	√	√	√	√	√	√		
20	* Framgaffel	• Kontrollera funktion och om det läcker olja. • Byt vid behov.		√	√	√	√	√	√		
21	* Stötdämpare	• Kontrollera funktion och om det läcker olja. • Byt vid behov.		√	√	√	√	√	√		
22	* Bakfjädringens re-läarm och ledpunkten i kopplingsarmen	• Kontrollera funktionen.		√	√	√	√	√	√		
23	Motorolja	• Byt (värm upp motorn före dränering). • Kontrollera oljenivån och om det läcker olja.	√	√	√	√	√	√	√		
24	Oljefilterinsats	• Byt ut.	√		√		√		√		
25	* Kylsystem	• Kontrollera kylvätskenivån och om det läcker kylvätska. • Byt.		√	√	√	√	√	√	√	
			Vart 3:e år								
26	* Olja i slutväxel	• Kontrollera oljenivån och om det läcker olja. • Byt.	√	√	√	√	√	√	√		
			√		√		√		√		

Periodiskt underhåll och justering

NR.	ARTIKEL	KONTROLLPUNKT ELLER SKÖTSELARBETE	MÄTARSTÄLLNING					ÅRLIG KONTROLL
			X 1000 km					
			1	10	20	30	40	
		X 1000 mi						
			0.6	6	12	18	24	
27	* Bromskontakter, fram och bak	• Kontrollera funktionen.	√	√	√	√	√	√
28	* Rörliga delar och kablar	• Smörj.		√	√	√	√	√
29	* Gashandtagshus och vajer	• Kontrollera funktion och spel. • Justera gasvajerns spel vid behov. • Smörj gashandtagshuset, vajern och handtagsvärmarens kabel.		√	√	√	√	√
30	* Belysning, signaler och kontakter	• Kontrollera funktionen. • Ställ in halvljuset.	√	√	√	√	√	√

MAU72841

6

TIPS

Luftfilter

- Luftfiltret på den här modellen har ett oljetäckt papperselement av engångstyp som måste bytas. Rengör det inte med tryckluft, det kommer bara att skada det.
- Luftfilterelementet måste bytas oftare om du kör mycket i regn eller på dammiga platser.

Hydraulbroms och koppling

- Kontrollera regelbundet behållarna för bromsvätska och kopplingsvätska. Fyll på vid behov.
- Vart annat år bör huvudbromscylinderns och bromsokens inre komponenter bytas samt bromsvätskan ersättas. Dessutom bör kopplingens huvudcylinders och slavcylinders inre komponenter bytas samt kopplingsvätskan ersättas.
- Byt bromsledningar och kopplingsledningar vart fjärde år eller tidigare om de är spruckna eller skadade.

Periodiskt underhåll och justering

MAU18782

Lossa och sätta fast kåpor

De kåpor som visas på bilden måste lossas för att vissa skötselarbeten som beskrivs i detta kapitel ska kunna utföras. Titta i detta avsnitt varje gång som en kåpa måste lossas eller sättas fast.

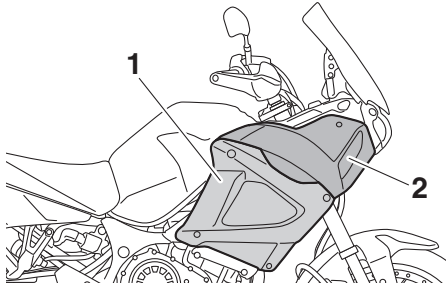

1. Kåpa A
2. Kåpa B

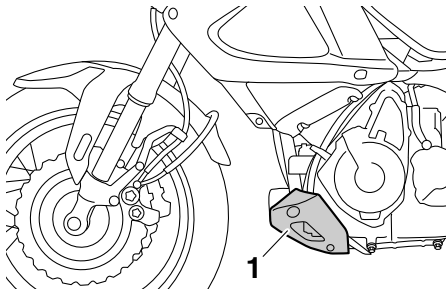

1. Kåpa C

MAU55960

Kåpa A

För att ta bort kåpan

Lossa och ta bort snabbfästernas skruvar på kåpan och dra sedan loss kåpan som visas på bilden.

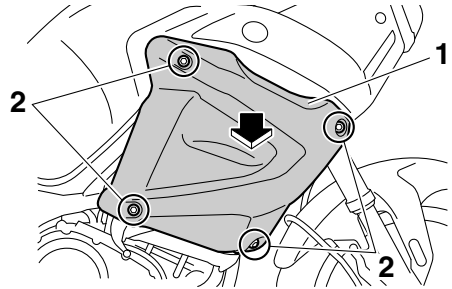

1. Kåpa A
2. Snabbfästesskruv

För att sätta fast kåpan

1. Passa in flikarna i kåpan i motsvarande hål på kåpan B.

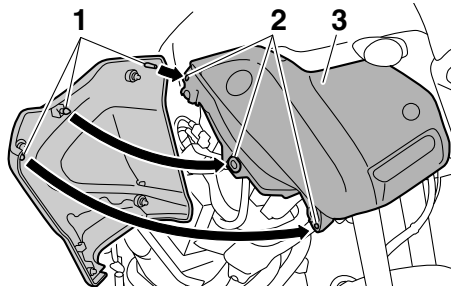

1. Fästbygel
2. Motsvarande hål
3. Kåpa B

2. Montera snabbfästernas skruvar

Kåpa B

För att ta bort kåpan

1. Ta bort kåpa A.
2. Lossa och ta bort bultarna och snabbfästena och dra sedan loss kåpan.

Periodiskt underhåll och justering

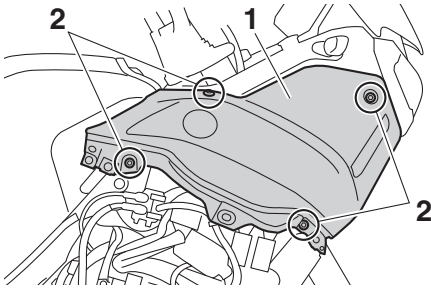

1. Kåpa B
2. Bult

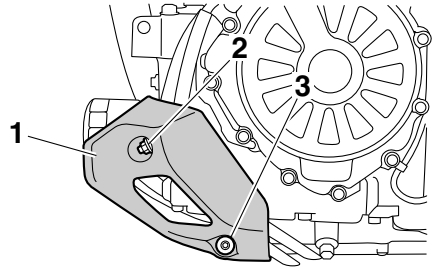

1. Kåpa C
2. Mutter
3. Bult

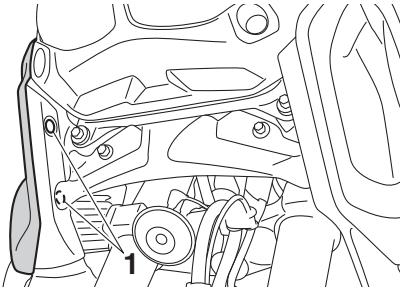

1. Snabbfäste

För att sätta fast kåpan

1. Placera kåpan där den ska sitta och skruva fast den med bultarna och snabbfästena.
2. Montera kåpan A.

Kåpa C

För att ta bort kåpan

Lossa och ta bort bultarna och muttrarna och dra sedan loss kåpan.

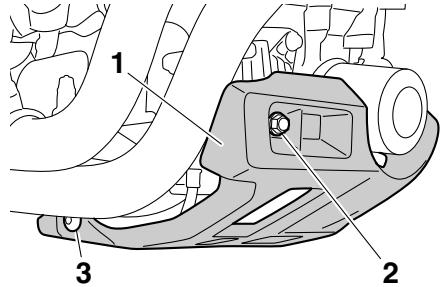

1. Kåpa C
2. Mutter
3. Bult

För att sätta fast kåpan

Placera kåpan där den ska sitta och skruva fast den med bultarna och muttrarna.

Periodiskt underhåll och justering

MAU19653

Kontroll av tändstiften

Tändstiften är viktiga komponenter i motorn och de bör kontrolleras regelbundet, helst av en Yamaha-återförsäljare. Efter som värme och avlagringar gör att tändstift långsamt eroderar, bör de tas bort och kontrolleras enligt tabellen för regelbunden skötsel och smörjning. Dessutom kan tändstiftens skick avslöja motorns skick.

Kontrollera att porslinet runt mittelektroden har en lätt ljusbrun färg (den ideala färgen när fordonet körs normalt) och alla tändstift bör ha samma färg. Om färgen på något av tändstiften skiljer sig från de andra kan det vara fel på motorn. Försök inte åtgärda felet själv. Låt i stället en Yamaha-återförsäljare kontrollera motorcykeln.

Om ett tändstift visar tecken på att elektroden har eroderat eller om det finns avlagringar, bör det bytas.

Rekommenderat tändstift:
NGK/CPR8EB9

Innan ett tändstift monteras bör elektrodavståndet mätas med ett bladmått och avståndet justeras vid behov.

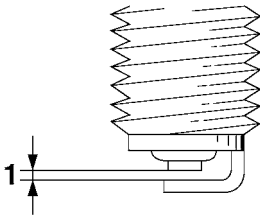

1. Rekommenderat elektrodavstånd

Rekommenderat elektrodavstånd:
0.8–0.9 mm (0.031–0.035 in)

Gör rent tätningringen och dess anslutningsytor och torka av gängorna på tändstiftet.

Åtdragningsmoment:

Tändstift:

13 N·m (1.3 kgf·m, 9.6 lb·ft)

TIPS

Om du inte har tillgång till en momentnyckel när du drar åt tändstiftet kan du dra åt det genom att dra fast det ytterligare 1/4–1/2 varv efter det att du skruvat fast det för hand. Tändstiftet bör emellertid dras åt med en momentnyckel så snart som möjligt.

MCA10841

VIKTIGT

Använd inte några verktyg för att sätta på eller ta bort tändstiftshatten eftersom tändspoleanslutningen kan i så fall skadas. Det kan vara svårt att ta bort tändstiftshatten eftersom gummitätningen runt hatten kan kärva mot tändstiftet. För att ta bort tändstiftshatten, vrid den fram och tillbaks samtidigt som du drar den uppåt. Vrid även hatten fram och tillbaks när du sätter på den.

Kanister

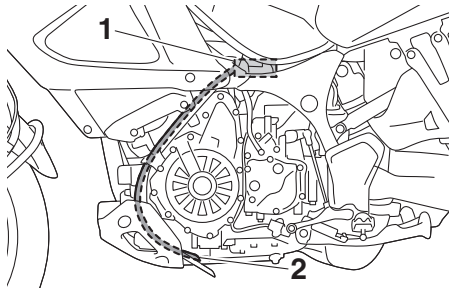

1. Kanister
2. Kanisterns luftningsslang

Den här modellen är utrustad med en kanister som förhindrar att bränsleångor släpps ut i atmosfären. Kom ihåg att kontrollera följande innan fordonet används:

- Kontrollera alla slangkopplingar.
- Kontrollera om det finns sprickor eller andra skador på slangarna och kanistern. Byt om den är skadad.
- Kontrollera att kanisterns ventilations-slang inte är blockerad och rengör vid behov.
- Kontrollera att kanisterns ventilations-slang är placerad utanför kåpan.

Motorolja

Motoroljans nivå ska kontrolleras regelbundet. Dessutom måste oljan och oljefilterinsatsen bytas vid de intervall som anges i tabellen för regelbunden skötsel.

Rekommenderad motorolja:

Se sidan 8-1.

Oljemängd:

Oljebyte:

3.10 L (3.28 US qt, 2.73 Imp.qt)

Med byte av oljefilter:

3.40 L (3.59 US qt, 2.99 Imp.qt)

MCA11621

VIKTIGT

- För att undvika att kopplingen slirar (motoroljan smörjer även kopplingen), bör inga tillsatser blandas in i oljan. Använd inte oljor med en dieselspecifikation som "CD" eller oljor med högre kvalitet än den som anges. Använd dessutom inte oljor som är märkta "ENERGY CONSERVING II" (ENERGIBESPARANDE II) eller högre.
- Se till att inga främmande föremål kommer ner i vevhuset.

För att kontrollera motorns oljenivå

1. Ställ upp fordonet på sitt mittstöd. Om det lutar lite kan du få en felaktig avläsning.
2. Starta motorn och värm upp den i tio minuter tills motoroljan nått normal temperatur på 60 °C (140 °F) och stäng sedan av motorn.
3. Vänta några minuter tills oljenivån stabiliseras för att få en korrekt avläsning och kontrollera sedan oljenivån genom inspektionsglaset för motoroljenivå som sitter längst ned till höger på vevhuset.

Periodiskt underhåll och justering

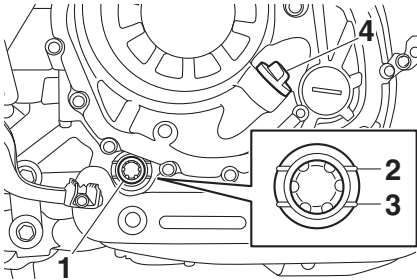

1. Inspektionsglas för oljenivå
2. Max-markering
3. Min-markering
4. Påfyllningslock för motorolja

TIPS

Oljenivån bör vara mellan min- och max-markeringarna.

4. Ta bort oljepåfyllningslocket och fyll på olja om motoroljan ligger vid eller under den lägsta nivåmarkeringen.
5. Kontrollera O-ringens på påfyllningslocket för motorolja. Byt om den är skadad.

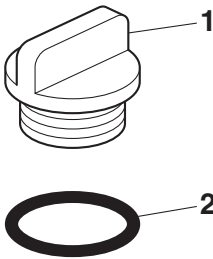

1. Påfyllningslock för motorolja
 2. O-ring
6. Montera påfyllningslocket för olja.

Byta motorolja (och filter)

1. Starta motorn och låt den gå på tomgång i några minuter så att oljan värms upp och stoppa sedan motorn.
2. Placera ett oljetråg under oljetanken för att samla upp oljan.

3. Ta bort oljepåfyllningslocket, avtappningspluggen för motorolja och tillhörande packning och töm ut oljan från oljetanken.

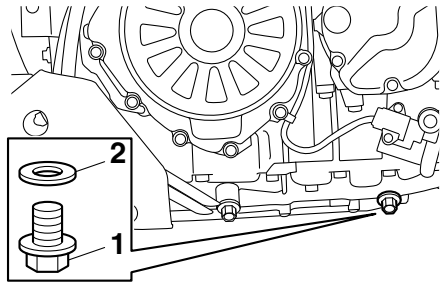

1. Oljeavtappningsplugg (oljetank)
2. Packning

4. Placera ett oljetråg under motorn för att samla upp oljan.
5. Ta bort avtappningspluggen för motorolja och tillhörande packning och töm ut oljan från vevhuset.

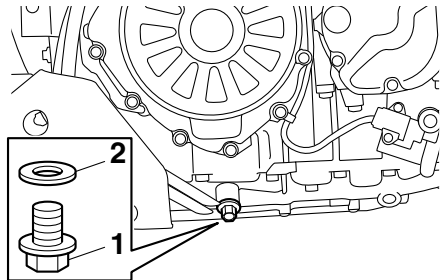

1. Oljeavtappningsplugg (vevhus)
2. Packning

TIPS

Hoppa över stegen 6–10 om du inte ska byta oljefilterinsatsen.

6. Ta bort kåpa C. (Se sidan 6-7.)
7. Ta bort oljefilterinsatsen med hjälp av en oljefiltertång.

Periodiskt underhåll och justering

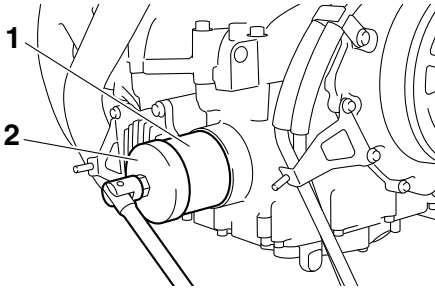

1. Oljefilterinsats
2. Oljefiltertång

TIPS

Oljefilternycklar finns hos Yamahas återförsäljare.

8. Stryk på ett tunt lager ren motorolja på O-ringen på den nya oljefilterinsatsen.

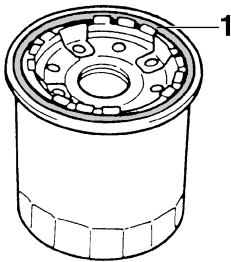

1. O-ring

TIPS

Se till att enhetens O-ring sitter rätt placerad.

9. Montera den nya oljefilterinsatsen och dra åt till specificerat åtdragningsmoment.

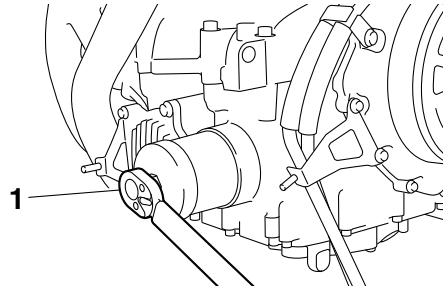

1. Momentnyckel

Åtdragningsmoment:

Oljefilterinsats:
17 N·m (1.7 kgf·m, 13 lb·ft)

10. Montera kåpan.
11. Montera bultarna för avtappningspluggen för motorolja och den nya packningen, dra sedan åt bultarna till angivet moment.

Åtdragningsmoment:

Oljeavtappningsplugg (vevhus):
20 N·m (2.0 kgf·m, 15 lb·ft)
Oljeavtappningsplugg (oljetank):
20 N·m (2.0 kgf·m, 15 lb·ft)

12. Fyll på med angiven mängd rekommenderad motorolja.

TIPS

Vi rekommenderar att du använder en tratt.

13. Montera påfyllningslocket efter det att O-ringen på påfyllningslocket för motoroljan har kontrollerats.

TIPS

Torka bort spilld olja innan motorn startas.

14. Starta motorn och låt den gå på tomgång medan du kontrollerar efter oljeläckor.

Periodiskt underhåll och justering

MAU85450

TIPS

Om oljeläckor upptäcks som du inte kan åtgärda ska du lämna in fordonet för kontroll.

15. Stäng av motorn, vänta i några minuter tills oljenivån stabiliserats och kontrollera sedan oljenivån en sista gång.
VIKTIGT: Kör inte fordonet förrän du vet att det finns tillräckligt med olja i motorn. [MCA10012]

Fördelar med Yamalube

YAMALUBE är en YAMAHA-originalartikel som utvecklats speciellt av våra tekniker eftersom de anser att motoroljan är en viktig del av motorn. Vi har specialistteam inom mekanik, kemi, elektronik och bantestning som utvecklar oljorna tillsammans med motorerna. Yamalube-oljorna utnyttjar basoljornas egenskaper till fullo och blandningarna har den perfekta balansen av tillsatser som ser till att oljorna uppfyller våra prestandakrav. Därför har alla mineraloljor samt de halv- och helsyntetiska oljorna i Yamalube-serien sina egna egenskaper och användningsområden. Yamaha har forskat om och utvecklat oljor sedan 1960-talet och har därmed många års erfarenhet vilket gör Yamalube till det bästa valet för din Yamaha-motor.



YAMALUBE®

Periodiskt underhåll och justering

Olja i slutväxel

MAU20017

Kontrollera så att det inte läcker olja från slutväxeln innan du kör. Om du upptäcker läckage bör du låta en Yamaha-återförsäljare kontrollera och reparera fordonet. Dessutom måste oljenivån i slutväxeln kontrolleras och oljan bytas vid de intervall som anges i tabellen för regelbunden skötsel och smörjning.

MWA10371

! VARNING

- Se till att inga främmande föremål kommer in i slutväxeln.
- Se till att ingen olja kommer på däck eller fälg.

För att kontrollera oljenivån i slutväxeln

1. Ställ upp fordonet på sitt mittstöd.

TIPS

Se till att fordonet står helt upprätt när du kontrollerar oljenivån. Om det lutar lite kan du få en felaktig avläsning.

2. Skruva loss påfyllningspluggen i slutväxeln och tillhörande packning, och kontrollera sedan oljenivån i slutväxeln.

TIPS

Oljenivån bör gå upp till kanten på påfyllningshålet.

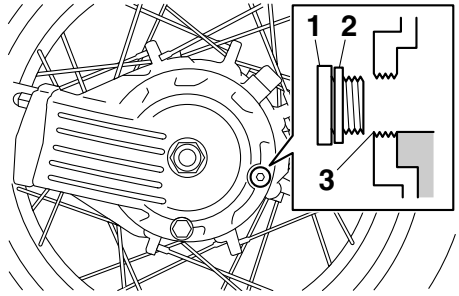

1. Påfyllningsplugg i slutväxeln
 2. Packning
 3. Rätt oljenivå
3. Om oljenivån befinner sig under kanten bör du fylla på med olja av rekommenderad typ tills oljenivån når upp till kanten.
 4. Kontrollera om packningen är skadad och byt ut den om det behövs.
 5. Montera påfyllningspluggen och den nya packningen, dra sedan åt pluggen till angivet moment.

Åtdragningsmoment:

Påfyllningsplugg i slutväxeln:
23 N·m (2.3 kgf·m, 17 lb·ft)

För att byta olja i slutväxeln

1. Ställ upp fordonet på en plan yta.
2. Placera ett oljetråg under slutväxeln för att samla upp oljan.
3. Lossa påfyllningspluggen i slutväxeln, avtappningspluggen i slutväxeln och tillhörande packningar för att tömma ut oljan ur slutväxeln.

Periodiskt underhåll och justering

MAU51203

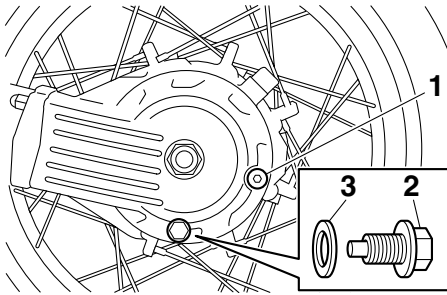

1. Påfyllningsplugg i slutväxeln
2. Avtappningsplugg i slutväxeln
3. Packning
4. Montera avtappningspluggen i slutväxeln och den nya packningen, dra sedan åt pluggen till angivet moment.

Åtdragningsmoment:

Avtappningsplugg i slutväxeln:
23 N·m (2.3 kgf·m, 17 lb·ft)

5. Fyll på med rekommenderad olja i slutväxeln upp till kanten på påfyllningshålet.

Rekommenderad olja i slutväxel:

Yamahas originalolja för växellådor
SAE 80W-90 API GL-5 eller SAE 80
API GL-4 hypoidväxelolja

Oljemängd:

0.20 L (0.21 US qt, 0.18 Imp.qt)

6. Kontrollera om packningen är skadad och byt ut den om det behövs.
7. Montera påfyllningspluggen och den nya packningen, dra sedan åt pluggen till angivet moment.

Åtdragningsmoment:

Påfyllningsplugg i slutväxel:
23 N·m (2.3 kgf·m, 17 lb·ft)

8. Kontrollera så att det inte läcker olja från slutväxeln. Kontrollera anledningen till det om det läcker.

Kylvätska

Kylvätskans nivå ska kontrolleras regelbundet. Dessutom måste kylvätskan bytas vid de intervall som anges i tabellen för regelbunden skötsel.

Rekommenderad kylvätska:

YAMALUBE kylvätska

Kylvätskemängd:

Kylvätskebehållare (max nivåmarkering):

0.26 L (0.27 US qt, 0.23 Imp.qt)

Kylare (inklusive alla slangar):

1.83 L (1.93 US qt, 1.61 Imp.qt)

TIPS

Om Yamaha originalkylvätska inte finns tillgängligt ska du använda ett frostskyddsmedel med etylenglykol som innehåller korrosionshämmande medel för aluminiummotorer och blanda det med destillerat vatten i proportionerna 1:1.

MAU20097

För att kontrollera kylvätskenivån

Utför kontrollen när motorn är kall eftersom kylvätskenivån varierar beroende på motorns temperatur.

1. Parkera fordonet på en plan yta.
2. Titta på kylvätskenivån i behållaren när fordonet är i upprätt läge.

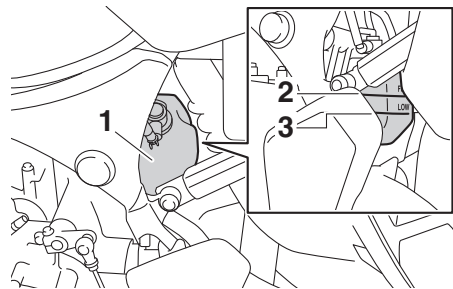

1. Kylvätskebehållare
2. Max-markering
3. Min-markering

3. Öppna locket på kylvätskebehållaren om kylvätskenivån ligger vid eller under min-markeringen. **WARNING! Ta bara bort kylvätskelocket. Ta aldrig bort kylvätskelocket när motorn är varm.** [MWA15162]

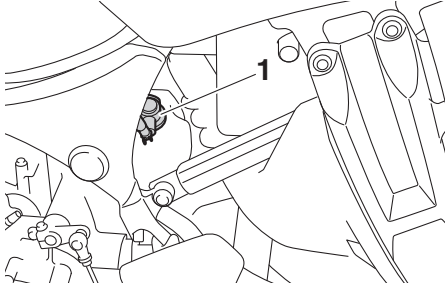

1. Kylvätskebehållarens lock

4. Fyll på kylvätska till den maximala nivåmarkeringen. **VIKTIGT: Om du inte har tillgång till kylvätska kan du använda destillerat vatten eller mjukt vattenledningsvatten. Använd inte hårt vatten eller saltvatten eftersom det kan skada motorn. Om du har använt vatten i stället för kylvätska bör du byta ut det mot kylvätska vid första bästa tillfälle. I annat fall kommer kylsystemet inte att vara skyddat mot isbildning och korrosion. Om du har tillsatt vatten till kylvätskan, be en Yamaha-återförsäljare att kontrollera kylvätskan så snart som möjligt. I annat fall kommer motorns kyleffekt att reduceras.** [MCA10473]
5. Sätt på kylvätskelocket.

Byte av kylvätska

MAU33032

Kylvätskan måste bytas vid de intervall som anges i tabellen för regelbunden skötsel och smörjning. Låt en Yamaha-återförsäljare byta kylvätskan. **WARNING! Ta aldrig bort kylvätskelocket när motorn är varm.**

[MWA10382]

Luftfilter

Luftfiltret måste bytas vid de intervall som anges i tabellen för regelbunden skötsel och smörjning. Låt en Yamaha-återförsäljare byta luftfilter.

Periodiskt underhåll och justering

Kontroll av tomgångsvarvtalet

MAU44735

Kontrollera tomgångsvarvtalet och låt vid behov en Yamaha-återförsäljare korrigera det.

Tomgångsvarvtal:
1050–1150 v/min

Kontroll av gashandtagets spel

MAU21386

Mät gashandtagets spel enligt bilden.

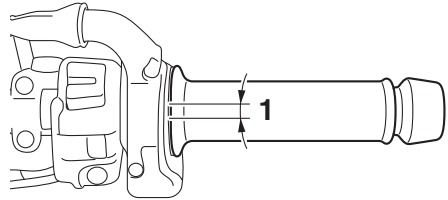

1. Gashandtagets spel

Gashandtagets spel:

3.0–5.0 mm (0.12–0.20 in)

Kontrollera regelbundet gashandtagets spel och låt vid behov en Yamaha-återförsäljare justera det.

Ventilspel

Ventilerna är viktiga motorkomponenter och ventilspelet ändras när de används, därför måste de kontrolleras och justeras vid de intervall som anges i det regelbundna underhållsschemat. Ventiler som inte justeras kan leda till att luft-/bränsleblandningen blir fel, motorbuller och slutligen motorskador. Låt en Yamaha-återförsäljare kontrollera och justera ventilspelet med regelbundna mellanrum för att förhindra detta.

TIPS

Service måste utföras när motorn är kall.

Däck

Däcken är det enda på fordonet som har kontakt med vägen. Säkerhet under alla körförhållanden hänger på en relativt liten kontaktyta. Därför är det absolut nödvändigt att hålla däcken i gott skick vid alla tillfällen och byta ut dem vid lämplig tidpunkt med de specificerade däcken.

Däckens lufttryck

Däckens lufttryck bör kontrolleras och eventuellt justeras före varje körning.

MWA10504

VARNING

Om fordonet körs med fel däcktryck kan föraren förlora kontrollen över det vilket kan leda till allvariga personskador eller dödsfall.

- Däckens lufttryck bör kontrolleras när däcken är kalla (dvs när temperaturen på däcken är densamma som den omgivande luftens).
- Däckens lufttryck bör anpassas med avseende på hastighet och den totala vikten på förare, passagerare, bagage och de tillbehör som är godkända för denna modell.

6

Lufttryck i kalla däck:

1 person:

Fram:

225 kPa (2.25 kgf/cm², 33 psi)

Bak:

250 kPa (2.50 kgf/cm², 36 psi)

2 personer:

Fram:

225 kPa (2.25 kgf/cm², 33 psi)

Bak:

290 kPa (2.90 kgf/cm², 42 psi)

Maxlast:

Fordon:

204 kg (450 lb)

Fordonets maxlast är den kombinerade vikten av föraren, passagerare, last och eventuella tillbehör.

Periodiskt underhåll och justering

MWA10512

! VARNING

Lasta inte för mycket på fordonet. En olycka kan inträffa om du kör ett överlastat fordon.

Kontroll av däcken

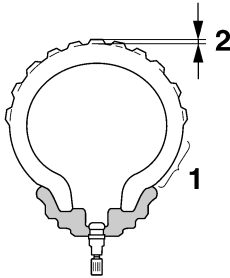

1. Däckssidor
2. Mönsterdjup

Däcken måste kontrolleras före varje körning. Om mönsterdjupet i däckens mitt är nere på minimum eller om det sitter en glasbit eller spik i däckets, eller om däckssidorna är spruckna, bör du låta en Yamaha-återförsäljare byta däckets omedelbart.

Minsta mönsterdjup (fram och bak):
1.6 mm (0.06 in)

TIPS

Minsta mönsterdjup kan variera från land till land. Kontrollera vilka regler som gäller i ditt land.

MWA10472

! VARNING

- Låt en Yamaha-återförsäljare byta utslitna däck. Förutom att det är olagligt att köra, kan utslitna däck reducera körstabiliteten och kan leda till att du tappar kontrollen.

- Byte av alla hjul- och bromsrelaterade delar, inklusive däck, bör utföras av en Yamaha-återförsäljare som har nödvändiga kunskaper och erfarenhet att göra det.
- Kör lugnt och försiktigt några mil med nya däck så att ytan hinner ruggas upp. Greppet är mycket dåligt på helt nya däck.

Däckinformation

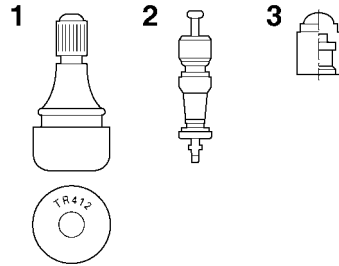

1. Luftventil
2. Ventilhus
3. Ventilhatt med tätning

Denna modell är utrustad med slanglösa däck och luftventiler.

Däck åldras även om de inte har använts eller om de bara har använts vid enstaka tillfällen. Sprickor i däckmönstret och i sidorna, ibland med deformationer i stommen, är alla tecken på ålder. Gamla och åldrade däck ska kontrolleras av däckspecialister för att ta reda på ifall de är säkra att använda.

MWA10902

! VARNING

- Framdäck och bakdäck bör vara av samma fabrikat och utformning, annars kan motorcykelns hanteringsegenskaper ändras vilket kan leda till en olycka.
- Se alltid till att ventilhattarna sitter ordentligt på plats för att förhindra att luft läcker ut.

Periodiskt underhåll och justering

MAU49713

- Använd bara de luftventiler och ventilhus som visas i listan nedan för att undvika att du tappar luft när du kör.

Efter utförliga tester har endast de däck som visas i listan nedan godkänts av Yamaha för denna modell.

Framdäck:

Storlek:

110/80R19M/C 59V

Tillverkare/modell:

BRIDGESTONE/BW501

Bakdäck:

Storlek:

150/70R17M/C 69V

Tillverkare/modell:

BRIDGESTONE/BW502

FRAM och BAK:

Luftventil:

TR412

Ventilhus:

#9100 (original)

MWA10601

VARNING

Denna motorcykel är utrustad med "super-high-speed" däck. Beakta följande punkter för att du ska få ut så mycket som möjligt av dessa däck.

- Använd bara de specificerade ersättningsdäcken. Andra däck kan explodera vid körning i höga hastigheter.
- Helt nya däck kan ha ett relativt dåligt grepp på vissa underlag innan de är inkörda. Det är därför inte lämpligt att köra med höga hastigheter utan köra sparsamt de första 100 km (60 mi) efter det att ett nytt däck monteras.
- Däcken måste vara uppvärmda innan du kan köra med höga hastigheter.
- Anpassa alltid lufttrycket beroende på körförhållanden.

Ekerhjul

För att du ska få ut maximal prestanda, hållbarhet och säkerhet på fordonet bör du observera följande.

- Kontrollera efter sprickor, deformation och andra skador på alla hjul. Låt en Yamaha-återförsäljare inspektera hjulet om skador upptäcks. Försök inte reparera eller rätta ut ett böjt eller skadat hjul.
- Kontrollera om ekrarna sitter löst. Låt en Yamaha-återförsäljare justera hjulet om lösa ekrar upptäcks. Felaktigt åtdragna ekrar kan leda till felaktig hjulinställning.
- Låt balansera hjulen när däckets eller slangen har bytts ut. Ett obalanserat hjul kan ge upphov till dåliga hanteringsegenskaper och förkortad livslängd på däckets.

Periodiskt underhåll och justering

MAU42851

MAU37914

Kopplingshandtag

Eftersom denna modell är utrustad med en hydraulisk koppling behöver kopplingshandtagets spel inte justeras. Du bör emellertid kontrollera hydraulsystemet så att det inte läcker före varje körning. Om kopplingshandtagets spel blir för stort och växlingarna kan vara svåra att utföra, eller om kopplingen slirar och gör att accelerationen blir sämre, kan det vara luft i kopplingens hydraulsystem. Om det finns luft i bromssystemet ska du låta en Yamaha-återförsäljare lufta systemet innan du kör med motorcykeln.

Kontroll av bromshandtagets spel

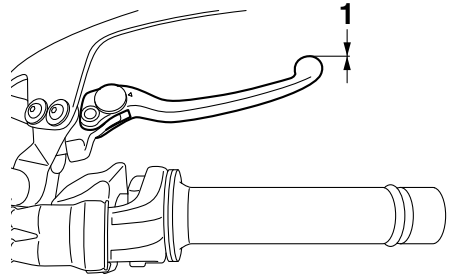

1. Inget spel i bromshandtaget

Det får inte finnas något fritt spel i bromsreglaget. Låt en Yamaha-återförsäljare kontrollera bromssystemet om spel finns.

MWA14212

WARNING

En mjuk och svampig känsla i bromshandtaget tyder på att det finns luft i bromssystemet. Om det finns luft i bromssystemet ska du låta en Yamaha-återförsäljare avlufta systemet innan du använder fordonet. Luft i bromssystemet försämrar bromsverkan och kan leda till att du tappar kontrollen.

Bromsljuskontakter

Bromsljuset bör tändas strax innan bromsarna ansätts. Bromsljuset aktiveras med kontakter som är anslutna till bromshandtaget och bromspedalen. Eftersom bromsljuskontakterna är komponenter i det låsningsfria bromssystemet bör de endast underhållas av en Yamaha-återförsäljare.

Kontroll av bromsbelägg fram och bak

Förslitningen av bromsbeläggen fram och bak måste kontrolleras vid de intervall som anges i tabellen för regelbunden skötsel och smörjning.

Bromsbelägg, fram

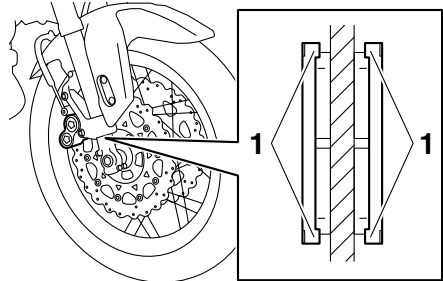

1. Indikering för bromsbeläggens förslitning

Bromsbeläggen för frambromsen har indikeringar för bromsbeläggens förslitning som gör att du kan kontrollera förslitningen utan att ta isär bromsen. Titta på indikeringen för att kontrollera bromsbeläggens förslitning med bromsen på. Om bromsbeläggen är så slitna att en förslitningsindikering nästan rör vid bromsskivan, bör du låta en Yamaha-återförsäljare byta alla bromsbelägg.

Bromsbelägg, bak

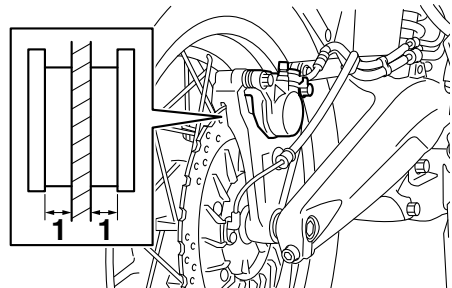

1. Tjocklek på beläggen

Periodiskt underhåll och justering

Kontrollera om bromsbelägg bak är skadade och mät beläggens tjocklek. Om ett bromsbelägg är skadat eller om beläggets tjocklek understiger 0.8 mm (0.03 in), bör du låta en Yamaha-återförsäljare byta alla bromsbelägg.

MAU40262

Kontroll av bromsvätskenivån

Kontrollera att bromsvätskenivån är över miniminivån före varje körning. Kontrollera att bromsvätskenivån ligger vid behållarens övre del. Fyll på bromsvätska vid behov.

Frambroms

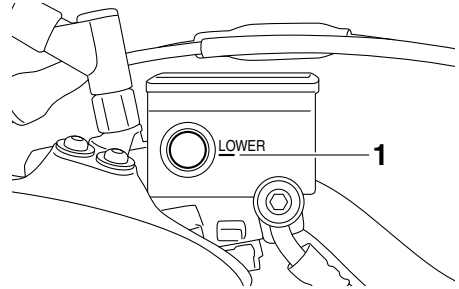

1. Min-markering

Bakbroms

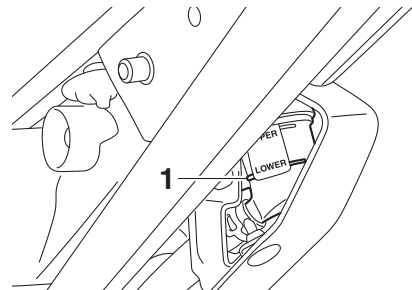

1. Min-markering

Specificerad bromsvätska:
DOT 4

MWA16011

VARNING

Felaktigt underhåll kan leda till att bromsarna inte fungerar. Beakta följande:

- För lite bromsvätska kan göra att luft tränger in i bromssystemet vilket försämrar bromsförmågan.
- Rengör påfyllningslocket innan det tas bort. Använd bara DOT 4-bromsvätska från en förseglad behållare.

- Använd bara den specificerade bromsvätskan, annars kan gummitätningarna försämrans vilket leder till läckage.
- Fyll på med samma bromsvätska som redan finns i systemet. Om du fyller på en annan bromsvätska än DOT 4 kan det leda till en farlig kemisk reaktion.
- Var försiktig så att du inte får in vatten eller damm när du fyller på bromsvätska. Vatten sänker bromsvätskans kokpunkt kraftigt och kan resultera i ånglås och smuts kan täppa till ventilerna i ABS-enheten.

Byte av bromsvätska och kopplingsvätska

Låt en Yamaha-återförsäljare byta bromsvätska vid de intervall som finns i tabellen för regelbunden skötsel och smörjning. Dessutom bör oljetätningarna i bromsens huvudcylinder och bromsok samt oljetätningarna i kopplingens huvudcylinder och slavcylinder bytas samt bromsslangar och kopplingslangar bytas samt vid de intervall som anges nedan eller om något av systemen är skadade eller läcker.

- Oljetätningar: Byt vartannat år.
- Broms- och kopplingslangar: Byt vart fjärde år.

MCA17641

VIKTIGT

Bromsvätska kan skada lackerade ytor och plastdetaljer. Torka alltid upp utspild bromsvätska omedelbart.

När bromsbeläggen slits är det naturligt att bromsvätskenivån gradvis sjunker. En låg bromsvätskenivå kan tyda på slitna bromsbelägg och/eller läckor i bromssystemet, kom därför ihåg att kontrollera bromsbeläggens förslitning och om det finns läckor i bromssystemet. Om bromsvätskenivån sjunker plötsligt bör du be en Yamaha-återförsäljare att kontrollera orsaken innan du kör fordonet.

Periodiskt underhåll och justering

MAU23115

Kontroll av och smörjning av gashandtag och kabel

Gashandtagets funktion bör kontrolleras före varje körning. Dessutom måste kabeln smörjas av en Yamaha-återförsäljare vid de intervall som anges i tabellen för regelbundet underhåll.

Gaskabeln har ett gummiskydd. Se till att skyddet är ordentligt monterat. Även om skyddet är ordentligt monterat, skyddar det inte kabeln helt från inträngande vatten. Var därför försiktig så att du inte håller vatten direkt på skyddet eller kabeln när du tvättar fordonet. Torka rent med en fuktad trasa om kabeln eller skyddet blir smutsigt.

MAU44276

Kontroll av och smörjning av bromspedal och växelpedal

Funktionen på bromspedal och växelpedal bör kontrolleras före varje körning och ledpunkterna bör smörjas vid behov.

Bromspedal

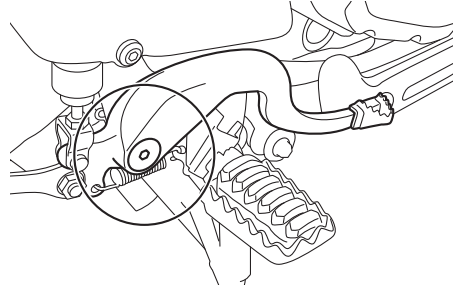

Växelpedal

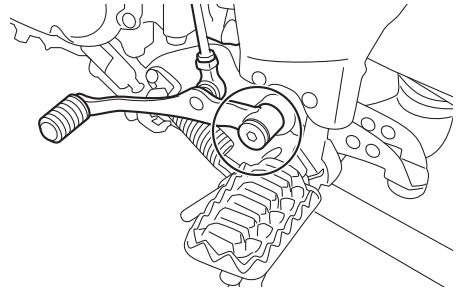

Rekommenderat smörjmedel:
Litiumbaserat fett

Periodiskt underhåll och justering

MAU43602

Kontroll av och smörjning av broms- och kopplingshandtag

Funktionen på broms- och kopplingshandtag bör kontrolleras före varje körning och ledpunkterna bör smörjas vid behov.

Bromshandtag

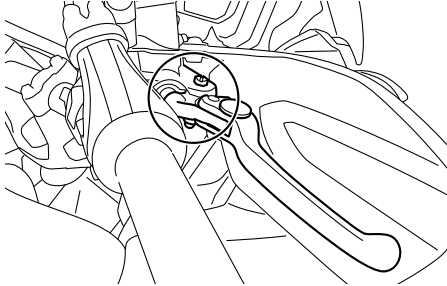

Kopplingshandtag

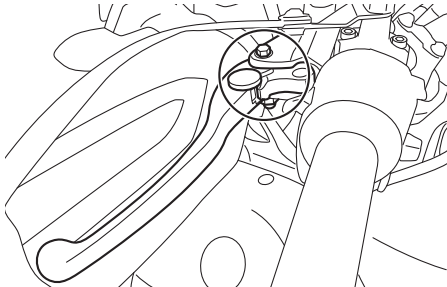

Rekommenderat smörjmedel:
Silikonbaserat fett

MAU23215

Kontroll och smörjning av mittstöd och sidostöd

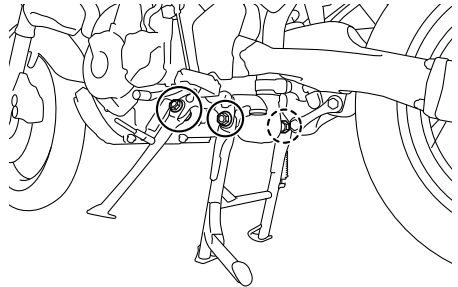

Funktionen på mittstöd och sidostöd bör kontrolleras före varje körning och ledpunkterna och kontaktytorna metall-mot-metall bör smörjas vid behov.

MWA10742

! VARNING

Om mittstödet eller sidostödet inte går att fälla upp eller ner lätt, låt en Yamaha-återförsäljare kontrollera eller byta det. Annars kan mittstödet eller sidostödet komma i kontakt med marken och störa föraren, som då kan förlora kontrollen över motorcykeln.

Rekommenderat smörjmedel:
Litiumbaserat fett

Periodiskt underhåll och justering

Smörjning av svingarmens ledpunkter

MAUM1653

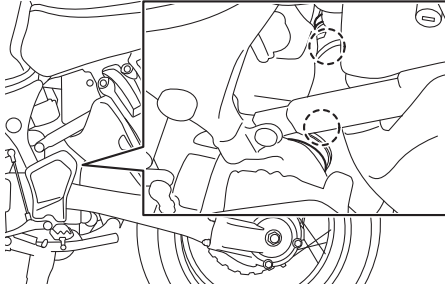

Svingarmens ledpunkter måste smörjas av en Yamaha-återförsäljare vid de intervall som anges i tabellen för regelbunden skötsel och smörjning.

Rekommenderat smörjmedel:
Litiumbaserat fett

6

Kontroll av framgaffeln

MAU23273

Framgaffelns skick och funktion måste kontrolleras enligt följande vid de intervall som anges i tabellen för regelbunden skötsel och smörjning.

För att kontrollera skicket

Kontrollera om innerrören är repiga, skadade eller om det läcker olja.

För att kontrollera funktionen

1. Ställ fordonet på ett plant underlag och håll det upprätt. **WARNING! Se till att fordonet står stadigt så att det inte faller omkull och orsakar personskador.** [MWA10752]
2. Bromsa med frambromsen och tryck ner styret flera gånger och kontrollera att framgaffeln mjukt trycks ihop och går upp igen.

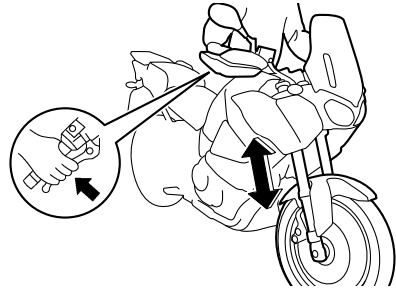

MCA10591

VIKTIGT

Om du ser någon skada eller om framgaffeln inte går mjukt, låt en Yamaha-återförsäljare kontrollera eller reparera den.

Kontroll av styrningen

Slitna eller lösa styrlager kan vara farligt. Därför måste styrningens funktion kontrolleras enligt följande vid de intervall som anges i tabellen för regelbunden skötsel och smörjning.

1. Ställ upp fordonet på sitt mittstöd.
VARNING! Se till att fordonet står stadigt så att det inte faller omkull och orsakar personskador. [MWA10752]
2. Fatta tag i framgaffelns nederdel och försök att röra den fram och tillbaka. Om du känner något glapp bör du låta en Yamaha-återförsäljare kontrollera eller reparera styrningen.

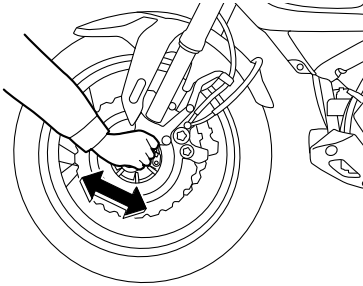

Kontroll av hjullager

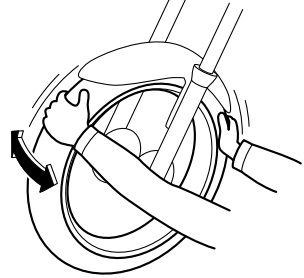

Hjullagren fram och bak måste kontrolleras vid de intervall som anges i tabellen för regelbunden skötsel och smörjning. Om du känner något glapp i ett hjulnav eller om hjulet inte snurrar lätt, låt en Yamaha-återförsäljare kontrollera hjullagren.

Periodiskt underhåll och justering

Batteri

MAU34227

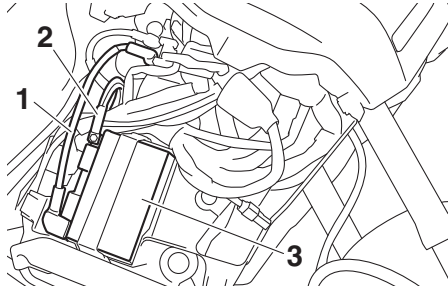

1. Batteriets plusledning (röd)
2. Batteriets minusledning (svart)
3. Batteri

Batteriet är placerat bakom kåpan A. (Se sidan 6-7.)

Den här modellen är utrustad med ett VRLA-batteri (ventilreglerat blybatteri). Du behöver därför inte kontrollera elektrolyten eller fylla på med destillerat vatten. Batterikablarnas anslutningar måste dock kontrolleras och dras åt vid behov.

MWA10761

⚠ VARNING

- **Elektrolyt är giftigt och farligt eftersom det innehåller svavelsyra som kan orsaka brännskador. Undvik kontakt med huden, ögon och kläder och skydda alltid ögonen när du arbetar nära batterier. Om du får något på dig, genomför följande FÖRSTA HJÄLP.**
 - **UTVÄRTES:** Skölj ordentligt med vatten.
 - **INVÄRTES:** Drick stora mängder mjölk eller vatten och kontakta omedelbart en läkare.
 - **ÖGON:** Spola med vatten under 15 minuter och uppsök därefter läkarhjälp.
- **Batterier producerar explosiv vätgas. Håll därför gnistor, öppen flamma, cigaretter etc. borta från**

batteriet och sörg för ordentlig ventilation när du laddar det i ett slutet rum.

- **HÅLL DETTA OCH ANDRA BATTERIER UTOM RÄCKHÅLL FÖR BARN.**

För att ladda batteriet

Låt en Yamaha-återförsäljare ladda batteriet så snart som möjligt om det verkar som om det har blivit urladdat. Kom ihåg att batterier har en tendens att ladda ur sig snabbare om fordonet är utrustad med extra elektrisk utrustning.

MCA16522

VIKTIGT

För att ladda ett VRLA-batteri (ventilreglerat blybatteri) måste du ha en konstantspänningsladdare. Om du använder en vanlig batteriladdare kan batteriet ta skada.

För att förvara batteriet

1. Om fordonet inte kommer att användas inom en månad, ta bort batteriet och ladda det och förvara det sedan på ett svalt och torrt ställe. **VIKTIGT: När du tar bort batteriet ska du komma ihåg att stänga av tändningen och sedan koppla bort den negativa kabeln innan du kopplar bort den positiva.** [MCA16304]
2. Om batteriet ska förvaras under mer än två månader bör du kontrollera det en gång i månaden och ladda det om det behövs.
3. Ladda batteriet helt innan du sätter tillbaka det i fordonet. **VIKTIGT: När du monterar batteriet ska du kontrollera att tändningen är avstängd och sedan ansluta den positiva kabeln innan du ansluter den negativa.**

[MCA16842]

Periodiskt underhåll och justering

4. Se till att batterikablarna blir rätt kopplade till batteripolerna när du sätter tillbaks det i fordonet.

MCA16531

MAU58963

VIKTIGT

Se till att batteriet alltid är laddat. Förvaring av ett urladdat batteri kan orsaka permanenta skador på batteriet.

Byte av säkringar

Säkringsboxarna och ABS-motorsäkringarna är placerade bakom kåpan A och huvudsäkringarna, farthållarsäkringarna och bromsljussäkringarna är placerade bakom kåpan B. (Se sidan 6-7.)

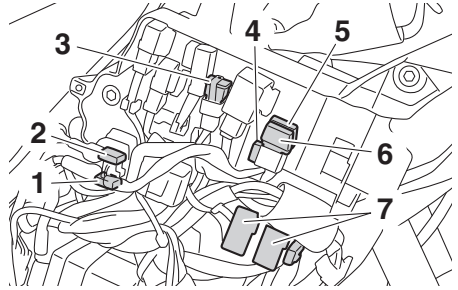

1. Säkring för ABS-motor
2. Resersäkring för ABS-motor
3. Huvudsäkring
4. Resersäkring
5. Säkring för farthållare
6. Bromsljussäkring
7. Säkringsbox

Periodiskt underhåll och justering

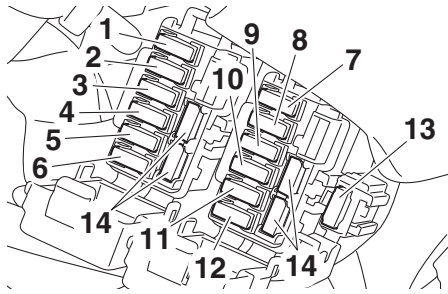

1. Säkring för strålkastare
2. ABS-solenoidsäkring
3. Säkring för ETV (elektriskt gasspjäll)
4. Säkring för bränsleinsprutningssystemet
5. Backupsäkring (säkring för klocka och startspärrsystem)
6. Motorsäkring för kylfläkt
7. Säkring för tändning
8. Säkring för signalsystem
9. Säkring för ABS styrenhet
10. Säkring för uttag 1 (för DC-reservuttag)
11. Säkring för parkeringsljus
12. Motorskydds brytare (finns som tillval)
13. Säkring för fjädring
14. Reservsäkring

Om en säkring är sönder, byt ut den enligt följande.

1. Vrid tändningsnyckeln till läge "OFF" och stäng av den elkrets i vilken säkringen har gått sönder.
2. Ta bort den trasiga säkringen och sätt i en ny säkring med rätt amperetal. **WARNING! Sätt inte i en säkring med högre amperetal än det som rekommenderas för att undvika att elsystemet tar skada eller att brand uppstår.** [MWA15132]

Säkringar:

Huvudsäkring:

50.0 A

Säkring för uttag 1:

3.0 A

Säkring för strålkastare:

20.0 A

Säkring för bromsljus:

1.0 A

Säkring för parkeringsljus:

7.5 A

Säkring för signalsystem:

7.5 A

Säkring för tändning:

20.0 A

Motorsäkring för kylfläkt:

20.0 A

Backupsäkring:

7.5 A

Säkring för ETV (elektriskt gasspjäll):

7.5 A

Säkring för bränsleinsprutningssystemet:

20.0 A

ABS-solenoidsäkring:

20.0 A

Säkring för ABS styrenhet:

7.5 A

Säkring för ABS-motor:

30.0 A

Säkring för fjädring:

15.0 A

Säkring för farthållare:

1.0 A

Motorskydds brytare (finns som tillval):

20.0 A

3. Vrid tändningsnyckeln till läge "ON" och sätt på den elkrets i vilken säkringen har gått sönder för att kontrollera att elkretsen nu fungerar.
4. Om säkringen omedelbart går sönder igen, låt en Yamaha-återförsäljare kontrollera elsystemet.

Periodiskt underhåll och justering

MAU39014

Byte av strålkastarlampa

Denna modell är utrustad med strålkastare med halogenlampa. Om en strålkastarlampa går sönder, byt ut den enligt följande.

MCA10651

VIKTIGT

Var försiktig så att du inte skadar följande delar:

● Strålkastarlampa

Ta inte på glaset med fingrarna och se till att du inte får olja på glaset eftersom det kan påverka ljuset i lampen och lampans livslängd reduceras avsevärt. Torka av glaset på glödlampen mycket noga med en trasa fuktad i alkohol eller thinner.

● Strålkastarglas

Sätt inte på någon form av självhäftande film eller klisterlapp på strålkastarglaset.

Sätt inte i någon glödlampa med högre effekt än den som rekommenderas.

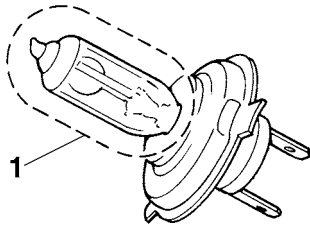

1. Ta inte på glödlampsglaset med fingrarna.

1. Ta bort skyddet över strålkastarlampa genom att vrida det medurs.

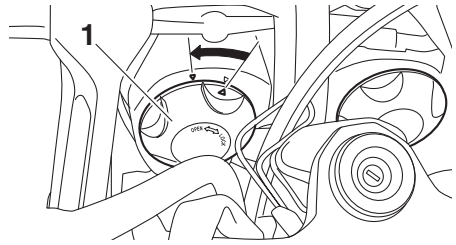

1. Skydd över strålkastarlampa

2. Koppla loss strålkastarkontakten.

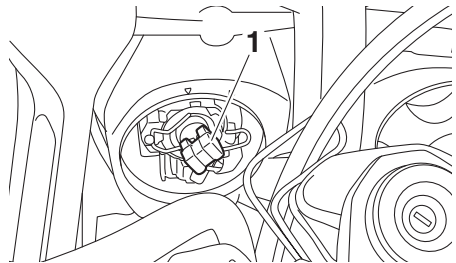

1. Strålkastarkontakt

3. Haka av strålkastarlampans hållare och ta bort den trasiga lampen.

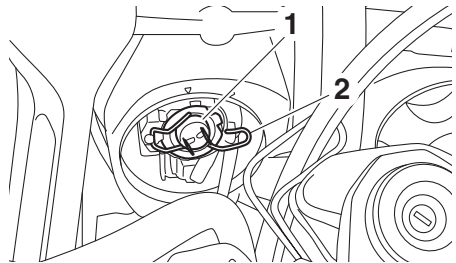

1. Strålkastarlampa

2. Strålkastarlampans hållare

4. Sätt i en ny glödlampa och sätt fast den med lamphållaren.

5. Koppla in strålkastarkontakten.

6. Sätt fast skyddet över strålkastarlampa genom att vrida det medurs.

7. Låt en Yamaha-återförsäljare ställa in ljuset vid behov.

Periodiskt underhåll och justering

MAU58971

Byte av parkeringsljuslampa

Denna modell är utrustad med två parkeringsljus. Om en parkeringsljuslampa går sönder, byt ut den enligt följande.

1. Ta bort vindrutan genom att skruva loss skruvarna.

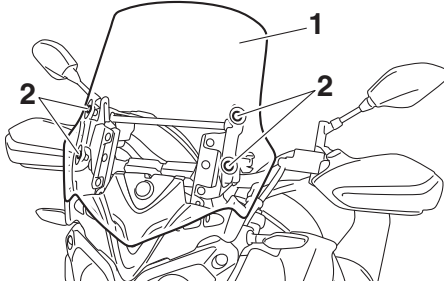

1. Vindruta
2. Skruv

2. Ta bort kåpan genom att dra den utåt.

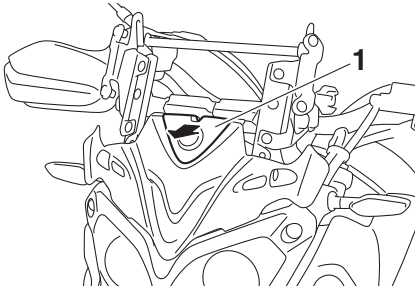

1. Kåpa
3. Ta bort panelen genom att lossa skruvarna och snabbfästesskruven.

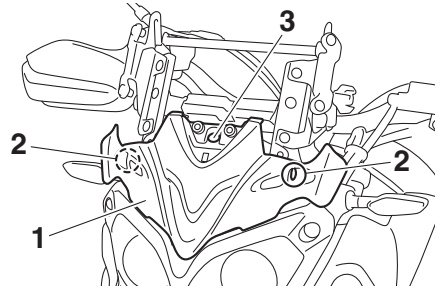

1. Panel
2. Skruv
3. Snabbfästesskruv

4. Ta bort skyddet över strålkastaren genom att lossa bultarna.

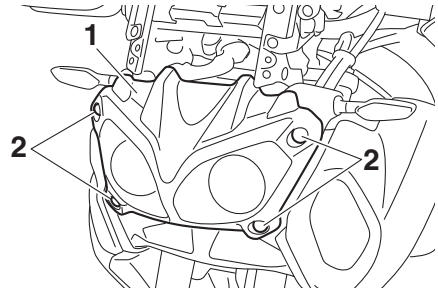

1. Skydd för strålkastare
2. Bult

5. Ta bort strålkastaren genom att lossa på bultarna och sedan dra ut den en liten bit medan du ser till att den fortfarande stöttas. **VIKTIGT: Var försiktig så att du inte drar i strålkastarledningarna.** [MCA16811]

Periodiskt underhåll och justering

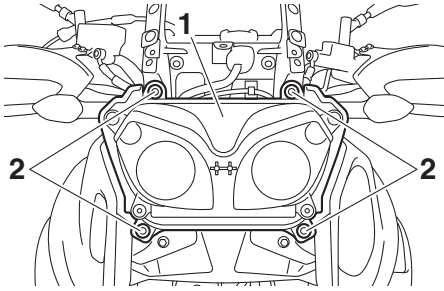

1. Strålkastare
2. Bult till strålkastare

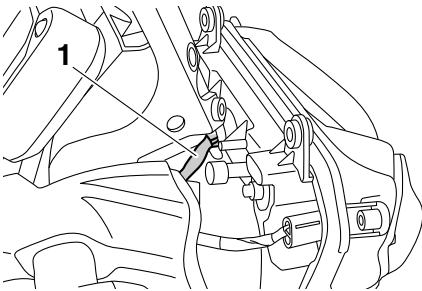

1. Sladd till strålkastare
6. Ta bort parkeringsljusets lampsockel (tillsammans med lampan) genom att vrida sockeln moturs.

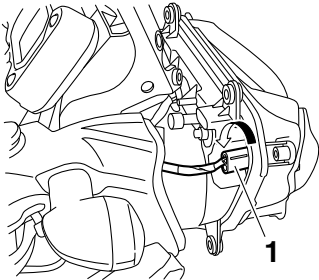

1. Sockel för parkeringsljusets lampa
7. Ta bort den trasiga lampan genom att dra ut den.

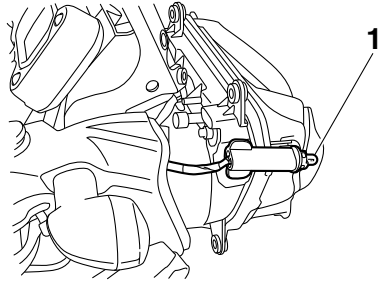

1. Parkeringsljusets lampa
8. Sätt i en ny lampa i sockeln.
9. Sätt i sockeln (tillsammans med lampan) genom att trycka in den och vrida den medurs.
10. Montera strålkastaren genom att skruva fast bultarna och dra åt dem till angivet moment.

Åtdragningsmoment:

Bult till strålkastare:

7 N·m (0.7 kgf·m, 5.2 lb·ft)

11. Montera skyddet över strålkastaren genom att skruva fast bultarna.
12. Sätt tillbaka panelen genom att skruva fast skruvarna och snabbfästesskruven.
13. Montera kåpan.

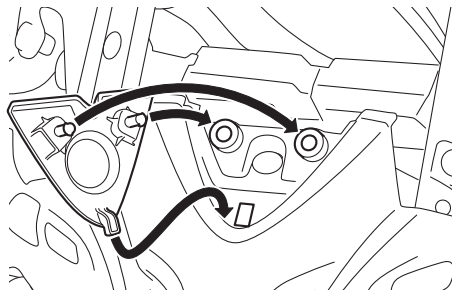

14. Montera vindrutan genom att skruva fast skruvarna och dra åt dem till angivet moment. **WARNING! En lös vindruta kan leda till en olycka. Se till att skruvarna dras åt till specificerat moment.** [MWA15511]

Periodiskt underhåll och justering

Åtdragningsmoment:

Skruv för vindruta:

0.5 N·m (0.05 kgf·m, 0.37 lb·ft)

MAU70570

Blinkersljus och bromsljus-/bakljus

Denna modell är utrustad med blinkersljus och bromsljus-/bakljus av LED-typ.

Om en blinkers eller ett bromsljus-/bakljus inte fungerar, låt en Yamaha-återförsäljare kontrollera det.

Periodiskt underhåll och justering

MAU49722

Byta nummerskyaltsbelysningens lampa

1. Ta bort bultarna för nummerskyaltsbelysningen.

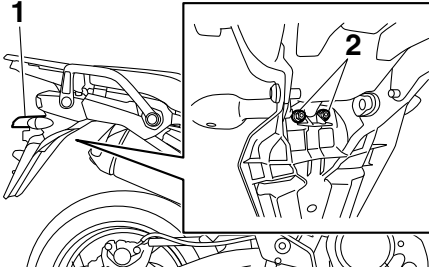

1. Nummerskyaltsbelysning
2. Bult för nummerskyaltsbelysning
2. Ta bort nummerskyaltsbelysningens lampsockel (tillsammans med lampan) genom att vrida den moturs och dra sedan ut den.

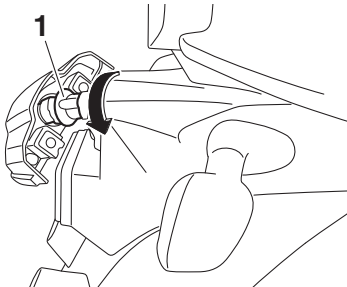

1. Lampsockel för nummerskyaltsbelysningen
3. Ta bort den trasiga lampan genom att dra ut den.

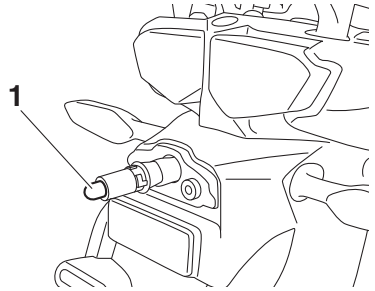

1. Lampa för nummerskyaltsbelysning
4. Sätt i en ny lampa i sockeln.
5. Montera sockeln (tillsammans med lampan) genom att trycka in den och sedan vrida den medurs tills det tar stopp.
6. Placera nummerskyaltsbelysningen där den ska sitta och montera sedan bultarna.

Periodiskt underhåll och justering

MAU25872

Felsökning

Trots att alla Yamaha motorcyklar undersöks noga innan de lämnar fabriken, kan du råka ut för felaktigheter under körning. Om det uppstår problem med exempelvis bränslet, kompressionen eller tändsystemet, kan du få startsvårigheter och effektförluster.

Följande felsökningstabell ger dig möjlighet att snabbt och enkelt kontrollera dessa vitala system själv. Om motorcykeln däremot har behov av en reparation, bör du lämna motorcykeln till en Yamaha-återförsäljare, vars skickliga tekniker har nödvändiga verktyg, erfarenhet och kunskap att reparera din motorcykel på ett riktigt sätt.

Använd endast original Yamaha reservdelar. Piratdelar kan se likadana ut som delar från Yamaha, men de är ofta sämre och har en kortare livslängd vilket kan leda till dyra reparationskostnader.

MWA15142

VARNING

Rök inte och kontrollera att det inte finns öppna lågor eller gnistor, inklusive styrlågor på t.ex. vattenvärmare eller ugnar, i närheten när du kontrollerar bränslesystemet. Bensin och bensinångor kan antändas eller explodera vilket kan orsaka allvarliga person- eller egendoms-skador.

Periodiskt underhåll och justering

MAU63470

Felsökningsschema

Startproblem eller dålig motorprestanda

1. Bränsle

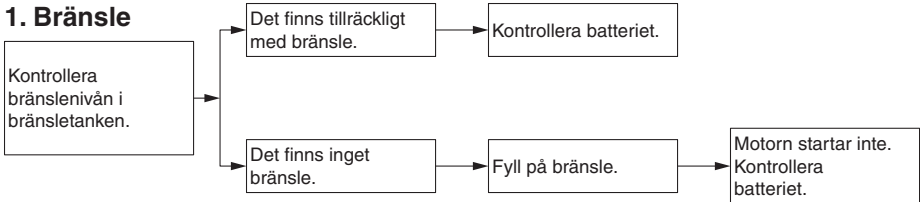

2. Batteri

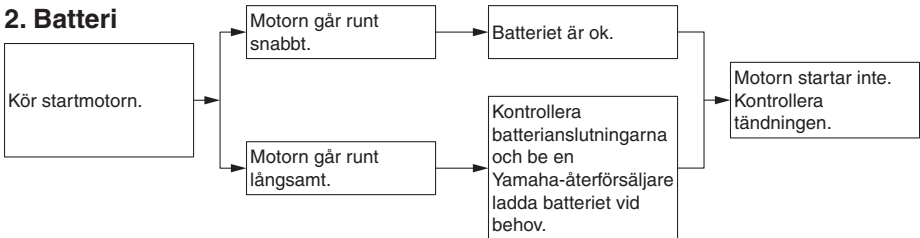

3. Tändning

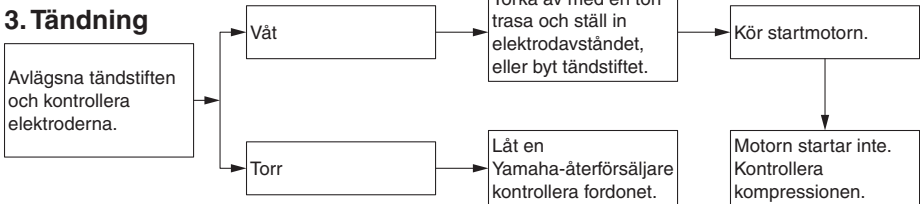

4. Kompression

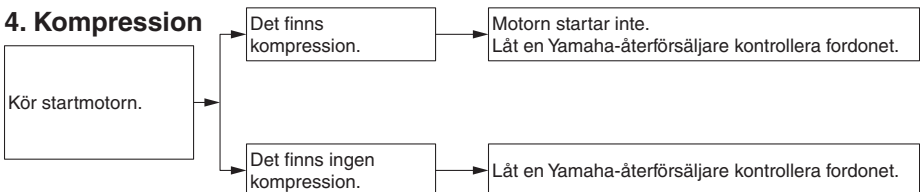

Periodiskt underhåll och justering

Motorn överhettas

MWAT1041

! VARNING

- Lyft aldrig kylvätskelocket när motor och kylare är varma. Skållhet trycksatt vätska och ånga kan spruta ut och medföra risk för allvarliga skador. Vänta tills motorn har kallnat.
- Placera en tjock trasa, t.ex. en handduk, över kylvätskelocket och vrid sedan långsamt locket moturs för att släppa ut eventuellt övertryck. När det pysande ljudet har slutat kan du trycka ner locket och vrida det moturs och sedan lyfta av locket.

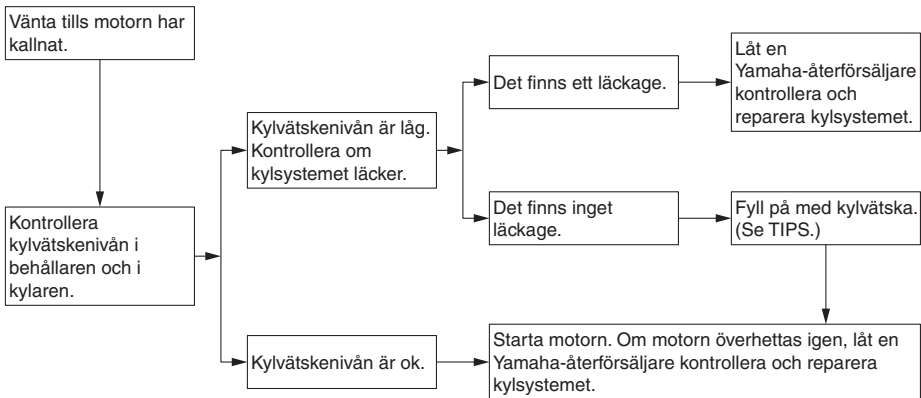

TIPS

Om du inte har tillgång till kylvätska kan du använda vanligt vattenledningsvatten under försättning att du byter ut det mot rekommenderad kylvätska vid första bästa tillfälle.

Skötsel och förvaring av motorcykeln

Försiktighet med matta färger

MAU37834

MAU83443

VIKTIGT

MCA15193

Vissa modeller har delar med matta ytor. Kontakta en Yamaha-återförsäljare för råd om vilka produkter som du ska använda vid rengöring av fordonet. Om du använder borste, starka kemiska produkter eller rengöringsmedel när du rengör dessa delar kommer ytan att repas eller skadas. Du bör heller inte vaxa några matta ytor.

Skötsel

Ofta förekommande, noggrann rengöring av fordonet förhöjer inte enbart dess utseende, det förbättrar även dess allmänna prestanda och förlänger driftlivet på många komponenter. Tvättning, rengöring och polering gör också att du kan kontrollera fordonets skick oftare. Kom ihåg att tvätta fordonet efter körning i regn eller nära havet, eftersom salt är frätande på metaller.

TIPS

- Vägarna behandlas med salt som tömedel på platser där det kommer mycket snö. Kom ihåg att tvätta underredet och chassidelarna efter körning i sådana områden eftersom saltet kan finnas kvar på vägarna långt in på våren.
- Originalprodukter från Yamaha för skötsel och underhåll säljs under märket YAMALUBE på många marknader världen runt.
- Kontakta en Yamaha-återförsäljare för fler rengöringstips!

MCA26280

VIKTIGT

Felaktig rengöring kan orsaka kosmetiska och mekaniska skador. Använd inte:

- högtryckstvättar eller ångtvättar. För högt vattentryck kan göra att vatten tränger in och orsakar försämringar på hjullager, bromsar, växellådans tätningar och elektriska enheter. Undvik tvättar med rengöringsmedel under högt tryck, till exempel biltvättar med självbetjäning.
- starka kemikalier, inklusive mycket sura fälgrengöringsmedel, speciellt på eker- eller magnesiumhjul.
- starka kemikalier, slipande rengöringsmedel och vax på delar med matt ytbehandling. Borstar kan

Skötsel och förvaring av motorcykeln

repa och skada matta ytbehandlings-
lingar, använd bara en mjuk svamp
eller handduk.

- handdukar, svampar eller borstar som förorenats av slipande rengöringsmedel eller starka kemikalier som lösningsmedel, bensin, rostborttagningsmedel, bromsvätska eller frostskyddsmedel osv.

Före tvätten

1. Parkera fordonet i skuggan och låt det svalna. Det förhindrar vattenfläckar.
2. Kontrollera att alla lock, kåpor, elektriska kopplingar och anslutningar är ordentligt monterade.
3. Täck ljuddämparens ände med en plastpåse och ett starkt gummiband.
4. Fukta envisa fläckar som insekter och fågelspillning med en våt duk i några minuter.
5. Avlägsna vägsmutts och oljefläckar med ett avfettningsmedel av hög kvalitet och en plastborste eller svamp. **VIKTIGT: Använd inte avfettningsmedel på områden som måste smörjas, till exempel tätningar, packningar och hjulaxlar. Följ produktanvisningarna.** [MCA26290]

Tvätt

1. Skölj av eventuellt avfettningsmedel och skölj fordonet med en trädgårds-slang. Använd endast tillräckligt med tryck för att göra jobbet. Undvik att spruta vatten direkt in i ljuddämparen, på instrumentpanelen, i luftintag och andra inre utrymmen som förvaringsfacken under sadeln.
2. Tvätta fordonet med ett rengöringsmedel för fordon av hög kvalitet blandat med kallt vatten och en mjuk, ren duk eller svamp. Använd en gammal tandborste eller plastborste för att komma åt svåråtkomliga ställen.

VIKTIGT: Använd kallt vatten om fordonet har varit utsatt för salt. Varmt vatten gör saltet mer frätande. [MCA26301]

3. För modeller med vindruta: Rengör vindrutan med en mjuk duk eller svamp som fuktats med vatten och ett pH-neutralt rengöringsmedel. Använd ett rengöringsmedel eller polermedel för vindrutor på motorcyklar av hög kvalitet om det behövs. **VIKTIGT: Använd aldrig starka kemikalier till att rengöra vindrutan. Vissa rengöringsmedel för plast kan dessutom repa vindrutan, så se till att testa alla rengöringsprodukter innan du använder dem.** [MCA26310]
4. Skölj noga med rent vatten. Se till att avlägsna alla rester av rengöringsmedlet eftersom de kan skada plastdelar.

Efter tvätten

1. Torka fordonet med sämskskinn eller en absorberande duk, helst en mikrofiberduk.
2. För modeller med drivkedja: Torka och smörj sedan drivkedjan för att förhindra rost.
3. Använd krompolish för att putsa krom, aluminium och rostfria delar. Den termiska missfärgningen på rostfria avgassystem kan ofta avlägsnas genom polering.
4. Spruta på ett rostskyddsmedel på alla metalldelar inklusive krom- och nickelpläterade ytor. **WARNING! Använd inte silikon- eller oljespray på sadlar, handtag, fotpinnar i gummi eller däckmönster. Det gör delarna hala, vilket kan leda till att du förlorar kontrollen. Rengör ytorna på dessa delar noggrant innan du använder fordonet.** [MWA20650]
5. Behandla gummi, vinyl och omålade plastdelar med en lämplig produkt.

Skötsel och förvaring av motorcykeln

MAU83472

6. Bättringsmålå små lackskador som orsakats av stenskott etc.
7. Vaxa alla lackade ytor med ett icke-slipande vax eller använd en spray för motorcykeldetaljer.
8. När du är klar ska du starta motorn och låta den gå på tomgång i flera minuter för att avlägsna eventuell kvarvarande fukt.
9. Om strålkastarens lins är immig ska du starta motorn och slå på strålkastaren för att avlägsna fukten.
10. Låt fordonet torka helt innan du ställer undan det eller täcker över det.

MCA26320

VIKTIGT

- Använd inte vax på gummidelar eller olackade plastdelar.
- Använd inte slipande polermedel eftersom lacken kommer att slipas bort.
- Använd sprayer och vax sparsamt. Torka bort överflödigt vax efteråt.

MWA20660

VARNING

Föroreningar på bromsar eller däck kan göra att du förlorar kontrollen över fordonet.

- Försäkra dig om att det inte finns smörjmedel eller vax på bromsar eller däck.
- Tvätta vid behov däcken med varmt vatten och ett mildt rengöringsmedel.
- Tvätta vid behov bromsskivor och bromsbelägg med bromsrengöringsmedel eller aceton.
- Innan du kör med högre hastigheter bör du testa fordonets bromsar och väghållning.

Förvaring

Förvara alltid fordonet på en sval, torr plats. Om det behövs kan du skydda det mot damm med ett poröst skydd. Kontrollera att motorn och avgassystemet har svalnat innan du täcker över fordonet. Om det ofta händer att fordonet inte används på flera veckor rekommenderar vi att du använder ett bränslestabiliseringsmedel av hög kvalitet efter varje tankning.

MCA21170

VIKTIGT

- Om fordonet förvaras i ett dåligt ventilerat rum eller om det täcks med ett överdrag medan det fortfarande är fuktig, kan vatten och fukt tränga in och ge upphov till rost.
- För att förhindra korrosion bör de inte förvaras i fuktiga källare, stall (luften innehåller ammoniak) och områden där starka kemikalier förvaras.

7

Långtidsförvaring

Innan fordonet förvaras en längre tid (60 dagar eller mer):

1. Utför eventuella reparationer som behövs och eventuellt återstående underhåll.
2. Följ anvisningarna i avsnittet Skötsel i detta kapitel.
3. Fyll på bränsletanken och tillsätt bränslestabiliseringsmedel enligt instruktionerna för produkten. Kör motorn i 5 minuter för att fördela det behandlade bränslet i bränslesystemet.
4. För fordon som är utrustade med bränslekran: Vrid bränslekranen till avstängt läge.
5. För fordon med förgasare: För att förhindra att bränsleavlagringar byggs upp ska du tappa ut bränslet ur förga-

Skötsel och förvaring av motorcykeln

sarens flottörkammare i en ren behållare. Dra åt dräneringsbulten och håll tillbaka bränslet i bränsletanken.

6. Skydda de interna motorkomponenterna från korrosion med en konserveringsolja för motorer av hög kvalitet genom att följa instruktionerna för produkten. Utför följande steg på varje cylinder om en konserveringsolja för motorer inte är tillgänglig:
 - a. Ta bort tändstiftshatten och skruva loss tändstiftet.
 - b. Håll i en tesked motorolja i tändstiftshålet.
 - c. Sätt på tändstiftshatten på tändstiftet och placera tändstiftet på topplocket så att det är jordat. (Detta begränsar gnistorna under nästa steg.)
 - d. Dra runt motorn flera varv med hjälp av startmotorn. (Detta gör att oljan i cylindern sprids ut på cylinderväggen.) **WARNING! Undvik skada från gnistbildning genom att kontrollera att tändstiftet är ordentligt jordat när motorn dras runt.** [MWA10952]
 - e. Ta bort tändstiftshatten från tändstiftet och skruva fast tändstiftet. Sätt tillbaks tändstiftshatten på tändstiftet.
7. Smörj alla styrkablar, leder, spakar och pedaler samt sidoställ och mittställ (om tillämpligt).
8. Kontrollera och korrigerar lufttrycket i däcken och lyft sedan upp fordonet så att hjulen är fria från underlaget. Som alternativ kan du vrida på hjulen en aning varje månad så att inte däcken försämras på något ställe.
9. Täck över avgasrören med en plastpåse så att det inte tränger in någon fukt.
10. Ta bort batteriet och ladda det helt eller anslut en underhållsladdare som håller batteriet på optimal laddning.

VIKTIGT: Kontrollera att batteriet och laddaren är kompatibla. Ladda inte ett VRLA-batteri med en vanlig laddare. [MCA26330]

TIPS

- Om batteriet tas bort ska det laddas en gång i månaden och förvaras på en plats med en temperatur mellan 0-30 °C (32-90 °F).
 - Se sidan 6-29 för mer information om laddning och förvaring av batteriet.
-

Mått:

- Totallängd:
2250 mm (88.6 in)
- Totalbredd:
980 mm (38.6 in)
- Totalhöjd:
1410/1470 mm (55.5/57.9 in)
- Sitthöjd:
845/870 mm (33.3/34.3 in)
- Hjulbas:
1540 mm (60.6 in)
- Markfrigång:
190 mm (7.48 in)
- Vändradie:
2.7 m (8.86 ft)

Vikt:

- Tjänstevikt:
266 kg (586 lb)

Motor:

- Förbränningscykel:
4-takts
- Kylsystem:
Vätskekyld
- Ventilmekanism:
DOHC
- Cylinderarrangemang:
Inline
- Antal cylindrar:
2-cylindrar
- Slagvolym:
1199 cm³
- Borning × slaglängd:
98.0 × 79.5 mm (3.86 × 3.13 in)
- Startsystem:
Elstart

Motorolja:

- Rekommenderat märke:



- SAE-viskositet:
10W-40
- Rekommenderad motorolja:
API service SG typ eller högre, JASO standard MA
- Oljemängd i motor:
Oljebyte:
3.10 L (3.28 US qt, 2.73 Imp.qt)

- Med byte av oljefilter:
3.40 L (3.59 US qt, 2.99 Imp.qt)

Olja i slutväxel:

- Typ:
Yamahas originalolja för växellådor SAE 80W-90 API GL-5 eller SAE 80 API GL-4 hypoidväxelolja
- Mängd:
0.20 L (0.21 US qt, 0.18 Imp.qt)

Kylvätskemängd:

- Kylvätskebehållare (upp till max-markeringen):
0.26 L (0.27 US qt, 0.23 Imp.qt)
- Kylare (inklusive alla slangar):
1.83 L (1.93 US qt, 1.61 Imp.qt)

Bränsle:

- Rekommenderat bränsle:
Blyfri bensin, premium (gasohol [E10] kan användas)
- Tankvolym:
23 L (6.1 US gal, 5.1 Imp.gal)
- Reservtank, mängd:
3.9 L (1.03 US gal, 0.86 Imp.gal)

Bränsleinsprutning:

- Trottelhus:
ID-märkning:
BP81 00

Kraftöverföring:

- Utväxlingsförhållande:
1:a:
2.769 (36/13)
2:a:
2.063 (33/16)
3:e:
1.571 (33/21)
4:e:
1.250 (30/24)
5:e:
1.042 (25/24)
6:e:
0.929 (26/28)

Framdäck:

- Typ:
Slanglöst
- Storlek:
110/80R19M/C 59V
- Tillverkare/modell:
BRIDGESTONE/BW501

Specifikationer

Bakdäck:

Typ:

Slanglöst

Storlek:

150/70R17M/C 69V

Tillverkare/modell:

BRIDGESTONE/BW502

Lastning:

Maxlast:

204 kg (450 lb)

(Total vikt på förare, passagerare, bagage
och tillbehör)

Kombibromssystem:

Manövrering:

Aktiveras av frambromsen

Frambroms:

Typ:

Hydrauliska dubbla skivbromsar

Bakbroms:

Typ:

Hydraulisk enkel skivbroms

Framfjädring:

Typ:

Teleskopgaffel

Bakfjädring:

Typ:

Svingarm (länkad fjädring)

Elsystem:

Systemspänning:

12 V

Batteri:

Modell:

YTZ12S

Spänning, kapacitet:

12 V, 11.0 Ah (10 HR)

Strålkastarlampa:

Lamptyp:

Halogenlampa

Lampornas wattförbrukning:

Strålkastarlampa:

H7, 55.0 W

Bak/bromsljus:

LED

Blinkerslampor, fram:

LED

Blinkerslampor, bak:

LED

Parkeringsljus:

5.0 W

Nummerskyltsbelysning:

5.0 W

MAU53562

Identifikationsnummer

Skriv ner fordonets identifikationsnummer, motorns serienummer samt typskyltsinformationen på raderna här nedan. Dessa identifikationsnummer behövs när du registrerar fordonet för körning i trafiken samt när du ska beställa reservdelar från en Yamaha-återförsäljare.

FORDONETS
IDENTIFIKATIONSNUMMER:

MOTORNS SERIENUMMER:

INFORMATION PÅ TYPSKYLTT:

Fordonets identifikationsnummer

MAU26401

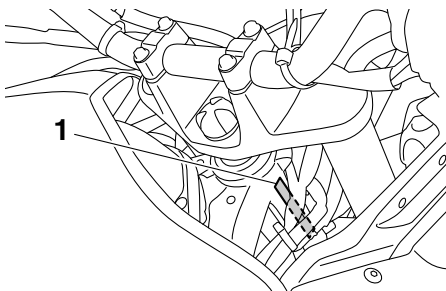

1. Fordonets identifikationsnummer

Fordonets identifikationsnummer är stämplat på styrhuvudröret. Skriv ner detta nummer i utrymmet för det.

TIPS

Fordonets identifikationsnummer används för att identifiera din motorcykel och kan behöva användas när du registrerar motorcykeln i det statliga fordonsregistret.

MAU26442

Motorns serienummer

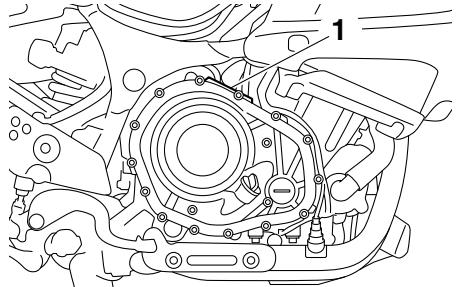

1. Motorns serienummer

Motorns serienummer sitter stämplat på vevhuset.

MAU26471

Typskylt

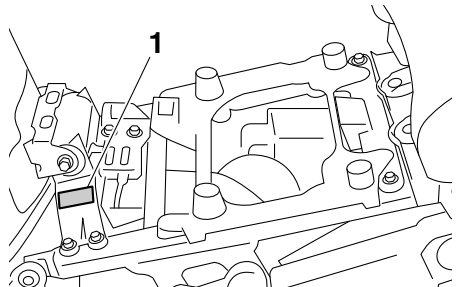

1. Typskylt

Typskylten är monterad på ramen under förarens sadel. (Se sidan 3-31.) Skriv ner informationen på denna skylt i utrymmet för det. Du behöver denna information när du beställer reservdelar från en Yamaha-återförsäljare.

Diagnoskontakt

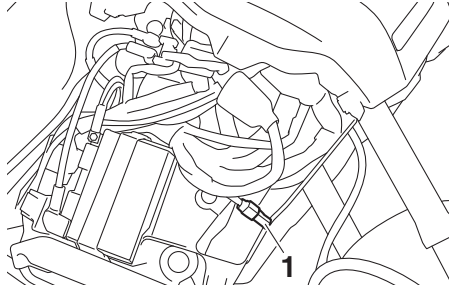

1. Diagnoskontakt

Se bild för placering av diagnoskontakten.

Registrera fordonsdata

ECU-enheten på den här modellen lagrar vissa data om fordonet för att underlätta diagnostisering av fel samt för forskning, statistisk analys och utveckling.

Sensorerna och de data som registreras varierar beroende på modell, men de huvudsakliga uppgifter som samlas in är:

- Data om fordonsstatus och motorns prestanda
- Data om bränsleinsprutning och avgaser

Dessa data överförs bara när ett särskilt diagnostikverktyg från Yamaha ansluts till fordonet, till exempel vid underhållskontroller eller när serviceåtgärder utförs.

Fordonsdata som överförs hanteras i enlighet med följande sekretesspolicy.

Sekretesspolicy

<https://www.yamaha-motor.eu/se/privacy/sekretesspolicy.aspx>

Yamaha lämnar inte ut data till en tredje part utom i följande fall: Dessutom kan Yamaha lämna ut fordonsdata till en entreprenör för att utföra tjänster i samband med hanteringen av fordonsdata. I sådana fall kräver Yamaha att entreprenören tar hand om de fordonsdata som vi lämnar ut på rätt sätt och Yamaha hanterar dessa data.

- När fordonets ägare medger det
- När det krävs enligt lag
- Om Yamaha behöver använda dessa data vid juridiska processer
- När data inte gäller ett specifikt fordon eller en ägare

A

ABS	3-26
ABS-varningslampan	3-4
Antispinnssystem	3-27
Antispinnsystemets indikeringslampan.....	3-4
Avstängningssystem för tändkrets.....	3-42

B

Batteri	6-29
Blinkersljus och bromsljus-/bakljus.....	6-35
Blinkersomkopplare	3-22
Bränsle	3-29
Bränsleförbrukning, tips för att sänka....	5-4
Bränsletankens överfyllningsslang	3-30
Bromshandtag	3-24
Bromshandtagets spel, kontroll	6-21
Bromsljuskontakter	6-22
Broms- och kopplingshandtag, kontroll av och smörjning.....	6-26
Broms- och kopplingsvätska, byte	6-24
Bromspedal	3-25
Bromspedal och växelpedal, kontroll av och smörjning.....	6-25
Bromsvätskenivå, kontroll av	6-23

D

Däck	6-18
Dataregistrering, fordon	9-2
Delarnas placering	2-1
Diagnoskontakt	9-2
D-läge (köräge).....	3-21

F

Farthållarknappar	3-23
Farthållarsystem	3-6
Fästen för bagagerem	3-40
Felsökning.....	6-37
Felsökningsschema.....	6-38
Fjädring, justera fram och bak	3-35
Fjädringssystemets varningslampan.....	3-5
Förarsadel	3-31
Förarsadelns höjd, justera.....	3-32
Försiktighet med matta färger	7-1
Förvaring	7-3
Framgaffel, kontroll av.....	6-27

G

Gashandtagets spel, kontroll	6-17
Gashandtag och kabel, kontroll av och smörjning	6-25

H

Hjul	6-20
Hjullager, kontroll av.....	6-28
Huvudströmbrytare/styrlås.....	3-2

I

Identifikationsnummer	9-1
Indikeringslampan för helljus	3-3
Indikeringslampan för neutralläge	3-3
Indikeringslampan för startspärrsystem ...	3-5
Indikeringslampor för blinkers	3-3
Indikeringslampor för farthållare	3-4
Indikeringslampor och varningslampor.....	3-3
Inkörning av motorn.....	5-5

K

Kanister.....	6-10
Kåpor, lossa och sätta fast	6-7
Katalysator.....	3-31
Knapp för avbländning/helljusblink	3-22
Kontroll av bromsbelägg, fram och bak.....	6-22
Kopplingshandtag.....	3-23, 6-21
Kylvätska	6-15

L

Likströmsuttag	3-40
Luftfilter.....	6-16

M

Menyknapp	3-23
Mittstöd och sidostöd, kontroll och smörjning.....	6-26
Motorcykelns identifikationsnummer.....	9-1
Motorns serienummer.....	9-1
Motorolja.....	6-10
Multi-funktionsmätare.....	3-9

N

Nummerskyltbelysning, byte av lampan.....	6-36
--	------

O

Olja i slutväxel.....	6-14
-----------------------	------

P

Pakethållare	3-39
Parkering.....	5-5
Parkeringsljuslampan, byte.....	6-33

S

Säkerhetsinformation.....	1-1
Säkringar, byte.....	6-30
Sidostöd	3-41
Signalknapp	3-22
Skötsel	7-1
Skötsel, emissionssystem	6-3
Skötsel och smörjning, regelbunden	6-4
Specifikationer	8-1
Start av motorn	5-2
Startspärrsystem	3-1

Register

Stopp/Kör/Start-knapp	3-22
Strålkastarlampa, byte	6-32
Styrarmaturer	3-22
Styrning, kontroll av	6-28
Svingarmens ledpunkter, smörjning	6-27

T

Tändstift, kontroll av	6-9
Tanklock	3-28
Tomgångsvarvtal, kontroll av	6-17
Typskylt	9-1

V

Väljarknapp	3-23
Varningsblinkersomkopplare	3-22
Varningslampa för motorproblem	3-4
Varningslampa för oljenivå	3-3
Växelpedal	3-24
Växling	5-3
Ventilspel	6-18
Verktygssats	6-2
Vindruta	3-34

Y

Yamalube	6-13
----------------	------

