

**F8C
FT8D**

BRUGERHÅNDBOG

▲ Læs denne brugerhåndbog grundigt inden du betjener din påhængsmotor.

60R-F8199-89-K0

Læs denne brugerhåndbog grundigt inden du betjener din påhængsmotor. Opbevar denne håndbogen ombord i en vandtæt pose, når du sejler. Denne håndbog bør følge med påhængsmotoren, hvis den sælges.

Vigtig information til manualen

KMU25108

Til ejeren

Tak, fordi du valgte en Yamaha påhængsmotor. Denne Brugerhåndbog indeholder information der er nødvendig for korrekt betjening, vedligeholdelse og pasning. En grundig forståelse af disse enkle instruktioner vil hjælpe dig med til at opnå den maksimale fornøjelse af din nye Yamaha påhængsmotor. Hvis du har spørgsmål om betjening eller vedligeholdelse af din påhængsmotor, så ret henvendelse til din Yamaha-forhandler.

I denne Brugerhåndbog fremtræder special information på følgende måder.



: Dette er symbolet for sikkerhedsopmærksomhed. Det anvendes til at advare dig mod eventuel personlig tilskadekomst. Efterkom alle sikkerhedsmeddelelser med dette symbol for at undgå kvæstelser eller død.

KWM00782

ADVARSEL

En ADVARSEL påmindrer om en risikabel situation som, hvis du ikke reagerer, kan resultere i død eller alvorlige kvæstelser.

KCM00702

VIGTIGT

VIGTIGT betyder, at der skal tages specielle forholdsregler for at undgå skader på påhængsmotoren eller anden ejendom.

BEMÆRK:

En BEMÆRK giver nøgleinformation for at gøre procedurer lettere eller mere tydelige.

Yamaha søger til stadighed efter forbedringer i produktdesign og kvalitet. Denne brugerhåndbog indeholder den seneste produktinformation, der er til rådighed fra trykningen, men der kan være en mindre forskel på din motor og denne håndbog. Hvis der er

nogle spørgsmål om denne håndbog, så ret henvendelse til din Yamaha-forhandler.

For at sikre produktet lang levetid anbefaler Yamaha at produktet bruges - samt at de specificerede, periodiske eftersyn og vedligeholdelsesarbejdet udføres - i overensstemmelse med brugerhåndbogen. Skader, der er et resultat af tilsidesættelse af disse instruktioner, vil ikke blive dækket af garantien.

Visse lande har love eller vedtægter, der ikke tillader at man tager produktet ud af det land, hvor det var købt, og det er måske ikke muligt at registrere produktet i det land man rejser til. Derudover dækker garantien muligvis ikke i alle områder. Hvis du planlægger at tage produktet med til et andet land skal du konsultere med forhandleren i det land, hvor produktet blev købt for yderligere oplysninger.

Hvis produktet blev købt brugt skal du kontakte den nærmeste forhandler for kundenregistrering for at blive berettiget til de specificerede services.

BEMÆRK:

F8CMH, FT8DMH, FT8DE, FT8DEP og standardtilbehørsdelene bruges som grundlag for forklaringerne og illustrationerne i denne vejledning. Derfor er der måske nogle dele, der ikke gælder for hver model.

KMU25142

F8C, FT8D

BRUGERHÅNDBOG

©2013 af Yamaha Motor Co., Ltd.

1. Edition, november 2013

Alle rettigheder forbeholdt.

Al eftertryk eller uautoriseret brug

uden skriftlig tilladelse af

Yamaha Motor Co., Ltd.

forbydes udtrykkeligt.

Trykt i Frankrig

Indholdsfortegnelse

Sikkerhedsinformation	1	Krav til fjernstyring	12
Sikkerhed omkring		Batteribetingelser	12
påhængsmotor	1	Batterispecifikationer	12
Skruer	1	Montering af batteri	12
Roterende dele	1	Valg af skrue	12
Varme dele	1	Start-i-gear beskyttelse	13
Elektriske stød	1	Motorolie krav	13
Elektrisk tilt	1	Brændstof, betingelser	14
Motorafbrydersnor	1	Benzin	14
Benzin	2	Beskyttelsesmaling	14
Udsættelse for benzin og spild	2	Regler for bortskaffning af	
Kulilte	2	påhængsmotor	15
Modifikationer	2	Udstyr til nødsituationer	15
Sikkerhed ombord	2		
Alkohol og narkotiske midler	2		
Personligt redningsudstyr		Komponenter	16
(PFDs)	2	Komponentdiagram	16
Svømmere i vandet	2	Brændstoftank	17
Passagerer	2	Kobling til brændstofslange	18
Overbelastning	2	Brændstofmåler	18
Undgå kollisioner	3	Brændstoftankdæksel	18
Vejret	3	Luftskrue	18
Uddannelse af passagerer	3	Fjernstyringsboks	18
Udgivelser om bådsikkerhed	3	Fjernstyringshåndtag	18
Love og bestemmelser	3	Udløser af lås til frigear	19
		Tomgangshåndtag	19
		Chokerkontakt	19
		Rorpind	19
		Håndtag til gearskift	19
		Greb til gashåndtag	20
		Speederindikator	20
		Friktionsindstilling af	
		gashåndtag	20
		Motorafbryderreb og clips	21
		Stopknap	22
		Chokerhåndtag til træktype	22
		Håndtag til manuel starter	22
		Hovedkontakt	22
		Elektrisk tiltkontakt	23
		Justering af styringsfriktion	23
		Trimstang (tilttap)	23
		Mekanisme til tiltlås	23
		Tiltholderknap	24
		Tiltstøttebjælke	24
		Strømenhed til tilt	24
Generel information	4		
Registrering af			
identifikationsnummer	4		
Påhængsmotorens			
serienummer	4		
Nøglenummer	4		
EU-erklæring om			
overensstemmelse (DoC)	4		
CE-mærkning	5		
Læs betjeningsvejledninger og			
mærkater	6		
Advarselsmærkater	6		
Specifikationer og betingelser	10		
Specifikationer	10		
Installationskrav	12		
Hestekraftklassificering for både	12		
Montering af påhængsmotoren	12		

Indholdsfortegnelse

Motorskærmens låsehåndtag (træk op type)	25	Opvarm motoren	41
Gennemskylningsudstyr	25	Modeller med manuel start og elektrisk start	41
Advarselsindikator	25	Check efter opvarmning af motoren	41
Instrumenter og visere	26	Gearskift	41
Indikatorer	26	Stopkontakter	42
Advarselslampe for lavt olietryk	26	Gearskift	42
Motorens kontrolsystem	27	Stop af båden	43
Overvågningssystem	27	Stop motoren	44
Alarm om lavt olietryk	27	Procedure	44
Installation	28	Fremgangsmåde	44
Installation	28	Trimning af påhængsmotor	45
Montering af påhængsmotoren	28	Justering af trimvinkel for manuel tilt modeller	45
Fastspænding af påhængsmotoren	29	Justering af trimvinkel (elektrisk tilt modeller)	46
Betjening	31	Justering af bådtrim	47
Førstegangs betjening	31	Vippe op og ned	48
Påfyld motorolie	31	Procedure for at vippe op (manuel tilt modeller)	48
Indkøring af motor	31	Procedure for at vippe op (modeller med elektrisk tilt)	49
Lær din båd at kende	31	Procedure for at vippe ned (manuel tilt modeller)	50
Eftersyn før start af motoren	31	Procedure for at vippe ned (modeller med elektrisk tilt)	50
Brændstofstand	32	Lavt vand	51
Fjern øverste motorskærm	32	Sejlads på lavt vand (manuel tilt modeller)	51
Brændstofsysteem	32	Modeller med elektrisk tilt	52
Betjeningsgreb	32	Sejlads under andre forhold	53
Motorafbryderreb	33	Vedligeholdelse	54
Motorolie	33	Transport og opbevaring af påhængsmotor	54
Motor	33	Modeller med spændskruebeslag	54
Gennemskylningsudstyr	33	Opbevaring af påhængsmotor	55
Monter øverste motorskærm	34	Fremgangsmåde	55
Efterse det elektriske tiltsystem	34	Smøring	56
Batteri	35	Skylning af motoren	56
Påfyldning af brændstof	35	Rengøring af påhængsmotoren	57
Betjening af motoren	36	Eftersyn af påhængsmotorens malede overflade	57
At tilføre brændstof (bærbar tank)	36		
Start motoren	37		
Check efter start af motoren	41		
Kølevand	41		

Indholdsfortegnelse

Periodisk vedligeholdelse	58
Udskiftningsdele	58
Hårde anvendelsesbetingelser	58
Vedligeholdelsesskema 1	59
Vedligeholdelsesskema 2	61
Smøring	62
Rensning og justering af tændrør	64
Efterse brændstoffilter	64
Kontrol af tomgangshastighed	65
Udskiftning af motorolie	65
Efterse ledninger og stik	67
Eftersyn af skrue	68
Afmontering af skrue	68
Installation af skrue	69
Udskiftning af gearolie	69
Rengøring af brændstoftank	71
Kontrol og udskiftning af anode(r)	71
Eftersyn af batteri (for elektrisk start modeller)	72
Tilslutning af batteriet	73
Frakobling af batteriet	73
Fejlgjenopretning	74
Fejlfinding	74
Foreløbig aktion i nødstilfælde	77
Slagskade	77
Udskiftning af sikring	77
Elektrisk tilt fungerer ikke	78
Starteren virker ikke	78
Nødstart af motor	79
Motoren virker ikke	80
Nødbetjening af motor	80
Behandling af neddykket motor	80
Indeks	81

KMU33623

Sikkerhed omkring påhængsmotor

lagttag altid disse forholdsregler.

KMU36502

Skrue

Folk kan komme til skade eller blive slået ihjel, hvis de kommer i kontakt med skruen. Bemærk at skruen kan fortsætte at snurre selvom motoren er i frigear, og skarpe kanter på skruen kan skære, selv om den står stille.

- Stands motoren når der er en person i vandet i nærheden.
- Hold folk udenfor rækkevidde af skruen, også når motoren er slukket.

KMU40272

Roterende dele

Hænder, fødder, hår, smykker, tøj, personligt redningsudstyr, stropper osv. kan blive viklet ind i indvendigt roterende dele af motoren og forårsage alvorlig skade eller død.

Hold den øverste motorskærm på plads, når det er muligt. Fjern og udskift ikke øverste motorskærm med motoren kørende.

Betjen kun motoren, når den øverste motorskærm er fjernet i henhold til instruktionerne, der er angivet i manualen. Hold hænder, fødder, hår, smykker, tøj, stropper fra redningsudstyr osv. væk fra alle synligt bevægelige dele.

KMU33641

Varme dele

Motordelene er varme under og efter anvendelsen og kan forårsage brændsår. Rør ikke nogen af delene under den øverste motorskærm før motoren har kølet af.

KMU33651

Elektriske stød

Rør ikke nogen elektriske dele ved start eller anvendelse af motoren. Der er risiko for elektriske stød, i værste fald med dødelig udgang.

KMU34791

Elektrisk tilt

Kropsdele kan blive knust mellem motoren og bespændingen, når motoren trimmes eller vippes. Hold altid kropsdele på sikker afstand fra dette område. Sørg for, at ingen personer befinder sig i dette område inden brug af den elektriske tiltmekanisme.

Den elektriske tiltkontakt fungerer, selv når hovedkontakten er slukket. Hold omkringstående på sikker afstand fra disse kontakter ved arbejde på motoren.

Kom aldrig under den nederste del, mens den er vippet op, også selvom tilt holder-håndtaget eller knoppen er låst. Det kan medføre alvorlige skader, hvis påhængsmotoren skulle falde ned.

KMU33672

Motorafbrydersnor

Fastgør motorafbrydersnoren således at motoren standser, hvis føreren falder overbord eller forlader roret. Dette forhindrer at båden sejler videre af sig selv med passagererne i vandet, og at den sejler over svømmere eller genstande.

Monter altid motorens afbrydersnor på et sikkert sted på din beklædning, eller arm eller ben under sejladsen. Den må ikke løsnes, selv ikke for at forlade roret så længe båden sejler. Snoren må ikke fastgøres til beklædning, der let kan løsnes, og den må ikke trækkes gennem steder, hvor den kan vikles ind i noget, som kan forhindre snorens hensigtsmæssige funktion.

Træk ikke snoren, hvor der er risiko for at man kan komme til at trække den ud ved en tilfældighed. Motoren går i stå, hvis snoren trækkes ud under gang, og det meste af styreevnen mistes. Båden kan også standse hurtigt med resultatet, at passagerer og genstande ombord slynges fremad.

Sikkerhedsinformation

KMU33811

Benzin

Benzin og benzindampe er meget brandfarlige og eksplosive. Påfyld kun benzin i henhold til proceduren på side 36 for at undgå risikoen for brand og eksplosioner.

KMU33821

Udsættelse for benzin og spild

Pas på ikke at spilde benzin. Hvis der spildes benzin, skal det omgående tørres op med en tør klud. Klude skal bortskaffes korrekt.

Hvis du får benzin på huden, skal det omgående vaskes af med sæbe og vand. Skift tøj, hvis du får benzin på det.

Hvis du skulle komme til at sluge benzin, indånde store mængder benzindampe eller få benzin i øjnene, skal du omgående søge lægehjælp. Sug aldrig benzin op med munden.

KMU33901

Kulilte

Denne motor udsender udstødningsgasser, som indeholder kulilte, en farveløs, lugtfri gas, som kan medføre hjerneskader eller døden, hvis den indåndes. Symptomerne er blandt andet kvalme, svimmelhed og dødsigehed. Hold cockpit og kahytter godt ventilerede. Undgå blokering af udstødningsrør.

KMU33781

Modifikationer

Påhængsmotoren må ikke modificeres. Modifikationer af påhængsmotoren kan nedsætte sikkerheden og motorens driftsikkerhed, og gøre den usikker og ulovlig at anvende.

KMU33741

Sikkerhed ombord

Dette afsnit indeholder nogle få af de mange vigtige sikkerhedsforanstaltninger som skal følges ved sejlads.

KMU33711

Alkohol og narkotiske midler

Betjen aldrig motoren efter indtagelse af alkohol eller narkotiske stoffer. Rusmidler er en af de almindeligste årsager til bådulykker.

KMU40281

Personligt redningsudstyr (PFDs)

Sørg for redningsveste til alle ombord. Yamaha anbefaler, at du altid bærer redningsvest under sejlads. Som et minimum skal børn og folk, der ikke kan svømme altid bære redningsvest og alle skal bære redningsveste under særligt svære sejlforhold.

KMU33732

Svømmere i vandet

Hold altid udvig efter svømmere i vandet, jetskiløbere, dykkere osv. når motoren kører. Skift til frigear eller stands motoren når der er en badende i vandet i nærheden af båden.

Hold dig fri af svømmearealer. Det kan være svært at opdage svømmere i vandet.

Bemærk at skruen kan fortsætte at snurre selvom motoren er i frigear. Stands motoren når der er en badende i vandet i nærheden.

KMU33752

Passagerer

Rådfør dig med fabrikantens forskrifter om korrekt placering af passagerer i båden og sørg for at alle passagerer sidder ordentligt, inden acceleration eller øgning af motoromdrejningerne fra tomgangshastighed. Hvis en person står eller sidder på en uegnet plads, er der risiko for at han kastes overbord eller falder i båden ved bølgegang, kraftigt kølvand eller pludselige ændringer i hastighed eller retning. Advar også passagererne selv om de sidder korrekt i båden før du foretager pludselige manøvrer. Undgå hop med båden gennem bølger og kølvand.

KMU33762

Overbelastning

Båden må ikke overlastes. Læs bådens dataplade eller bådfabrikantens dokumentation vedrørende maksimal vægt og antal passagerer. Sørg for at vægten er jævnt fordelt i henhold til bådfabrikantens instruktioner. Overlastning eller forkert vægtfordeling kan

påvirke manøvreringen af båden og resultere i ulykker.

KMU33773

Undgå kollisioner

Hold hele tiden udkik efter mennesker, genstande og andre både. Vær opmærksom på forhold, som kan begrænse sigtbarheden eller din mulighed for at se andre.

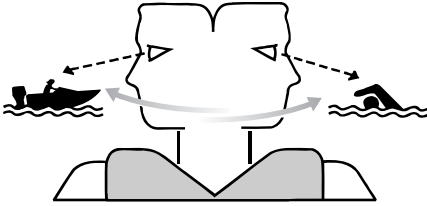

ZMU06025

Sejl defensivt ved en sikker hastighed, og hold god afstand til mennesker, genstande og andre både.

- Sejl ikke direkte bag andre både eller vand-skiløbere.
- Undgå skarpe drejninger og andre manøvreringer, som kan gøre det svært for andre at undvige eller forstå, i hvilken retning du styrer.
- Undgå at sejle i farvande med undersøiske genstande eller lavvandede områder.
- Kend til dine begrænsninger ved sejlads og undgå aggressive manøvrer, som kan forårsage, at du mister styreevnen, kastes overbord eller kolliderer med andre.
- Vær altid forberedt for at undgå kollisioner. Husk, at både ikke har bremses, og når motoren stoppes eller farten sættes ned, nedsættes muligheden for at styre. Hvis du ikke er sikker på, om du kan stoppe i tide, inden båden rammer en forhindring, skal du øge motoromdrejningerne og styre i en anden retning.

KMU33791

Vejret

Hold dig informeret om vejret. Undersøg vejrudsigterne inden sejladsen. Undgå sejlads i hårdt vejr.

KMU33881

Uddannelse af passagerer

Vær sikker på at mindst en anden af passagererne ombord er uddannet til at sejle båden, hvis en ulykke skulle indtræffe.

KMU33891

Udgivelser om bådsikkerhed

Hold dig informeret om sejlsportssikkerhed. Yderligere information samt publikationer, kan fås fra de fleste sejlsportsorganisationer.

KMU33601

Love og bestemmelser

Gør dig bekendt med de gældende søfartsregler og regulativer for de farvande du sejler i - og overhold dem. Der er flere sæt regler, der gælder i henhold til geografisk placering, men de er alle grundlæggende de samme som de internationale vejregler.

Generel information

KMU25172

Registrering af identifikationsnummer

KMU25185

Påhængsmotorens serienummer

Påhængsmotorens serienummer er stemplet på etiketten, som sidder på den side af bespændingen, der vender ud mod vandet.

Notér serienummeret på din påhængsmotor i de dertil opstillede felter for at hjælpe dig med bestilling af reservedele fra din Yamaha-forhandler eller for reference i tilfælde af, at påhængsmotoren bliver stjålet.

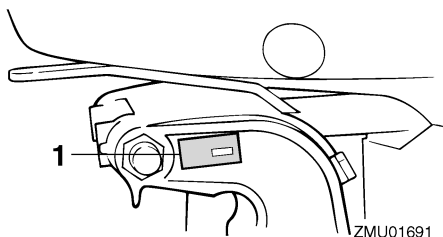

ZMU01691

1. Placering af påhængsmotorens serienummer

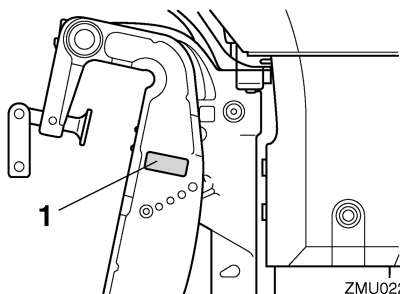

ZMU02215

1. Placering af påhængsmotorens serienummer

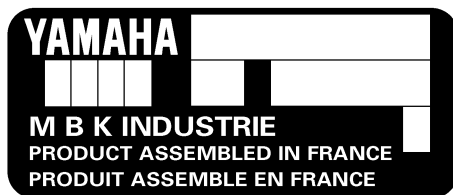

ZMU02115

KMU25192

Nøglenummer

Hvis motoren har en hovednøglekontakt, er nøglens identifikationsnummer stemplet på nøglen som vist på illustrationen. Noter dette nummer i referencefeltet, hvis du skulle få brug for en ny nøgle.

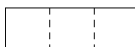

ZMU01693

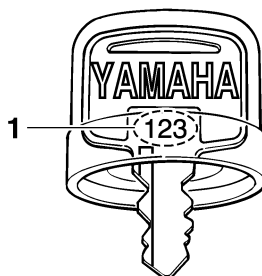

ZMU01694

1. Nøglenummer

KMU37292

EU-erklæring om overensstemmelse (DoC)

Denne påhængsmotor opfylder visse dele af Europa-Parlamentets direktiver omkring maskineri.

Alle påhængsmotorer, som opfylder kravene, medfølges af EU DoC. EU DoC indeholder følgende information;

- Navn på motorproducent
- Modelnavn

- Modellens produktkode (godkendt modelkode)
- Kode for overensstemmende direktiver

KMU25207

CE-mærkning

Påhængsmotorer med mærkningen "CE" overholder direktiverne 2006/42/EC, 94/25/EC - 2003/44/EC og 2004/108/EC.

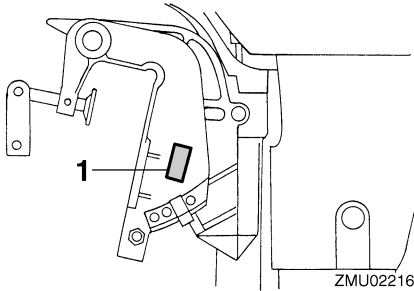

1. Placeringen af CE-mærket

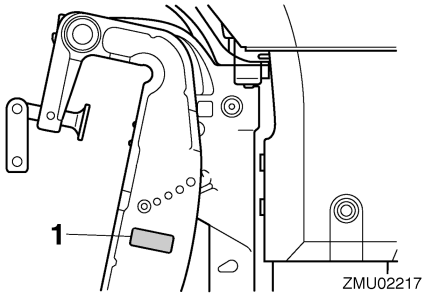

1. Placeringen af CE-mærket



ZMU06304

Generel information

KMU33524

Læs betjeningsvejledninger og mærkater

Før anvendelse af eller arbejde på denne påhængsmotor:

- Læs denne betjeningsvejledning.
- Læs de betjeningsvejledninger, som leveres med båden.
- Læs alle mærkater på påhængsmotoren og båden.

Kontakt din Yamaha-forhandler, hvis du behøver yderligere oplysninger.

KMU33834

Advarselmærkater

Hvis disse mærkater er i stykker eller mangler, skal du kontakte din Yamaha-forhandler for at rekvirere nogle nye.

F8CMH, FT8DMH

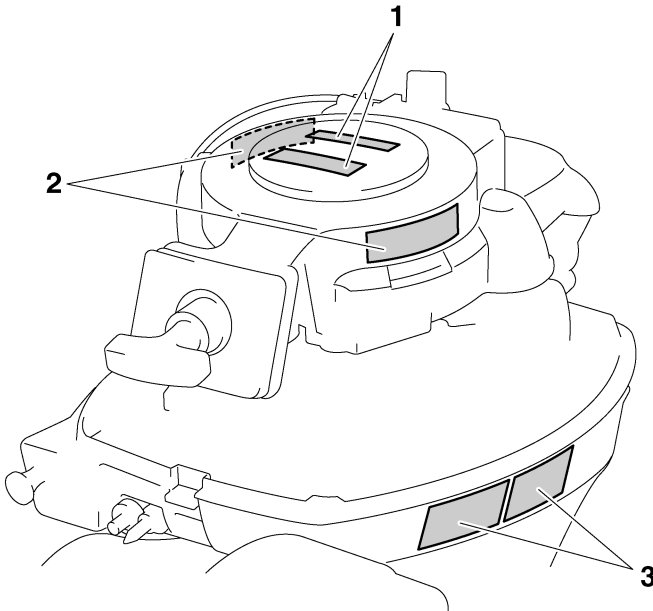

ZMU05786

General information

FT8DE, FT8DEP

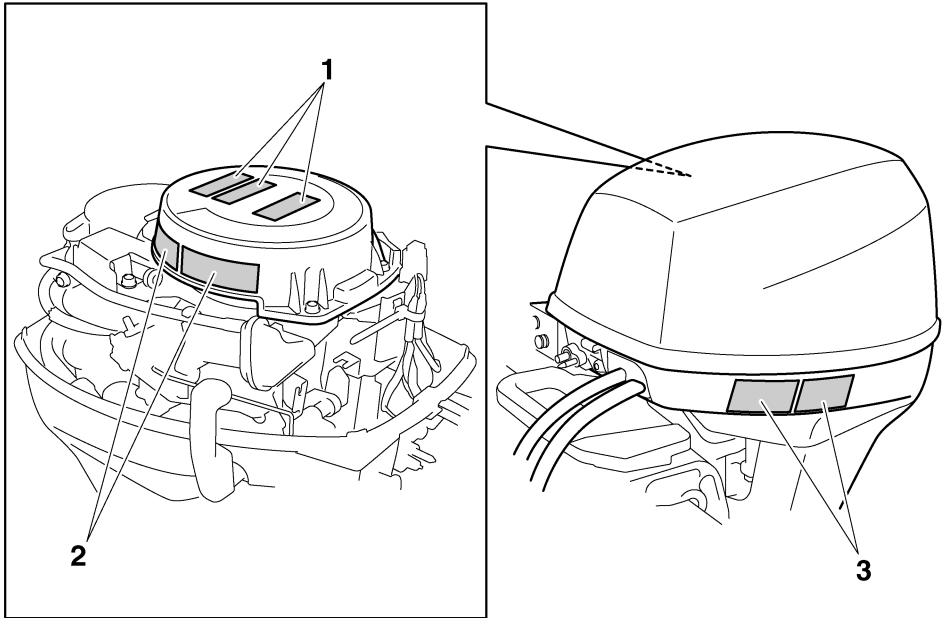

ZMU05788

General information

1

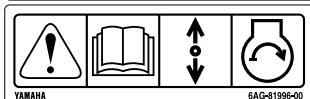

2



3

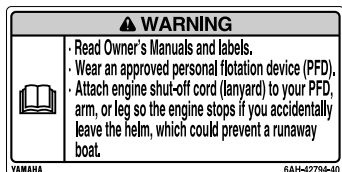

ZMU05706

KMU33913

Mærkaternes indhold

Advarselmærkaterne ovenfor har følgende betydninger.

1

KWM01692



Nødstart har ingen start-i-gear beskyttelse. Sørg for, at gearet er i frigeare, inden du starter motoren.

2

KWM01682



- Hold hænder, hår og beklædning borte fra roterende dele, når motoren kører.
- Rør ikke ved og fjern ikke nogle elektriske dele under start eller under kørslen.

3

KWM01672



- Læs brugervejledning og mærkater.
- Bær en godkendt redningsvest.
- Fastgør motorafbryderrebet til din redningsvest, din arm eller dit ben, så motoren stopper, hvis du ved et uheld forlader stævnen; dette kan forhindre, at båden sejler væk.

Generel information

KMU33844

Symboler

Symbolerne nedenfor har følgende betydninger.

Vigtigt/advarsel



ZMU05696

Læs Brugerhåndbogen



ZMU05664

Farekilde ved kontinuerlig rotation

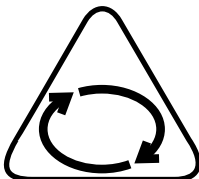

ZMU05665

Elektrisk farekilde

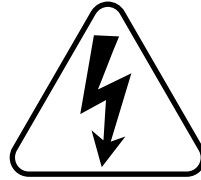

ZMU05666

Fjernstyringshåndtagets/gearskifhåndtagets betjeningsretning, to retninger



ZMU05667

Motorstart/igangsætning av motoren

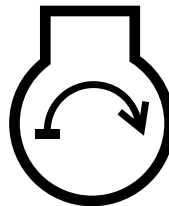

ZMU05668

Specifikationer og betingelser

KMU38092

Specifikationer

BEMÆRK:

“(AL)” som angives i specifikationerne nedenfor er en numerisk værdi for den monterede aluminiumskrue.

KMU2821U

Dimensioner:

Længde overalt:

F8CMH 927 mm (36.5 in)

FT8DE 552 mm (21.7 in)

FT8DEP 552 mm (21.7 in)

FT8DMH 1038 mm (40.9 in)

Bredde overalt:

F8CMH 375 mm (14.8 in)

FT8DE 331 mm (13.0 in)

FT8DEP 331 mm (13.0 in)

FT8DMH 358 mm (14.1 in)

Højde overalt S:

F8CMH 998 mm (39.3 in)

Højde overalt L:

F8CMH 1125 mm (44.3 in)

FT8DE 1186 mm (46.7 in)

FT8DEP 1186 mm (46.7 in)

FT8DMH 1186 mm (46.7 in)

Højde overalt X:

FT8DE 1255 mm (49.4 in)

FT8DMH 1255 mm (49.4 in)

Hækbjælkens højde, motor S:

F8CMH 435 mm (17.1 in)

Hækbjælkens højde, motor L:

F8CMH 562 mm (22.1 in)

FT8DE 557 mm (21.9 in)

FT8DEP 557 mm (21.9 in)

FT8DMH 557 mm (21.9 in)

Hækbjælkens højde, motor X:

FT8DE 625 mm (24.6 in)

FT8DMH 625 mm (24.6 in)

Tørvægt (AL) S:

F8CMH 38 kg (84 lb)

Tørvægt (AL) L:

F8CMH 39 kg (86 lb)

FT8DE 45 kg (99 lb)

FT8DEP 50 kg (110 lb)

FT8DMH 45 kg (99 lb)

Tørvægt (AL) X:

FT8DE 46 kg (101 lb)

FT8DMH 46 kg (101 lb)

Ydelse:

Arbejdsområde med helt åbent gashåndtag:

5000–6000 omdr./min.

Nominel effekt:

5.9 kW (8 HK)

Tomgangshastighed (i frigear):

1000–1100 omdr./min.

Motor:

Type:

4-takts SOHC L2 4 ventiler

Slagvolumen:

197 cm³ (12.0 c.i.)

Boring × slaglængde:

56.0 × 40.0 mm (2.20 × 1.57 in)

Tændingsystem:

CDI

Tændrør (NGK):

BR6HS-10

Gnidtafstand på tændrør:

0.9–1.0 mm (0.035–0.039 in)

Styresystem:

F8CMH Rorpind

FT8DE Fjernbetjening

FT8DEP Fjernbetjening

FT8DMH Rorpind

Startsystem:

F8CMH Manuelt

FT8DE Elektrisk start

FT8DEP Elektrisk start

FT8DMH Manuelt

Starter karburatorsystem:

Chokerventil

Specifikationer og betingelser

Ventilspillerum (kold motor) IN:
0.15–0.20 mm (0.0059–0.0079 in)

Ventilspillerum (kold motor) EX:
0.20–0.25 mm (0.0079–0.0098 in)

Amp til koldstart (CCA/EN):
FT8DE 347–411 A
FT8DEP 347–411 A

Mindste nominelle ydelse (20HR/IEC):
FT8DE 40 Ah
FT8DEP 40 Ah

Maksimal generatoreffekt:
6 A

Drivenhed:

Gearskiftpositioner:
Frem, Frigear, Bak

Udvekslingsforhold:
F8CMH 2.08(27/13)
FT8DE 2.92(38/13)
FT8DEP 2.92(38/13)
FT8DMH 2.92(38/13)

Trim og tilt systemet:
F8CMH Manuelt tilt
FT8DE Manuelt tilt
FT8DEP Elektrisk tilt
FT8DMH Manuelt tilt

Skruemærke:
F8CMH N
FT8DE R
FT8DEP R
FT8DMH R

Brændstof og olie:

Anbefalet brændstof:
Almindelig blyfri benzin

Mindste oktantal (RON):
90

Kapacitet af brændstoftank:
12 L (3.17 US gal, 2.64 Imp.gal)

Anbefalet motorolie:
YAMALUBE 4 olie til 4-
taktspåhængsmotor

Anbefalet motoroliekvalitet 1:
SAE 10W-30/10W-40/5W-30
API SE/SF/SG/SH/SJ/SL

Motoroliekvantitet:
0.8 L (0.85 US qt, 0.70 Imp.qt)

Smøresystem:
Våd sump

Anbefalet gearolie:
Hypoid gearolie

Anbefalet gearoliekvalitet:
SAE 90 API GL-4

Gearoliekvantitet:
F8CMH 0.150 L (0.159 US qt,
0.132 Imp.qt)
FT8DE 0.370 L (0.391 US qt,
0.326 Imp.qt)
FT8DEP 0.370 L (0.391 US qt,
0.326 Imp.qt)
FT8DMH 0.370 L (0.391 US qt,
0.326 Imp.qt)

Tilspændingsmoment:

Tændrør:
24 Nm (2.45 kgf-m, 17.7 ft-lb)

Møtrik til skrue:
F8CMH 17 Nm (1.73 kgf-m, 12.5 ft-lb)
FT8DE 21 Nm (2.14 kgf-m, 15.5 ft-lb)
FT8DEP 21 Nm (2.14 kgf-m, 15.5 ft-lb)
FT8DMH 21 Nm (2.14 kgf-m, 15.5 ft-lb)

Motorolie aftapningsbolt:
24 Nm (2.45 kgf-m, 17.7 ft-lb)

Støj- og vibrationsniveau:

Lydtryksniveau, fører (ICOMIA 39/94):
77.0 dB(A)

Vibration på rorpindshåndtag (ICOMIA
38/94):

Vibration på rorpindshåndtag er under
2.5 m/s²

Specifikationer og betingelser

KMU33555

Installationskrav

KMU33565

Hestekraftklassificering for både

KWM01561



ADVARSEL

Hvis båden får for meget gas, kan det forårsage alvorlig ustabilitet.

Kontroller at påhængsmotorens/-motorenes totale hestekræfter ikke overskrider den maksimale klassificering af hestekræfter før påhængsmotoren/-motorerne monteres. Læs bådens dataplade eller kontakt bådfabrikanten.

KMU40491

Montering af påhængsmotoren

KWM02501



ADVARSEL

- Forkert montering af påhængsmotoren kan medføre farlige forhold, som f.eks. dårlig håndtering, tab af kontrol eller brandfare.
- Da påhængsmotoren er meget tung, kræves der specielt udstyr og træning for at montere det på sikker vis.

Forhandleren eller en anden erfaren person skal montere påhængsmotoren med det korrekte værktøj og fuldstændige installationsanvisninger. For yderligere information, se side 28.

KMU33582

Krav til fjernstyring

KWM01581



ADVARSEL

- Hvis motoren starter i gear, kan båden bevæge sig pludseligt og uventet, hvilket kan forårsage en kollision eller smide passagerer overbord.
- Hvis motoren nogen sinde starter i gear, virker start-i-gear beskyttelsen ikke korrekt, og du bør ikke fortsætte med at

bruge påhængsmotoren. Kontakt din Yamaha-forhandler.

Fjernstyringsenheden skal have start-i-gear beskyttelse. Beskyttelsen gør, at motoren kun kan startes, hvis den er i frige gear.

KMU25695

Batteribetingelser

KMU25723

Batterispecifikationer

Amp til koldstart (CCA/EN):

FT8DE 347–411 A

FT8DEP 347–411 A

Mindste nominelle ydelse (20HR/IEC):

FT8DE 40 Ah

FT8DEP 40 Ah

Motoren kan ikke startes, hvis batterispændingen er for lav.

KMU36291

Montering af batteri

Monter batteriholderen på et tørt, godt ventileret, vibrationsfrit sted i båden. **ADVARSEL!** Anbring ikke brændbare genstande, løse, tunge genstande eller metalgenstande på samme opbevaringssted som batteriet. Der kan opstå brand, eksplosion eller gni-ster. [KWM01821]

KMU34196

Valg af skrue

Ud over at vælge påhængsmotor, er valg af den rigtige skrue en af de vigtigste købsbeslutninger, en sejler kan foretage. Skruens type, størrelse og design har direkte indflydelse på acceleration, tophastighed, brændstoføkonomi, og selv motorens levetid. Yamaha designer og producerer skrue til alle Yamaha påhængsmotorer og til enhver anvendelse.

Din påhængsmotor er leveret med en Yamaha skrue, der er valgt til en god præstation over en række anvendelser, men der

Specifikationer og betingelser

kan være anvendelser, hvor det ville være mere passende med en anden type skrue. Din Yamaha-forhandler kan hjælpe dig med at vælge den rigtige skrue til dine sejlsportsbehov. Vælg en skrue, der tillader motoren at nå den midterste eller øverste halvdel af arbejdsområdet ved fuld gas med den maksimale bådlast. Generelt skal du vælge en skrue med en større stigning til en mindre arbejdsbelastning eller en skrue med mindre stigning til tungere belastning. Hvis du fragter læs, som varierer meget, skal du vælge den skrue, der lader motoren arbejde i det rigtige område for det maksimale læs, men husk, at du måske skal reducere indstillingen af gas-håndtaget, så det forbliver inden for det anbefalede motoromdrejningstalområde, når du fragter lettere læs.

For at efterse skruen, se side 68.

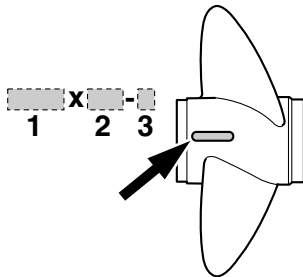

1. Skruediameter i tommer
2. Skruestigning i tommer
3. Skruetype (skruemærke)

KMU25771

Start-i-gear beskyttelse

Yamaha påhængsmotorer eller Yamahagodkendte fjernstyringsenheder er udstyret med start-i-gear beskyttelse. Dette udstyr tillader kun, at motoren kan startes, når den står i frigear. Sæt altid motoren i frigear, inden den startes.

KMU39693

Motorolie krav

Vælg en olieklasse i henhold til gennemsnitstemperaturerne i det område, hvor påhængsmotoren anvendes.

Anbefalet motorolie:

YAMALUBE 4 olie til 4-taktspåhængsmotor

Anbefalet motorolieklasse 1:

SAE 10W-30/10W-40/5W-30

API SE/SF/SG/SH/SJ/SL

Anbefalet motorolieklasse 2:

SAE 15W-40/20W-40/20W-50

API SH/SJ/SL

Motoroliekvantitet:

0.8 L (0.85 US qt, 0.70 Imp.qt)

Hvis olieklasse opstillet i Anbefalet motorolieklasse 1 ikke er til rådighed, skal du vælge en alternativ olieklasse opstillet i Anbefalet motorolieklasse 2.

Anbefalet motorolieklasse 1

SAE								API
-4	14	32	50	68	86	104	122	F
-20	-10	0	10	20	30	40	50	C
10W-30								SE SF SG SH SJ SL
10W-40								
5W-30								

ZMU06854

Specifikationer og betingelser

Anbefalet motorolieklasse 2

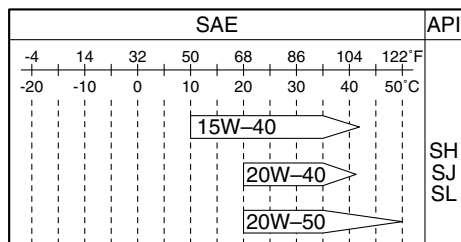

ZMU06855

KMU36361

Brændstof, betingelser

KMU40202

Benzin

Brug benzin af god kvalitet, som opfylder det mindste oktanforhold. Hvis der opstår bankninger eller knaldlyde, skal du bruge et andet benzinmærke eller super blyfrit brændstof.

Anbefalet brændstof:

Almindelig blyfri benzin

Mindste oktantal (RON):

90

KCM01982

VIGTIGT

- Brug ikke blyholdig benzin. Blyholdig benzin kan skade motoren alvorligt.
- Undgå at få vand og forurening i benzintanken. Forurenet benzin kan medføre ringere ydeevne eller beskadigelse af motoren. Brug kun ny benzin, som har været opbevaret i rene beholdere.

Gasohol

Der findes to typer gasohol: gasohol, som indeholder ethylalkohol (E10) eller metylalkohol. Ethylalkohol kan anvendes, hvis ethylalkoholindholdet ikke overstiger 10%, og hvis brændstoffet opfylder mindstekravet til oktantalet. E85 er en benzinblanding, som indeholder 85% ethanol, og derfor må den ikke

bruges i din påhængsmotor. Alle ethylalkoholblandinger, som indeholder mere end 10% ethylalkohol kan forårsage skader i brændstofsyste­met eller problemer med maskinens ydeevne. Yamaha kan ikke anbefale gasohol, der indeholder metylalkohol, fordi det kan beskadige brændstofsyste­met eller give problemer med motorens ydelse.

Det anbefales, at du monterer en vandudskillende filteren­hed for skibsbrændstof (mindst 10 mikron) mellem din båds brændstoftank og påhængsmotoren, når du anvender ethylalkohol. Fugt absorberes i båd­ens brændstoftanke og systemer ved anvendelse af ethylalkohol. Fugt i brændstoffet kan forårsage korrosion af metalkomponenter på brændstofsyste­met, starte behandlingskrævende klager og kræve ekstra vedligeholdelse af brændstofsyste­met.

KMU36331

Beskyttelsesmaling

Et rent skrog forbedrer båd­ens ydelse. Bå­dens bund bør holdes så ren for søvækst som mulig. Om muligt kan båd­ens bund dækkes med en bundmaling, godkendt til brug i dit område, for at forhindre tilgroning af alge­vækster.

Brug ikke bundmaling, der indeholder kobber eller grafit. Disse malingstyper kan øge tæringen på motoren.

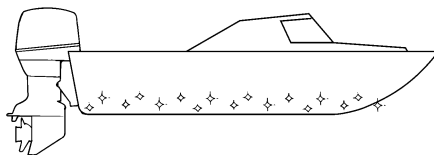

ZMU05176

KMU40302

Regler for bortskafning af påhængsmotor

Man må aldrig bortkaste (dumpe) påhængsmotoren illegalt. Yamaha anbefaler, at du kontakter forhandleren vedrørende kasserings af påhængsmotoren.

KMU36353

Udstyr til nødsituationer

Hav altid følgende emner i båden i tilfælde af problemer med påhængsmotoren.

- Et værktøjssæt med forskellige skruetrækere, tænger, svensknøgler (inkl. metriske størrelser) og isolerbånd.
- Vandtæt lommelygte med ekstra batterier.
- En ekstra motorafbrydersnor med clips.
- Reservedele, såsom et ekstra sæt tændrør.

Kontakt din Yamaha-forhandler vedrørende detaljer.

Komponenter

KMU2579Z

Komponentdiagram

BEMÆRK:

* Er muligvis ikke nøjagtig som vist; er muligvis heller ikke inkluderet som standardudstyr på alle modeller (kan bestilles fra din forhandler).

F8CMH

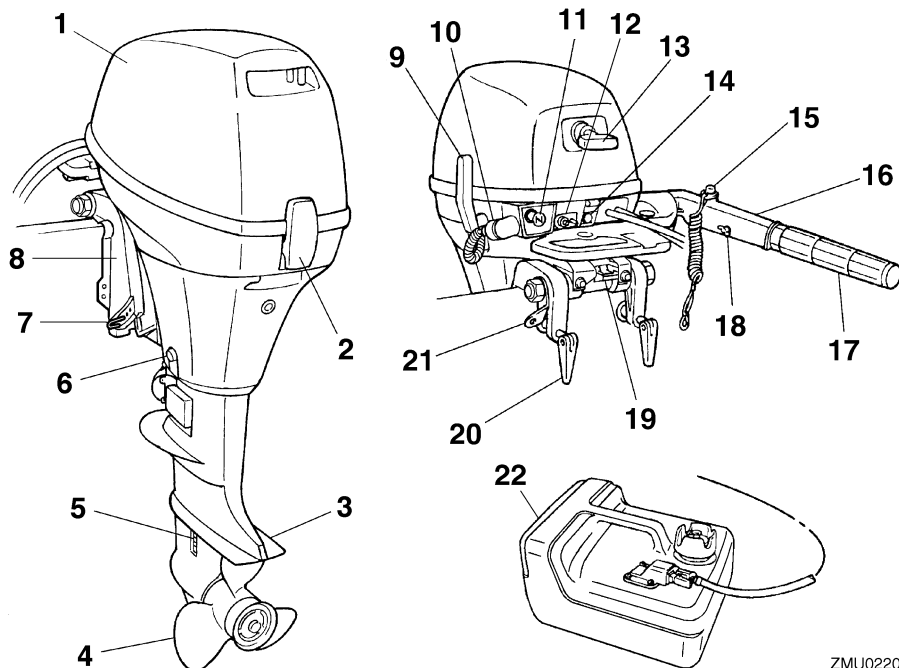

1. Øverste motorskærm
2. Låsehåndtag til motorhjelm
3. Antikavitationsplade
4. Skrue
5. Kølevandsindtag
6. Drænskrue
7. Trimstang
8. BESPÆNDING
9. Håndtag til gearskift
10. Gennemskylningsudstyr
11. Chokerhåndtag
12. Kobling til brændstofslange

13. Håndtag til manuel starter
14. Advarselsindikator
15. Motorstopknop/Motorafbryderkontakt
16. Rorpind
17. Greb på gashåndtag
18. Friktionsindstilling af gashåndtag
19. Håndtag til tiltås
20. Spændeskrue
21. Montering til sikkerhedskabel
22. Brændstoftank

ZMU02202

FT8DMH, FT8DE, FT8DEP

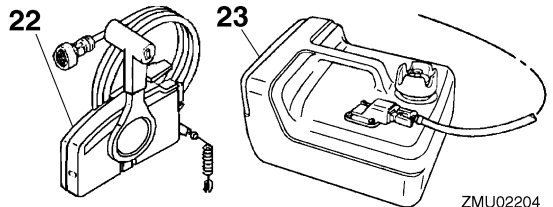
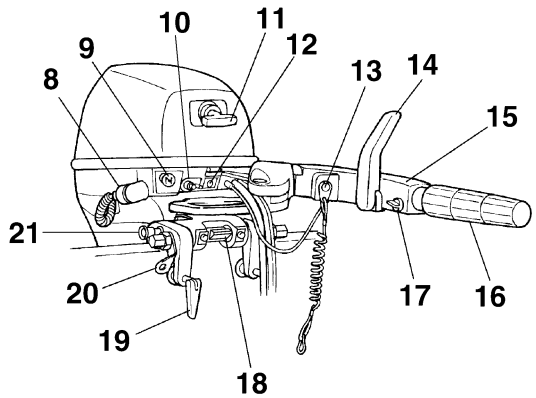
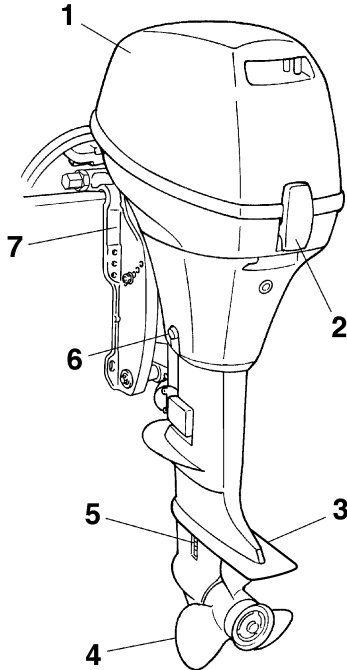

1. Øverste motorskærm
2. Låsehåndtag til motorhjelmen
3. Antikavitationsplade
4. Skrue
5. Kølevandsindtag
6. Drænskrue
7. BESPÆNDING
8. Gennemskylningsudstyr
9. Chokerhåndtag
10. Kobling til brændstofslange
11. Håndtag til manuel starter*
12. Advarselsindikator
13. Motorstopknap/Motorafbryderkontakt*
14. Håndtag til gearskift*
15. Rorpind*
16. Greb på gashåndtag*
17. Friktionsindstilling af gashåndtag*
18. Håndtag til tillås*
19. Spændskrue
20. Montering til sikkerhedskabel*
21. Tilholderknap*

22. Kontrolboks til fjernbetjening (til sidemonte-ring)*

23. Brændstoftank

KMU25804

Brændstoftank

Hvis din model er udstyret med en bærbar brændstoftank, er dens funktion som følger.

KWM00021

⚠ ADVARSEL

Brændstoftanken der følger med denne motor er kun til brændstof til motoren og må ikke anvendes som beholder til opbevaring af brændstof. Professionelle brugere skal overholde relevante licenser eller regulativer fra myndighederne.

Komponenter

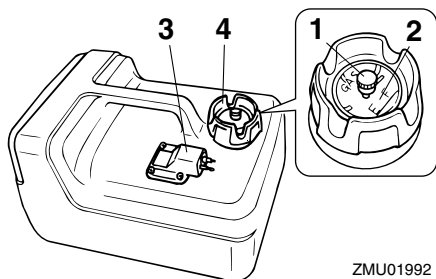

ZMU01992

1. Luftskruer
2. Brændstofmåler
3. Kobling til brændstofslange
4. Brændstoftankdæksel

KMU25831

Kobling til brændstofslange

Denne samling anvendes til at tilslutte brændstofrøret.

KMU25842

Brændstofmåler

Denne måler er placeret enten på brændstoftankens dæksel eller på bunden af koblingen til brændstofslange. Den viser den omtrentlige mængde brændstof, der er tilbage i tanken.

KMU25851

Brændstoftankdæksel

Denne hætte lukker brændstoftanken hermetisk. Når den fjernes, kan tanken fyldes med brændstof. For at fjerne hættten skal den drejes mod uret.

KMU25861

Luftskruer

Denne skrue er på brændstoftankens hætte. For at løsne hættten skal den drejes mod uret.

KMU26182

Fjernstyringsboks

Fjernstyringshåndtaget aktiverer både skifteren og gashåndtaget. De elektriske kontakter er monteret på fjernbetjeningsboksen.

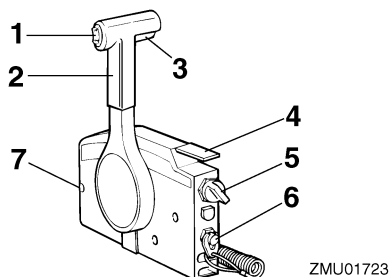

ZMU01723

1. Elektrisk tiltkontakt
2. Fjernstyringshåndtag
3. Udløser af lås til frigear
4. Tomgangshåndtag
5. Hovedkontakt / chokerkontakt
6. Motorafbryderkontakt
7. Friktionsindstilling af gashåndtag

KMU26191

Fjernstyringshåndtag

Ved at flytte håndtaget fremad fra frigear positionen sættes gearet i fremadgående gear. Baggearet indkobles ved at trække håndtaget tilbage fra frigear. Motoren vil fortsætte med at køre i tomgang, indtil håndtaget er flyttet ca. 35° (en pal kan mærkes). Ved at bevæge håndtaget yderligere åbnes der for gashåndtaget, og motoren begynder at accelerere.

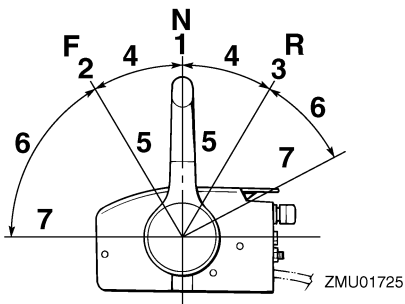

ZMU01725

1. Frigear "N"
2. Fremad "F"
3. Baglæns "R"
4. Skift
5. Helt lukket

6. Gashåndtag
7. Helt åben

KMU26202

Udløser af lås til frigear

For at skifte fra frigear, skal man først trække op i udløseren af lås til frigear.

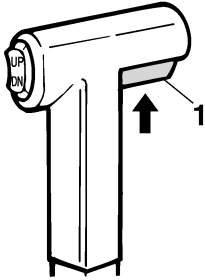

ZMU01727

1. Udløser af lås til frigear

KMU26213

Tomgangshåndtag

For at åbne for gashåndtaget uden at skifte til enten fremad eller bak, skal man sætte fjernstyringshåndtaget i stillingen neutral (frigear) og løfte tomgangshåndtaget.

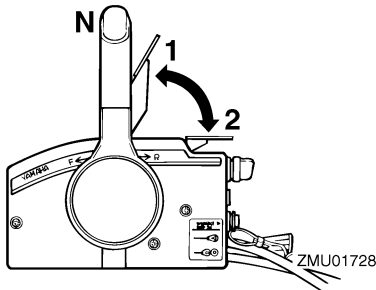

ZMU01728

1. Helt åben
2. Helt lukket

BEMÆRK:

Tomgangshåndtaget virker kun, når fjernstyringshåndtaget er i frigear. Fjernstyringshåndtaget virker kun, når tomgangshåndtaget er i lukket stilling.

KMU26222

Chokerkontakt

For at aktivere chokersystemet skal hovedkontakten trykkes ind, mens nøglen drejes til "ON" (tændt) eller "START" (start) stilling. Chokersystemet vil så give den krævede rige brændstofblanding for at starte motoren. Når nøglen slippes, vil chokeren automatisk blive afbrudt.

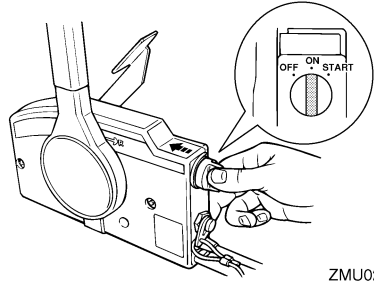

ZMU02206

KMU25914

Rorpind

For ændring af retning skal rorpinden flyttes til venstre eller højre efter behov.

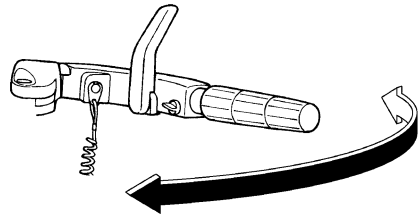

ZMU02207

KMU25925

Håndtag til gearskift

Flyt gearskiftehåndtaget fremad til fremadgående gear eller bagud til baggear.

Komponenter

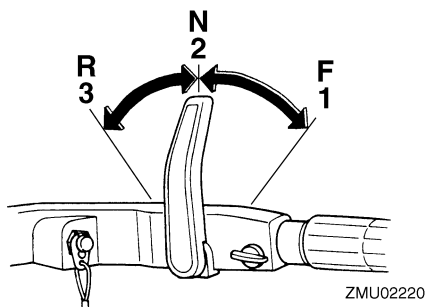

1. Fremad "F"
2. Frigear "N"
3. Baglæns "R"

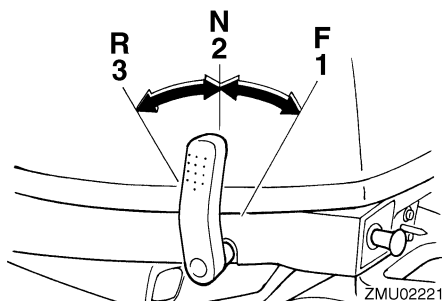

1. Fremad "F"
2. Frigear "N"
3. Baglæns "R"

KMU25943

Greb til gashåndtag

Grebet til gashåndtaget er på rorpinden. Drej grebet mod uret for at øge hastigheden og med uret for at reducere hastigheden.

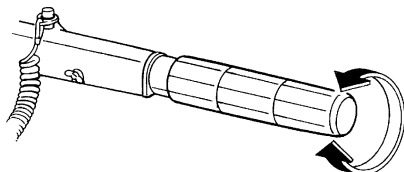

ZMU02222

KMU25963

Speederindikator

Økonomimåleren på gashåndtagets indikator viser den forholdsmæssige mængde anvendte brændstof for hver af gashåndtagets stillinger. Vælg den indstilling, som giver den bedste ydelse og brændstofføkonomi til den ønskede drift.

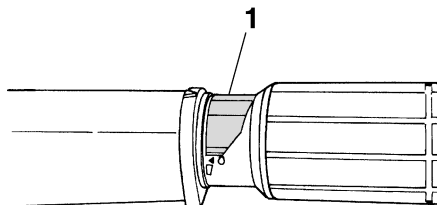

ZMU02223

1. Speederindikator

KMU25977

Friktionsindstilling af gashåndtag

En friktionsanordning yder justerbar modstand til at flytte gashåndtaget eller fjernstyringshåndtaget, og kan indstilles i henhold til førerens præference.

For at øge modstanden skal friktionskruen drejes i urets retning. For at formindske modstanden skal friktionskruen drejes mod urets retning. **ADVARSEL! Spænd ikke friktionskruen for meget. Hvis der er for stor modstand, kan det blive besværligt at bevæge fjernstyringens håndtag eller gashåndtaget, hvilket kan føre til uheld.**

[KWM00033]

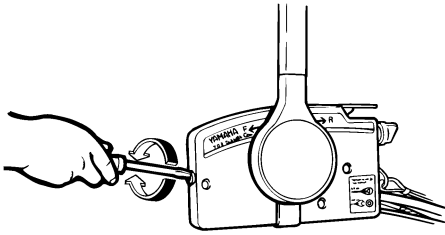

ZMU01714

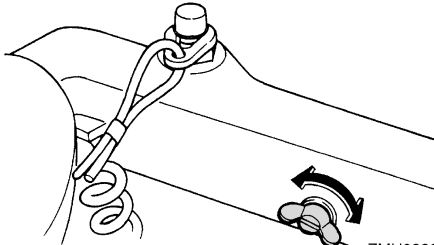

ZMU02208

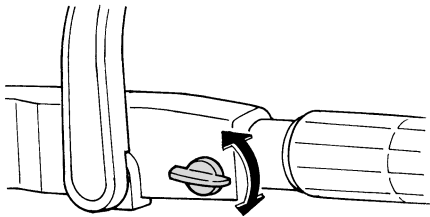

ZMU02209

Når en konstant hastighed ønskes, spændes justerskruen for at beholde den ønskede stilling på gashåndtaget.

KMU25996

Motorafbryderreb og clips

Clipsen skal sidde på afbryderkontakten for motoren, for at motoren kan køre. Snoren skal være fastgjort til et sikkert sted på førerens tøj, arm eller ben. Hvis føreren skulle falde overbord eller forlade stævnen, vil snoren hive clipsen af og stoppe motoren. Dette forhindrer, at båden sejler bort med motoren

i gang. **ADVARSEL!** Fastgør motorafbryderrebet på et sikkert sted på dit tøj, din arm eller dit ben under drift. Fastgør ikke rebet på tøj, som kan rives løs. Anbring ikke rebet, hvor det kan blive viklet ind i noget, der forhindrer det i at fungere. Undgå ved et uheld at trække i rebet under normal drift. Tab af motorkraft betyder i de fleste tilfælde også tab af det meste af styreevnen. Uden motorkraft vil båden hurtigt nedsætte farten. Dette kan medføre at personer og genstande kan blive kastet fremad i båden. [KWM00123]

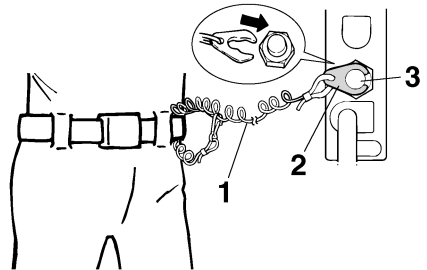

ZMU01716

1. Motorafbryderreb
2. Clips
3. Motorafbryderkontakt

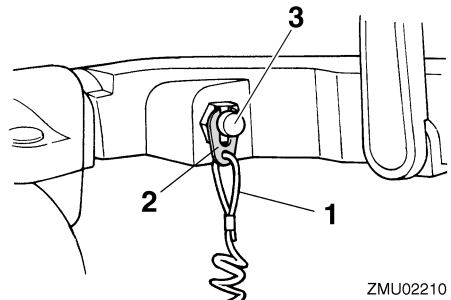

ZMU02210

1. Motorafbryderreb
2. Clips
3. Motorafbryderkontakt

Komponenter

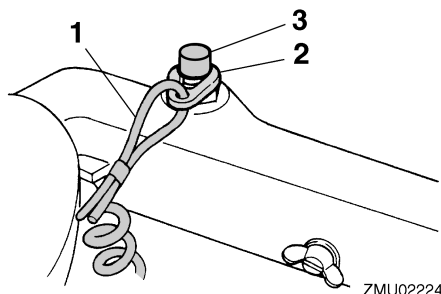

1. Motorafbryderreb
2. Clips
3. Motorafbryderkontakt

KMU26004

Stopknap

Motorens stopknap standser motoren ved tryk på knappen.

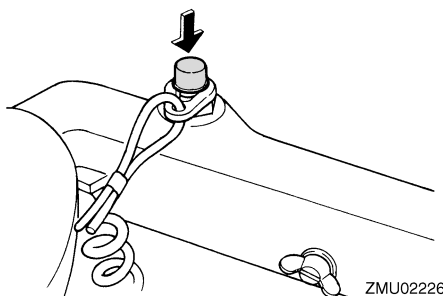
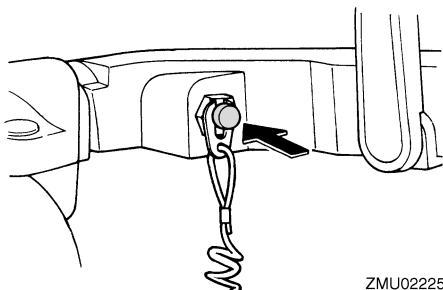

KMU26014

Chokerhåndtag til træktype

For at tilføre den rige brændstofblanding til motoren, der kræves for at starte, skal du trække ud i denne knop.

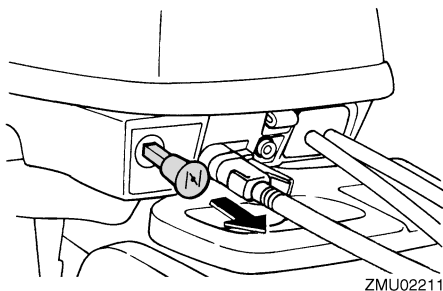

KMU26075

Håndtag til manuel starter

Håndtaget til manuel starter anvendes til at tørne og starte motoren.

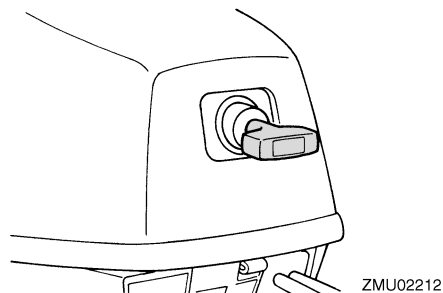

KMU26092

Hovedkontakt

Hovedkontakten styrer tændingssystemet; betjeningen beskrives nedenfor.

- "OFF" (slukket)

Når hovedkontakten er i "OFF" (slukket) position, er de elektriske kredsløb afbrudt, og nøglen kan fjernes.

- "ON" (tændt)

Når hovedkontakten er i "ON" (tændt) position, er de elektriske kredsløb tilsluttet, og nøglen kan ikke fjernes.

• “START” (start)

Når hovedkontakten er i “START” (start) position, drejer startmotoren for at starte motoren. Når nøglen løsnes, går den automatisk tilbage til “ON” (tændt) position.

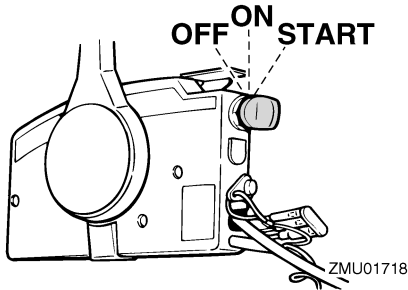

KMU26103

Elektrisk tiltkontakt

Det elektriske tiltsystem justerer påhængsmotorvinklen i forhold til hækbjælken. Når du skubber kontakten “UP” (op), vippes påhængsmotoren op. Når du trykker på kontakten “DN” (ned), vippes påhængsmotoren ned. Når kontakten slippes, vil påhængsmotoren stoppe i den nuværende stilling.

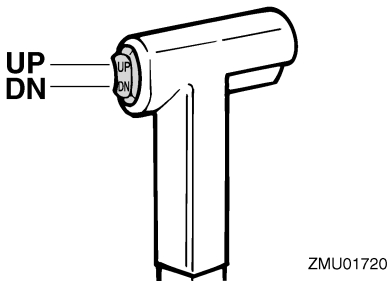

BEMÆRK:

For instruktioner i at bruge den elektriske tiltkontakt, se siderne 45 og 48.

KMU26123

Justering af styringsfrition

En friktionsanordning giver justerbar modstand til styremekanismen, og kan indstilles

efter førerens præference. En justeringsgsskrue eller -bolt er placeret på drejebøjlen.

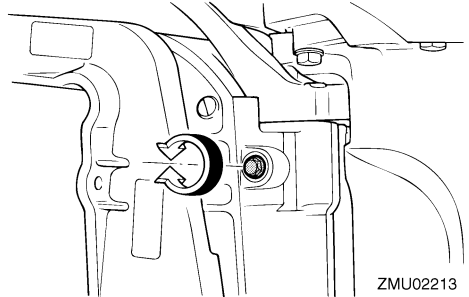

For at øge modstanden skal friktionsskruen drejes i urets retning.

For at formindske modstanden skal friktionsskruen drejes mod urets retning.

KWM00041

⚠ ADVARSEL

Spænd ikke friktionsskruen for meget. Hvis der er for stor modstand kan den være vanskelig at styre, hvilket kan føre til uheld.

KMU26263

Trimstang (tilttap)

Trimstangens stilling bestemmer påhængsmotorens minimums trimvinkel i forhold til hækbjælken.

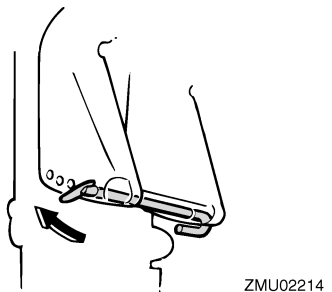

KMU30531

Mekanisme til tiltlås

Mekanismen til tiltlås bruges til at forhindre påhængsmotoren i at blive løftet op af vandet i bakgear.

Komponenter

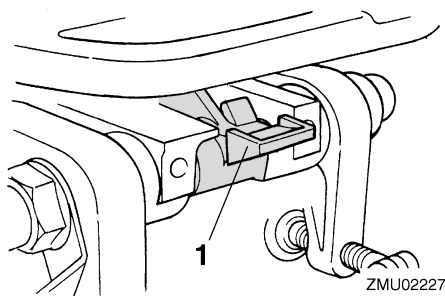

1. Håndtag til tiltlås

For at låse den skal håndtaget til tiltlås sættes i lås stilling. For at løsne den skal håndtaget til tiltlås skubbes i løsne stilling.

KMU26322

Tiltholderknop

For at holde påhængsmotoren i vippet op stilling, skal du skubbe tiltholderknoppen under drejebøjlen.

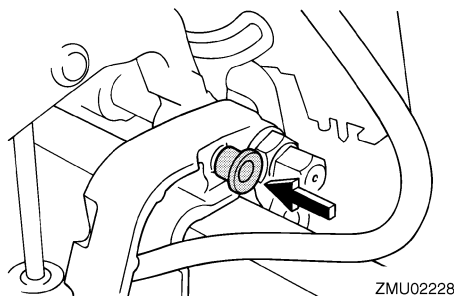

KCM00661

VIGTIGT

Anvend ikke tilt støttehåndtaget eller -knoppen ved transport af båden. Påhængsmotoren kan ryste løs fra tilt holderen og falde ned. Hvis motoren ikke kan transporteres i normal stilling, så anvend et ekstra støtteudstyr, der kan sikre den i vippet stilling.

KMU26334

Tiltstøttebjælke

Tiltstøttebjælken holder påhængsmotoren i opvippet stilling.

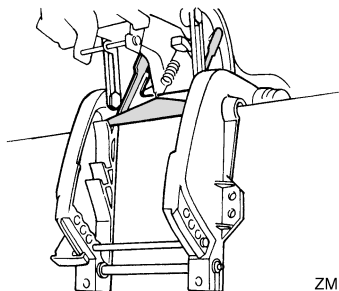

KCM01661

VIGTIGT

Anvend ikke tiltstøttebjælken ved transport af båden. Påhængsmotoren kan ryste løs fra tilt holderen og falde ned. Hvis motoren ikke kan transporteres i normal stilling, så anvend et ekstra støtteudstyr, der kan sikre den i vippet stilling.

KMU26362

Strømenhed til tilt

Denne enhed vipper påhængsmotoren op og ned og styres med den elektriske tiltkontakt.

KCM00631

VIGTIGT

Træd ikke på eller påfør for stort tryk på den elektriske tiltmotor. Den elektriske tiltenhed kan blive beskadiget.

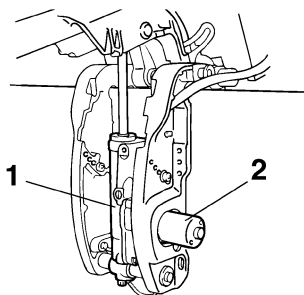

1. Strømenhed til tilt
2. Elektrisk tiltmotor

KCM00661

VIGTIGT

Anvend ikke tilt støttehåndtaget eller -knoppen ved transport af båden. Påhængsmotoren kan ryste løs fra tilt holderen og falde ned. Hvis motoren ikke kan transporteres i normal stilling, så anvend et ekstra støtteudstyr, der kan sikre den i vippestilling.

KMU26385

Motorskærmens låsehåndtag (træk op type)

For at fjerne motorens øverste motorskærm, skal låsehåndtag(ene) til motorhjælmen trækkes op og hjelmen løftes af. Når hjelmen monteres, skal man checke for at være sikker på, at den passer rigtigt ind i gummiforseglingen. Lås derefter hjelmen ved at flytte håndtaget(ene) til motorhjælmen nedad.

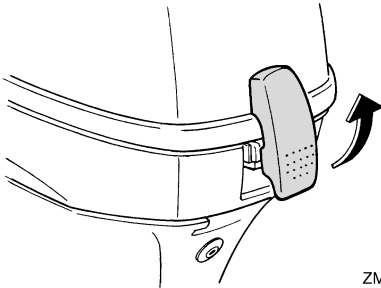

ZMU02232

KMU26464

Gennemskylningsudstyr

Dette apparat bruges til at rengøre motorens kølevandsgange ved hjælp af en haveslange og postevand.

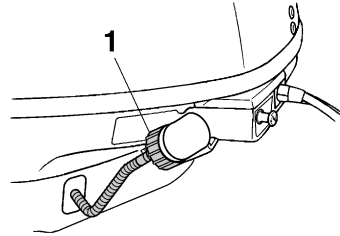

ZMU02233

1. Gennemskylningsudstyr

BEMÆRK:

For detaljer om anvendelse, se side 56.

KMU26305

Advarselsindikator

Indikatoren tændes, hvis motoren udvikler en situation, hvor der er grund til bekymring. For detaljer om hvordan advarselsindikatoren aflæses, se side 27.

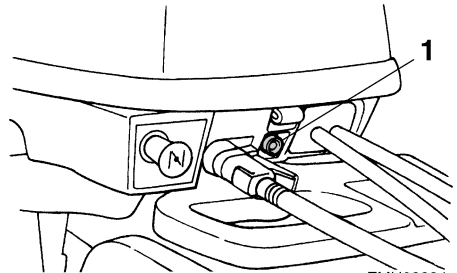

ZMU02234

1. Advarselsindikator

KMU36016

Indikatorer

KMU36025

Advarselslampe for lavt olietryk

Hvis olietrykket bliver for lavt, vil denne indikator lyse. For yderligere information, se side 27.

KCM00023

VIGTIGT

- **Kør ikke videre med motoren, hvis advarselslampen for lavt olietryk er tændt, og motorolieniveauet falder. Motoren vil blive alvorligt beskadiget.**
- **Advarselslampen for olietryk fortæller intet om niveauet af motorolie. Anvend oliepinde til kontrol af den tilbageværende oliemængde. For yderligere information, se side 33.**

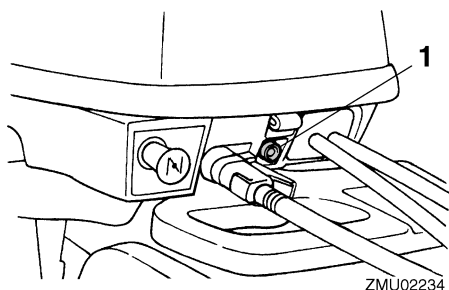

1. Indikator for lavt olietryk

KMU26804

Overvågningssystem

KCM00092

VIGTIGT

Kør ikke videre med motoren, hvis noget af advarselsudstyret er aktiveret. Ret henvendelse til din Yamaha-forhandler, hvis problemet ikke kan findes og rettes.

KMU3016C

Alarm om lavt olietryk

Hvis olietrykket falder for meget, aktiveres alarmeren.

- Motorhastigheden vil automatisk sænkes til omkring 2000 omdr./min. Hvis motoren er udstyret med en alarmlampe for lavt olietryk, vil denne lyse eller blinke.

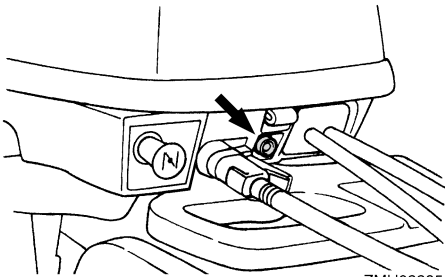

ZMU02235

- Brummeren vil lyde (hvis udstyret på rorpenden, kontrolboksen til fjernbetjening eller hovedkontaktpanelet).

Hvis alarmsystemet er aktiveret, skal du stoppe motoren, så snart det er sikkert at gøre det. Efterse olieniveauet og påfyld olie hvis nødvendigt. Hvis olieniveauet er korrekt og alarmeren ikke slukker, så ret henvendelse til din Yamaha-forhandler.

Installation

KMU26903

Installation

Informationen i dette afsnit er kun vejledende. Det er ikke muligt at give komplette instruktioner for alle mulige båd- og motorkombinationer. Den korrekte montering afhænger delvist af erfaring og kombinationen af båd og motor.

KWM01591

ADVARSEL

- Hvis man giver båden for stor effekt, kan det medføre alvorlig ustabilitet. Monter ikke en påhængsmotor med flere hestkræfter end det maksimale som indikeres på bådens dataplade. Hvis båden ikke har en dataplade så ret henvendelse til bådproducenten.
- Forkert montering af påhængsmotoren kan medføre farlige forhold, som f.eks. dårlig håndtering, tab af kontrol eller brandfare. For permanent monterede modeller, bør din forhandler eller en anden person med kendskab til korrekt rigning montere motoren.

KMU26912

Montering af påhængsmotoren

KWM01721

ADVARSEL

Din forhandler eller en anden person, med erfaring fra montering af påhængsmotorer bør vise dig, hvordan du monterer din motor.

Påhængsmotoren skal være monteret, så båden er velafbalanceret. Ellers vil båden blive svær at styre. På både med en enkelt motor skal påhængsmotoren monteres på bådens midterlinje (køllinje).

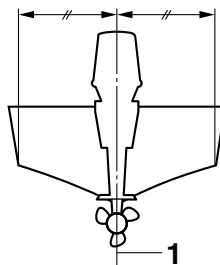

ZMU01760

1. Centerlinie (køllinje)

KMU26926

Monteringshøjde

For at sejle båden med bedste effektivitet, skal bådens on påhængsmotorens vandmodstand holdes så lavt som muligt. Motorens monteringshøjde påvirker i høj grad vandmodstanden. Hvis monteringshøjden er for stor kan der opstå kavitation og dermed en reduktion af fremdriften; og hvis de yderste dele af skruen kommer over vandet, vil motoromdrejningshastigheden stige unormalt og motoren vil da overophede. Hvis monteringshøjden er for lille vil vandmodstanden øges og dermed reducere motorens effektivitet betydeligt. Monter motoren sådan at anti-kavitationspladen er mellem bådens bund og et niveau 25 mm (1 in) under den.

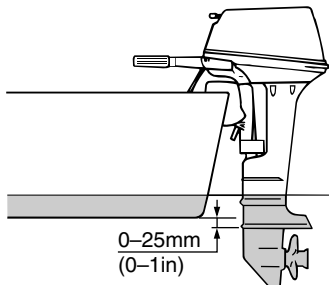

ZMU02011

KCM01635

VIGTIGT

- Sørg for at tomgangsudstødningshullet forbliver højt nok til at holde vandet ude

af motoren, selv hvis båden er i stationærposition med maksimal vægt.

- En forkert motorhøjde eller forhindring af vandgennemstrømningen (som f.eks. designet eller tilstanden på båden eller tilbehør, som f.eks. badestiger eller transducere til ekkolod) kan give lufthuller i vandet, hvis båden sejler med høj hastighed. Hvis motoren bruges kontinuerligt ved tilstedeværelse af luftbårne vandsprøjt, kan der komme nok vand ind i motoren gennem luftindtaget på den øverste motorskærm til at forårsage alvorlig motorskade. Fjern årsagen til luftbårne vandsprøjt.

BEMÆRK:

- Den optimale monteringshøjde for påhængsmotoren afhænger af en kombination af båd og motor og den ønskede anvendelse. Prøvesejladser med forskellige højder kan hjælpe med til at bestemme den optimale monteringshøjde. Ret henvendelse til din Yamaha-forhandler eller bådfabrikant for yderligere information om den korrekte monteringshøjde.
- For instruktioner i at indstille trimvinklen på påhængsmotoren, se side 45.

KMU26974

Fastspænding af påhængsmotoren

1. Placer påhængsmotoren på hækbjælken, så den er placeret så tæt på midten som muligt. Spænd hækbjælakens spændskruer ligeligt og sikkert. Efterse jævnligt spændskruernes stramhed under betjening af påhængsmotoren, da de kan blive løse på grund af motorvibration. **ADVARSEL! Løse spændskruer kan få påhængsmotoren til at falde af eller flytte på hækbjælken. Dette kan føre til, at man mister kontrollen og forårsager alvorlige skader. Kontroller, at**

spændskruerne er ordentligt spændt. Kontroller fra tid til anden, om skruerne er spændt under sejladsen.

[KWM00643]

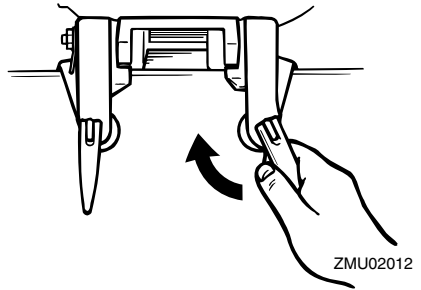

2. Hvis din motor er udstyret med en montering til sikkerhedskabel, så bør et sikkerhedskabel eller -kæde bruges. Monter den ene ende til monteringen til sikkerhedskablet på motoren og den anden til et sikkert monteringspunkt på båden. Ellers kunne motoren mistes helt, hvis den ved et uheld falder af hækbjælken.

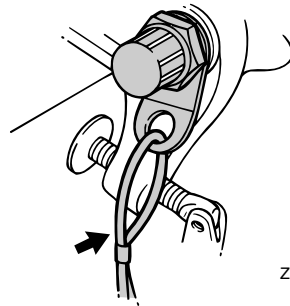

3. Fastgør bespændingen til hækbjælken ved brug af de bolte, der er leveret med påhængsmotoren (hvis pakket). For detaljer skal du rette henvendelse til din Yamaha-forhandler. **ADVARSEL! Undlad at bruge andre bolte, møtrikker eller skiver end dem, der var indeholdt i motorpakningen. Hvis de anvendes alligevel, skal de være af mindst samme kvalitet og styrke og skal spæn-**

Installation

des sikkert. Efter spændingen skal man foretage en testkørsel med motoren og kontrollere om de er spændt.

[KWM00652]

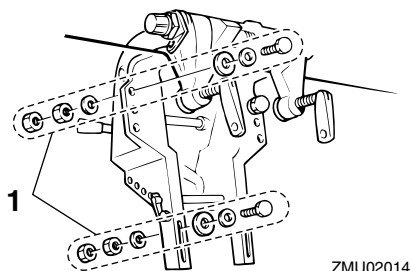

ZMU02014

1. Bolte

KMU36382

Førstegangs betjening

KMU36393

Påfyld motorolie

Motoren leveres fra fabrikken uden motorolie. Hvis din forhandler ikke har påfyldt olie, skal du påfylde olie inden du starter motoren.

VIGTIGT: Kontroller, at der er fyldt olie på motoren før du starter første gang, for at undgå alvorlige motorskader. [KCM01782]

Motoren bliver leveret med følgende kode, som skal fjernes, når der er fyldt motorolie på første gang. For yderligere information om kontrol af motorolieniveauet, se side 33.

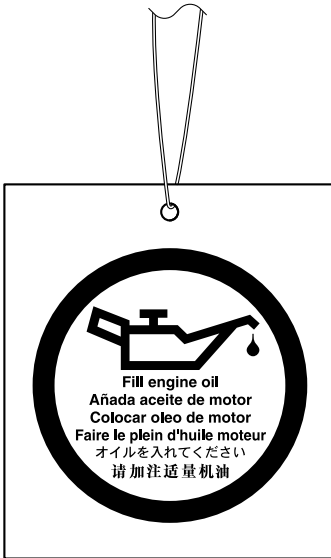

ZMU01710

KMU30175

Indkøring af motor

Den nye motor kræver en periode med indkøring for at tilpasse overfladerne på de bevægelige dele, så de slides ens. Korrekt indkøring vil hjælpe med til at sikre motoren en korrekt ydelse og et langt liv. **VIGTIGT: Hvis indkøringsproceduren ikke overholdes, kan det føre til en reduceret levetid af mo-**

toren eller endog alvorlige skader på motoren. [KCM00802]

KMU27086

Procedure for 4-takts modeller

Din nye motor kræver en periode på 10 timer med indkøring for at tilpasse overfladerne på de bevægelige dele, så de slides ens.

BEMÆRK:

Lad motoren køre i vandet, med belastning (i gear, med skruen monteret) som følger. I 10 timer for bremsning i motor: Undgå længere tids drift i frigear, urolige vande og områder med trængsel.

1. For den første betjeningstime:
Lad motoren køre på forskellige omdrejninger op til 2000 omdr./min. eller på omkring halvt åbent gashåndtag.
2. For den anden betjeningstime:
Førøg motoromdrejningerne så meget som nødvendigt for at få båden på niveau (men undgå fuldt åbent gashåndtag), luk så ned på gashåndtaget, mens båden holdes på en jævn hastighed.
3. Resterende 8 timer:
Motoren kan køres i alle hastigheder. Undgå imidlertid at køre med fuld gas i mere end 5 minutter ad gangen.
4. Efter de første 10 timer:
Kør normalt med motoren.

KMU36402

Lær din båd at kende

Alle både har særegne håndteringskarakteristika. Sejl forsigtigt, mens du lærer, hvordan din båd reagerer under forskellige forhold og forskellige trimvinkler (se side 45).

KMU36414

Eftersyn før start af motoren

KWM01922



Hvis nogle af emnerne under "Eftersyn før start af motoren" ikke virker som de skal, så få dem eftersat og repareret før anven-

Betjening

delse af påhængsmotoren. Ellers kan der opstå alvorlige ulykker.

KCM00121

VIGTIGT

Start ikke motoren ude af vandet. Overophedning og alvorlige motorskader kan blive følger.

KMU36561

Brændstofstand

Efterse at du har rigeligt med brændstof til din tur. En god regel er at du må bruge 1/3 af dit brændstof til at nå din destination, 1/3 til at komme tilbage og at beholde 1/3 som reserve i tilfælde af uheld. Tjek brændstofniveauet når båden ligger vandret i vandet eller står vandret på en trailer. For instruktioner i at påfylde brændstof, se side 35.

KMU36573

Fjern øverste motorskærm

For følgende check, fjern øverste motorskærm fra nederste motorskærm. For at fjerne den øverste motorskærm, skal motorskærmens låsehåndtag låses op og den øverste motorskærm løftes af.

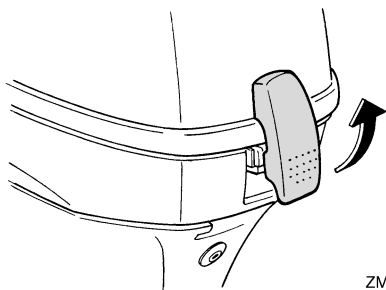

ZMU02232

KMU36443

Brændstofsysteem

KWM00061

ADVARSEL

Benzin og dampe herfra er meget brandfarlige og eksplosive! Holdes væk fra gni-

ster, cigaretter, åben ild eller andre antændelseskilder.

KWM00911

ADVARSEL

Utætheder af brændstof kan føre til brand eller eksplosion.

- Efterse regelmæssigt for brændstoflækage.
- Hvis der findes utætheder, skal brændstofsysteem repareres af en kvalificeret mekaniker. Ukorrekte reparationer kan gøre påhængsmotoren usikker at sejle med.

KMU36452

Efterse for brændstoflækage

- Efterse for brændstofudslip eller benzindampe i båden.
- Undersøg om der er brændstofudslip fra brændstofsysteem.
- Efterse brændstoftanken og brændstofrør for revner, hævelser eller øvrige skader.

KMU36903

Betjeningsgreb

Modeller med rorpind:

- Flyt rorpinden helt til venstre og helt til højre for at sikre, at den kan betjenes uhindret.
- Drej gashåndtagets greb fra fuldt lukket stilling til helt åben stilling. Sørg for, at håndtaget kan drejes uhindret og at det kommer helt tilbage til fuldt lukket stilling.
- Se efter løse eller ødelagte forbindelser ved gashåndtaget og gearskiftkablerne.

Modeller med fjernstyring:

- Drej rattet helt til højre og helt til venstre. Sørg for, at bevægelsen er blød og uhindret hele vejen uden bindinger eller overdreven friløb.
- Betjen gashåndtagene flere gange for at sikre, at der ikke er nogen hindringer i bevægelserne. Skiftet skal være blødt mellem alle bevægelserne, og hvert håndtag

skal vende helt tilbage til tomgangspositionen.

- Se efter løse eller ødelagte forbindelser ved gashåndtaget og gearskiftkablerne.

KMU36484

Motorafbryderreb

Efterse motorafbryderrebet og spændebøjlen for skader, såsom snit, brud og slid.

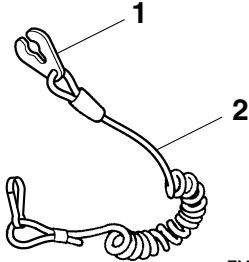

ZMU06873

1. Clips
2. Motorafbryderreb

KMU27168

Motorolie

1. Sæt påhængsmotoren i lodret position (ikke vipet). **VIGTIGT: Hvis motoren ikke er i niveau, kan det medføre, at oliestanden på oliemåleren ikke vises korrekt.** [KCM01791]
2. Fjern oliepinde og tør den af.

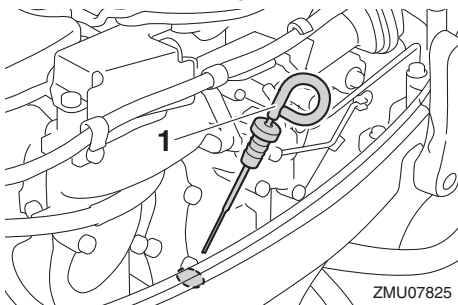

ZMU07825

1. Oliepind
3. Sæt oliepinde i og fjern den igen. Sørg for at stikke oliepinde helt ned i oliepindestyret, da målingen af olieniveauet ellers bliver forkert.

4. Efterse oliestanden ved hjælp af oliepinde for at sikre at niveauet ligger mellem den øverste og nederste markering. Efterfyld hvis olien er under det nederste mærke eller tap noget af, hvis den er over det øverste mærke.

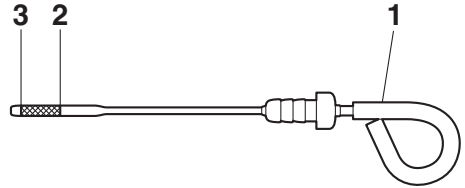

ZMU07792

1. Oliepind
2. Øvre markering
3. Nedre markering

KMU27154

Motor

- Efterse motoren og motor vibrationsdæmperen.
- Se efter løse eller ødelagte beslag.
- Efterse om skruen er beskadiget.
- Efterse for brændstoftækager i motoren.

KMU36494

Gennemskylningsudstyr

Kontroller, at studsene til haveslangen fra gennemskylningsudstyret er sikkert fastskruet på beslaget på den underste motorskærm. **VIGTIGT: Hvis studsene til haveslangen ikke er tilsluttet ordentligt, kan kølevandet lække og motoren kan blive overophedet.**

[KCM01802]

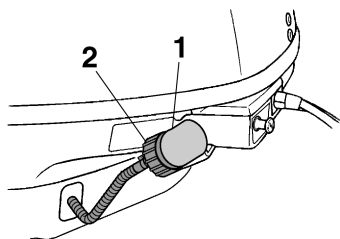

ZMU06070

1. Beslag
2. Gennemskylningsudstyr

KMU36956

Monter øverste motorskærm

1. Sørg for, at låsehåndtaget til motorskærmen er låst op.
2. Vær sikker på, at gummiforseglingen sidder fast hele vejen rundt om øverste motorskærm.
3. Placer den øverste motorskærm ovenpå den underste motorskærm.
4. Kontroller, at gummitætningen er placeret rigtigt mellem den øverste og underste motorskærm.
5. Flyt låsehåndtaget til motorhjelm for at låse øverste motorskærm som vist.

VIGTIGT: Hvis øverste motorhjem ikke er korrekt monteret, kan vand-sprøjt under den øverste helm skade motoren eller der er risiko for, at den øverste helm kan flyve af ved høje hastigheder. [KCM01992]

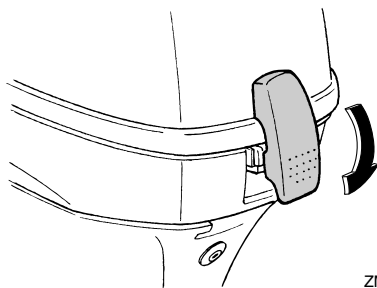

ZMU06136

Efter installation, efterse tilpasningen af øverste motorskærm ved at trykke på den med begge hænder. Hvis den øverste motorskærm er løs, skal den repareres af en Yamaha-forhandler.

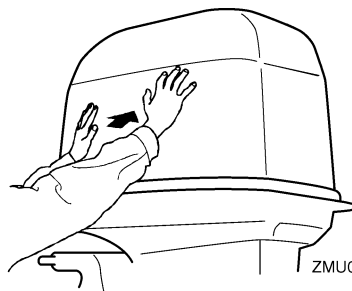

ZMU05175

KMU34783

Efterse det elektriske tiltsystem

KWM01971

ADVARSEL

- Gå aldrig ind under den nederste del, mens den er tiltet, selv ikke hvis tilholdsderknoppen er låst. Det kan medføre alvorlige skader, hvis påhængsmotoren skulle falde ned.
- Kropsdele kan blive knust mellem motoren og besejlingen, når motoren trimmes eller vippes.
- Sørg for, at der ikke er nogen i nærheden af påhængsmotoren, før du udfører kontrollen.

1. Efterse den elektriske tiltenhed for tegn på utætheder af olie.

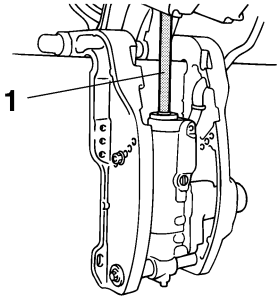

ZMU02272

1. Tiltstang
2. Prøv at bruge de elektriske tiltkontakter for at kontrollere at alle kontakter fungerer korrekt.
3. Vip påhængsmotoren op og kontroller at tiltstangen er skubbet helt ud.
4. Kontroller at tiltstangen er fri for tæring og andre svagheder.
5. Vip påhængsmotoren ned. Kontroller at tiltstangen virker ordentlig.

KMU365B3

Batteri

Efterse at batteriet er i god stand og er fuldt opladede. Check, at batteriforbindelserne er rene, sikre og dækket med isoleringsmateriale. Polerne på batteriet og kablerne skal være rene og korrekt monterede, ellers vil batteriet ikke starte motoren.

Henvielse til de instruktioner, der medfølger fra batteriets fabrik vedr. check af dit batterimærke.

KMU2743A

Påfyldning af brændstof

KWM01831



- **Benzin og dampe herfra er meget brandfarlige og eksplosive! Fyld altid benzin på i overensstemmelse med denne procedure for at reducere risikoen for brand og eksplosion.**
- **Benzin er giftigt og kan forårsage tilskadekomst eller død. Håndter benzin**

med forsigtighed. Sug aldrig benzin op med munden. Hvis du skulle komme til at sluge benzin, indånde store mængder benzindampe eller få benzin i øjne, skal du omgående søge lægehjælp. Hvis du får benzin på huden, skal det omgående vaskes af med vand og sæbe. Skift tøjet, hvis du får benzin på det.

1. Forvis dig om, at motoren er stoppet.
2. Kobl brændstofrøret fra brændstoftanken og spænd luftskruen på brændstoftankdækslet.

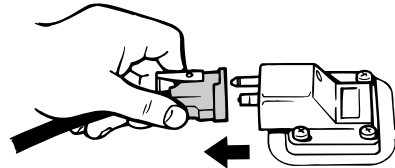

ZMU06598

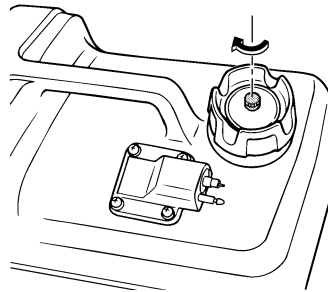

ZMU02250

3. Fjern den bærbare tank fra båden.
4. Sørg for at være på et velventileret udedørs sted, enten sikkert fortojet eller på en trailer.
5. Undgå tobaksrygning, gnister og brug af åben ild, statisk elektricitet eller andre antændelseskilder.
6. Hvis du bruger en transportabel beholder til opbevaring og udlevering af

Betjening

brændstof, bør du kun bruge en godkendt BENZIN-beholder.

7. Rør ved brændstofstudsens påfyldningsåbning eller tragten for at forhindre gnister på grund af statisk elektricitet.
8. Fyld brændstoftanken, men vær forsigtig, så den ikke overfyldes. **ADVARSEL!** Overfyld ikke brændstoftanken. Eilers kan brændstoffet udvide sig og flyde over, hvis temperaturen bliver for høj. [KWM02611]

Brændstoftankens kapacitet:

12 L (3.17 US gal, 2.64 Imp.gal)

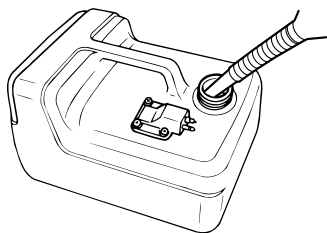

ZMU04484

9. Spænd påfyldningshætten ordentligt efter påfyldning.
10. Hvis der spildes benzin, skal det omgående tørres op med en tør klud. Brugte klude skal kasseres i henhold til lokale love eller regulativer.

KMU27453

Betjening af motoren

KWM00421

ADVARSEL

- Inden motoren startes, skal du kontrollere, at båden er ordentlig fortøjet, og at du kan styre klar af alle forhindringer. Kontroller at der ikke er badende i vandet i nærheden.
- Når luftskruen løsnes slipper der benzindampe ud. Benzin er meget brand-

bart og dets dampe er brandbare og eksplosive. Afstå fra tobaksrygning og hold åben ild og gnister borte, når luftskruen åbnes.

- Denne motor udsender udstødningsgasser, som indeholder kuliite, en farveløs, lugtfri gas, som kan medføre hjerneskader eller døden, hvis de indåndes. Symptomerne er blandt andet kvalme, svimmelhed og dødsghed. Hold cockpit og kahytter godt ventilerede. Undgå blokering af udstødningsrør.

KMU27469

At tilføre brændstof (bærbar tank)

1. Hvis der er en luftskruer i brændstoftankens dæksel, skal den løsnes 2 eller 3 omgange.

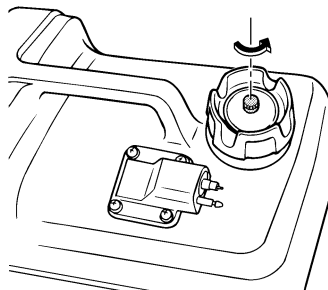

ZMU02237

2. Hvis der er en kobling til brændstofslangen på motoren, skal du få koblingen til brændstofslangen til at passe sammen med brændstofslangen på motoren og omhyggeligt tilslutte brændstofrøret til samlingen, mens du klemmer samlingen sammen. Sæt så den anden ende fast til koblingen på brændstoftanken.

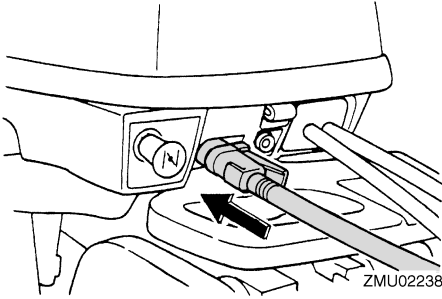

KMU27495

Start motoren

KWM01601



Inden motoren startes, skal du kontrollere, at båden er ordentlig fortøjet, og at du kan styre klar af alle forhindringer. Kontroller, at der ikke er badende i vandet i nærheden.

KMU27509

Modeller med manuel start (ropind kontrol)

KWM01841



- Fejl ved dent medfølgende motorafbryderreb kan resultere i en vildfaren båd, hvis føreren er faldet over bord. Fastgør motorafbryderrebet på et sikkert sted på dit tøj, din arm eller dit ben under drift. Fastgør ikke rebet på tøj, som kan rives løs. Anbring ikke rebet, hvor det kan blive viklet ind i noget, der forhindrer det i at fungere.
- Undgå ved et uheld at trække i rebet under normal drift. Tab af motorkraft betyder i de fleste tilfælde også tab af det meste af styreevnen. Uden motorkraft vil båden hurtigt nedsætte farten. Dette kan medføre at personer og genstande kan blive kastet fremad i båden.

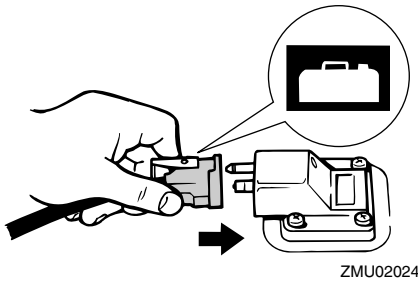

BEMÆRK:

Hvis der spildes benzin, skal det omgående tørres op med en tør klud. Brugte klude skal kasseres i henhold til lokale love og regulativer.

3. Tryk på spædepumpen med pilen pegende opad, indtil bolden føles hård. Under motordriften skal tanken placeres vandret, da brændstoffet ellers ikke kan suges fra brændstoftanken.

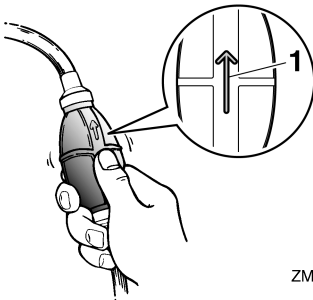

1. Pil

1. Sæt gearskiftshåndtaget i frigear.

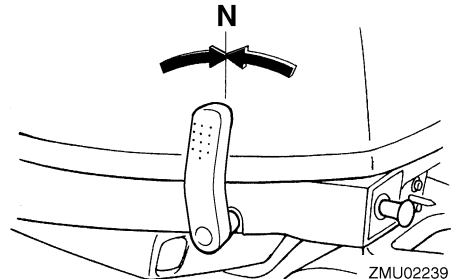

Betjening

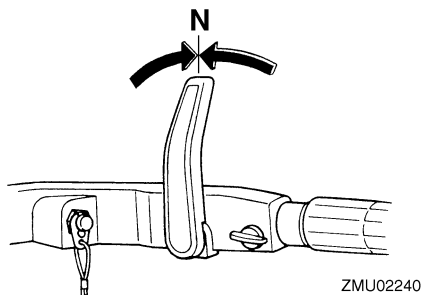

BEMÆRK:

Start-i-gear beskyttelsesanordningen forhindrer, at motoren kan startes, undtagen når den er i frigear.

2. Fastgør motorafbrydersnoren til et sikkert sted på dit tøj, din arm eller dit ben. Monter derefter clipsen i den anden ende af snoren i motorafbryderkontakten.

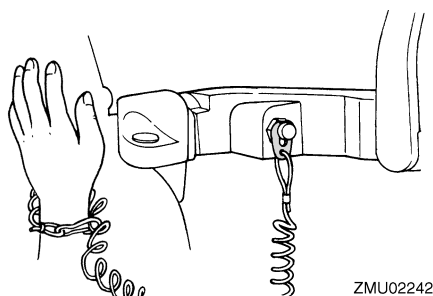
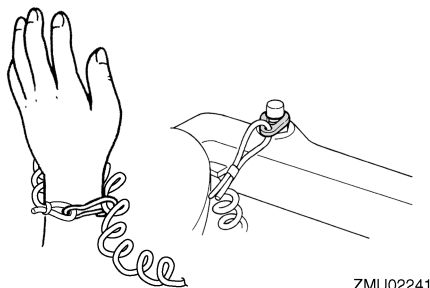

3. Sæt gashåndtagets greb i "START" (start) stilling.

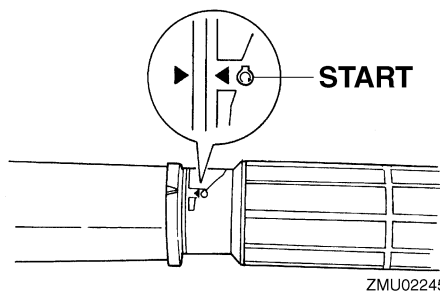

4. Træk ud/drej chokerhåndtaget helt. Når motoren er startet, skal håndtaget sættes tilbage til udgangsstilling.

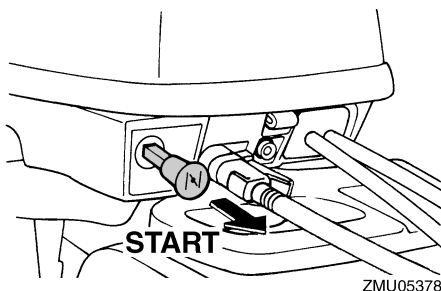

BEMÆRK:

- Det er ikke nødvendigt at bruge choker, når en varm motor startes.
 - Hvis chokerhåndtaget er sluppet i "START" (start) stilling, mens motoren kører, vil motoren køre dårligt eller stoppe.
5. Træk håndtaget til manuel starter langsomt ud, indtil du føler modstand. Giv et kraftigt ryk lige ud og start motoren. Gentag om nødvendigt.

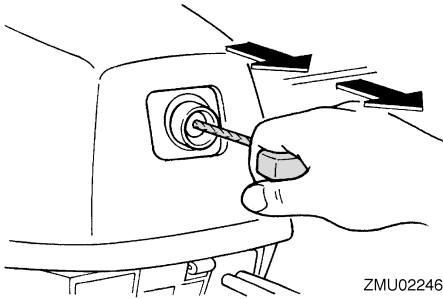

6. Når motoren er startet, skal du langsomt sætte håndtaget til manuel starter tilbage til den oprindelig stilling, inden du slipper det.
7. Sæt langsomt gashåndtagets greb tilbage til fuldt lukket stilling.

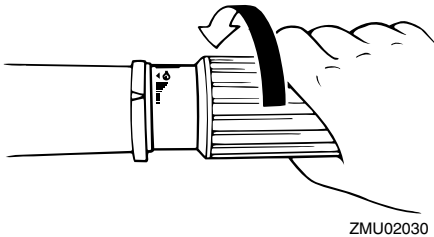

BEMÆRK:

- Når motoren er kold, skal den opvarmes. For yderligere information, se side 41.
- Hvis motoren ikke starter ved første forsøg, skal proceduren gentages. Hvis motoren ikke starter efter 4 eller 5 forsøg, så åbn gashåndtaget en smule (mellem 1/8 og 1/4) og prøv igen. Også hvis motoren er varm og ikke vil starte, så åbn gashåndtaget den samme smule og prøv at starte motoren igen. Hvis motoren stadig ikke vil starte, se side 74.

KMU27646

Modeller med elektrisk start/fjernstyring

KWM01841

⚠ ADVARSEL

- Fejl ved den medfølgende motorafbryderreb kan resultere i en vildfaren båd, hvis føreren er faldet over bord. Fastgør motorafbryderrebet på et sikkert sted på dit tøj, din arm eller dit ben under drift. Fastgør ikke rebet på tøj, som kan rives løs. Anbring ikke rebet, hvor det kan blive viklet ind i noget, der forhindrer det i at fungere.
- Undgå ved et uheld at trække i rebet under normal drift. Tab af motorkraft betyder i de fleste tilfælde også tab af det meste af styreevnen. Uden motorkraft vil båden hurtigt nedsætte farten. Dette kan medføre at personer og genstande kan blive kastet fremad i båden.

1. Sæt fjernstyringshåndtaget i frigeare.

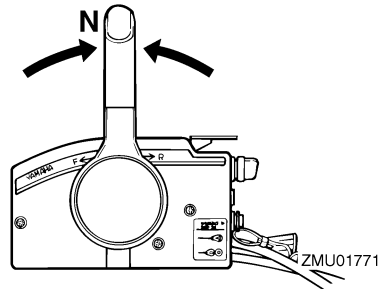

BEMÆRK:

Start-i-gear beskyttelsesordningen forhindrer, at motoren kan startes, undtagen når den er i frigeare.

2. Fastgør motorafbrydersnoren til et sikkert sted på dit tøj, din arm eller dit ben. Monter derefter clipsen i den anden ende af snoren i motorafbryderkontakten.

Betjening

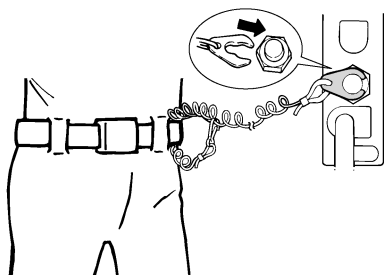

ZMU01772

3. Drej hovedkontakten til "ON" (tændt).

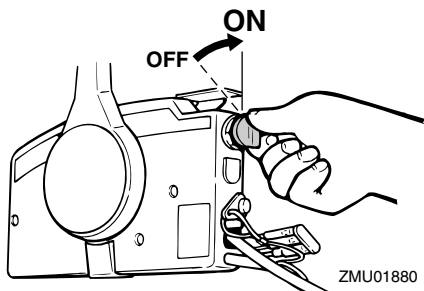

ZMU01880

4. Åbn gashåndtaget en smule uden at skifte ved hjælp af tomgangshåndtaget eller fri accelerator. Det kan være nødvendigt at åbne gashåndtaget en smule afhængig af motorens temperatur. Når motoren starter, så drej gashåndtaget tilbage til den oprindelige stilling.

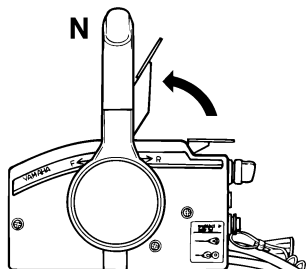

ZMU02252

BEMÆRK:

- På fjernbetjening udstyret med et tomgangshåndtag er et godt startpunkt at løfte

håndtaget, lige indtil du føler modstand, derefter løftes lidt mere.

- Tomgangshåndtaget eller fri accelerator kan kun bruges, når fjernstyringshåndtaget er i frigear.

5. Hold hovedkontakten indtrykket for at betjene fjernchokersystemet. Den fjernbetjente chokerkontakt returnerer automatisk til sin oprindelige stilling, når du slipper kontakten. Hold derfor kontakten trykket ind.

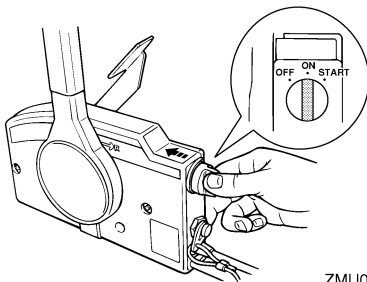

ZMU02206

BEMÆRK:

- Det er ikke nødvendigt at bruge choker, når en varm motor startes.
 - Tryk hovedkontakten helt ind, ellers virker fjernchokersystemet ikke.
6. Drej hovedkontakten til "START" (start), og hold den i højst 5 sekunder.

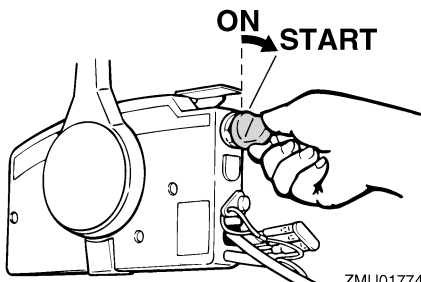

ZMU01774

7. Straks efter motoren starter, slippes hovedkontakten så den kan returnere til "ON" (tændt). **VIGTIGT: Drej aldrig hovedkontakten til "START" (start) mens**

motoren kører. Hold ikke startmotoren kørende i mere end 5 sekunder ad gangen. Hvis der køres med startmotoren i mere end 5 sekunder, vil batteriet hurtigt blive afladet, hvilket gør det umuligt at starte motoren. Starteren kan også blive beskadiget. Hvis motoren ikke vil starte efter 5 sekunders forsøg, skal hovedkontakten sætte tilbage til "ON" (tændt), vent 10 sekunder, og forsøg så at starte motoren igen. [KCM00193]

KMU36511

Check efter start af motoren

KMU36524

Kølevand

Efterse, om der er en jævn strøm af vand fra kontrolåbningen til kølevand. Den konstante strøm af vand, der kommer ud af kølevandskontrolåbningen viser, at vandpumpen pumper vand igennem kølevandsrørene. Hvis kølevandsgennemstrømningen er frossen, kan det vare et stykke tid for vandet at begynde at flyde ud af kontrolåbningen.

KCM01811

VIGTIGT

Hvis der ikke hele tiden kommer vand ud af kontrolåbningen, medens motoren kører, vil der opstå overophedning med alvorlige skader til følge. Stop motoren og kontroller, om kølevandsindtaget på bundkarret eller kølevandskontrolåbningen er blokeret. Ret henvendelse til din Yamaha-forhandler, hvis problemet ikke kan findes og rettes.

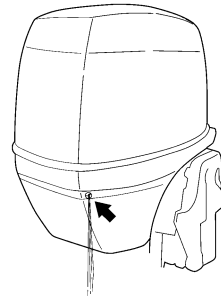

ZMU05168

KMU27671

Opvarm motoren

KMU27717

Modeller med manuel start og elektrisk start

1. Lad motoren køre i tomgang i 3 minutter efter den er startet for at varme op. Hvis man undlader dette, vil det afkorte motorens levetid.
2. Forvis dig om, at advarselsslampen for olietryk forbliver slukket efter, at motoren er startet. **VIGTIGT: Hvis advarselsslampen for olietryk blinker, når motoren er blevet startet, så stop motoren. Ellers kan motoren blive alvorligt beskadiget.** Efterse olieniveauet og påfyld olie om nødvendigt. Ret henvendelse til din Yamaha-forhandler, hvis årsagen til at advarselsslampen for olietryk lyser, ikke kan findes. [KCM01832]

KMU36532

Check efter opvarmning af motoren

KMU36542

Gearskift

Når båden er fortøjet og uden at gashåndtaget er åbent, skal det sikres, at motoren skifter blødt mellem fremad og tilbage, og tilbage til frigear.

Betjening

KMU36981

Stopkontakter

- Drej hovedkontakten til "OFF", eller tryk på stopknappen for at sikre, at motoren standser.
- Kontroller, at fjernelse af clipsen fra motorafbryderkontakten stopper motoren.
- Kontroller, at motoren ikke kan startes med clipsen fjernet fra motorafbryderkontakten.

KMU34531

Gearskift

KWM00181

⚠ ADVARSEL

Inden gearskiftet skal man kontrollere, at der ikke er badende eller andre forhindringer i vandet i nærheden.

KCM01611

VIGTIGT

Varm motoren op inden du skifter gear. Tomgangshastigheden er højere end normalt, indtil motor er blevet varmet op. En høj tomgangshastighed kan forhindre gearskiftning til frigeare. Hvis dette indtræffer, kan du slukke for motoren, skifte til frigeare og så omstarte motoren og lade den varme op.

Gearskift fra frigeare

1. Træk aktiveringslåsen til frigeare op (hvis udstyret).

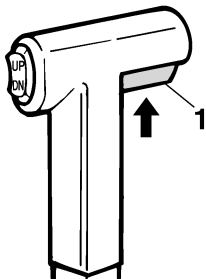

ZMU01727

1. Udløser af lås til frigeare

2. Flyt fjernstyringshåndtaget/gearskift-håndtaget bestemt og sikkert fremad (til fremadgående gear) eller bagud (til baggear) [cirka 35° (til du kan føle hakket) for fjernstyringsmodeller]. Kontroller om håndtaget til tillås er i låst/nedtrykket stilling (hvis udstyret) inden du bruger motorens baggear.

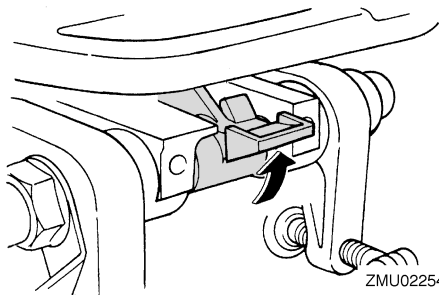

ZMU02254

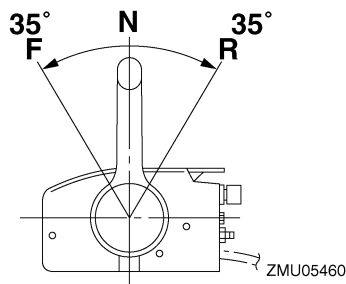

ZMU05460

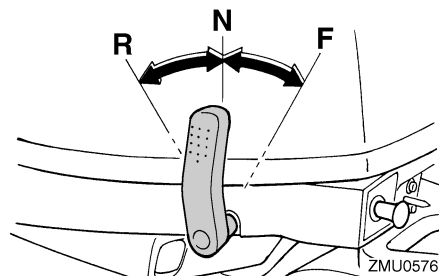

ZMU05761

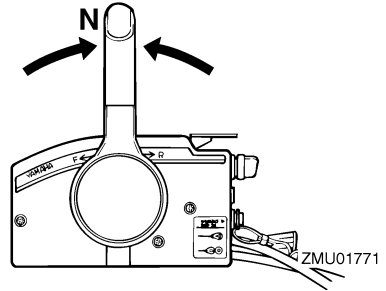
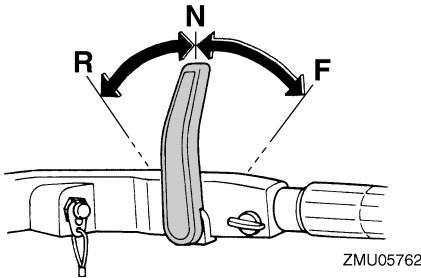

Gearskift fra en gearstilling (fremad/bak) til frigear

1. Luk for gashåndtaget således at motoromdrejningerne falder til tomgangshastighed.

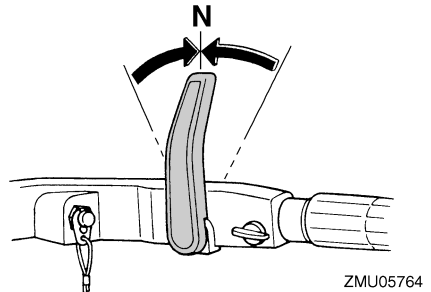
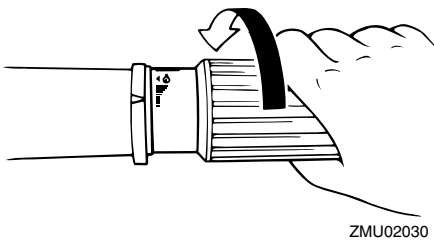
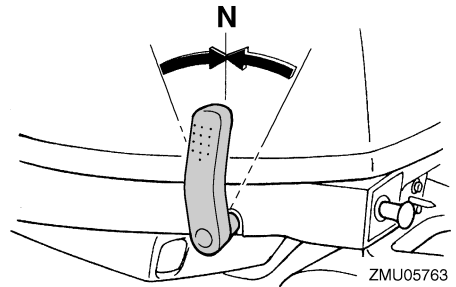
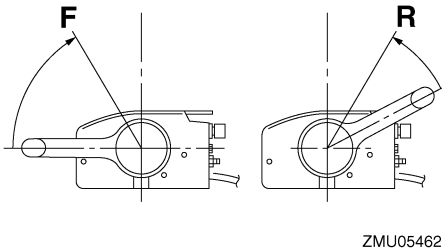

KMU31743

Stop af båden

KWM01511

⚠ ADVARSEL

2. Når motoren er på tomgangshastighed skal fjernstyringshåndtaget/gearskift-håndtaget flyttes bestemt og sikkert til frigear.

- Brug ikke bagegearet til at bremse eller stoppe båden, fordi du kan miste kontrollen over båden, du risikerer at falde ud og roret og andre dele kan blive svære at kontrollere. Der er også større risiko for alvorlige skader. Tænk desuden på, at denne manøvre risikerer at skade gearskiftemekanismen.

Betjening

- **Skift ikke til bagegear, når båden planer. Du kan miste kontrollen over båden og båden kan fyldes med vand eller skades.**

Båden er ikke udstyret med et separat bremssystem. Vandmodstand stopper den, efter gashåndtaget flyttes tilbage til tomgang. Opbremsningsstrækningen afhænger af bådens vægt, vandoverfladens forhold og vindretningen.

KMU27822

Stop motoren

Inden motoren stoppes, skal man først lade den køle af i et par minutter i tomgang eller med lave omdrejninger. Det kan ikke anbefales at stoppe med det samme efter at have kørt med høj fart.

KMU27834

Procedure

1. Skub og hold stopknappen indtil motoren stopper helt.

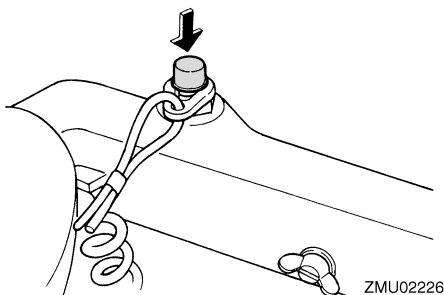

ZMU02226

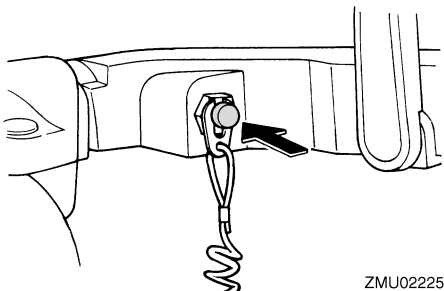

ZMU02225

2. Efter at have stoppet motoren, skal luftskruen på brændstoftankhætten spændes, og håndtaget eller knoppen til brændstofhanen skal sættes til LUKKET stilling, hvis udstyret med en sådan.

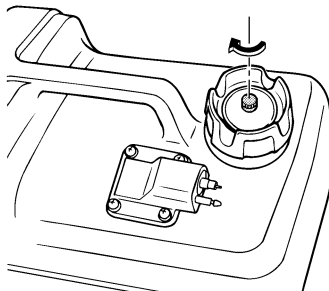

ZMU02250

3. Frakobl brændstofrøret, hvis du bruger en ekstern brændstoftank.

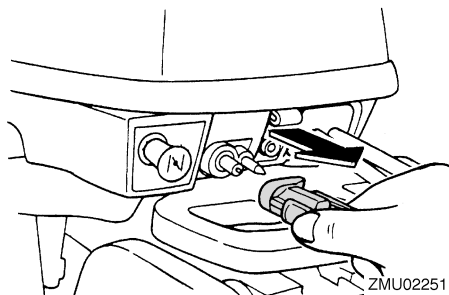

ZMU02251

BEMÆRK:

Hvis påhængsmotoren er udstyret med en motorafbrydersnor, kan motoren også stoppes ved at hive i snoren og fjerne clipsen fra motorafbryderkontakten.

KMU27855

Fremgangsmåde

1. Drej hovedkontakten til "OFF" (slukket).

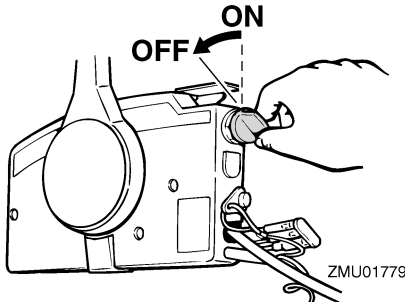

2. Efter at have stoppet motoren, skal brændstofrøret frakobles eller brændstofhanen lukkes, hvis der er en kobling til brændstofslangen eller en brændstofhane på båden.
3. Spænd luftskruen på brændstofdækslet (hvis udstyret med en sådan).
4. Fjern nøglen hvis båden efterlades ubemandet.

BEMÆRK:

Motoren kan også stoppes ved at trække i snoren og fjerne clipsen fra motorafbryderkontakten og derefter dreje hovedkontakten til "OFF" (slukket).

KMU27864

Trimning af påhængsmotor

KWM00741

ADVARSEL

For stor trim under sejladsen (enten trim op eller trim ned) kan gøre båden ustabil og gøre styringen af båden meget vanskelig. Dette forøger muligheden for uheld. Hvis båden bliver ustabil eller vanskelig at styre, så sæt farten ned og/eller juster trimvinklen.

Trimvinklen på påhængsmotoren hjælper med til at fastsætte bovets stilling i vandet. Den korrekte trimvinkel hjælper med til at forbedre ydelsen og brændstoføkonomien, som igen reducerer påvirkningerne på motoren. Den korrekte trimvinkel afhænger også af en

kombination af båd, motor og skrue. Den korrekte trim er også under indflydelse af bådens belastning, søens betingelser og bådens fart.

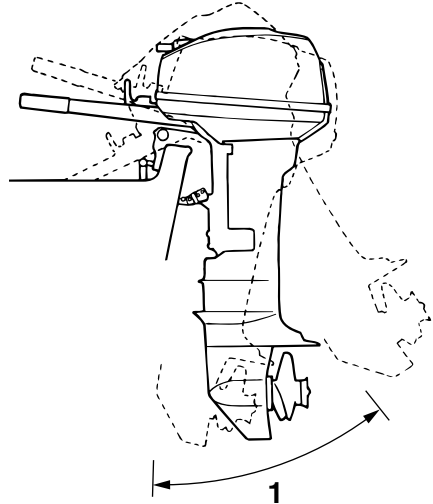

ZMU02043

1. Trim arbejdsvinkel

KMU27873

Justering af trimvinkel for manuel tilt modeller

Der er 4 eller 5 huller i bespændingen til at justere påhængsmotorens trimvinkel.

1. Stop motoren.
2. Vip påhængsmotoren op og fjern derefter trimstangen fra bespændingen.

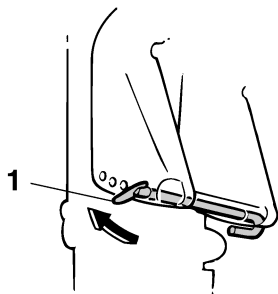

ZMU02257

1. Trimstang

3. Juster stangen i det ønskede hul.

For at hæve boven ("trim-ud"), skal stangen flyttes væk fra hækbjælken.

For at sænke boven ("trim-ind"), skal stangen flyttes mod hækbjælken.

Foretag nogle tests med trimindstillingen i forskellige vinkler for at finde den indstilling, der arbejder bedst med din båd og sejlforholdene.

KWM00401

ADVARSEL

- Stop motoren inden indstilling af trimvinklen.
- Pas på ikke at komme i klemme ved udtagning eller indsætning af stangen.
- Udvis forsigtighed ved afprøvning af trimindstillingen for første gang. Øg hastigheden gradvist og se efter tegn på ustabilitet eller problemer med styringen. Forkert trimvinkel kan medføre tab af styreevne.

BEMÆRK:

Påhængsmotorens trimvinkel kan ændres omtrent 4 grader ved at skifte trimstangen et hul.

KMU27906

Justering af trimvinkel (elektrisk tilt modeller)

KWM00754

ADVARSEL

- Sørg for, at der ingen personer er i nærheden af påhængsmotoren ved justering af trimvinkelen. Kropsdele kan blive knust mellem motoren og bespændingen, når motoren trimmes eller vippe.
- Udvis forsigtighed ved afprøvning af en trimindstilling for første gang. Øg hastigheden gradvist og se efter tegn på ustabilitet eller problemer med styringen. Forkert trimvinkel kan medføre tab af styreevne.
- Hvis du har en elektrisk trim- og tiltkontakt på nederste motorskærm, så brug den kun, når båden er helt stoppet og motoren er slukket. Juster aldrig trimvinkelen med denne kontakt, når båden sejler.

1. Sæt gearskiftehåndtaget i frigejarsstillingen.

BEMÆRK:

Mens båden er i bevægelse, kan det være vanskeligt at justere trimvinklen som følge af vandets tryk. Før du justerer trimvinklen, skal du nedsætte bådens hastighed og sætte båden i frigejars.

2. Vip påhængsmotoren over i den ønskede vinkel ved hjælp af den elektriske tiltkontakt.

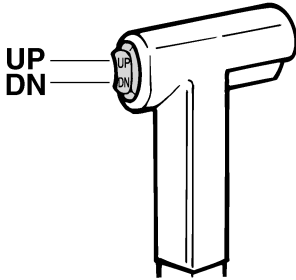

ZMU01720

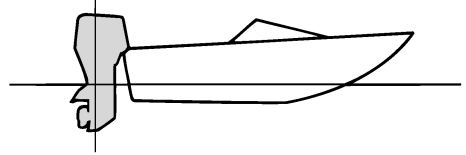

ZMU01784

For at hæve boven ("trim-ud") skal du vippe påhængsmotoren opad.

For at sænke boven ("trim-ind") skal du vippe påhængsmotoren nedad.

Foretag nogle tests med trimindstillingen i forskellige vinkler for at finde den indstilling, der passer bedst til din båd og sejlforholdene.

BEMÆRK:

Forbliv inden for trim arbejdsvinklen når påhængsmotoren trimmes ved hjælp af det elektriske tilt system.

KMU27913

Justering af bådtrim

Hvis båden er på plant niveau, vil en bov op-indstilling resultere i mindre fremdrivningsmodstand, større stabilitet og større effektivitet. Dette er generelt, når bådens køl-linie har løftet sig 3 til 5 grader. Med boven op vil båden måske have større tendens til at styre til den ene eller anden side. Kompensér for dette, når du styrer. Når bådens bov er nede, er det lettere at accelerere fra stående start til planing.

Bov op

For meget trim-ud vil placere båden for højt i vandet. Ydelse og økonomi formindskes på grund af, at skroget skubber vandet foran sig, og der er mere luftmodstand. Overdreven trim-ud kan også forårsage, at skruen ventilerer, hvilket reducerer ydelsen endnu mere, og båden vil måske "springe" (hoppe på vandet), hvilket vil kunne kaste føreren og passagerer overbord.

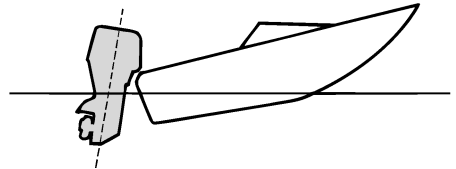

ZMU01785

Bov ned

For megen trim-ind forårsager, at båden "pløjer" gennem vandet, hvilket reducerer brændstofføkonomien og gør det svært at forøge hastigheden. Sejlads med for meget trim-ind ved højere hastigheder gør også båden ustabil. Modstand ved boven er forøget meget, hvilket forhøjer faren ved "bovstyring" og gør betjeningen svær og farlig.

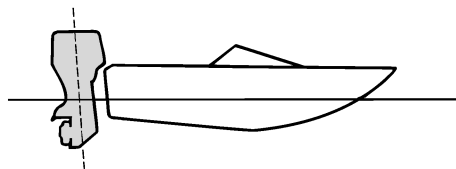

ZMU01786

BEMÆRK:

Afhængigt af bådtype har påhængsmotor-trimvinklen måske lille effekt på bådens trim under betjening.

KMU27936

Vippe op og ned

Hvis motoren skal stoppes i nogen tid, eller hvis båden lægges for anker på lavt vand, bør påhængsmotoren vippes op for at beskytte skruen og bundkarret mod skader ved sammenstød med forhindringer og også for at reducere tæring forårsaget af salt.

KWM00223

⚠ ADVARSEL

Sørg for, at ingen er i nærheden af påhængsmotoren, når den vippes op eller ned. Eller kan legemsdele blive knust mellem påhængsmotoren og bespændingen.

KWM00251

⚠ ADVARSEL

Utætheder af brændstof er brandfarligt. Hvis der er en brændstofkobling på påhængsmotoren, skal brændstofslangen afmonteres eller brændstofhanen lukkes, hvis motoren skal vippes op i mere end et par minutter. Ellers kan der løbe brændstof ud.

KCM00242

VIGTIGT

- Inden påhængsmotoren vippes op skal motoren stoppes ifølge anvisningerne på side 44. Vip aldrig påhængsmotoren op, medens motoren er i gang. Alvorlige skader på grund af overophedning kan blive følgen.
- Vip ikke motoren op ved at skubbe på rorpinden (hvis udstyret med en sådan), da det kan brække håndtaget.

KMU2797C

Procedure for at vippe op (manuel tilt modeller)

1. Sæt fjernbetjeningshåndtaget / gearskifthåndtaget i frigear.

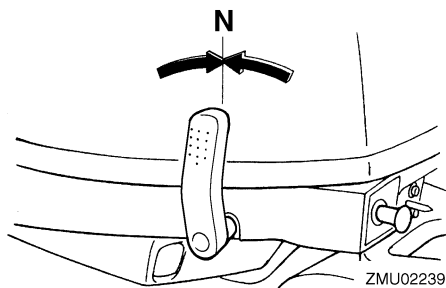

ZMU02239

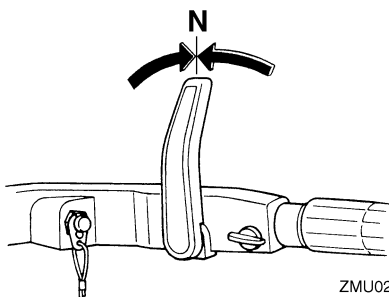

ZMU02240

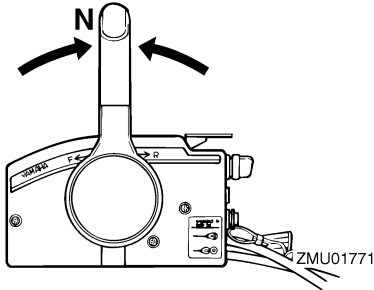

2. Frakobl brændstofrøret fra påhængsmotoren.

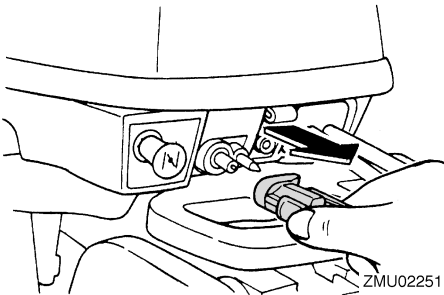

3. Sæt håndtaget til tiltås (hvis udstyret) udløserstilling / trykket op.

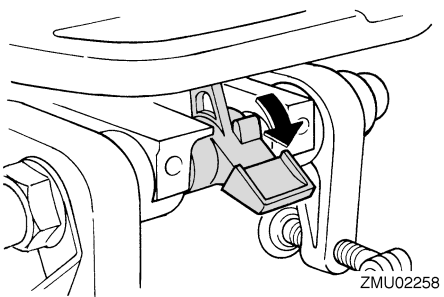

4. Træk styrearmen til lavt vand op (hvis udstyret).
5. Hold bagenden af øverste motorskærm med en hånd og vip motoren helt op.
6. Skub tilt holderknoppen ind i bespændingen. Ellers vil tilt støttebjælken automatisk dreje til låsestilling. **VIGTIGT:** Anvend ikke tiltstøttehåndtaget eller -

knoppen ved transport af båden. Påhængsmotoren kan ryste løs fra tilholderen og falde ned. Hvis motoren ikke kan transporteres i normal stilling, så anvend et ekstra støtteudstyr, der kan sikre den i vippet stilling. For mere detaljeret information, se side 54. [KCM01642]

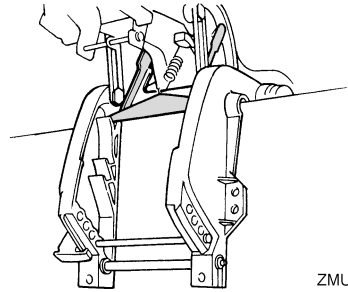

KMU44610

Procedure for at vippe op (modeller med elektrisk tilt)

1. Sæt fjernbetjeningshåndtaget i frigear.

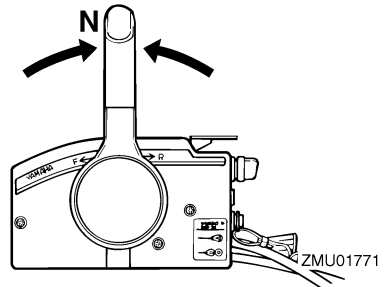

2. Tryk på kontakten for elektrisk tilt "UP" (op), indtil påhængsmotoren er vippet helt op.

Betjening

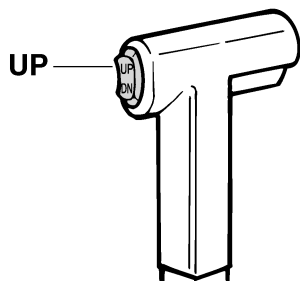

- Tryk tilt-holderknoppen ind i bespændingen for at støtte motoren. **ADVARSEL!** Efter at have vippet påhængsmotoren, skal man sørge for at understøtte den med tiltstøtteknoppen eller tiltstøttehåndtaget. Ellers kan påhængsmotoren pludselig falde ned igen, hvis olietrykket i den elektriske trim- og tiltenhed eller i den elektriske tiltenhed falder. [KWM00263] **VIGTIGT:** Anvend ikke tiltstøttehåndtaget eller -knoppen ved transport af båden. Påhængsmotoren kan ryste løs fra tiltholderen og falde ned. Hvis motoren ikke kan transporteres i normal stilling, så anvend et ekstra støtteudstyr, der kan sikre den i vippet stilling. For mere detaljeret information, se side 54. [KCM01642]

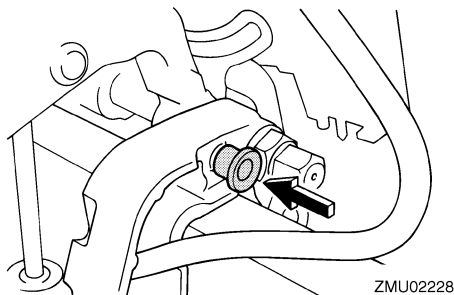

KMU30193

Procedure for at vippe ned (manuel tilt modeller)

- Placer håndtaget til tiltlås i låsestilling.

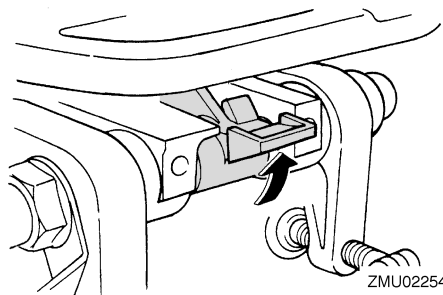

- Vip motoren en smule op, indtil tilt støttebjælken automatisk slås fra.
- Vip langsomt motoren ned.

KMU44620

Procedure for at vippe ned (modeller med elektrisk tilt)

- Tryk kontakten for elektrisk tilt "UP" (op), indtil påhængsmotoren er støttet af tiltstangen, og tilt-holderknoppen kommer fri.
- Træk tilt-holderknoppen ud.

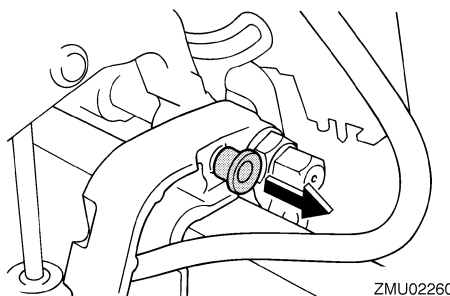

- Tryk på kontakten for elektrisk tilt "DN" (ned) for at sænke påhængsmotoren til den ønskede position.

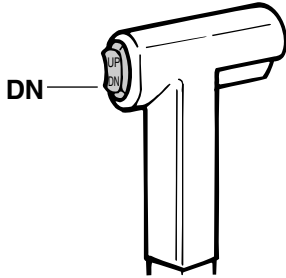

ZMU01936

KMU28063

Lavt vand

KMU28074

Sejlads på lavt vand (manuel tilt modeller)

KWM01782

ADVARSEL

- Sejl med lavest mulig hastighed ved anvendelse af systemet til sejlads på lavt vand. Tiltlåsemekanismen virker ikke, når mekanismen til sejlads på lavt vand anvendes. Hvis man rammer en forhindring under vandet, kan det føre til, at påhængsmotoren løftes ud af vandet, og resultere i tab af styreevnen.
- Vær ekstra forsigtig ved baglæns betjening. For stor fart baglæns kan forårsage, at påhængsmotoren løftes ud af vandet og øger chancen for uheld og skader på personer.

KCM00261

VIGTIGT

Vip ikke påhængsmotoren så højt op, så kølevandsindtaget på den nederste del kommer oven for vandet, når der indstilles til sejlads og sejles på lavt vand. Alvorlige skader på grund af overophedning kan blive følgen.

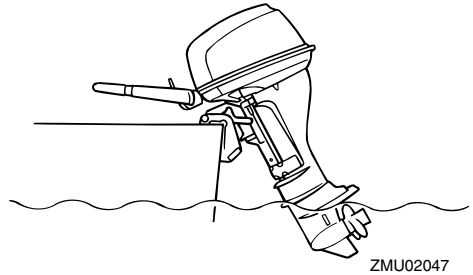

ZMU02047

KMU28126

Procedure

1. Sæt fjernbetjeningshåndtaget / gearskiftshåndtaget i frigear.

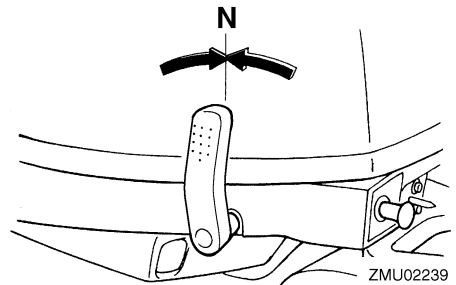

ZMU02239

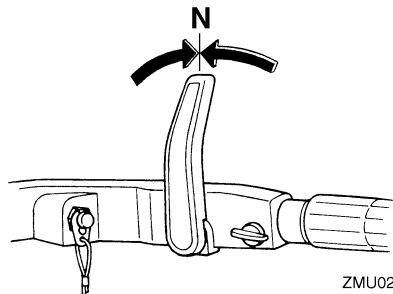

ZMU02240

Betjening

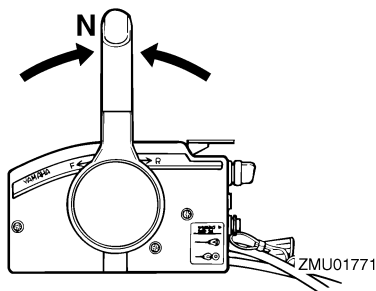

2. Sæt håndtaget til tiltlås i udløserstilling/trykket op.

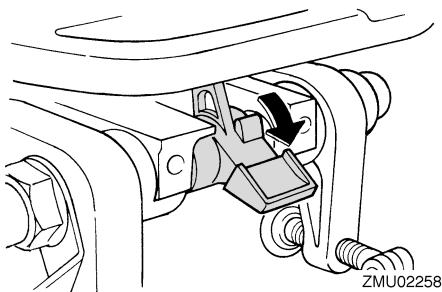

3. Vip påhængsmotoren en smule op. Tilt holdebjælken vil automatisk låse og holde påhængsmotoren i delvist løftet stilling. Denne påhængsmotor har 2 stillinger til krydsning på grundt vand.

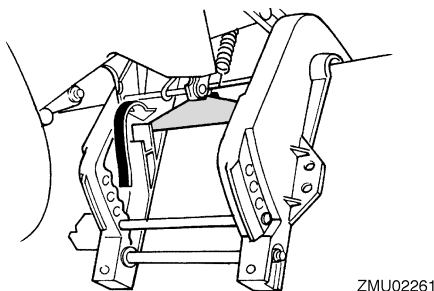

4. Stil fjernstyringshåndtaget / gearskiftshåndtaget i frigeare for at tilbage stille påhængsmotoren til normal driftstilling.
5. Placer håndtaget til tiltlås i den låste stilling (nederste stilling), og løft påhæng-

smotoren en smule op indtil tiltstøttebjælke automatisk går tilbage til den frie position.

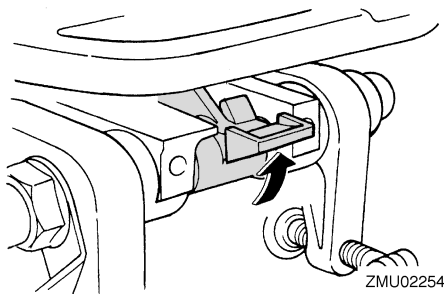

6. Sæk langsomt påhængsmotoren ned til normal stilling.

KMU32862

Modeller med elektrisk tilt

Påhængsmotoren kan vippes delvist op for sejlads på lavt vand.

KCM00261

VIGTIGT

Vip ikke påhængsmotoren så højt op, så kølevandsindtaget på den nederste del kommer oven for vandet, når der indstilles til sejlads og sejles på lavt vand. Alvorlige skader på grund af overophedning kan blive følgen.

KMU32953

Procedure for modeller med elektrisk tilt

1. Sæt fjernstyringshåndtaget i frigeare.

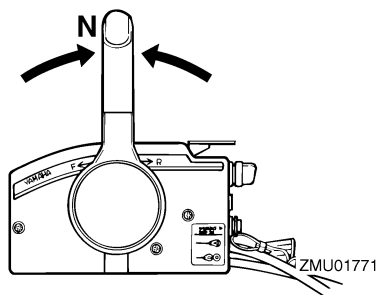

2. Vip påhængsmotoren lidt op til den ønskede position ved at bruge den elektriske

ske tiltkontakt. **ADVARSEL!** Anvendelse af den elektriske tiltkontakt på underste motorskærm mens båden bevæger sig eller motoren er tændt, kan forøge risikoen for, at personer falder overbord og distraherer føreren, hvilket igen forøger risikoen for kollision med en anden båd eller andre objekter. [KWM01961]

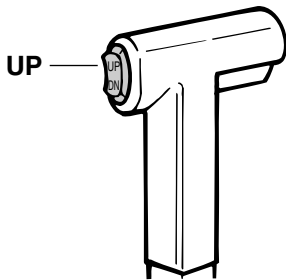

ZMU01935

3. For at sætte påhængsmotoren tilbage til den normale driftstilling, skal der trykkes på den elektriske tiltkontakt, og påhængsmotoren skal langsomt vippes ned.

KMU35392

Sejlads under andre forhold

Sejlads i saltvand

Efter sejlads i saltvand skal kølevandsgangene skylles med ferskvand for at forhindre dem i at blive tilstoppede. Skyl også ydersiden af påhængsmotoren med ferskvand.

Sejlads i mudret, uklart eller surt vand

Nogle steder er vandet surt eller har meget bundfald, såsom mudret eller uklart vand. Efter sejlads i sådanne vande skal kølevandsgangene skylles med ferskvand for at forhindre tæring. Skyl også ydersiden af påhængsmotoren med ferskvand.

Vedligeholdelse

KMU2822B

Transport og opbevaring af påhængsmotor

KWM02621



- **UDVIS FORSIGTIGHED** ved transport af brændstoftanken, hvad enten det er i båden eller bilen.
- **FYLD ALDRIG** en brændstofbeholder helt op. Benzin kan udvide sig betydeligt, når det bliver varmt og kan danne tryk inde i brændstofbeholderen. Dette kan føre til utætheder af brændstof og en potentiel brandfare.
- **Utætheder af brændstof er brandfarligt.** Ved transport eller opbevaring af påhængsmotoren skal du frakoble brændstofrøret fra påhængsmotoren for at forhindre, at der løber brændstof ud.
- Gå aldrig ind under påhængsmotoren, mens den er vipet op. Det kan medføre alvorlige skader, hvis påhængsmotoren skulle falde ned.
- Anvend ikke tiltstøtتهhåndtaget eller -knoppen ved transport af båden. Påhængsmotoren kan ryste sig løs fra tiltholderen og falde ned. Hvis påhængsmotoren ikke kan transporteres i normal stilling, så anvend et ekstra støtteudstyr, der kan sikre den i vipet stilling.

KCM02441

VIGTIGT

Ved opbevaring af påhængsmotoren i en længere periode, skal brændstoffet tappes af brændstoftanken. Det tilbageværende brændstof kunne tilstoppe brændstofrøret og medføre motorstartsproblemer eller fejlfunktion.

Ved opbevaring eller transport af påhængsmotoren, skal du sørge for at følge nedenstående procedure.

- Frakobl brændstofrøret fra påhængsmotoren.
- Spænd brændstofdækslet og dets luftskrue.
- Når påhængsmotoren er vipet op i en længere periode i forbindelse med forankring eller transport af båden på en trailer, skal du frakoble brændstofrøret fra påhængsmotoren. Spænd brændstofdækslet og dets luftskrue.

Påhængsmotoren bør transporteres og opbevares i normal driftstilling. Hvis der ikke er nok frihøjde i denne stilling, så kan påhængsmotoren i vipet stilling transporteres på trailer ved hjælp af en motorstøtteanordning såsom en hækbjælke støttestang. Kontakt din Yamaha-forhandler for yderligere detaljer om dette.

KMU28237

Modeller med spændskruebeslag

Ved transport eller opbevaring af påhængsmotoren, mens den er fjernet fra båden, så hold den i den viste retning.

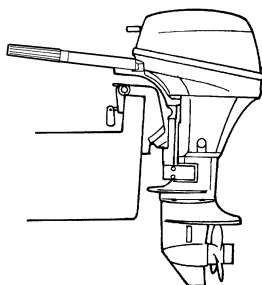

ZMU02263

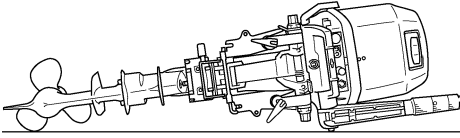

ZMU02487

BEMÆRK:

Placer et håndklæde eller lignende under påhængsmotoren for at beskytte den mod beskadigelse.

KMU28242

Opbevaring af påhængsmotor

Ved opbevaring af din Yamaha påhængsmotor i længere tid (2 måneder eller mere), er der flere vigtige ting, der skal gøres for at forhindre omfattende skader.

Det tilrådes at få din påhængsmotor efterset af en autoriseret Yamaha-forhandler inden opbevaring. Du kan som ejer dog med et minimum af værktøj udføre følgende procedurer.

KCM01081

VIGTIGT

- For at forhindre problemer, som kan forårsages af, at der kommer olie ind i cylinderen fra bundkarret, så hold påhængsmotoren i den viste stilling ved transport eller opbevaring. Hvis påhængsmotoren transporteres på siden (ikke oprejst), så anbring en blød klud under den efter aftapning af motorolien.
- Læg ikke din påhængsmotor ned på siden før kølevandet er tappet helt af, da der ellers kan trænge vand ind i cylinderen via udstødningsporten og forårsage problemer med motoren.

- Opbevar din påhængsmotor på et tørt og godt ventileret sted uden direkte sollys.

KMU28306

Fremgangsmåde

KMU28336

Skylning i en prøvebeholder

KCM00302

VIGTIGT

Inden motoren startes, skal man sørge for, at der leveres vand til kølevandsrørene. Ellers kan motoren blive overophedet og beskadiget.

1. Vask påhængsmotorhuset med ferskvand. **VIGTIGT: Sprøjt ikke vand i luftindtaget.** [KCM01841] For yderligere information, se side 57.
2. Frakobl brændstofrøret fra motoren eller luk af for brændstofhanen, hvis udstyret med en sådan.
3. Fjern øverste motorskærm og lyddæmperdækslet. Fjern skruen.
4. Monter påhængsmotoren på prøvebeholderen. Fyld beholderen med ferskvand indtil antikavitationspladen er helt dækket med vand. **VIGTIGT: Hvis niveauet af ferskvand er under niveauet for antikavitationspladen, eller hvis vandforsyningen er utilstrækkelig, kan motoren brænde sammen.**

[KCM00292]

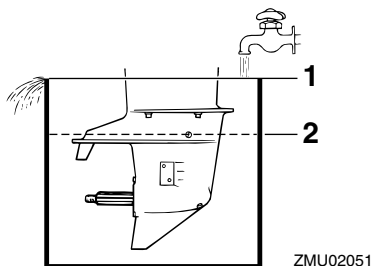

1. Vandoverflade
2. Laveste vandstand
5. Gennemskylning af kølesystemet er vigtig for at undgå, at kølesystemet tilstoppes af salt, sand eller snavs. Desuden er tågesmøring/smøring af motoren obligatorisk for at forebygge overdreven motorskade på grund af rust. Udfør gennemskylningen og tågesmøringen samtidig. **ADVARSEL! Rør ikke ved og fjern ikke nogle elektriske dele under start eller under kørslen. Hold hænder, hår og beklædning borte fra svinghjul og andre roterende dele, når motoren kører.** [KWM00092]
6. Kør motoren i hurtig tomgang et par minutter i frigear.
7. Lige inden motoren slukkes, skal du hurtigt sprøjte "olieforstøver" skiftevist ind i hver karburator eller i lyddæmperdækslets forstøverhul, hvis udstyret med et sådant. Når dette er korrekt foretaget, vil motoren ryge meget og næsten gå i stå.
8. Fjern påhængsmotoren fra prøvebeholderen.
9. Monter lyddæmperdækslet/hætten til forstøverhullet og øverste motorskærm.
10. Hvis "olieforstøver" ikke kan fås, skal motoren køres i hurtig tomgang, indtil brændstofssystemet bliver tomt, og motoren stopper.

11. Aftap kølevandet helt af motoren. Rengør den grundigt udvendigt.
12. Hvis "olieforstøver" ikke kan fås, skal tændrør(ene) fjernes. Hæld en teskefuld ren motorolie i hver cylinder. Tørn flere gange manuelt. Udskift tændrør(ene).
13. Aftap brændstoffet fra brændstoftanken.

BEMÆRK:

Opbevar brændstoftanken på et tørt, godt ventileret sted uden direkte sollys.

KMU28403

Smøring

1. Installer tændrør og drejningsmoment til korrekt specifikation. For information om installation af tændrør, se side 64.
2. Skift gearolie. For instruktioner, se side 69. Kontroller olien for vandforekomst, hvilket indikerer en utæt pakning. Pakningsudskiftning bør udføres af en autoriseret Yamaha-forhandler inden brug.
3. Smør alle smørebeslag. For yderligere detaljer, se side 62.

BEMÆRK:

Ved langtidsopbevaring anbefales det at "fogge" motoren med olie. Kontakt din Yamaha-forhandler for information om foggning-olie og procedurer for din motor.

KMU28446

Skylning af motoren

Udfør denne procedure umiddelbart efter betjening for at få den mest grundige gennemskylning.

KCM01531

VIGTIGT

Igangsæt ikke denne procedure, når motoren er tændt. Vandpumpen kan blive beskadiget og alvorlige skader på grund af overophedning kan blive følgen.

1. Efter at have slukket motoren, skal du skrue studsene til haveslangen af beslaget på underste motorskærm.

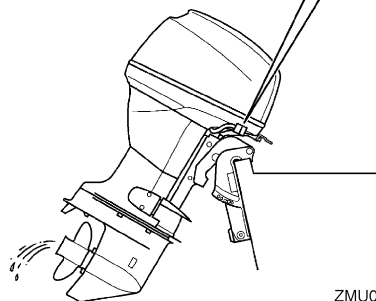
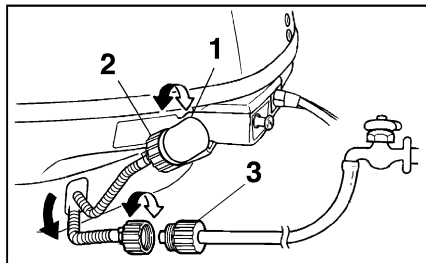

ZMU02265

1. Beslag
 2. Studs til haveslange
 3. Haveslangeadapter
2. Skru haveslangeadapteren på en haveslange, som er tilsluttet en vandhane med ferskvand, og tilslut derefter slangen til haveslangestudsene.
 3. Med motoren slukket skal du dreje på vandhanen og lade vandet skylle gennem kølerørene i ca. 15 minutter. Luk for vandhanen og frakobl haveslangeadapteren fra haveslangestudsene.
 4. Sæt studsene til haveslangen på monteringen på den underste motorskærm. Spænd studsene sikkert. **VIGTIGT: Lad ikke haveslangetilslutningen hænge løst på den underste motorskærm eller slangen hænge frit under normal**

betjening. Vandet vil løbe ud af tilslutningen i stedet for at afkøle motoren, hvilket kan medføre alvorlig overophedning. Kontroller at koblingen er ordentligt spændt efter gennemskyllningen af motoren. [KCM00542]

BEMÆRK:

- Når motoren gennemskylles med båden i vandet, skal man vippe påhængsmotoren op, indtil den er helt ude af vandet for at opnå det bedste resultat.
- For skylleinstruktioner til kølesystemet, se side 54.

KMU44341

Renngøring af påhængsmotoren

Ved rengøring af påhængsmotoren, skal øverste motorskærm monteres.

1. Vask påhængsmotorhuset med ferskvand. **VIGTIGT: Sprøjt ikke vand i luftindtaget.** [KCM01841]

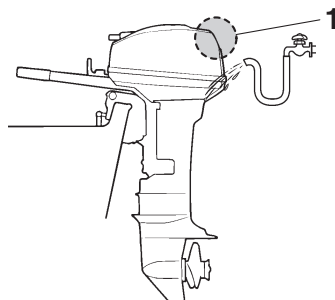

ZMU07862

1. Luftindtag
2. Aftap kølevandet helt af påhængsmotoren. Rengør den grundigt udvendigt.

KMU28462

Eftersyn af påhængsmotorens malede overflade

Efterse påhængsmotoren for ridser, hakker eller afskallet maling. Områder med beskadiget maling har mere tendens til tæring. Om nødvendigt, rengør og mal områderne. Reparationsmaling fås hos din Yamaha-forhandler.

Vedligeholdelse

KMU37004

Periodisk vedligeholdelse

KWM01943



Denne procedure kræver mekanisk snilde, værktøj og reservedele. Hvis du ikke har de fornødne kvalifikationer, værktøjer eller reservedele til at gennemføre vedligeholdelsen, skal du få en Yamaha-forhandler eller en anden kvalificeret mekaniker til at gøre arbejdet.

Denne procedure medfører at man skiller motoren ad og frilægger farlige dele. For at nedsætte faren for tilskadekomst ved fjernelse af varme eller elektriske dele:

- Sluk motoren og tag nøgler og motorafbrydersnoren ud, når du udfører vedligeholdelse, medmindre andet er anført.
- Den elektriske tiltkontakt fungerer, selv når startkontakten er slukket. Hold omkringstående på sikker afstand fra disse kontakter ved arbejde rundt om motoren. Gå ikke under motoren, når den er vippet op, heller ikke mellem motoren og bespændingen. Sørg for, at ingen personer befinder sig i dette område inden brug af den elektriske tiltmekanisme.
- Lad motoren blive kold, før du rører varme dele eller væsker.
- Motoren skal altid samles komplet igen før brug.

KMU28512

Udskiftningsdele

Hvis der er behov for reservedele, bør du kun benytte originale Yamaha reservedele eller dele af tilsvarende design og kvalitet. Reservedele af mindre god kvalitet kan give funktionsfejl og medføre tab af styreevne og udsætte fører og passagerer for fare. Yamahas originale reservedele og tilbehør fås hos din Yamaha-forhandler.

KMU34152

Hårde anvendelsesbetingelser

Hårde funktionsbetingelser involverer en eller flere af følgende typer funktioner jævligt:

- Kontinuerlig betjening ved eller tæt på maksimalt motoromdrejningstal (omdr./min.) i mange timer
- Kontinuerlig betjening ved lavt motoromdrejningstal (omdr./min.) i mange timer
- Betjening uden motoren har haft tilstrækkelig tid til at varme op og køle ned
- Jævnlig hurtig acceleration og deceleration
- Hyppigt skifte
- Hyppige start og stop af motoren/motorerne
- Drift, der ofte svinger mellem lette og tunge belastninger

Påhængsmotorer, der anvendes under nogle af ovennævnte betingelser, kræver hyppigere vedligeholdelse. Yamaha anbefaler, at du foretager dette eftersyn dobbelt så ofte som angivet i vedligeholdelsesskemaet. For eksempel, hvis der skal foretages en bestemt service ved 50 timer, så gør det ved 25 timer i stedet for. Dette vil medvirke til at forhindre hurtigere forringelse af motorkomponenterne.

KMU34448

Vedligeholdelsesskema 1

BEMÆRK:

- Se afsnittene i dette kapitel vedrørende forklaringer af hver enkelt handling, som ejeren skal udføre.
- Vedligeholdelsescyklen på disse skemaer antager 100 timers anvendelse pr. år og regelmæssig skylning af kølevandsgangene. Vedligeholdelsen skal udføres oftere, hvis motoren anvendes under svære betingelser, som ved længere tids trolling.
- Demontering eller reparation kan blive nødvendig alt efter resultatet af vedligeholdelseseftersynene.
- Engangsdele samt forbrugsvarer og smøremidler mister deres effektivitet med tiden og gennem normal brug uden hensyn til garantiperioden.
- Ved sejlad i saltvand, mudret, grumset (uklart) eller syreholdigt vand, bør motoren gennemskylles med rent vand hver gang efter brug.

Symbolet "●" indikerer de eftersyn, som du kan udføre selv.

Symbolet "○" indikerer arbejde, som din Yamaha-forhandler skal udføre.

Punkt	Handlinger	Indledende	For hver		
		20 timer (3 måneder)	100 timer (1 år)	300 timer (3 år)	500 timer (5 år)
Anode(r) (udvendig(e))	Kontrol eller udskiftning efter behov		●/○		
Anode(r) (cylinderhoved)	Eftersyn eller udskiftning efter behov		○		
Anode(r) (cylinderhoved)	Udskiftning				○
Batteri (elektrolyt-niveau, terminal)	Kontrol	●/○	●/○		
Batteri (elektrolyt-niveau, terminal)	Opfyld, oplad eller udskift efter behov		○		
Kølevandslækage	Kontrol eller udskiftning efter behov	○	○		
Låsehåndtag til motorhjelmen	Kontrol		●/○		
Motorens startbetingelser/støj	Kontrol	●/○	●/○		
Motorens tomgangshastighed/støj	Kontrol	●/○	●/○		
Motorolie	Udskiftning	●/○	●/○		
Motoroliefilter (indbygget i oliekar)	Inspektion, rengøring eller udskiftning efter behov		○		
Brændstoffilter (engangstype)	Udskiftning		○		
Brændstoffør	Kontrol	●	●		

Vedligeholdelse

Punkt	Handlinger	Indledende	For hver			
		20 timer (3 måneder)	100 timer (1 år)	300 timer (3 år)	500 timer (5 år)	
Brændstofrør	Eftersyn eller udskiftning efter behov	○	○			
Brændstofpumpe	Eftersyn eller udskiftning efter behov			○		
Brændstof-/motorolie-lækage	Kontrol	○	○			
Gearolie	Udskiftning	●/○	●/○			
Smøresteder	Smøring	●/○	●/○			
Bespændingsbolt (genem rør)	Eftersyn og fedtsmøring		○			
Gummirotor/vandpumpekabinet	Kontrol eller udskiftning efter behov		○			
Gummirotor/vandpumpekabinet	Udskiftning			○		
Strømenhed til tilt	Kontrol	●/○	●/○			
Skruer/skruemøtrik/split	Eftersyn eller udskiftning efter behov	●/○	●/○			
Skifteforbindelse/skiftekel	Kontrol, justering eller udskiftning efter behov	○	○			
Tændrør	Eftersyn eller udskiftning efter behov		●/○			
Tændrørshætte/tændrørskabler	Eftersyn eller udskiftning efter behov	○	○			
Vand fra kølevandets kontrolåbning	Kontrol	●/○	●/○			
Gashåndtagsforbindelse/gaskabel/gas pickup timing	Kontrol, justering eller udskiftning efter behov	○	○			
Termostat	Kontrol eller udskiftning efter behov		○			
Tandrem	Kontrol eller udskiftning efter behov		○			
Ventilspillerum	Eftersyn og justering					○
Kølevandsindtag	Kontrol	●/○	●/○			
Hovedkontakt/stopkontakt/chokerkontakt	Kontrol eller udskiftning efter behov	○	○			
Ledningsnetforbindelser/Ledningsstikforbindelser	Eftersyn eller udskiftning efter behov	○	○			
Brændstoftank (Yamaha bærbar tank)	Eftersyn og rengøring efter behov		○			

KMU34452

Vedligeholdelsesskema 2

Punkt	Handlinger	For hver
		1000 timer
Udstødningsrør/udstødningsmanifold	Eftersyn eller udskiftning efter behov	<input type="radio"/>
Tandrem	Udskiftning	<input type="radio"/>

Vedligeholdelse

KMU28944

Smøring

Yamaha fedt A (vandfast fedt)

Yamaha fedt D (korrosionsbestandig fedt; beregnet til skrueakslen)

F8CMH

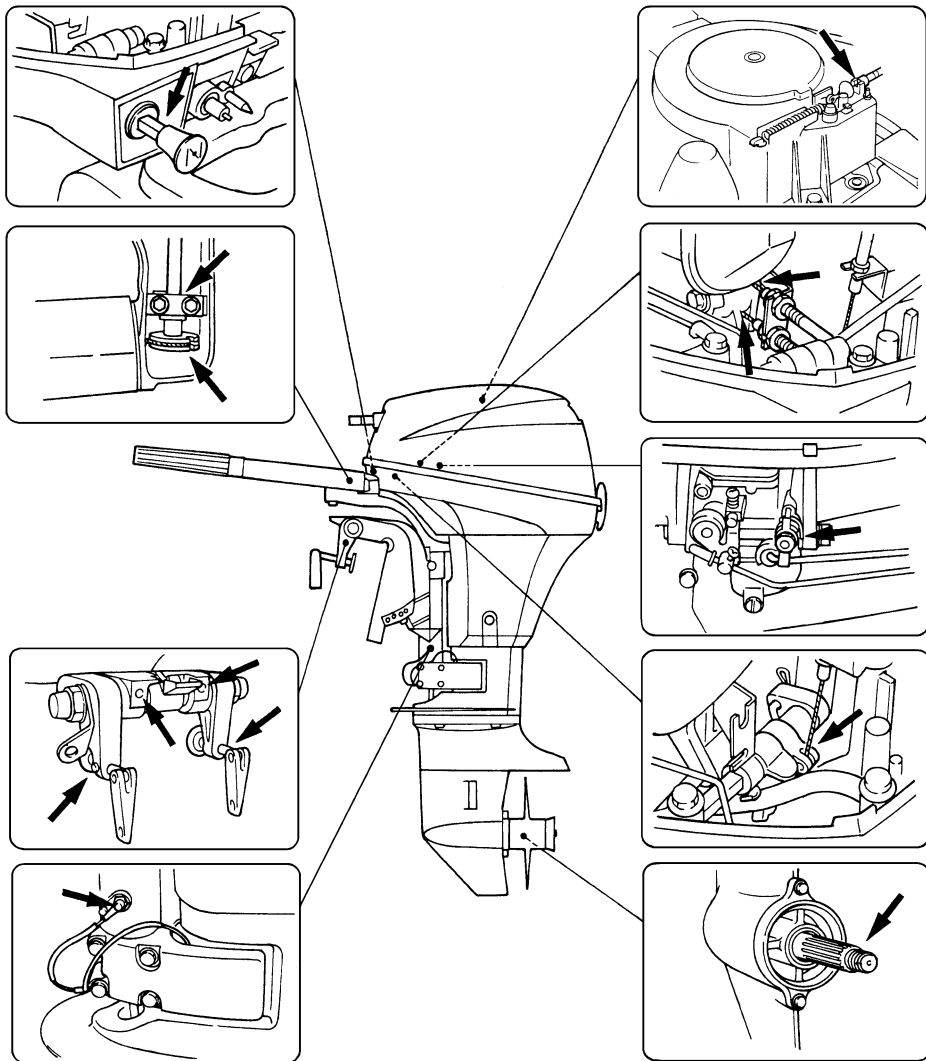

ZMU08052

FT8DMH, FT8DE, FT8DEP

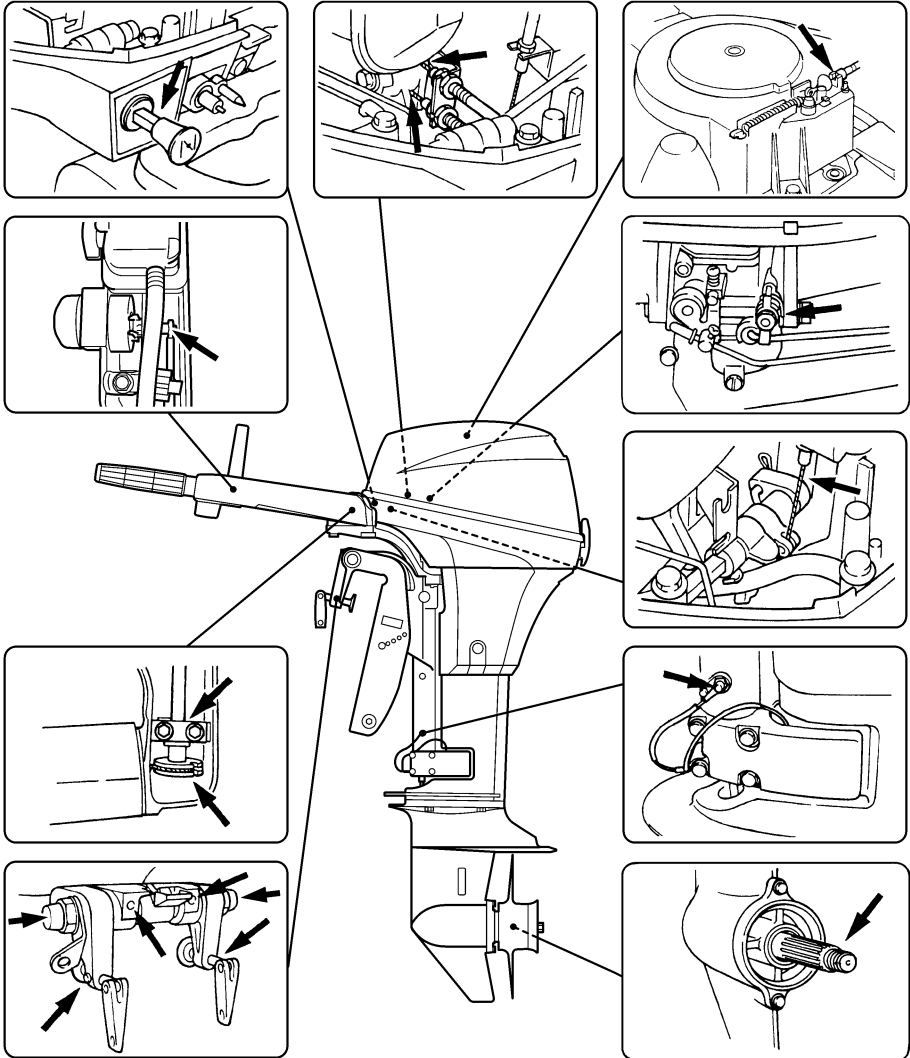

ZMU05884

Vedligeholdelse

KMU44491

Rensning og justering af tændrør

Tændrøret er en vigtig del af motoren og let at efterse. Tændrørets tilstand kan fortælle om motorens tilstand. Hvis for eksempel porcelænet om den midterste elektrode er meget hvidt, kan det betyde, at der er en utæthed af luft i ind sugningen eller problemer med karbureringen i den pågældende cylinder. Forsøg ikke selv på at diagnosticere problemet. Tag i stedet påhængsmotoren med hen til en Yamaha-forhandler. Du bør med jævne mellemrum afmontere og inspicere tændrøret, da varmen og aflejringerne kan forårsage, at tændrøret langsomt nedbrydes og smuldrer.

1. Fjern tændrørshætterne fra tændrørene.
2. Fjern tændrøret. Hvis nedbrydningen af elektroden bliver for stor eller kulaflejringerne er for store, bør man udskifte tændrøret med et andet af korrekt type.

ADVARSEL! Ved afmontering eller montering af tændrør skal man være forsigtig med ikke at beskadige isolatoren. En beskadiget isolator kan give en udvendig gnist, som kan føre til eksplosion eller brand. [KWM00562]

Standard tændrør:

BR6HS-10

3. Det er vigtigt, at den korrekte tændrørstype anvendes, eftersom der er risiko for, at motoren ellers ikke vil fungere korrekt. Inden tændrøret monteres, skal elektrodeafstanden måles med en søger; udskift den, hvis den er uspecificeret.

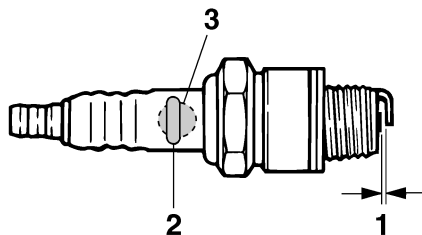

ZMU02179

1. Gnistafstand på tændrør
2. Tændrør, bestillingsnummer
3. Tændrør ID-mærke (NGK)

Gnistafstand på tændrør:

0.9–1.0 mm (0.035–0.039 in)

4. Ved montering af en ny skrue, skal evt. snavs først tørres af skruens gevind, hvorefter skruen spændes til det korrekte tilspændingsmoment.

Tændrørets tilspændingsmoment:

24 Nm (2.45 kgf-m, 17.7 ft-lb)

BEMÆRK:

Hvis der ikke er en moment-nøgle til rådighed, når du monterer et tændrør igen, er en god tommelfingerregel for det korrekte tilspændingsmoment 1/12 omgang over fingerstramning. Når du monterer et nyt tændrør, er en god tommelfingerregel for det korrekte tilspændingsmoment 1/2 til 2/3 omgang over fingerstramning.

KMU28992

Efterse brændstoffilter

Efterse brændstoffiltret periodisk. Brændstoffiltret er i et stykke og er en engangstype. Hvis der bliver fundet fremmedlegemer i filteret, skal det udskiftes. For udskiftning af brændstoffiltret skal du rette henvendelse til din Yamaha forhandler.

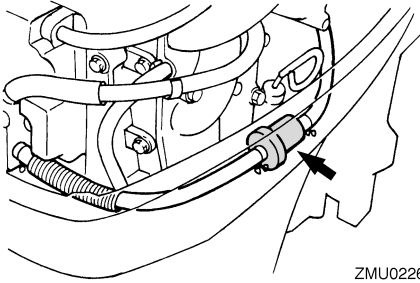

ZMU02267

KMU29045

Kontrol af tomgangshastighed

KWM00452

⚠ ADVARSEL

- Rør ikke ved eller fjern ingen elektriske dele under start eller under kørslen.
- Hold hænder, hår og beklædning borte fra svinghjul og andre roterende dele, når motoren kører.

KCM00491

VIGTIGT

Denne procedure skal udføres når påhængsmotoren er i vandet. En gennemskylningsstuds eller en prøvetank kan anvendes.

Hvis båden ikke er udstyret med en omdrejningstæller til påhængsmotoren, skal du anvende en diagnoseomdrejningstæller til denne procedure. Resultaterne kan variere afhængigt af, om afprøvningen er udført med studsen til gennemskylning, i en prøvebeholder eller med påhængsmotoren i vandet.

1. Start motoren og lad den varme helt op i frigear, indtil den kører glat.
2. Kontroller, om tomgangshastigheden er indstillet efter foreskriften efter, at motoren har varmet op. For foreskrifter om tomgangshastighed, se side 10. Hvis du har svært ved at kontrollere tomgangshastigheden, eller tomgangshastigheden kræver justering, skal du rette hen-

vendelse til en Yamaha-forhandler eller en anden kvalificeret mekaniker.

KMU38807

Udskiftning af motorolie

KWM00761

⚠ ADVARSEL

- Undgå at tappe motorolien af umiddelbart efter stop af motoren. Olien er meget varm og bør håndteres med forsigtighed for at undgå brandskader.
- Kontroller at påhængsmotoren er ordentligt fastgjort til hækbjælken eller en stabil buk.

KCM01711

VIGTIGT

Skift motorolien efter de første 20 timers sejlads eller efter 3 måneder, og herefter hver 100 timer eller i 1 års interval. Ellers vil motoren blive for hurtigt slidt.

For at undgå oliespild på steder, hvor det kan skade naturen, anbefaler vi kraftigt, at du anvender en olieskifter til at skifte motorolien. Hvis der ikke er en olieskifter til rådighed, skal du aftappe motorolien ved at fjerne drænskruen. Hvis du ikke er fortrolig med proceduren for skift af motorolie, skal du rådføre dig med din Yamaha-forhandler.

1. Sæt påhængsmotoren i lodret position (ikke vipet). **VIGTIGT:** Hvis påhængsmotoren ikke er i vandret linie, kan det medføre, at oliestanden på olie-pinden ikke vises korrekt. [KCM01862]

Vedligeholdelse

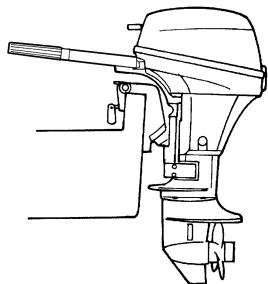

ZMU02263

2. Start motoren. Varm den op og kør tomgang i 5-10 minutter.
3. Stop motoren og lad den hvile i 5-10 minutter.
4. Fjern øverste motorskærm.
5. Fjern dækslet til oliepåfyldning. Tag oliepinden op og anvend olieskifteren til at dræne motoren helt.

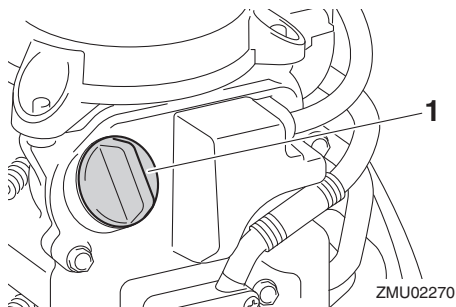

ZMU02270

1. Dækslet til oliepåfyldning

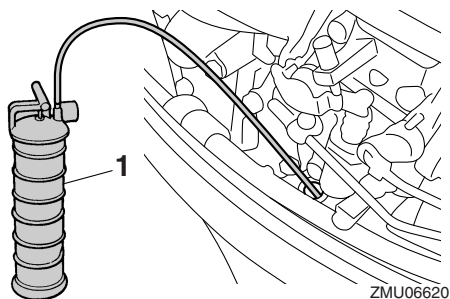

ZMU06620

1. Olieskifter

BEMÆRK:

Når du anvender olieskifter, skal du springe over trin 6 og 7.

6. Klargør en egnet beholder, der kan rumme en større mængde end kapaciteten af motorolien. Fjern drænskruen og pakningen, mens du holder beholderen under aftapningshullet. Lad olien tappe helt af. Tør omgående eventuelt spildt olie op.

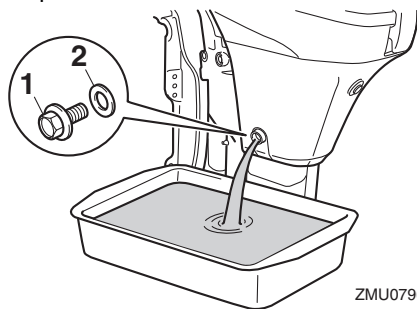

ZMU07967

1. Drænskruen
2. Pakning

BEMÆRK:

Hvis olien ikke aftappes let, skal du ændre tiltvinklen eller dreje påhængsmotoren mod bagbord og styrbord for at aftappe olien.

7. Sæt en ny pakning på oliedrænskruen. Kom lidt olie på pakningen og monter drænskruen igen.

Drænskruens tilspændingsmoment:

24 Nm (2.45 kgf-m, 17.7 ft-lb)

BEMÆRK:

Hvis en skruetrækker ikke er tilgængelig, når du monterer drænskruen, skal du spænde skruen manuelt, lige indtil pakningen kommer i kontakt med drænhullets overflade. Spænd så 1/4 til 1/2 omgang mere. Spænd drænskruen til det korrekte moment med en momentnøgle snarest muligt.

8. Hæld den korrekte mængde olie ned i påfyldningshullet. Sæt derefter påfyldningsdækslet og oliepinden på igen. **VIGTIGT: Overfyldning af olie kan føre til utætheder eller skader. Hvis olien står over det øverste niveau-mærke, så tap noget af olien af, indtil niveauet opfylder den anførte kapacitet.** [KCM01851]

Anbefalet motorolie:

YAMALUBE 4 olie til 4-taktpåhængsmotor

Motoroliekvantitet:

0.8 L (0.85 US qt, 0.70 Imp.qt)

9. Lad påhængsmotoren hvile i 5-10 minutter.
10. Fjern oliepinden og tør den af.
11. Sæt oliepinden i og fjern den igen. Sørg for at stikke oliepinden helt ned i olie-pindstyret, da målingen af olieniveauet ellers bliver forkert.
12. Kontrollér olieniveauet igen ved hjælp af oliepinden for at sikre, at niveauet ligger mellem laveste og højeste værdi. Kontakt din Yamaha-forhandler, hvis olieniveauet er udenfor det specificerede område.

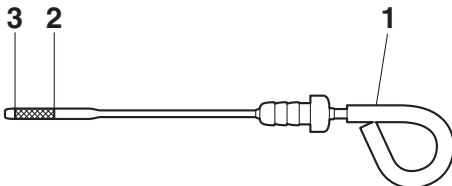

ZMU07792

1. Oliepind
2. Øvre markering
3. Nedre markering

13. Start motoren og efterse, at alarmlampe for lavt olietryk forbliver slukket. Kontroller desuden, at der ikke er nogen olielækager. **VIGTIGT: Hvis advarselslampe for lavt olietryk tændes, eller hvis der er læk af olie, så stop motoren og find årsagen. Forsat sejlads med et problem kan medføre alvorlige skader på motoren. Ret henvendelse til din Yamaha-forhandler, hvis problemet ikke kan findes og rettes.**

[KCM01623]

14. Monter øverste motorskærm.
15. Bortskaf brugt olie i henhold til lokale regulativer.

BEMÆRK:

- For yderligere information om destruktion af den brugte olie, kontakt din Yamaha-forhandler.
- Olien skal udskiftes oftere, hvis motoren anvendes under svære betingelser, som ved længere tids trolling.

KMU29115

Efterse ledninger og stik

- Efterse at hvert stik er sikkert tilkoblet.
- Efterse, at hver jordforbindelse er korrekt sikret.

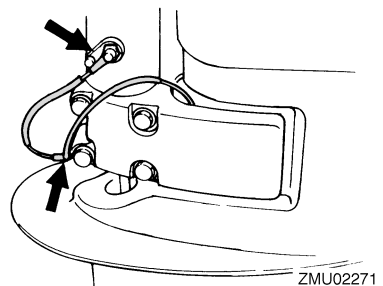

ZMU02271

Vedligeholdelse

KMU32113

Eftersyn af skrue

KWM01882



ADVARSEL

Du kan komme alvorligt til skade, hvis motoren ved et uheld går i gang, når du er i nærheden af skruen. Før inspektion, fjernelse eller montering af skruen, placer omskifteren i frigear og drej hovedafbryderen til "OFF"(slukket), tag nøglen ud og fjern clipsen fra afbryderkontakten. Sluk for batteriets afbryder, hvis din båd er forsynet med en sådan.

Brug ikke hænderne til at holde i skruen, når du løsner eller spænder møtrikken på skruen. Sæt en træklods mellem antikavitationspladen og skruen for at forhindre skruen i at dreje rundt.

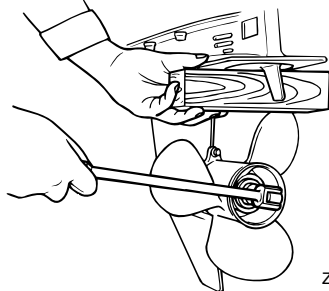

ZMU01897

Kontrolpunkter

- Eftersø hvert af skruerbladene for erosion pga. kavitation eller ventilation, eller anden skade.
- Eftersø skruerakslen for skader.
- Tjek noten for slitage og skader.
- Eftersø om der er viklet fiskesnøre omkring skruerakslen.

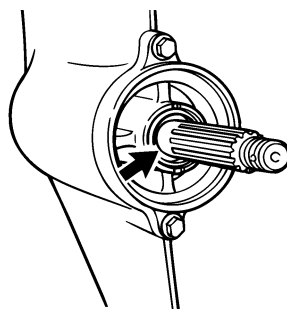

ZMU02274

- Eftersø skruerakslen for olieforsegling for skader.

KMU30663

Afmontering af skrue

KMU29198

Modeller med notaksel

1. Ret splitten ud og træk den ud ved hjælp af en tang.
2. Fjern skruemøtrikken, skiven og mellemstykket (hvis udstyret). **ADVARSEL! Brug ikke hænderne til at holde i propellen, når møtrikken på propellen løsnes.** [KWM01891]

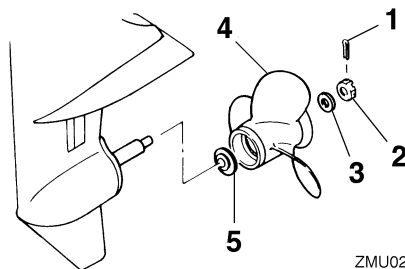

ZMU02275

1. Split
2. Møtrik til skrue
3. Skive
4. Skrue
5. Trykskive

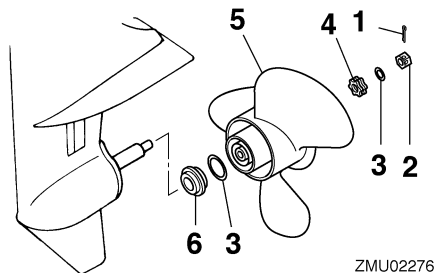

1. Split
 2. Møtrik til skrue
 3. Skive
 4. Mellemstykke
 5. Skrue
 6. Trykskive
3. Fjern skruen, skiven (hvis monteret) og trykskiven.

KMU30673

Installation af skrue

KMU29235

Modeller med notaksel

KCM00502

VIGTIGT

Husk at anvende en ny split og bøj enderne sikkert rundt. Ellers kan skruen løsne under sejladsen og gå tabt.

1. Påfør Yamaha marinefedt eller korrosionsbestandig fedt på skruesakslen.
2. Monter mellemstykket (hvis monteret), trykskiven, skiven (hvis monteret) og skruen på skruesakslen. **VIGTIGT: Husk at sætte trykskiven på inden montering af skruen. Ellers kan bundkar og skruenav blive beskadiget.** [KCM01882]
3. Monter mellemstykket (hvis udstyret med et sådant) og skiven. Spænd skruemøtrikken til det anviste moment.

Skruemøtrikkens

tilspændingsmoment:

F8CMH 17 Nm (1.73 kgf-m, 12.5 ft-lb)

FT8DE 21 Nm (2.14 kgf-m, 15.5 ft-lb)

FT8DEP 21 Nm (2.14 kgf-m, 15.5 ft-lb)

FT8DMH 21 Nm (2.14 kgf-m, 15.5 ft-lb)

4. Få skruemøtrikken til at passe sammen med skruesakselhullet. Sæt en ny split i hullet og bøj splittens ender rundt. **VIGTIGT: Genbrug ikke splitpinden. Ellers kan skruen løsne under sejladsen og gå tabt.** [KCM01892]

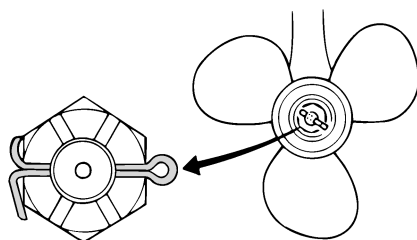

BEMÆRK:

Hvis skruemøtrikken ikke passer sammen med skruesakselhullet efter at være blevet spændt til det anviste moment, skal møtrikken spændes yderligere for at få den til at passe sammen med hullet.

KMU2928C

Udskiftning af gearolie

KWM00801

ADVARSEL

- Kontroller at påhængsmotoren er ordentligt fastgjort til hækbjælken eller en stabil buk. Du kan komme alvorligt til skade, hvis påhængsmotoren falder ned over dig.
- Kom aldrig under den nederste del, mens den er vippet op, også selvom tilt holderhåndtaget eller knoppen er låst.

Vedligeholdelse

Det kan medføre alvorlige skader, hvis påhængsmotoren skulle falde ned.

1. Vip påhængsmotoren, så gearoliedrænskruen er på lavest mulige punkt.
2. Placer en passende beholder under gearkassen.
3. Skru gearoliedrænskruen ud og fjern pakningen. **VIGTIGT: Hvis der sidder alt for mange metalpartikler på den magnetiske oliedrænskruer, kan det forårsage problemer. Ret henvendelse til din Yamaha-forhandler.** [KCM01901]

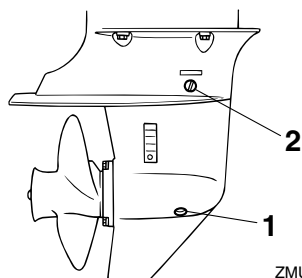

1. Drænskruer for gearolie
2. Niveauskruer

BEMÆRK:

- Hvis motoren er udrustet med en gearoliedrænskruer, skal alle metalpartikler fjernes fra skruen før den monteres.
 - Brug altid nye pakninger. Afmonterede pakninger må ikke genanvendes.
4. Skru niveauskruen ud og fjern pakningen for at tappe olien helt af. **VIGTIGT: Kontroller den brugte olie efter, den er tappet af. Hvis gearolien er mælkehvid eller indeholder vand eller mange metalpartikler, kan gearkassen være beskadiget. Få en Yamaha-forhandler til at kontrollere og reparere påhængsmotoren.** [KCM00714]

BEMÆRK:

For information om destruktion af den brugte olie, kontakt din Yamaha-forhandler.

5. Sæt påhængsmotoren i lodret position. Ved anvendelse af et bøjeligt udstyr eller et trykpåfyldningsudstyr, sprøjtes gearolie ind i drænhullet til gearolien.

Anbefalet gearolie:

Hypoid gearolie

Anbefalet gearolie kvalitet:

SAE 90 API GL-4

Gearoliekvantitet:

F8CMH 0.150 L (0.159 US qt, 0.132 Imp.qt)

FT8DE 0.370 L (0.391 US qt, 0.326 Imp.qt)

FT8DEP 0.370 L (0.391 US qt, 0.326 Imp.qt)

FT8DMH 0.370 L (0.391 US qt, 0.326 Imp.qt)

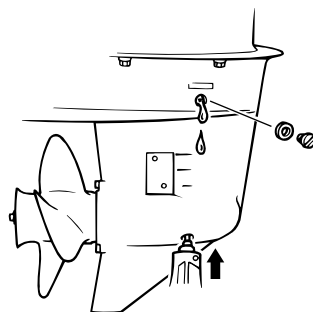

6. Sæt en ny pakning på olieniveauskruen. Når olien begynder at løbe ud af hullet til niveauskruen, sættes niveauskruen i og spændes.

Tilspændingsmoment:

9 Nm (0.92 kgf-m, 6.6 ft-lb)

7. Sæt en ny pakning på gearoliedrænskruen. Isæt og spænd gearoliedrænskruen.

Tilspændingsmoment:

9 Nm (0.92 kgf-m, 6.6 ft-lb)

KMU29304

Rengøring af brændstoftank

KWM00921

ADVARSEL

Benzin er meget brandbart og dets dampe er brandbare og eksplosive.

- Hvis du har spørgsmål om korrekt udførelse af denne procedure, så ret henvendelse til din Yamaha-forhandler.
- Undgå tobaksrygning, gnister, brug af åben ild og andre brandfarlige antændelseskilder ved rengøring af brændstoftanken.
- Tag brændstoftanken ud af båden inden rengøringen. Arbejd kun udendørs på områder med god ventilation.
- Tør omgående alt spildt brændstof op.
- Saml omhyggeligt brændstoftanken igen. Ukorrekt samling kan medføre utætheder af brændstof, hvilket igen kan føre til brand eller fare for eksplosion.
- Destruer gammel benzin i henhold til lokale regulativer.

1. Tøm brændstoftanken i en godkendt beholder.
2. Hæld en lille smule egnet opløsningsmiddel i tanken. Monter dækslet, og ryst tanken. Aftap opløsningsmidlet helt.

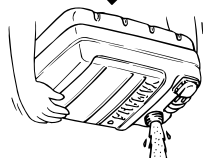
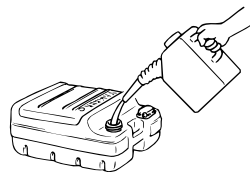

ZMU03231

3. Fjern skruerne, der holder koblings-samlingen til brændstofs-lange. Træk samlingen ud af tanken.

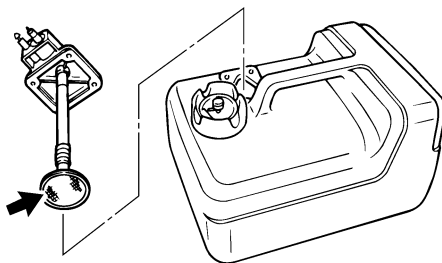

ZMU02277

4. Rengør filteret (placeret på enden af ind-sugningsrøret) i en passende rengøringsopløsning. Lad filteret tørre.
5. Udskift pakningen med en ny. Monter koblings-samlingen til brændstofs-lange igen, og spænd skruerne fast.

KMU29317

Kontrol og udskiftning af anode(r)

Yamahas påhængsmotorer er beskyttet mod tæring med offer-anoder. Undersøg de ud-

Vedligeholdelse

vendige anoder periodisk. Fjern tæringerne fra anodernes overflader. Ret henvendelse til en Yamaha-forhandler for udskiftning af udvendige anoder.

KCM00721

VIGTIGT

Mal ikke anoderne, da deres effektivitet kan påvirkes heraf.

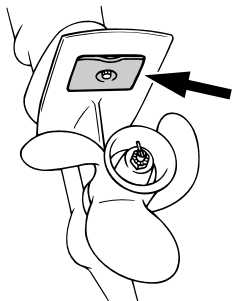

ZMU02067

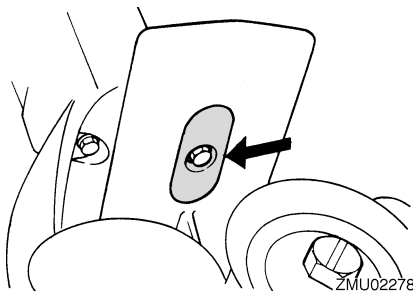

ZMU02278

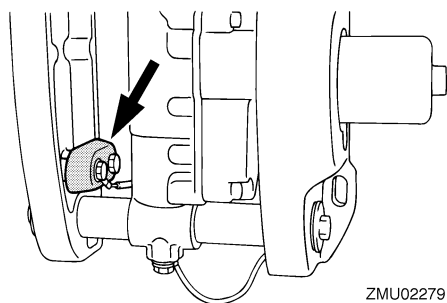

ZMU02279

BEMÆRK:

Undersøg jordforbindelser tilsluttet eksterne anoder på udstyrede modeller. Ret henvendelse

til en Yamaha-forhandler for besigtigelse og udskiftning af indvendige anoder tilsluttet motoren.

KMU29324

Eftersyn af batteri (for elektrisk start modeller)

KWMD1903

⚠ ADVARSEL

Batterielektrolyt er giftigt, og batterierne genererer eksplosiv brintgas. Når du arbejder nær batteriet:

- Ifør dig beskyttelsesbriller og gummi-handsker.
- Ryg ikke og kom ikke i nærheden af batteriet med let antændelige genstande.

Proceduren for check af batterier varierer mellem forskellige batterier. Denne procedure indeholder typiske check, som kan bruges på mange batterier, men du bør altid læse batterifabrikantens instruktioner.

KCM01921

VIGTIGT

Et dårligt vedligeholdt batteri vil hurtigt blive forringet.

1. Kontroller elektrolytniveauet.

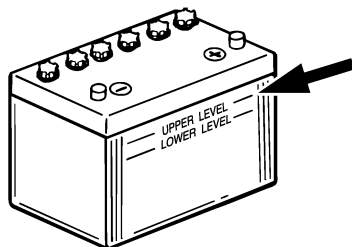

ZMU01810

2. Tjek batteriets ladning. Hvis din båd er udstyret med et digitalt speedometer, vil voltmeteren og advarselsfunktioner ved lavt batteriniveau hjælpe dig til at aflæse batteriladningen. For opladning af batte-

riet skal du rette henvendelse til din Yamaha-forhandler.

3. Tjek batteriets forbindelser. De skal være rene, sikre og dækket med isoleringsmateriale. **ADVARSEL! Dårlige tilslutninger kan medføre kortslutning eller buedannelse og forårsage en eksplosion.** [KWM01913]

KMU29335

Tilslutning af batteriet

KWM00573

ADVARSEL

Monter batteriholderen på et tørt, godt ventileret og vibrationsfrit sted i båden. Sæt det fuldt opladte batteri i holderen.

KCM01125

VIGTIGT

Byt ikke om på batterikablerne. Ellers kan de elektriske dele blive beskadiget.

1. Kontroller at hovedkontakten (på modeller udrustede med denne) er "OFF" (slukket) før der udføres arbejde på batteriet.
2. Tilslut det røde batterikabel til den POSITIVE (+) pol først. Monter derefter det sorte batterikabel til den NEGATIVE (-) pol.

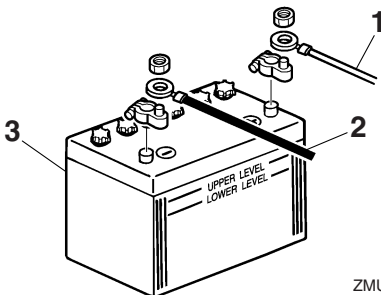

ZMU01811

1. Rødt kabel
2. Sort kabel
3. Batteri

3. Polerne på batteriet og kablerne skal være rene og korrekt monterede, ellers vil batteriet ikke starte motoren.

KMU29372

Frakobling af batteriet

1. Sluk for batteriets afbryder, hvis din båd er forsynet med en sådan, og hovedafbryderen. **VIGTIGT: Hvis du lader dem sidde, kan det elektriske system blive ødelagt.** [KCM01931]
2. Afbryd det negative kabel(kabler) fra den negative (-) pol. **VIGTIGT: Afbryd altid alle negative (-) kabler først for at undgå kortslutning og ødelæggelser i det elektriske system.** [KCM01941]
3. Afbryd det positive kabel/kabler og fjern batteriet fra båden.
4. Rens, vedligehold og opbevar batteriet i henhold til fabrikkens' instruktioner.

Fejlgenopretning

KMU29428

Fejlfinding

Problemer med brændstof, kompression eller tændingssystemerne, kan give en vanskelig start, tab af effekt eller andre problemer. Dette afsnit beskriver grundlæggende eftersyn og mulige afhjælpningsmetoder, og omfatter alle Yamaha påhængsmotorer. Der kan derfor være nogle punkter der ikke gælder for din model.

Hvis din påhængsmotor kræver reparation, så tag den til en Yamaha-forhandler.

Hvis advarselslampen for motorproblemer blinker, så ret henvendelse til din Yamaha-forhandler.

Starteren virker ikke.

Q. Er batteriets kapacitet svag eller lav?

A. Efterse batteriets tilstand. Brug batteri af anbefalet kapacitet.

Q. Er batteriforbindelserne løse eller korroderede?

A. Spænd batterikablerne og rengør batteripolerne.

Q. Er sikringen for elektrisk startrelæ eller det elektriske kredsløb brændt over?

A. Kontroller årsagen til den elektriske overbelastning og reparer. Udskift sikringen med en ny med korrekt amperetal.

Q. Er starterkomponenterne defekte?

A. Få det eftersat af en Yamaha-forhandler.

Q. Er omskifteren i gear?

A. Skift til frigear.

Motoren vil ikke starte (starteren virker).

Q. Er brændstoftanken tom?

A. Fyld tanken med rent, frisk brændstof.

Q. Er brændstoffet forurenede eller gammelt?

A. Fyld tanken med rent, frisk brændstof.

Q. Er brændstoffilteret tilstoppet?

A. Rengør eller udskift filteret.

Q. Er starterproceduren forkert?

A. Se side 37.

Q. Har brændstofpumpen fejlfungeret?

A. Få det eftersat af en Yamaha-forhandler.

Q. Er tændrøret(ene) tilsmudset(ede) eller af en forkert type?

A. Efterse tændrøret(ene). Rengør eller udskift til anbefalet type.

Q. Er tændrørshætten(rne) anbragt forkert?

A. Efterse og genmonter hætten(rne).

Q. Er tændingsledningerne skadede eller tilsluttet dårligt?

A. Efterse kablerne for slid eller brud. Spænd alle løse forbindelser. Udskift slidte eller knækkede ledninger.

Q. Er tændingsdelene defekte?

A. Få det eftersat af en Yamaha-forhandler.

Q. Er motorafbrydersnoren ikke fastgjort?

A. Fastgør snoren.

Q. Er motorens indre dele beskadigede?

A. Få det eftersat af en Yamaha-forhandler.

Motoren kører ujævnt i tomgang eller går i stå.

Q. Er tændrøret(ene) tilsmudset(ede) eller af en forkert type?

A. Efterse tændrøret(ene). Rengør eller udskift til anbefalet type.

Q. Er brændstofssystemet blokeret?

A. Efterse om brændstofslangen er i klemme eller bøjet eller om der er blokeringer i brændstofssystemet.

Q. Er brændstoffet forurenede eller gammelt?

A. Fyld tanken med rent, frisk brændstof.

Q. Er brændstoffilteret tilstoppet?

A. Rengør eller udskift filteret.

Q. Har tændingsdelene svigtet?

A. Få det eftersat af en Yamaha-forhandler.

Q. Er advarselsystemet aktiveret?

A. Find og ret årsagen til advarslen.

Q. Er gnistafstanden på tændrør forkert?

A. Undersøg og juster som angivet.

Q. Er tændingsledningerne skadede eller tilsluttet dårligt?

A. Efterse kablerne for slid eller brud. Spænd alle løse forbindelser. Udskift slidte eller knækkede ledninger.

Q. Bruges der ikke den foreskrevne motorolie?

A. Efterse og udskift olie som foreskrevet.

Q. Er termostaten defekt eller tilstoppet?

A. Få det eftersat af en Yamaha-forhandler.

Q. Er karburatortilslutningerne forkerte?

A. Få det eftersat af en Yamaha-forhandler.

Q. Er brændstofpumpen ødelagt?

A. Få det eftersat af en Yamaha-forhandler.

Q. Er luftskruen på brændstofftanken lukket?

A. Åbn luftskruen.

Q. Er chokerhåndtaget trukket ud?

A. Tryk det tilbage til udgangspositionen.

Q. Er motorvinklen for høj?

A. Sæt den tilbage til normal driftsposition.

Q. Er karburatoren tilstoppet?

A. Få det eftersat af en Yamaha-forhandler.

Q. Er tilslutningen af kobling til brændstofslange forkert?

A. Tilslut korrekt.

Q. Er gasspjældets justering forkert?

A. Få det eftersat af en Yamaha-forhandler.

Q. Er batterikablet frakoblet?

A. Tilslut det sikkert.

Advarselsbrummen lyder eller indikatorer lyser.

Q. Er kølesystemet tilstoppet?

A. Efterse om vandindtaget er begrænset.

Q. Er motoroliestanden lav?

A. Fyld olietanken med foreskrevet motorolie.

Q. Er varmeområdet for tændrør forkert?

A. Efterse tændrøret og udskift det med et af den anbefalede type.

Q. Bruges der ikke den foreskrevne motorolie?

A. Efterse og udskift olie med foreskrevet type.

Q. Er motorolien forurenede eller forringet?

A. Udskift olien med frisk, foreskrevet type.

Fejlgenopretning

Q. Er oliefilteret tilstoppet?

A. Få det eftersat af en Yamaha-forhandler.

Q. Har olie føde-/indsprøjtningpumpen svigtet?

A. Få det eftersat af en Yamaha-forhandler.

Q. Er bådens last fordelt forkert?

A. Fordel lasten for at få båden placeret plant.

Q. Er vandpumpen eller termostaten defekt?

A. Få det eftersat af en Yamaha-forhandler.

Q. Er der overskydende vand i brændstoffilterbeholderen?

A. Aftap filterkoppen.

Motorstrømtab.

Q. Er skruen beskadiget?

A. Få skruen repareret eller udskiftet.

Q. Er skruestigningen eller diameteren forkert?

A. Monter en korrekt skrue for at sejle på-hængsmotoren med dens anbefalede hastighed (omdr./min.).

Q. Er trimvinklen forkert?

A. Juster trimvinklen for at opnå den mest effektive sejlads.

Q. Er motoren monteret i forkert højde på hækbjælken?

A. Få motoren justeret til den rigtige hækbjælkehøjde.

Q. Er advarselssystemet aktiveret?

A. Find og ret årsagen til advarslen.

Q. Er bådens bund tilgroet med søvækst?

A. Rens bådens bund.

Q. Er tændrøret(ene) tilsmudset(ede) eller af en forkert type?

A. Efterse tændrøret(ene). Rengør eller udskift til anbefalet type.

Q. Er der sammenfiltret søgræs eller andre fremmedlegemer på gearindkapslingen?

A. Fjern fremmedlegemerne og rengør nederste del.

Q. Er brændstofssystemet blokeret?

A. Efterse om brændstofslangen er i klemme eller bøjet eller om der er blokeringer i brændstofssystemet.

Q. Er brændstoffilteret tilstoppet?

A. Rengør eller udskift filteret.

Q. Er brændstoffet forurenede eller gammelt?

A. Fyld tanken med rent, frisk brændstof.

Q. Er gnistafstanden på tændrør forkert?

A. Undersøg og juster som angivet.

Q. Er tændingsledningerne skadede eller tilsluttet dårligt?

A. Efterse kablerne for slid eller brud. Spænd alle løse forbindelser. Udskift slidte eller knækkede ledninger.

Q. Svigter nogle af de elektriske komponenter?

A. Få det eftersat af en Yamaha-forhandler.

Q. Bruges ikke det specificerede brændstof?

A. Udskift brændstoffet med foreskrevet type.

Q. Bruges der ikke den foreskrevne motorolie?

A. Efterse og udskift olie med foreskrevet type.

Q. Er termostaten defekt eller tilstoppet?

A. Få det eftersat af en Yamaha-forhandler.

Q. Er luftskruen lukket?

A. Åbn luftskruen.

Q. Er brændstofpumpen ødelagt?

A. Få det eftersat af en Yamaha-forhandler.

Q. Er tilslutningen af kobling til brændstofslange forkert?

A. Tilslut korrekt.

Q. Er varmeområdet for tændrør forkert?

A. Efterse tændrøret og udskift det med et af den anbefalede type.

Q. Er højtrykspumpens drivrem knækket?

A. Få det eftersat af en Yamaha-forhandler.

Q. Reagerer motoren ikke ordentligt til gearomskifterens indstilling?

A. Få det eftersat af en Yamaha-forhandler.

Motoren vibrerer for meget.

Q. Er skruen beskadiget?

A. Få skruen repareret eller udskiftet.

Q. Er skrueakslen beskadiget?

A. Få det eftersat af en Yamaha-forhandler.

Q. Er der sammenfiltret søgræs eller andre fremmedlegemer på skruen?

A. Fjern dem og rengør skruen.

Q. Er motorens monteringsbolt løs?

A. Spænd boltene.

Q. Er styretappen løs eller beskadiget?

A. Spænd den eller få den eftersat af en Yamaha-forhandler.

KMU29434

Foreløbig aktion i nødstilfælde

KMU29442

Slagskade

KWM00871



Påhængsmotoren kan blive alvorligt beskadiget ved en kollision under sejlads eller på en trailer. Skaderne kan gøre påhængsmotoren usikker at anvende.

Hvis en påhængsmotor rammer en genstand i vandet, så følg nedenstående procedure.



1. Stop motoren med det samme.
2. Undersøg kontrolsystemet og alle komponenter for skade. Undersøg også båden for skade.
3. Uanset om der er fundet skade eller ej, skal du returnere til nærmeste havn, langsomt og forsigtigt.
4. Få en Yamaha-forhandler til at undersøge påhængsmotoren, inden du bruger den igen.

KMU30684

Udskiftning af sikring

Hvis en sikring er brændt over, skal sikringsholderen åbnes og den overbrændte sikring

Fejlgenopretning

tages ud med en sikringstang. Udskift den med en sikring med det korrekte amperetal.

KWM00632

⚠ ADVARSEL

Hvis der anvendes en ukorrekt sikring eller et metalstykke, kan der blive en for stor spænding. Dette kan føre til, at det elektriske system beskadiges og der opstår fare for brand.

Ret henvendelse til din Yamaha-forhandler, hvis den nye sikring med det samme springer igen.

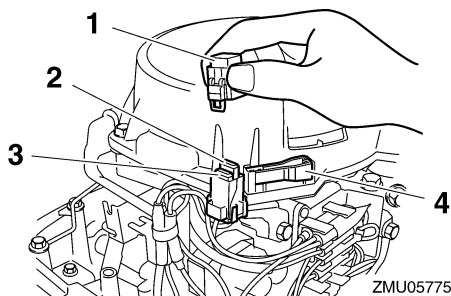

1. Sikringsboks
2. Sikring (10 A)
3. Reservesikring (10 A)
4. Sikringstang

KMU32131

Elektrisk tilt fungerer ikke

Hvis motoren ikke kan vippes op eller ned med den elektriske tilt på grund af et afladet batteri eller fejl i den elektriske tiltenhed, kan motoren vippes manuelt.

1. Løs den manuelle ventil skrue ved at dreje den mod uret, indtil den stopper.

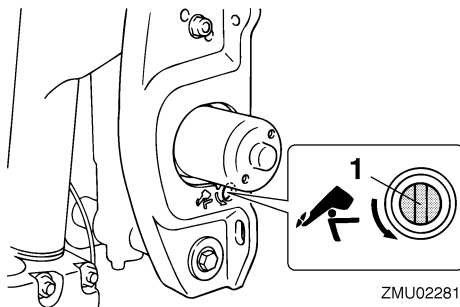

1. Skrue til manuel ventil
2. Sæt motoren i den ønskede stilling, og spænd derefter den manuelle ventilskrue ved at dreje den med uret.

KMU29534

Starteren virker ikke

Hvis starteren ikke virker (motoren kan ikke tørnes), kan motoren startes med rebet til nødstart.

KWM01023

⚠ ADVARSEL

- Anvend denne procedure i nødsituationer og kun til at returnere til nærmeste havn for reparation.
- Når rebet til nødstart anvendes til at starte motoren med, så virker start-i-gear beskyttelsen ikke. Kontroller at fjernstyringshåndtaget er i frigear. Ellers kan båden uventet sætte i gang, hvilket kan føre til uheld.
- Monter motorens afbryderreb på et sikkert sted på din beklædning, eller din arm eller dit ben under sejladser.
- Fastgør ikke rebet på tøj, som kan rives løs. Anbring ikke rebet, hvor det kan blive viklet ind i noget, der forhindrer det i at fungere.
- Undgå ved et uheld at trække i rebet under normal drift. Tab af motorkraft betyder i de fleste tilfælde også tab af det meste af styreevnen. Uden motorkraft vil båden hurtigt nedsætte farten. Dette

kan medføre at personer og genstande kan blive kastet fremad i båden.

- Kontroller at der ikke står nogen personer bag dig, når du trækker i starttøvet. Man kan ramme nogen bagved og skade dem.
- Et fritliggende svinghjul er meget farligt. Hold løs beklædning og andre ting borte ved start af motoren. Anvend kun rebet til nødstart som anført. Rør ikke ved svinghjulet eller andre bevægelige dele, når motoren kører. Monter ikke startmekanismen eller øverste motorskærm, medens motoren er i gang.
- Rør ikke ved tændspole, tændrørsledning, tændrørshætte eller andre elektriske dele ved start eller betjening af motoren. Det kan give elektrisk stød.

KMU29563

Nødstart af motor

1. Fjern den øverste motorskærm.
2. Fjern start-i-gear beskyttelseskablet fra starteren, hvis udstyret med et sådant.

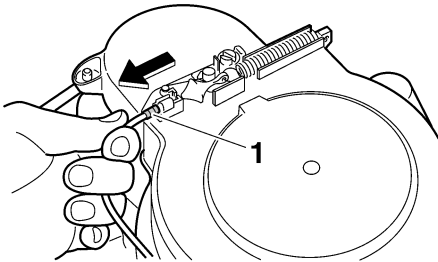

ZMU05773

1. Kabel til start-i-gear beskyttelse
3. Fjern dækslet til starteren/svinghjulet efter at have fjernet bolten(e).

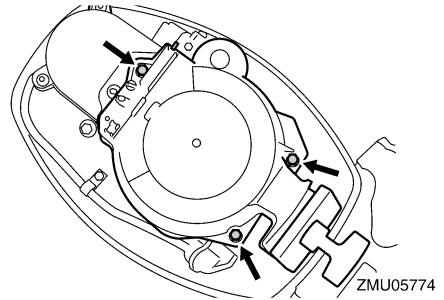

4. Forbered motoren for start. For yderligere information, se side 37. Sørg for, at motoren er i frigear, og at clipsen er monteret på motorafbryderkontakten. Hovedkontakten skal være "ON" (tændt), hvis udstyret.

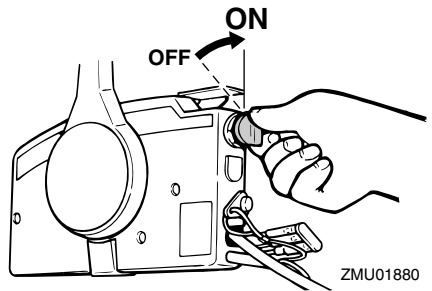

5. Hvis udstyret med chokerhåndtag, skal det trækkes ud, når motoren er kold. Når motoren er startet, skal chokerhåndtaget gradvist sættes tilbage til udgangsstillingen mens motoren varmer op.

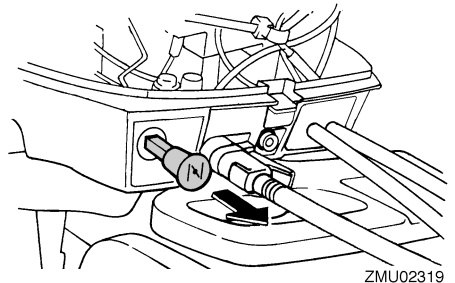

Fejlgenopretning

6. Sæt den knyttede ende af nødstarterrebet ind i kærven i svinghjulet og vikl rebet flere omgange rundt om svinghjulet med uret.
7. Træk hurtigt ligeud for at tørne og starte motoren. Gentag om nødvendigt.

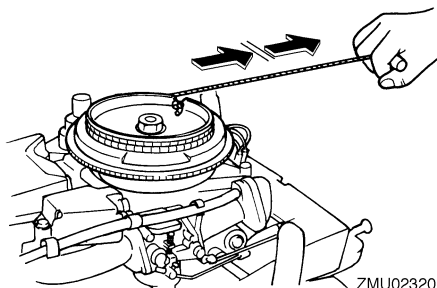

ZMU02320

KMU29672

Motoren virker ikke

KMU35322

Nødbetjening af motor

Hvis batterispændingen er lav eller i det usandsynlige tilfælde af fejl i tændingssystemet, kan motoromdrejningerne blive uregelmæssige eller motoren kan stoppe. I sådanne situationer følges nedenstående procedure.

Frakobl det gule kabel (nødkredsløb) fra CDI-enheden.

Kør motoren med lave omdrejninger og re-
turner til nærmeste havn. **VIGTIGT: Følg kun denne procedure i nødstilfælde, og kun lige længe nok til at nå til nærmeste havn for reparation.** [KCM00382]

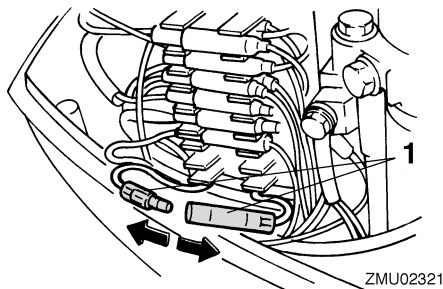

ZMU02321

1. Det gule kabel

KMU33502

Behandling af neddykket motor

Hvis en påhængsmotor har været under vandet, bør man omgående tage den til en Yamaha-forhandler. Ellers vil der starte korrosion næsten omgående. **VIGTIGT: Forsøg ikke at starte påhængsmotoren, før den er blevet eftersat helt.** [KCM00402]

A		F	
Advarselsindikator	25	Fastspænding af påhængsmotoren.....	29
Advarselslampe for lavt olietryk.....	26	Fejlfinding.....	74
Advarselsmærkater	6	Fjernstyrboks.....	18
Alarm om lavt olietryk.....	27	Fjernstyringshåndtag.....	18
Alkohol og narkotiske midler.....	2	Friktionsindstilling af gashåndtag.....	20
Anode(r), kontrol og udskiftning af.....	71	Funktion af betjeningsgreb, eftersyn af.....	32
At tilføre brændstof (bærbar tank).....	36	Førstegangs betjening.....	31
B		G	
Batteri.....	35	Gearolie, udskiftning af.....	69
Batteri, eftersyn af (modeller med elektrisk start).....	72	Gearskift.....	42
Batteri, frakobling af.....	73	Gearskifte (check efter opvarmning af motoren).....	41
Batteri, tilslutning af.....	73	Gennemskylningsudstyr.....	25, 33
Batteribetingelser.....	12	Greb til gashåndtag	20
Benzin.....	2, 14	H	
Beskyttelsesmaling.....	14	Hestekraftklassificering for både.....	12
Betjening af motoren.....	36	Hovedkontakt.....	22
Brændstof, betingelser.....	14	Håndtag til gearskift	19
Brændstoffilter, eftersyn af.....	64	Håndtag til manuel starter.....	22
Brændstofflækage, eftersyn af.....	32	Hårde anvendelsesbetingelser.....	58
Brændstofstand.....	32	I	
Brændstofsistem.....	32	Indkøring af motor.....	31
Brændstofftank.....	17	Installationskrav.....	12
Brændstofftank, rengøring af.....	71	Instrumenter og indikatorer.....	26
C		J	
CE-mærkning	5	Justering af styringsfrition.....	23
Check efter opvarmning af motoren.....	41	K	
Check efter start af motoren.....	41	Komponentdiagram.....	16
Chokerhåndtag.....	22	Krav til fjernstyring.....	12
Chokerkontakt.....	19	Kulilte.....	2
E		Kølevand.....	41
Eftersyn før start af motoren.....	31	L	
Elektrisk tilt.....	1	Lavt vand	51
Elektrisk tilt fungerer ikke.....	78	Ledninger og stik, eftersyn af.....	67
Elektrisk tiltkontakt.....	23	Love og bestemmelser.....	3
Elektrisk tiltssystem, eftersyn af.....	34	Læs betjeningsvejledninger og mærkater.....	6
Elektriske stød.....	1		
EU-erklæring om overensstemmelse (DoC)	4		

Indeks

Låsehåndtag til motorhjulm.....	25	Rorpind	19
		Roterende dele.....	1
M		S	
Mekanisme til tiltlås.....	23	Sejlads i saltvand eller under andre forhold.....	53
Modifikationer.....	2	Sikkerhed ombord.....	2
Montering af påhængsmotoren.....	12, 28	Sikkerhed omkring påhængsmotor.....	1
Monteringshøjde.....	28	Sikring, udskiftning af.....	77
Motor, eftersyn af.....	33	Skruer.....	1
Motorafbryderreb.....	33	Skruer, afmontering af.....	68
Motorafbryderreb og clips.....	21	Skruer, eftersyn af.....	68
Motorafbrydersnor.....	1	Skruer, installation af.....	69
Motoren virker ikke.....	80	Skylning af motoren.....	56
Motorolie.....	33	Skylning i en prøvebeholder.....	55
Motorolie krav.....	13	Slagskade.....	77
Motorolie, påfyldning af.....	31	Smøring.....	56, 62
Motorolie, udskiftning af.....	65	Specifikationer.....	10
N		Speederindikator	20
Neddykket påhængsmotor.....	80	Start motoren.....	37
Nødbetjening af motor.....	80	Start-i-gear beskyttelse.....	13
Nødsituation, foreløbig aktion i.....	77	Starteren virker ikke.....	78
Nødstart af motor.....	79	Stop af båden.....	43
Nøglenummer.....	4	Stop motoren.....	44
O		Stopknop	22
Opbevaring af påhængsmotor.....	55	Stopkontakter.....	42
Opvarm motoren.....	41	Strømenhed til tilt.....	24
Overbelastning.....	2	Svømmere i vandet.....	2
Overvågningssystem.....	27	T	
P		Tiltholderknop.....	24
Passagerer.....	2	Tiltstøttebjælke.....	24
Periodisk vedligeholdelse.....	58	Tomgangshastighed, kontrol af.....	65
Personligt redningsudstyr (PFDs).....	2	Tomgangshåndtag.....	19
Påfyldning af brændstof	35	Transport og opbevaring af påhængsmotor.....	54
Påhængsmotor (malet overflade), eftersyn af.....	57	Trimning af påhængsmotor.....	45
Påhængsmotorens serienummer.....	4	Trimstang (tilttap).....	23
R		Tændrør, rensning og justering af.....	64
Registrering af identifikationsnummer.....	4	U	
Regler for bortskafning af påhængsmotor.....	15	Uddannelse af passagerer.....	3
Rengøring af påhængsmotoren.....	57	Udgivelser om bådsikkerhed.....	3
		Udløser af lås til frigear.....	19
		Udskiftningsdele.....	58
		Udstyr til nødsituationer.....	15

Udsættelse for benzin og spild.....	2
Undgå kollisioner.....	3

V

Valg af skrue.....	12
Varme dele.....	1
Vedligeholdelseskema 1.....	59
Vedligeholdelseskema 2.....	61
Vejret.....	3
Vippe op og ned.....	48

Ø

Øverste motorskærm, fjernelse af.....	32
Øverste motorskærm, montering af.....	34



Trykt i Frankrig
Januar 2014–0.3 x 1 CR